

**Bezpečnostní opatření****Uchovávejte telefon mimo dosah malých dětí a domácích zvířat**

Uchovávejte telefon a veškeré příslušenství mimo dosah malých dětí a zvířat. Při spolknutí malých dílů může dojít k udušení nebo vážnému zranění.

**Chraňte svůj sluch**

Nadměrné vystavení hlasitému zvuku může zapříčinit poškození sluchu. Před připojením sluchátek ke zdroji zvuku vždy snižte hlasitost a používejte co nejnižší úroveň hlasitosti, při které ještě slyšíte konverzaci nebo hudbu.

**Instalujte mobilní telefony a vybavení opatrně**

Zajistěte, aby byly mobilní telefony a související vybavení ve vozidle pevně uchyceny. Neumisťujte telefon ani vybavení do prostoru, do kterého může při aktivaci zasahovat airbag. Nesprávně nainstalované bezdrátové zařízení může způsobit vážné zranění při rychlém nafouknutí airbagu.

**Bezpečnostní upozornění**

Pro více informací o bezpečnosti a používání vašeho telefonu navštivte stránku [www.samsungmobile.com](http://www.samsungmobile.com).

Některé části této příručky se mohou lišit od provedení vašeho telefonu v závislosti na softwaru telefonu nebo poskytovateli služeb.

[www.samsungmobile.com](http://www.samsungmobile.com)

Printed in Korea  
Code No.: GH68-27742A  
Czech. 12/2010. Rev. 1.2

**SAMSUNG**

**Na palubě letadla vypněte telefon nebo jeho bezdrátové funkce**

Telefon může rušit přístroje letadla. Dodržujte veškeré předpisy letecké společnosti a na vyzvu jejich zaměstnanců vypněte telefon nebo aktivujte režim, ve kterém jsou vypnuty bezdrátové funkce.

**Chraňte baterie a nabíječky před poškozením**

- Nevystavujte baterie velice nízkým ani velice vysokým teplotám (pod 0 °C/32 °F nebo nad 45 °C/113 °F). Extrémní teploty mohou snížit nabíjecí kapacitu a životnost baterii.
- Zabraňte kontaktu baterií s kovovými předměty. Jinak by mohlo dojít k propojení kladného a záporného terminálu baterie, což by mělo za následek dočasně nebo trvalé poškození baterie.
- Nikdy nepoužívejte poškozenou nabíječku ani baterii.

**Manipulujte s telefonem opatrně a rozumně**

- Nerozebírejte přístroj, hrozí nebezpečí úrazu elektrickým proudem.
- Nemanimulujte s telefonem mokřýma rukama. Dojde-li k poškození telefonu vodou, může být zrušena platnost záruky výrobce. Dojde-li k poškození telefonu vodou, může být zrušena platnost záruky výrobce.
- Nepoužívejte a neskladujte telefon v prašném, znečištěném prostředí, abyste zabránili poškození pohyblivých částí.

**Správná likvidace výrobku**

(Elektrický a elektronický odpad)



(Platné v Evropské unii a dalších evropských zemích s děleným sběrem odpadu)

Toto označení na výrobku, jeho příslušenství nebo dokumentaci znamená, že výrobek a jeho elektronické

příslušenství (například nabíječku, náhlavní sadu, USB kabel) je po skončení životnosti zakázáno likvidovat jako běžný komunální odpad. Možným negativním dopadům na životní prostředí nebo lidské zdraví způsobeným nekontrolovanou likvidací zabráníte oddělením zmíněných produktů od ostatních typů odpadu a jejich zodpovědnou recyklací za účelem udržitelného využívání druhotných surovin.

Uživatelé z řad domácností by si měli od prodejce, u něhož produkt zakoupili, nebo u příslušného městského úřadu vyžádat informace, kde a jak mohou tyto výrobky odevzdat k bezpečné ekologické recyklaci.

Podnikoví uživatelé by měli kontaktovat dodavatele a zkontrolovat všechny podmínky kupní smlouvy. Tento výrobek a jeho elektronické příslušenství nesmí být likvidován spolu s ostatním průmyslovým odpadem.

**Opatrně manipulujte s nabíječkami a bateriemi, pozor při likvidaci**

- Používejte pouze baterie a nabíječky společnosti Samsung určené přímo pro váš telefon. Nekompatibilní baterie a nabíječky mohou způsobit vážná zranění nebo poškození telefonu.
- Nevhazujte baterie ani telefon do ohně. Při likvidaci baterií a telefonu se řiďte všemi místními předpisy.
- Nepokládejte baterie ani telefon na zařízení produkující teplo (například mikrovlnná trouba, kamna či radiátor) ani do nich. Přehřáté baterie mohou explodovat.
- Nikdy baterii nerozbíjejte ani nepropichujte. Nevystavujte baterii vysokému tlaku. Ten by mohl vést k vnitřnímu zkratu a přehřátí.

**Zabraňte rušení kardiostimulátorů**

Mobilní telefon udržujte minimálně 15 cm (6 palců) od kardiostimulátoru, aby nedošlo ke vzájemnému rušení. Toto je doporučení výrobců a nezávislé výzkumné skupiny, Wireless Technology Research. Máte-li důvod se domnívat, že váš telefon ruší kardiostimulátor nebo jiné lékařské zařízení, okamžitě telefon vypněte a obraťte se na výrobce kardiostimulátoru nebo lékařského zařízení.



Pro více informací o bezpečnosti a používání vašeho telefonu navštivte stránku [www.samsungmobile.com](http://www.samsungmobile.com).

- Telefon je komplexní elektronický přístroj – chraňte jej před nárazy a manipulujte s ním opatrně, abyste zabránili vážnému poškození.
- Nenanášejte na telefon barvu, protože barva může zablokovat pohyblivé díly a zabránit správné funkčnosti.
- Pokud má telefon blesk pro fotoaparát nebo světlo, nepoužívejte je příliš blízko očí lidí a zvířat.
- Při vystavení magnetickému poli může dojít k poškození telefonu. Nepoužívejte pouzdra pro přenášení a příslušenství s magnetickým uzávěrem a chraňte telefon před dlouhodobým vystavením magnetickému poli.

**Ochrana před rušením jiných elektronických přístrojů**

Telefon vysílá signály na rádiové frekvenci (RF), které mohou rušit nestíněné nebo nedostatečně stíněné elektronické vybavení, například kardiostimulátory, naslouchadla, lékařské přístroje a další elektronické přístroje v domácnosti nebo vozidlech. Dojde-li k jakýmkoli problémům s rušením, obraťte se na výrobce elektronického zařízení.

**Vypínejte telefon ve výbušném prostředí**

Nepoužívejte telefon u benzínového čerpadla ani v blízkosti paliv či chemikálií. Vypněte telefon pokaždé, když vás k tomu vyzývá varovný symbol nebo pokyny. Telefon by mohl způsobit výbuch nebo požár v prostoru, ve kterém se skladuje palivo nebo chemikálie, v překladištech nebo oblastech, kde se provádějí odstřelové práce. Neukládejte ani nepřevázejte hořlavé kapaliny, plyny nebo výbušné látky ve stejné části vozu jako telefon, jeho díly či příslušenství.

**Omezení nebezpečí zranění způsobeného opakujícím se pohybem**

Při používání telefonu držte telefon uvolněně, tiskněte tlačítka lehce, používejte speciální funkce, které snižují počet nutných stisknutí tlačítek (například šablony a prediktivní zadávání textu), a často odpočívajte.



Pro více informací o bezpečnosti a používání vašeho telefonu navštivte stránku [www.samsungmobile.com](http://www.samsungmobile.com).



Pro více informací o bezpečnosti a používání vašeho telefonu navštivte stránku [www.samsungmobile.com](http://www.samsungmobile.com).

**Důležité informace k používání****Používejte telefon v normální poloze**

Nedotýkejte se interní antény telefonu.

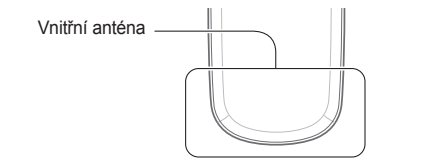
**Tento telefon může opravovat pouze kvalifikovaný personál**

Pokud bude telefon opravován nekvalifikovanou osobou, může dojít k poškození telefonu a bude zrušena platnost záruky.

**Nepoužívejte telefon s prasklým displejem**

O prasklý kryt displeje byste si mohli poranit ruku nebo obličej. Přineste telefon do servisu Samsung a nechte displej vyměnit. Poškození způsobené nesprávným zacházením je důvodem pro ztrátu záruky výrobce.

# CE 0168



Pro více informací o bezpečnosti a používání vašeho telefonu navštivte stránku [www.samsungmobile.com](http://www.samsungmobile.com).

Pro více informací o bezpečnosti a používání vašeho telefonu navštivte stránku [www.samsungmobile.com](http://www.samsungmobile.com).



Pro více informací o bezpečnosti a používání vašeho telefonu navštivte stránku [www.samsungmobile.com](http://www.samsungmobile.com).



Pro více informací o bezpečnosti a používání vašeho telefonu navštivte stránku [www.samsungmobile.com](http://www.samsungmobile.com).

**Zajištění maximální životnosti baterie a nabíječky**

- Nenabíjejte baterie déle než týden, přílišné nabíjení může zkrátit životnost baterie.
- Nepoužívané baterie se časem vybíjejí a před použitím je nutné je znovu nabít.
- Není-li nabíječka používána, odpojte ji od napájení.
- Používejte baterie pouze ke stanovenému účelu.

**Manipulace se SIM kartami**

- Nevyndávejte kartu, když telefon přenáší informace nebo k nim přistupuje. Mohlo by tak dojít ke ztrátě dat nebo poškození karty nebo telefonu.
- Chraňte karty před silnými nárazy, statickou elektřinou a elektrickým šumem z jiných zařízení.
- Nedotýkejte se zlatých kontaktů a terminálů prsty ani kovovými předměty. Pokud je znečištěná, ořete kartu měkkým hadříkem.

**Zajištění dostupnosti tísňových služeb**

V některých oblastech nebo za určitých okolností nemusí být z vašeho telefonu možná tísňová volání. Před cestováním do vzdálených nebo nerozvinutých oblastí zjistěte alternativní způsob, kterým lze kontaktovat tísňové služby.

**Informace o certifikaci SAR (specifická míra absorpce)**

Váš telefon splňuje normy Evropské unie, které omezují vystavení lidí energii na rádiové frekvenci vysílané rádiovým a telekomunikačním zařízením. Tyto normy zabraňují prodeji mobilních telefonů, které překračují maximální úroveň pro vystavení (známé jako specifická míra absorpce nebo SAR) o hodnotě 2,0 wattu na kilogram tělesné tkáně.

Během testování byla maximální zaznamenaná hodnota SAR pro tento model 0,720 wattu na kilogram. Při normálním použití bude skutečná hodnota SAR pravděpodobně mnohem nižší, protože telefon vysílá jen takové množství energie, které je nutné k přenosu signálu na nejbližší základní stanici. Automatickým vysíláním na nižší úrovni kdykoli je to možné telefon omezuje celkovou míru vystavení energii na rádiové frekvenci.

Prohlášení o shodě na zadní straně této příručky dokládá splnění evropské směrnice o rádiovém zařízení a telekomunikačním koncovém zařízení (R&TTE) ze strany tohoto telefonu. Další informace o SAR a souvisejících normách EU naleznete na webových stránkách věnovaných mobilním telefonům Samsung.



## Uspořádání telefonu

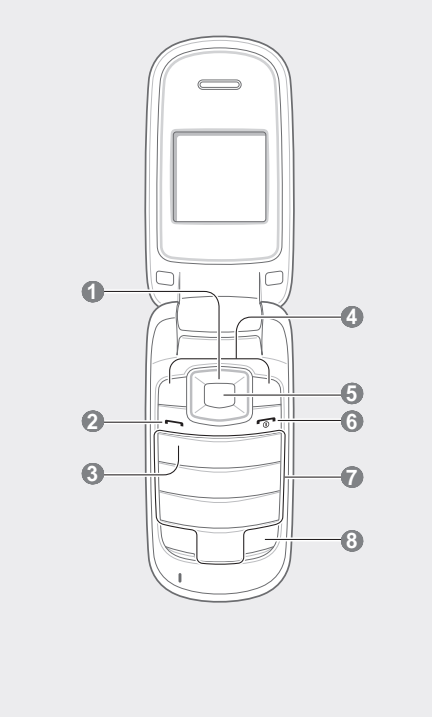

### Přístup k menu

Přístup k menu telefonu:

- V základním režimu aktivujete režim Menu stisknutím **<Menu>**.

- K přechodu do režimu Menu může být nutné stisknout Potvrdit. To závisí na oblasti nebo poskytovateli služeb.

- Přejděte k menu nebo možnosti pomocí navigačních tlačítek.
- Stisknutím **<Vybrat>**, **<Uložit>** nebo Potvrdit potvrdíte označenou možnost.
- Stisknutím **<Zpět>** přejdete o úroveň výše; stisknutím [**↶**] se vrátíte do základního režimu.

- Při otevření menu, které vyžaduje kód PIN2, je nutné zadat kód PIN2 dodaný se SIM kartou. Informace získáte od poskytovatele služeb.
- Společnost Samsung není odpovědná za ztrátu hesel ani soukromých informací ani jiné škody způsobené nelegálním softwarem.

#### Volání

- V základním režimu zadejte směrové číslo oblasti a telefonní číslo.
- Stisknutím [**↶**] číslo vytočíte.
- Hovor ukončíte stisknutím [**↶**].

### Odesílání a zobrazování zpráv

#### Odeslání textové zprávy

- V režimu Menu vyberte **Zprávy** → **Vytvořit novou zprávu**.
- Zadejte číslo příjemce a přejděte dolů.
- Zadejte text zprávy. ► *Zadávání textu*
- Stisknutím Potvrdit zprávu odešlete.

#### Zobrazení textové zprávy

- V režimu Menu vyberte **Zprávy** → **Doručené**.
- Vyberte textovou zprávu.

### Falešná volání

Když se budete chtít dostat ze schůzky nebo nechcítě konverzace, můžete nasimulovat falešný hovor.

#### Uskutečnění falešného hovoru

V základním režimu stiskněte a přidržte navigační tlačítko dolů.

- Čtyřsměrové navigační tlačítko** V základním režimu – přístup k uživatelem definovaným menu (v závislosti na poskytovateli služeb se mohou předdefinovaná menu lišit) nebo falešné volání (dolů), v režimu Menu umožňuje pohyb mezi možnostmi menu ► *Falešná volání*
- Tlačítko volání** Vytočení nebo příjem hovoru; v základním režimu umožňuje vyvolání posledních volaných čísel, čísel zmeškaných nebo přijatých hovorů
- Tlačítko hlasové pošty** V základním režimu – přístup k hlasovým zprávám (stisknutí a podržení)
- Kontextová tlačítka** Provedení akce uvedené v dolní části displeje

- Tlačítko Potvrdit** V základním režimu – spuštění webového prohlížeče nebo aktivace režimu Menu; v režimu Menu – výběr zvýrazněné položky menu či potvrzení zadaného údaje
- Tlačítko vypnutí/opuštění menu** Zapnutí a vypnutí telefonu (stisknutí a podržení); ukončení hovoru; v režimu Menu umožňuje zrušení zadaných údajů a návrat do základního režimu

- Alfanumerická tlačítka**
- Tlačítko tichého profilu** V základním režimu aktivuje nebo deaktivuje tichý profil (stisknutí a podržení)

V horní části displeje jsou zobrazeny následující indikátory stavu:

ikona	Popis
<span><span><span><span></span></span></span></span>	Síla signálu
<span><span><span><span></span></span></span></span>	Probíhá hovor
<span><span><span><span></span></span></span></span>	Je aktivní přsměrování hovorů
<span><span><span><span></span></span></span></span>	Roaming (mimo normální oblast pokrytí)
<span><span><span><span></span></span></span></span>	Je aktivní budík
<span><span><span><span></span></span></span></span>	Nová textová zpráva (SMS)
<span><span><span><span></span></span></span></span>	Nová hlasová zpráva
<span><span><span><span></span></span></span></span>	Je aktivní normální profil
<span><span><span><span></span></span></span></span>	Je aktivní tichý profil
<span><span><span><span></span></span></span></span>	Stav baterie

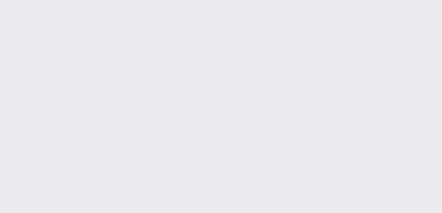

### Změna vyzvánění

- V režimu Menu vyberte **Nastavení** → **Profily**.
- Přejděte na profil, který používáte.

- Při použití tichého nebo offline profilu není možné změnit vyzvánění.

- Stiskněte **<Volby>** → **Upravit** → **Vyzváněcí tón hovoru**.
- Vyberte kategorii vyzvánění → vyzvánění.

Pokud chcete aktivovat jiný profil, vyberte jej ze seznamu.

### Volání posledního volaného čísla

- V základním režimu stiskněte [**↶**].
- Přejděte doleva nebo doprava na typ hovoru.
- Přejděte nahoru nebo dolů na číslo nebo jméno.
- Stisknutím Potvrdit můžete zobrazit informace o hovoru a stisknutím [**↶**] můžete vytočit číslo.

### Vložení SIM karty a baterie

- Sejměte kryt baterie a vložte SIM kartu.

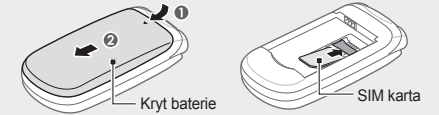

- Vložte baterii a vraťte kryt zpět na místo.

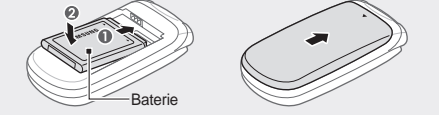

### Nabíjení baterie

- Připojte dodaný cestovní adaptér.
- Po dokončení nabíjení cestovní adaptér odpojte.



- Před vyndáním baterie z telefonu odpojte cestovní adaptér. V opačném případě může dojít k poškození telefonu.

### Zadávání textu

#### Změna režimu zadávání textu

- Stisknutím a podržením [**#**] lze přepnout mezi režimy T9 a ABC.
- Stisknutím [**#**] se přepínají velká a malá písmena nebo aktivuje číselný režim.
- Stisknutím [**\***] aktivujete režim symbolů.
- Stisknutím a podržením [**\***] můžete vybrat režim zadávání nebo změnit jazyk zadávání.

#### Režim T9

- Zadejte celé slovo stisknutím příslušných alfanumerických tlačítek.
- Pokud se slovo zobrazí správně, vložte mezeru stisknutím [**0**]. Nezbrazí-li se správné slovo, vyberte alternativní slovo tisknutím navigačního tlačítka nahoru nebo dolů.

#### Režim ABC

Tiskněte příslušné alfanumerické tlačítko, dokud se na displeji nezobrazí požadovaný znak.

#### Režim čísel

Zadejte číslo stisknutím příslušného alfanumerického tlačítka.

### Ikony v pokynech

<span><span><span><span></span></span></span></span>	<b>Poznámka:</b> poznámky, rady nebo dodatečné informace
<span><span><span><span></span></span></span></span>	<b>Následující krok:</b> pořadí možností nebo menu, které musíte vybrat, abyste provedli určitou akci; například: v režimu menu vyberte <b>Zprávy</b> → <b>Vytvořit novou zprávu</b> (znamená <b>Zprávy</b> , potom <b>Vytvořit novou zprávu</b> )
<span><span><span><span></span></span></span></span>	<b>Hranaté závorky:</b> tlačítka telefonu; například: [ <b>↶</b> ] (znamená tlačítko vypnutí/opuštění menu)
<span><span><span><span></span></span></span></span>	<b>Lomené závorky:</b> kontextová tlačítka ovládající různé funkce na každé obrazovce; například: <b>&lt;OK&gt;</b> (znamená kontextové tlačítko <b>OK</b> )

### Zapnutí nebo vypnutí telefonu

Zapnutí telefonu:

- Stiskněte a podržte [**↶**].
- Zadejte kód PIN a stiskněte **<OK>** (je-li to nutné).
- Nastavte čas a datum a stiskněte **<Uložit>** (je-li to nutné).

Chcete-li telefon vypnout, opakujte krok 1, viz výše.

- Pokud baterii vyndáte, čas a datum se vymažou.

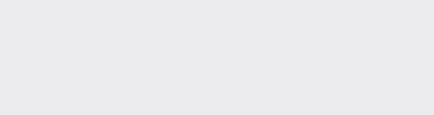

#### Režim symbolů

Vložte symbol stisknutím příslušného alfanumerického tlačítka.

- Kurzor lze přesunout pomocí navigačního tlačítka.
- Jednotlivé znaky lze odstranit stisknutím **<Vymazat>**. Chcete-li vymazat znaky nalevo od kurzoru, stiskněte a podržte **<Vymazat>**.
- Mezeru mezi dva znaky vložíte stisknutím [**0**].
- Interpunkční znaky lze zadat stisknutím [**1**].

### Přidání nového kontaktu

- Telefon je nastaven na ukládání kontaktů do paměti telefonu. Chcete-li úložiště změnit, v režimu Menu vyberte **Kontakty** → **Správa** → **Uložit kontakt do** → umístění paměti.

- V základním režimu zadejte telefonní číslo a stiskněte **<Volby>**.
- Vyberte **Vytvořit kontakt**.
- Vyberte typ čísla (je-li třeba).
- Zadejte informace o kontaktu.
- Stisknutím tlačítka Potvrdit přidáte kontakt do paměti.

<b>SAMSUNG ELECTRONICS</b>	<b><span><span><span><span></span></span></span></span></b>
<b>Prohlášení o shodě (R&amp;TTE)</b>	
<i>My, společnost</i>	<b>Samsung Electronics</b>
prohlašujeme na vlastní zodpovědnost, že produkt	
mobilní telefon pro síť GSM: GT-E1150	
kterého se prohlášení o shodě týká, je ve shodě s následujícími normami a/nebo jinými normativními dokumenty:	
BEZPEČNOST	EN 60950-1 <span> </span> : 2006+A11:2009
Elektromagnetická kompatibilita	EN 301 489-01 V1.8.1 (04-2008) EN 301 489-07 V1.3.1 (11-2005)
SAR	EN 50360 <span> </span> : 2001 EN 62209-1 <span> </span> : 2006
síť	EN 301 511 V9.0.2 (03-2003)
Tímto prohlašujeme, že všechny základní testy rádiové frekvence byly provedeny a výše uvedené výrobky jsou v souladu se všemi základními požadavky, které jsou uvedeny ve směrnici 1999/5/EC.	
Procedura je v souladu s článkem 10 a detailně popsána v dodatku [IV] směrnice 1999/5/EC, která byla dodržena za dozoru následujících autorizovaných orgánů:	
	BABT, Forsyth House, Churchfield Road, Walton-on-Thames, Surrey, KT12 2TD, UK* Identifikační značka: 0168
Technická dokumentace je uložena u:	
	<b>Samsung Electronics QA Lab.</b>
a lze ji zpřístupnit na vyžádání. <i>(Zástupce v EU)</i>	
	Samsung Electronics Euro QA Lab. Blackbushe Business Park, Saxony Way, Yateley, Hampshire, GU46 6GG, UK*
2010.11.16	Joong-Hoon Choi / Vedoucí laboratoře (místo a datum vydání) (jméno a podpis oprávněné osoby)

<sup>[1]</sup> To není adresa servisního střediska Samsung. Adresu a telefonní číslo servisního střediska Samsung najdete na záručním listu, nebo kontaktujte obchod, kde jste výrobek zakoupili

<b>SAMSUNG ELECTRONICS</b>	<b><span><span><span><span></span></span></span></span></b>
<b>Prohlášení o shodě (R&amp;TTE)</b>	
<i>My, společnost</i>	<b>Samsung Electronics</b>
prohlašujeme na vlastní zodpovědnost, že produkt	
mobilní telefon pro síť GSM: GT-E1150	
kterého se prohlášení o shodě týká, je ve shodě s následujícími normami a/nebo jinými normativními dokumenty:	
BEZPEČNOST	EN 60950-1 <span> </span> : 2006+A11:2009
Elektromagnetická kompatibilita	EN 301 489-01 V1.8.1 (04-2008) EN 301 489-07 V1.3.1 (11-2005)
SAR	EN 50360 <span> </span> : 2001 EN 62209-1 <span> </span> : 2006
síť	EN 301 511 V9.0.2 (03-2003)
Tímto prohlašujeme, že všechny základní testy rádiové frekvence byly provedeny a výše uvedené výrobky jsou v souladu se všemi základními požadavky, které jsou uvedeny ve směrnici 1999/5/EC.	
Procedura je v souladu s článkem 10 a detailně popsána v dodatku [IV] směrnice 1999/5/EC, která byla dodržena za dozoru následujících autorizovaných orgánů:	
	BABT, Forsyth House, Churchfield Road, Walton-on-Thames, Surrey, KT12 2TD, UK* Identifikační značka: 0168
Technická dokumentace je uložena u:	
	<b>Samsung Electronics QA Lab.</b>
a lze ji zpřístupnit na vyžádání. <i>(Zástupce v EU)</i>	
	Samsung Electronics Euro QA Lab. Blackbushe Business Park, Saxony Way, Yateley, Hampshire, GU46 6GG, UK*
2010.11.16	Joong-Hoon Choi / Vedoucí laboratoře (místo a datum vydání) (jméno a podpis oprávněné osoby)

<sup>[1]</sup> To není adresa servisního střediska Samsung. Adresu a telefonní číslo servisního střediska Samsung najdete na záručním listu, nebo kontaktujte obchod, kde jste výrobek zakoupili