

---

# **magicolor 1600W**

# **Návod k obsluze**

---

**A034-9561-13J**

---

# Úvod

Děkujeme Vám, že jste si zakoupili tiskárnu magicolor 1600W. Vaše volba byla správná. Tiskárna magicolor 1600W je speciálně navržena pro optimální výkon v prostředí operačních systémů Windows.

## Ochranné známky

KONICA MINOLTA a logo KONICA MINOLTA jsou obchodní značky nebo registrované ochranné známky společnosti KONICA MINOLTA HOLDINGS, INC.

magicolor je obchodní značka nebo registrovaná ochranná známka společnosti KONICA MINOLTA BUSINESS TECHNOLOGIES, INC.

Všechny ostatní názvy výrobků jsou obchodní značky nebo registrované ochranné známky ve vlastnictví příslušných vlastníků.

## Autorská práva

Copyright © 2008, KONICA MINOLTA BUSINESS TECHNOLOGIES, INC., Marunouchi Center Building, 1-6-1 Marunouchi, Chiyoda-ku, Tokyo, 100-0005, Japan. Veškerá práva vyhrazena. Návod nesmí být kopírován vcelku ani po částech, ani nesmí být převáděn na jiná média nebo překládán do jiných jazyků bez výslovného písemného souhlasu společnosti KONICA MINOLTA BUSINESS TECHNOLOGIES, INC.

## Poznámka k návodu

Společnost KONICA MINOLTA BUSINESS TECHNOLOGIES, INC. si vyhrazuje právo na provedení změn návodu a popisovaného zařízení bez předchozího oznámení. Při vytváření příručky bylo vynaloženo maximální úsilí, aby byla bez nepřesností a aby v ní byly uvedeny všechny potřebné informace. Přesto společnost KONICA MINOLTA BUSINESS TECHNOLOGIES, INC. nepřebírá žádné záruky, zahrnující bez omezení i jakékoliv záruky obchodovatelnosti a použitelnosti pro určité účely, které by mohly vyplývat z tohoto návodu. Společnost KONICA MINOLTA BUSINESS TECHNOLOGIES, INC. nepřebírá žádnou odpovědnost za chyby obsažené v příručce nebo za náhodné, speciální nebo vyplývající škody a ztráty, vzniklé přípravou nebo používáním informací, obsažených v této příručce, při obsluze zařízení, nebo spojené s výkonností zařízení, obsluhovaného podle těchto informací.

## Licenční ujednání na používání dodávaného softwaru

Se zařízením jsou dodávány následující materiály poskytnuté společností KONICA MINOLTA BUSINESS TECHNOLOGIES, INC. (KMBT): software dodaný jako součást tiskového systému (dále jako „Tiskový software“), digitálně kódovaná, strojově čitelná data zakódovaná ve speciálním formátu a v šifrované podobě (dále jako „Písma“), další software pro instalaci na počítači a použití ve spojení s Tiskovým softwarem (dále jako „Řídicí software“) a přidružené písemné materiály (dále jako „Dokumentace“). Termín „Software“ se v tomto ujednání vztahuje na Tiskový software, Písma a Řídicí software a také zahrnuje všechny aktualizace, upravené verze, doplňky a kopie Softwaru.

Software můžete používat v souladu s podmínkami v tomto Licenčním ujednání.

KMBT Vám poskytuje nevýlučné právo pro používání Softwaru a Dokumentace za předpokladu, že souhlasíte s následujícími podmínkami:

1. Tiskový software a dodaná Písma můžete použít pro zobrazovací účely na licencovaném výstupním zařízení (nebo více takových zařízeních) výhradně pro vnitřní firemní účely.
2. Kromě podmínek pro použití Písem, stanovených v sekci 1 (Tiskový software) uvedené výše, můžete písma Roman používat pro reprodukci tloušťky, stylu a verze písmen, číslic, znaků a symbolů („Řezy písma“) na displeji nebo monitoru pro Vaše vnitřní firemní účely.
3. Můžete zhotovit jednu záložní kopii Řídicího softwaru za předpokladu, že tato kopie nebude instalována nebo použita na žádném počítači. Nehledě na výše zmíněná omezení můžete instalovat Řídicí software na jakémkoli počtu počítačů výhradně pro použití s jedním nebo více tiskovými systémy, používajícími Tiskový software.
4. Práva uvedená v tomto Licenčním ujednání můžete převést na nabyvatele všech práv a nároků držitele licence na daný Software a Dokumentaci (dále jen „Nabyvatel“) za předpokladu, že Nabyvateli předáte všechny kopie daného Softwaru a Dokumentace. Nabyvatel souhlasí, že se bude řídit podmínkami a požadavky, uvedenými v tomto Licenčním ujednání.
5. Souhlasíte s tím, že nebudete modifikovat, přizpůsobovat nebo překládat Software a Dokumentaci.
6. Souhlasíte s tím, že se nepokusíte o změny, zpětný překlad, rozšifrování, zpětné inženýrství a překlad Softwaru.
7. Společnost KMBT a její dodavatelé si vyhrazují právo na vlastnický nárok a vlastnictví Softwaru a Dokumentace a všech kopií Softwaru a Dokumentace.
8. Obchodní značky budou používány podle obecně platných postupů, včetně uvedení názvu nebo jména vlastníka obchodní značky. Obchodní značky lze použít pouze pro identifikaci tištěného výstupu, vytvořeného pomocí Softwaru. Takové použití jakékoli obchodní značky Vám nedává žádná práva na vlastnictví těchto obchodních značek.
9. Nesmíte najímat, pronajímat, udělovat licenci, půjčovat nebo předávat verze nebo kopie Softwaru, které Držitel licence nepoužívá, nebo Softwaru obsaženého na jakémkoli nepoužívaném médiu, kromě případu trvalého převodu veškerého Softwaru a Dokumentace, jak je popsáno výše.

10. SPOLEČNOST KMBT ANI JEJÍ DODAVATELÉ NEBUDOU V ŽÁDNÉM PŘÍPADĚ ZODPOVĚDNI ZA NÁSLEDNÉ, NÁHODNÉ NEPŘÍMÉ, TRESTNĚPRÁVNÍ NEBO ZVLÁŠTNÍ ŠKODY ZAHRNÚJÍCÍ JAKOUKOLI ZTRÁTU ZISKU NEBO INVESTIC, A TO I V PŘÍPADĚ, ŽE SPOLEČNOST KMBT BYLA NA MOŽNOST VZNIKU TAKOVÉ ŠKODY UPOZORNĚNA, NEBO ZA JAKÉKOLIV POŽADAVKY JAKÝCHKOLIV TŘETÍCH STRAN. SPOLEČNOST KMBT A JEJÍ DODAVATELÉ SE ZŘÍKAJÍ VŠECH ZÁRUK TÝKAJÍCÍCH SE SOFTWARE, VÝSLOVNÝCH NEBO IMPLICITNÍCH, ZAHRNÚJÍCÍCH BEZ OMEZENÍ VYPLÝVAJÍCÍ ZÁRUKY OBCHODOVATELNOSTI NEBO VHODNOSTI PRO URČITÝ ÚČEL, VLASTNICKÝ NÁROK A PORUŠENÍ PRÁV TŘETÍCH STRAN. NĚKTERÉ STÁTY NEBO ZEMĚ NEDOVOLUJÍ VYLOUČENÍ NEBO OMEZENÍ ODPOVĚDNOSTI ZA NÁSLEDNÉ, NÁHODNÉ NEBO SPECIÁLNÍ ŠKODY, PROTO SE UVEDENÁ OMEZENÍ NEMUSÍ NA VÁS VZTAHOVAT.
11. Poznámka pro vládní uživatele v USA: Software je „komerční položka“ podle definice v článku 48 C.F.R.2.101, skládající se z „komerčního počítačového softwaru“ a „dokumentace ke komerčnímu počítačovému softwaru“, podle podmínek v článku 48 C.F.R. 12.212. V souladu s články 48 C.F.R. 12.212 a 48 C.F.R. 227.7202-1 až 227.7202-4 nabývají všichni vládní uživatelé Software pouze s těmi právy, popsányými v tomto Licenčním ujednání.
12. Souhlasíte s tím, že nebudete exportovat Software v jakékoli podobě způsobem, který by porušoval jakýkoli zákon nebo směrnici týkající se nařízení pro export příslušné země.

## Pouze pro členské země EU

Tento symbol znamená: **Nelikvidujte tento výrobek s odpadem z domácnosti!**

Pokyny pro správnou likvidaci výrobku Vám sdělí příslušné místní úřady. Pokud kupujete nový výrobek, můžete ten použitý předat našemu prodejci k odpovídající likvidaci. Recyklace tohoto výrobku pomůže chránit přírodní zdroje a zabránit potenciálním negativním vlivům na životní prostředí nebo lidské zdraví, které by mohly být způsobeny nesprávnou manipulací s odpady.

Zařízení vyhovuje požadavkům směrnice RoHS (2002/95/EC).

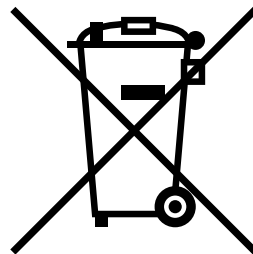

## Právní omezení pro kopírování

Tento stroj obsahuje funkci prevence proti padělání, která brání nezákonnému kopírování finančních nástrojů.

Oceňujeme, že chápete, že kvůli funkci prevence proti padělání mohou některé obrazy občas vykazovat určitý šum, nebo že některá obrazová data nemusí být za určitých okolností uložena.

---

# Obsah

---

|   |             |
|---|-------------|
| <b>1 Úvod .....</b>                                 | <b>1-1</b>  |
| <b>Seznámení s tiskárnou .....</b>                  | <b>1-2</b>  |
| Prostorové požadavky.....                           | 1-2         |
| Části tiskárny.....                                 | 1-3         |
| Pohled zepředu.....                                 | 1-3         |
| Pohled zezadu .....                                 | 1-4         |
| Pohled zepředu – tiskárna s doplňky .....           | 1-4         |
| <b>Ovládací panel .....</b>                         | <b>1-5</b>  |
| Popis indikátorů.....                               | 1-5         |
| Tlačítko Rotate Toner.....                          | 1-6         |
| Výměna zásobníku toneru .....                       | 1-6         |
| Čištění okénka tiskové hlavy.....                   | 1-7         |
| Při výměně všech zásobníků toneru .....             | 1-7         |
| Použití tlačítka Clear .....                        | 1-8         |
| Pokračování v tisku po chybovém hlášení.....        | 1-8         |
| Zrušení tiskové úlohy .....                         | 1-8         |
| <b>Disk CD/DVD Printer Driver and Utility .....</b> | <b>1-9</b>  |
| <b>Systémové požadavky .....</b>                    | <b>1-10</b> |

|          |  |            |
|----------|--|------------|
| <b>2</b> | <b>Použití ovladače tiskárny .....</b>                                   | <b>2-1</b> |
|          | <b>Volba výchozích nastavení ovladače tiskárny .....</b>                 | <b>2-2</b> |
|          | <b>Odinstalování ovladače tiskárny .....</b>                             | <b>2-3</b> |
|          | Windows 7/Server 2008 R2/Vista/Server 2008/XP/<br>Server 2003/2000 ..... | 2-3        |
|          | <b>Zobrazení nastavení ovladače tiskárny .....</b>                       | <b>2-4</b> |
|          | Windows 7/Server 2008 R2 .....   | 2-4        |
|          | Windows Vista/Server 2008 .....  | 2-4        |
|          | Windows XP/Server 2003 .....   | 2-4        |
|          | Windows 2000 .....   | 2-4        |
|          | <b>Nastavení ovladače tiskárny .....</b>                                 | <b>2-5</b> |
|          | Společná tlačítka .....  | 2-5        |
|          | Karta Základní .....   | 2-7        |
|          | Karta Rozvržení .....  | 2-7        |
|          | Karta Přetisk .....  | 2-7        |
|          | Karta Vodoznak .....   | 2-8        |
|          | Karta Kvalita .....  | 2-8        |
|          | Karta Verze .....  | 2-8        |
| <b>3</b> | <b>Nástroj Vzdálený panel .....</b>                                      | <b>3-1</b> |
|          | <b>Použití nástroje Vzdálený panel .....</b>                             | <b>3-2</b> |
|          | Úvod .....   | 3-2        |
|          | Spuštění nástroje Vzdálený panel .....                                   | 3-2        |
|          | Použití nástroje Vzdálený panel .....                                    | 3-3        |
|          | Karta Panel .....  | 3-3        |
|          | Karta Uživatelské služby .....   | 3-5        |
|          | <b>Ukončení činnosti nástroje Vzdálený panel .....</b>                   | <b>3-7</b> |
|          | <b>Odinstalace Remote Panel Utility .....</b>                            | <b>3-7</b> |
| <b>4</b> | <b>Zacházení s médii .....</b>   | <b>4-1</b> |
|          | <b>Tisková média .....</b>   | <b>4-2</b> |
|          | Specifikace .....  | 4-2        |
|          | <b>Druhy .....</b>   | <b>4-3</b> |
|          | Kancelářský papír (recyklovaný papír) .....                              | 4-3        |
|          | Silný karton .....   | 4-4        |
|          | Obálky .....   | 4-5        |
|          | Samolepicí štítky .....  | 4-6        |
|          | Hlavičkový papír .....   | 4-7        |
|          | Pohlednice .....   | 4-7        |
|          | <b>Tisková oblast .....</b>  | <b>4-8</b> |
|          | Obálky .....   | 4-9        |
|          | Okraje stránky .....   | 4-9        |

|   |             |
|---|-------------|
| <b>Zakládání médií .....</b>  | <b>4-10</b> |
| Zásobník 1 (víceúčelový) .....  | 4-10        |
| Zakládání kancelářského papíru .....  | 4-10        |
| Jiná média.....   | 4-12        |
| Zakládání obálek.....   | 4-12        |
| Zakládání samolepicích štítků, hlavičkových papírů,<br>pohlednic nebo silného kartonu ..... | 4-14        |
| <b>Výstupní zásobník .....</b>  | <b>4-16</b> |
| <b>Ukládání tiskových médií .....</b>   | <b>4-16</b> |
| <b>5 Výměna spotřebního materiálu .....</b>   | <b>5-1</b>  |
| <b>Výměna spotřebního materiálu .....</b>   | <b>5-2</b>  |
| Zásobníky toneru .....  | 5-2         |
| Výměna zásobníku toneru .....   | 5-5         |
| Výměna všech zásobníků toneru .....   | 5-11        |
| Výměna zobrazovací jednotky .....   | 5-13        |
| Výměna fixační jednotky .....   | 5-16        |
| <b>6 Údržba .....</b>   | <b>6-1</b>  |
| <b>Údržba tiskárny .....</b>  | <b>6-2</b>  |
| <b>Čištění tiskárny .....</b>   | <b>6-4</b>  |
| Vnější části.....   | 6-4         |
| Vnitřní části .....   | 6-5         |
| Čištění podávacích válečků .....  | 6-5         |
| Čištění okénka tiskové hlavy.....   | 6-8         |
| <b>7 Odstraňování potíží .....</b>  | <b>7-1</b>  |
| <b>Úvod .....</b>   | <b>7-2</b>  |
| <b>Prevence uváznutí tiskových médií .....</b>  | <b>7-3</b>  |
| <b>Průchod tiskových médií tiskárnou .....</b>  | <b>7-4</b>  |
| <b>Signalizace indikátory .....</b>   | <b>7-5</b>  |
| Stavová hlášení (indikátor Ready, indikátor Error).....                                     | 7-5         |
| Varovná hlášení .....   | 7-5         |
| Chybová hlášení .....   | 7-9         |
| Servisní hlášení.....   | 7-12        |
| <b>Vyjmutí uváznulých médií .....</b>   | <b>7-13</b> |
| Odstranění uváznulých médií.....  | 7-14        |
| <b>Řešení potíží s uváznutím médií .....</b>  | <b>7-20</b> |
| <b>Odstraňování jiných potíží .....</b>   | <b>7-22</b> |
| <b>Řešení problémů s kvalitou tisku .....</b>   | <b>7-25</b> |
| <b>8 Instalace příslušenství .....</b>  | <b>8-1</b>  |
| <b>Protiprachový kryt .....</b>   | <b>8-2</b>  |
| Instalace protiprachového krytu .....   | 8-2         |

|          |   |            |
|----------|---|------------|
| <b>A</b> | <b>Dodatek .....</b>                                | <b>A-1</b> |
|          | <b>Technické údaje .....</b>                        | <b>A-2</b> |
|          | Tiskárna .....                                      | A-2        |
|          | Předpokládaná životnost spotřebního materiálu ..... | A-4        |
|          | Materiál vyměňovaný uživatelem.....                 | A-4        |
|          | Materiál vyměňovaný servisním technikem .....       | A-4        |



*Úvod*

**1**



# Seznámení s tiskárnou

## Prostorové požadavky

Doporučujeme dodržovat prostorové požadavky, uvedené na obrázcích, zaručují snadnou obsluhu tiskárny, výměnu spotřebního materiálu a údržbu.

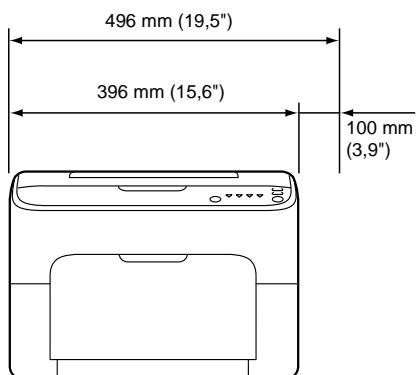

Pohled zepředu

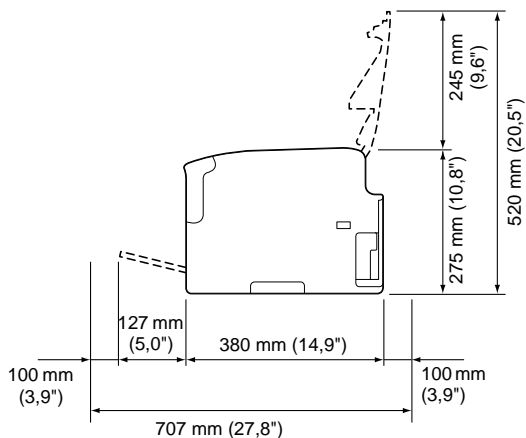

Pohled z boku

# Části tiskárny

Na obrázcích jsou vyznačeny jednotlivé části tiskárny, jejichž názvy jsou používány v celé příručce, proto se s nimi podrobně seznamte.

## Pohled zepředu

1. Výstupní zásobník
2. Ovládací panel
3. Přední kryt
4. Zásobník 1 (víceúčelový)
5. Horní kryt
6. Fixační jednotka
7. Oddělovací páčky fixační jednotky
8. Páčka krytu fixační jednotky
9. Zobrazovací jednotka
10. Zásobník toneru

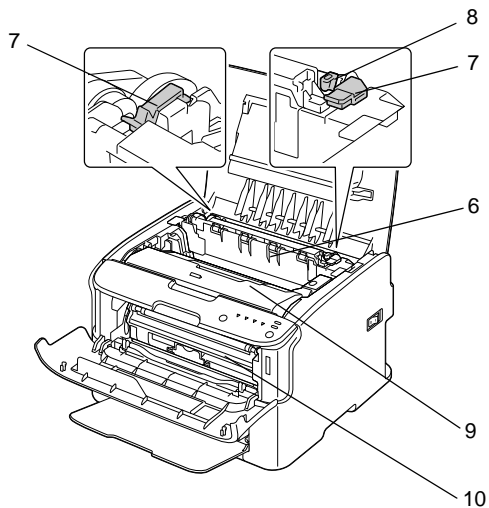
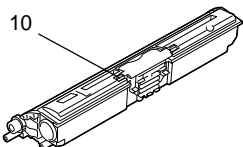
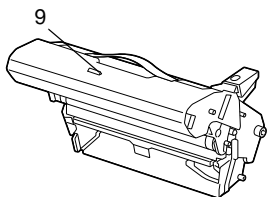
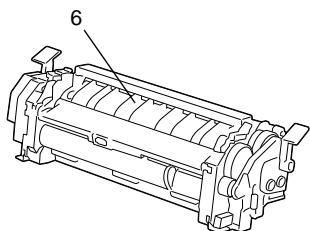
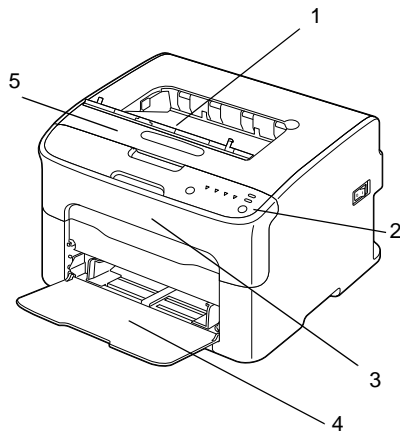

## Pohled zezadu

1. Vypínač
2. Zásuvka pro síťovou šňůru
3. Port USB

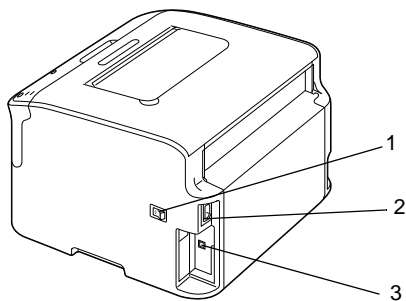

## Pohled zepředu – tiskárna s doplňky

1. Protiprachový kryt

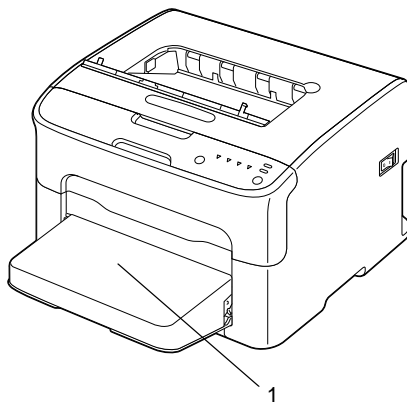

# Ovládací panel

1. Indikátor Ready
2. Indikátor Error
3. Tlačítko Rotate Toner
4. Indikátory toneru
5. Tlačítko Clear

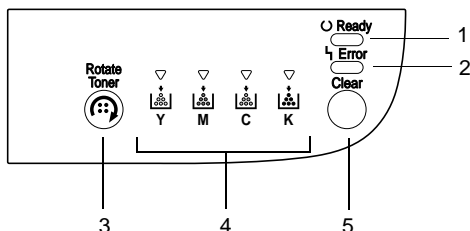

## Popis indikátorů

Indikátory používají pět typů signálů:

- Nesvítí
- Svítí
- Pomalé blikání – blikne jednou za dvě sekundy
- Normální blikání – blikne jednou za sekundu
- Rychlé blikání – blikne dvakrát za sekundu

Každý z indikátorů má následující základní význam:

- Indikátor Ready  
*Pokud svítí, tiskárna může tisknout.*
- Indikátor Error  
*Pokud svítí nebo bliká, signalizuje chybu nebo varování.*
- Indikátory tonerů  
*Pokud indikátor bliká, toner odpovídající barvy je téměř vyčerpán.*  
*Pokud indikátor svítí nepřetržitě, toner odpovídající je vyčerpán.*

Kromě toho mohou být chyby a varování tiskárny signalizovány kombinací různých typů signálů, vytvářených indikátory na ovládacím panelu (hlášení indikátory).

Další informace o hlášeních indikátory naleznete v části „Signalizace indikátory“ na stránce 7-5.

Pro kontrolu stavu tiskárny lze také použít nástroj Vzdálený panel. Další informace naleznete v části „Použití nástroje Vzdálený panel“ na stránce 3-2.

## Tlačítko Rotate Toner

Tlačítkem Rotate Toner se tiskárna přepíná z normálního režimu činnosti do režimu Výměna toneru, Výměna všech tonerů nebo Čistění tiskové hlavy.

To, do kterého režimu tiskárna přejde, závisí na době stisknutí tlačítka Rotate Toner.

| Doba stisknutí tlačítka Rotate Toner | Režim, do kterého tiskárna přejde | Indikátory na ovládacím panelu  |
|--------------------------------------|-----------------------------------|---|
| Méně než 5 sekund                    | Režim Výměna toneru               | –   |
| 5 až 9 sekund                        | Režim Čistění tiskové hlavy       | Všechny indikátory jednou bliknou, pokud je tlačítko přidrženo stisknuté 5 sekund.  |
| Více než 10 sekund                   | Režim Výměna všech tonerů         | Všechny indikátory jednou bliknou, pokud je tlačítko přidrženo stisknuté 10 sekund. |



*Pokud je tiskárna přepnutá do některého z těchto režimů, rozsvítí se indikátor purpurového inkoustu (M).*

Tlačítko Rotate Toner se používá v následujících situacích:

- Výměna zásobníku toneru
- Při výměně všech zásobníků toneru
- Čistění okénka tiskové hlavy

### Výměna zásobníku toneru

Stiskněte tlačítko Rotate Toner.

Tiskárna přejde do režimu Výměna toneru.



*Další informace o výměně zásobníku toneru naleznete v části „Výměna zásobníku toneru“ na stránce 5-5.*



*Tiskárnu vrátíte z režimu Výměna toneru do normálního režimu činnosti stisknutím tlačítka Clear.*

## Čistění okénka tiskové hlavy

Přidržíte tlačítko Rotate Toner stisknuté po dobu 5 až 9 sekund.

Tiskárna přejde do režimu Čistění tiskové hlavy.



*Další informace o čistění okénka tiskové hlavy naleznete v části „Čistění okénka tiskové hlavy“ na stránce 6-8.*



*Postup obnovení normálního režimu činnosti z režimu Čistění tiskové hlavy naleznete v části „Čistění okénka tiskové hlavy“ na stránce 6-8.*



*Režim Čistění tiskové hlavy umožňuje uživatelům mnohem snadněji vyčistit okénko tiskové hlavy. Okénko tiskové hlavy se nečistí automaticky.*

## Při výměně všech zásobníků toneru

Přidržíte tlačítko Rotate Toner stisknuté na dobu delší než 10 sekund.

Tiskárna přejde do režimu Výměna všech tonerů.



*Bližší informace o výměně všech zásobníků toneru viz „Výměna všech zásobníků toneru“ na stránce 5-11.*



*Tiskárnu vrátíte z režimu Výměna všech tonerů do normálního režimu činnosti stisknutím tlačítka Clear.*

## Použití tlačítka Clear

Tlačítko Clear Vám umožňuje:

- Pokračovat v tisku úlohy, přerušeném zobrazením chybového hlášení
- Zrušit tiskovou úlohu
- Resetovat tiskárnu po výměně zásobníku toneru



*Podrobné pokyny pro resetování tiskárny po výměně zásobníku toneru naleznete v části „Výměna zásobníku toneru“ na stránce 5-5.*

## Pokračování v tisku po chybovém hlášení

V tisku úlohy můžete pokračovat po odstranění následujících chyb:

- V zásobníku už nejsou média.
- Do tiskárny byla založena média jiného formátu, než je nastaveno v ovladači tiskárny.



*Podrobné informace o chybových hlášeních naleznete v části „Signalizace indikátory“ na stránce 7-5.*

Pokud dojde k některé z výše uvedených chyb, tisk úlohy obnovíte stisknutím tlačítka Clear.

## Zrušení tiskové úlohy

Aktuálně zpracovávanou tiskovou úlohu můžete zrušit.

Chcete-li tiskovou úlohu zrušit, když probíhá zpracování nebo tisk dat (bliká zelený indikátor Ready), přidržte tlačítko Clear stisknuté na více než 5 sekund.

Při zrušení tiskové úlohy blikají indikátory Ready a Error.

# Disk CD/DVD Printer Driver and Utility

| Ovladače  | Využití   |
|---|---|
| Windows 7/Vista/Server 2008/XP/Server 2003/2000                       | Ovladače zpřístupňují všechny funkce tiskárny.  |
| Windows 7/Server 2008 R2/Vista/Server 2008/XP/Server 2003 pro 64 bitů | Další informace naleznete v části „Zobrazení nastavení ovladače tiskárny“ na stránce 2-4. |



*Podrobné pokyny pro instalaci ovladačů tiskárny naleznete v Průvodci instalací.*

| Obslužné programy      | Využití  |
|------------------------|--|
| Nástroj Vzdálený panel | Nástroj Vzdálený panel umožňuje kontrolovat aktuální stav tiskárny.<br><br>Další informace naleznete v části „Použití nástroje Vzdálený panel“ na stránce 3-2. |

| Dokumentace                     | Využití   |
|---------------------------------|---|
| Průvodce instalací              | Příručka poskytuje podrobné pokyny pro instalaci, které je nutné provést, aby bylo možné používat toto zařízení, např. pro sestavení zařízení a instalaci ovladačů. |
| Návod k obsluze (tato příručka) | Příručka poskytuje podrobné informace o běžných každodenních operacích, jako je použití ovladačů a ovládacího panelu nebo výměna spotřebního materiálu.             |
| Service & Support Guide         | Informace o podpoře a poskytování servisních služeb poskytuje dokument Potřebujete pomoc?.  |

# Systémové požadavky

- Osobní počítač  
Pentium II: 400 MHz nebo lepší
- Operační systém  
Microsoft Windows 7 Home Premium/Professional/Ultimate/Enterprise, Windows 7 Home Premium/Professional/Ultimate/Enterprise x64 Edition, Windows Server 2008 R2 Standard/Enterprise, Windows Vista Home Basic/Home Premium/Ultimate/Business/Enterprise, Windows Vista Home Basic/Home Premium/Ultimate/Business/Enterprise x64 Edition, Windows Server 2008 Standard/Enterprise, Windows Server 2008 Standard/Enterprise x64 Edition, Windows XP Home Edition/Professional (Service Pack 2 nebo novější), Windows XP Professional x64 Edition, Windows Server 2003, Windows Server 2003 x64 Edition, Windows 2000 (Service Pack 4 nebo novější)
- Volné místo na pevném disku  
256 MB nebo více
- Paměť RAM  
128 MB nebo více
- Jednotka CD/DVD
- V/V rozhraní  
Port USB kompatibilní s USB 2.0 High-Speed



*Kabel USB není součástí dodávky zařízení.*



*Tiskárnu nelze používat jako sdílenou.*

***Použití ovladače  
tiskárny***

**2**



# Volba výchozích nastavení ovladače tiskárny

Než začnete s tiskárnou pracovat, doporučujeme Vám ověřit, případně změnit, výchozí nastavení ovladače.

- 1 Zpřístupněte ovladač tiskárny následujícím postupem:
  - Windows 7/Server 2008 R2  
V nabídce **Start** otevřete kliknutím na **Zařízení a tiskárny** složku Zařízení a tiskárny. Klepněte pravým tlačítkem myši na zástupce tiskárny KONICA MINOLTA magicolor 1600W a pak zvolte položku **Předvolby tisku**.
  - Windows Vista/Server 2008  
V nabídce **Start** zvolte položku **Ovládací panely** a klepnutím na položky **Hardware a zvuk** a **Tiskárny** otevřete složku **Tiskárny**. Klepněte pravým tlačítkem myši na zástupce tiskárny KONICA MINOLTA magicolor 1600W a pak zvolte položku **Předvolby tisku**.
  - Windows XP/Server 2003  
V nabídce **Start** zvolte položku **Tiskárny a faxy**, zobrazí se obsah složky **Tiskárny a faxy**. Klepněte pravým tlačítkem myši na zástupce tiskárny KONICA MINOLTA magicolor 1600W a pak zvolte položku **Předvolby tisku**.
  - Windows 2000  
V nabídce **Start** zvolte položku **Nastavení** a pak **Tiskárny**, zobrazí se obsah složky **Tiskárny**. Klepněte pravým tlačítkem myši na zástupce tiskárny KONICA MINOLTA magicolor 1600W a pak zvolte položku **Předvolby tisku**.
- 2 Zvolte kartu **Základní**. Zvolte výchozí nastavení tiskárny, jako například výchozí formát médií, které používáte.
- 3 Klepněte na tlačítko **Použít**.
- 4 Klepnutím na tlačítko **OK** zavřete dialogové okno Vlastnosti.

# Odinstalování ovladače tiskárny

Tato část popisuje odinstalování ovladače tiskárny, pokud je to nutné.



*K odinstalování ovladače tiskárny musíte mít oprávnění správce.*



*Pokud se při odinstalování v systému Windows 7/Server 2008 R2/Vista/Server 2008 zobrazí okno Řízení uživatelských účtů, klepněte na tlačítko **Povolit** nebo tlačítko **Pokračovat**.*

## Windows 7/Server 2008 R2/Vista/Server 2008/XP/Server 2003/2000

- 1 Ukončete všechny aplikace.
- 2 Následujícím postupem zvolte odinstalační program:
  - Windows 7/Server 2008 R2/Vista/Server 2008/XP/Server 2003  
V nabídce **Start** klepněte postupně na položky **Všechny programy**, **KONICA MINOLTA**, **magicolor 1600W**, **Tiskárna** a **Odinstalovat**.
  - Windows 2000  
V nabídce **Start** klepněte postupně na položky **Programy**, **KONICA MINOLTA**, **magicolor 1600W**, **Tiskárna** a **Odinstalovat**.
- 3 Když se zobrazí dialogové okno Odinstalovat, zvolte název ovladače, který chcete odstranit, a pak klepněte na tlačítko **Odinstalovat**.
- 4 Ovladač tiskárny se odinstaluje z počítače.

# Zobrazení nastavení ovladače tiskárny

## Windows 7/Server 2008 R2

- 1 V nabídce **Start** otevřete kliknutím na **Zařízení a tiskárny** složku Zařízení a tiskárny.
- 2 Klepněte pravým tlačítkem myši na zástupce tiskárny KONICA MINOLTA magicolor 1600W a zvolte položku **Předvolby tisku**.

## Windows Vista/Server 2008

- 1 V nabídce **Start** zvolte položku **Ovládací panely** a klepnutím na položky **Hardware a zvuk** a **Tiskárny** otevřete složku **Tiskárny**.
- 2 Klepněte pravým tlačítkem myši na zástupce tiskárny KONICA MINOLTA magicolor 1600W a zvolte položku **Předvolby tisku**.

## Windows XP/Server 2003

- 1 V nabídce **Start** zvolte položku **Tiskárny a faxy**, zobrazí se obsah složky **Tiskárny a faxy**.
- 2 Klepněte pravým tlačítkem myši na zástupce tiskárny KONICA MINOLTA magicolor 1600W a zvolte položku **Předvolby tisku**.

## Windows 2000

- 1 V nabídce **Start** zvolte položku **Nastavení** a pak klepnutím na položku **Tiskárny** zobrazte obsah složky **Tiskárny**.
- 2 Klepněte pravým tlačítkem myši na zástupce tiskárny KONICA MINOLTA magicolor 1600W a zvolte položku **Předvolby tisku**.

# Nastavení ovladače tiskárny

## Společná tlačítka

Dále popsaná tlačítka se nacházejí na všech kartách ovladače.

### ■ OK

Klepnutím na tlačítko uložíte všechny provedené změny a zavřete dialogové okno Vlastnosti.

### ■ Storno

Klepnutím na tlačítko zavřete dialogové okno Vlastnosti bez uložení provedených změn.

### ■ Použít

Klepnutím na tlačítko uložíte všechny provedené změny, dialogové okno Vlastnosti zůstane otevřené.

### ■ Náповěda

Klepnutím na tlačítko zobrazíte nápovědu.

### ■ Rychlé nastavení

Klepnutím na tlačítko **Uložit** se uloží aktuální nastavení. Zadejte **Název** a **Komentář**, které vám zpřístupní nastavení, pokud je budete chtít používat později.

**Název:** Zadejte název pro ukládanou sadu nastavení.

**Komentář:** Doplněte stručný komentář k ukládané sadě nastavení.

Poté bude možné uložené nastavení zvolit v seznamu. Budete-li chtít změnit zaznamenané nastavení, klepněte na tlačítko **Upravit**.

Zvolíte-li v seznamu rychlých nastavení položku **Výchozí**, všechny funkce na všech kartách ovladače se nastaví na původní hodnoty.

### ■ Obrázek tiskárny

Klepnutím na tlačítko zobrazíte v oblasti náhledu obrázek tiskárny.

Po klepnutí na toto tlačítko se jeho popis změní na **Obrázek papíru** (pokud je zvolena jiná karta než **Vodoznak** nebo **Kvalita**), nebo na **Obrázek vodoznaku** (je zvolena karta **Vodoznak**), nebo na **Zobrazení kvality** (je zvolena karta **Kvalita**).



*Tlačítko se nezobrazuje na kartě **Verze**.*

### ■ Obrázek papíru

Klepnutím na tlačítko zobrazíte v oblasti náhledu rozvržení papíru.

Po klepnutí na toto tlačítko se jeho popis změní na **Obrázek tiskárny**.



*Tlačítko se nezobrazuje na kartách **Vodoznak**, **Kvalita** a **Verze**.*

### ■ Obrázek vodoznaku

Klepnutím na tlačítko zobrazíte náhled vodoznaku.

Po klepnutí na toto tlačítko se jeho popis změní na **Obrázek tiskárny**.



*Tlačítko se zobrazuje, pouze pokud je zvolena karta **Vodoznak**.*

### ■ Ukázka kvality

Klepnutím na tlačítko zobrazíte ukázkou nastavení, zvoleného na kartě **Kvalita**.

Po klepnutí na toto tlačítko se jeho popis změní na **Obrázek tiskárny**.



*Tlačítko se zobrazuje, pouze pokud je zvolena karta **Kvalita**.*

### ■ Výchozí

Klepnutím na tlačítko obnovíte výchozí hodnoty parametrů.



*Tlačítko se nezobrazuje na kartě **Verze**.*



*Po klepnutí na tlačítko se obnoví výchozí nastavení pouze na zobrazené kartě, nastavení na ostatních kartách zůstanou nezměněna.*

## Karta Základní

Karta Základní umožňuje:

- Zadat orientaci média
- Zadat formát originálu
- Zvolit výstupní formát média
- Zaznamenat a upravit vlastní formáty papíru
- Zvětšit/zmenšit dokumenty
- Zadat počet kopií
- Zapnout/vypnout kompletování
- Zadat zdroj papíru
- Zadat typ média
- Zvolit papír použitý pro přední stránku

## Karta Rozvržení

Karta Rozvržení umožňuje:

- Vytisknout několik stránek dokumentu na jednu fyzickou stránku média (Více stran na list)
- Vytisknout jednu kopii pro zvětšení a vytisknout několik stránek
- Otočit tiskový obraz o 180°
- Nastavit posuv obrazu



*Tato tiskárna nepodporuje oboustranný tisk.*

## Karta Přetisk



*Při používání přetisků musí formát a orientace média pro tiskovou úlohu odpovídat přetisku.*

*Kromě toho, pokud v ovladači tiskárny zadáte nastavení pro „Více stran na list“, nelze přetisk nastavit tak, aby odpovídal zadanému nastavení.*

Karta Přetisk umožňuje:

- Zvolit přetisk
- Přidat, upravit nebo smazat soubory s přetisky
- Vytisknout přetisk na všechny stránky úlohy nebo jen na první stránku

## Karta Vodoznak

Karta Vodoznak umožňuje:

- Zvolit požadovaný vodoznak
- Přidat, upravit nebo smazat vodoznak
- Tisknout vodoznak na pozadí
- Tisknout vodoznak pouze na první stránku úlohy
- Tisknout více kopií zvoleného vodoznaku na jednu stránku

## Karta Kvalita

Karta Kvalita umožňuje:

- Zadat barevný tisk nebo tisk ve stupních šedé
- Zadat shodu barev pro tisk dokumentů
- Zadat rozlišení tisku
- Zvolit úsporný tisk
- Upravit kontrast (Kontrast)
- Ovlivnit tmavost obrazu (Jas)
- Upravit sytost tištěného obrazu (Sytost)
- Nastavit ostrost tiskového obrazu (Ostrost)

## Karta Verze

- Na kartě Verze se zobrazují informace o ovladači tiskárny.

***Nástroj  
Vzdálený panel***

**3**



# Použití nástroje Vzdálený panel

## Úvod

Nástroj Vzdálený panel zobrazuje informace o aktuálním stavu tiskárny a umožňuje zadat různá nastavení, jako například dobu, po jejímž uplynutí tiskárna aktivuje energeticky úsporný režim.



*Nástroj Vzdálený panel se instaluje až po instalaci ovladače tiskárny.*

## Spuštění nástroje Vzdálený panel

Nástroj Vzdálený panel spustíte podle následujícího postupu.

- 1 Poklepejte na soubor **Remote\_Panel.exe**, který je na pracovní ploše nebo v jiné složce v počítači.

(Soubor Remote\_Panel.exe je uložen ve složce, kterou jste zadali při instalaci programu.)

V oznamovací oblasti hlavního panelu Windows (vpravo) se zobrazí ikona nástroje Vzdálený panel.

- 2 Poklepejte na ikonu nástroje Vzdálený panel v oznamovací oblasti hlavního panelu.



*Budete-li chtít opět spustit nástroj Vzdálený panel poté, co jste jej ukončili, poklepejte na soubor **Remote\_Panel.exe**.*

## Použití nástroje Vzdálený panel

Nástroj Vzdálený panel poskytuje následující funkce.

### Karta Panel

Vzdálený panel

- Stav – Umožňuje ověřit aktuální stav tiskárny.



*Poněvadž pomocí tohoto nástroje není automaticky rozpoznáván stav, zobrazte poslední stav tiskárny klepnutím na tlačítko **Stav**.*

- Zobrazit konfigurační stránku – Umožňuje zobrazit konfigurační stránku. Navíc lze uložit její obsah jako soubor INI.
- Natočit zás. toneru – Klepnutím na tlačítko přepnete tiskárnu do zvoleného režimu činnosti. K dispozici jsou následující dva režimy.
  - *Vyměnit toner: Používá se pro výměnu jednoho zásobníku toneru. Zvolte tento přepínač a pak klepněte na tlačítko **Natočit zás. toneru**, tiskárna přejde do režimu **Výměna toneru**.*

(Viz „Výměna zásobníku toneru“ na stránce 5-5.)

- *Vysunout všechny tonery: Používá se pro výměnu všech zásobníků toneru najednou. Zvolte tento režim a klepnutím na tlačítko **Natočit zás. toneru** přepněte tiskárnu do režimu **Vysunout všechny tonery**.*

(Viz „Výměna všech zásobníků toneru“ na stránce 5-11.)

- Čistění tiskové hlavy – Klepnutím na tlačítko přepnete tiskárnu do režimu Čistění tiskové hlavy. Režim Čistění tiskové hlavy umožňuje uživatelům mnohem snadněji vyčistit okénko tiskové hlavy. Okénko tiskové hlavy se nečistí automaticky.

(Viz „Čistění okénka tiskové hlavy“ na stránce 6-8.)



*Tiskárnu lze přepnout do kteréhokoliv z těchto režimů činnosti také stisknutím tlačítka **Rotate toner** na tiskárně. Viz „Tlačítko Rotate Toner“ na stránce 1-6.*

## Nastavení výchozích hodnot



*Při opětovném spuštění Remote Panel Utility poté, kdy byl tento nástroj ukončen pomocí ikony v oznamovací oblasti systému Windows (pravá strana hlavního panelu), zobrazí se výchozí nastavení. Chcete-li zobrazit aktuální nastavení, klepněte na tlačítko **Zobrazit konfigurační stránku**.*

- Použít – Klepnutím na tlačítko odešlete do tiskárny nastavení, zadaná pro položky „Hlášení Došel toner“, „Došel toner – Zast.“, „Čas úsporného režimu“ a „Auto Pokračovat“.
- Hlášení Došel toner – Umožňuje určit, zda v sekci zobrazení stavu v nástroji Vzdálený panel bude blikat indikátor tiskárny nebo zda se zde zobrazí výstražné hlášení, když je téměř vyčerpán toner. Pokud zvolíte **Vyp**, nezobrazí se ani jedna z indikací docházejícího toneru.
- Došel toner – Zast. – Umožňuje zadat, zda tiskárna zastaví tisk, když dojde toner.
- Čas úsporného režimu – Umožňuje zadat dobu nečinnosti, která musí uplynout, než tiskárna přejde do energeticky úsporného režimu.
- Auto Pokračovat – Pokud zadáte **Vyp**, další tisková úloha nebude provedena, jestliže v tiskárně došlo k chybě formátu papíru. Stisknutím tlačítka Clear chybu odstraníte. Pokud zvolíte **Zap**, následující tisková úloha se odešle do tiskárny i v případě, že v tiskárně došlo k chybě formátu papíru. Chyba se automaticky odstraní a úloha se vytiskne.

## Kalibrace



*Start – Proveďte se kalibrace tiskárny.*

- *Kalibrační funkce spotřebovává toner.*

## Karta Uživatelské služby



Při opětovném spuštění Remote Panel Utility poté, kdy byl tento nástroj ukončen pomocí ikony v oznamovací oblasti systému Windows (pravá strana hlavního panelu), zobrazí se výchozí nastavení. Chcete-li vidět aktuální nastavení, klepněte na tlačítko **Zobrazit konfigurační stránku**, nebo pomocí tlačítka **Náčíst** stáhněte nastavení z tiskárny.

Nastavení horního okraje – Umožňuje jemné nastavení tiskové pozice ve vertikálním směru.



Seřízení pozice jednoho přírůstkového pohybu je 0,0079 " (0,2 mm).

Nastavení levého okraje – Umožňuje jemné nastavení tiskové pozice v horizontálním směru.



Seřízení pozice jednoho přírůstkového pohybu je 0,0079 " (0,2 mm).

Přenosový výkon—Seřídte napětí 2. přenosu pro všechny typy média. Pokud jsou v plných plochách obrazu prasklinky, posuňte nastavení ve směru +.

Pokud se v polotónech objeví bílé body, posuňte nastavení ve směru -.

Volba služby

- Prodleva GDI – Slouží k zadání doby, která musí uplynout, než bude detekováno překročení prodlevy komunikace s tiskárnou.
- Úsporný režim – Určuje, zda je či není povolen Úsporný režim. Doba nečinnosti, po jejímž uplynutí přejde zařízení do úsporného režimu se zadává na kartě Panel.



Tato nabídka se zobrazuje pouze u modelů určených pro americké trhy.

Flicker—Zvolte režim, který zabrání vlivu blikání zářivek v závislosti na zdroji napájení.

0: Automaticky chrání před vlivem blikání

1: Normálně chrání před vlivem blikání

2: Nechrání před vlivem blikání

Parametr nastavení obrazu – Používá se, pokud kvalita tisku poklesne v určitém prostředí, ve vysoké nadmořské výšce.

0: Používá se v nízkých nadmořských výškách

1: Používá se ve středních nadmořských výškách

2: Používá se ve vyšších nadmořských výškách (kolem 2 000 m)

3: Používá se ve velmi vysokých nadmořských výškách

Aktualiz. obraz – Funkci použijte, pokud se na výtiscích opakují v pravidelných odstupech tenké, horizontální bílé čáry.



*Funkce Aktualizovat obraz zvyšuje spotřebu toneru.*

Tisknout vzor 1, Tisknout vzor 2 – Vytiskne testovací vzor, který umožňuje zkontrolovat výsledky tisku.

Po volbě „Tisknout vzor 1“ se vytiskne černobílý testovací vzor, po volbě „Tisknout vzor 2“ se vytiskne barevný testovací vzor.

Načíst – Načte se aktuální nastavení tiskárny a zobrazí se v okně nástroje Vzdálený panel.

Uložit – Odešle aktuální nastavení z nástroje Vzdálený panel do tiskárny.

## Ukončení činnosti nástroje Vzdálený panel

Činnost nástroje Vzdálený panel ukončíte tak, že klepnete pravým tlačítkem myši na ikoně nástroje Vzdálený panel v oznamovací oblasti hlavního panelu Windows (vpravo) a zvolíte **Konec**.



*Klepnete-li na tlačítko Zavřít v pravém dolním rohu okna nástroje Vzdálený panel, okno se zavře a nástroj zůstane minimalizovaný jako ikona v oznamovací oblasti hlavního panelu. (Činnost nástroje nebude ukončena.) Poklepáním na ikonu se opět otevře okno nástroje Vzdálený panel.*



*Po ukončení činnosti nástroje Vzdálený panel vyčkejte alespoň 5 sekund, než jej opět spustíte.*

## Odinstalace Remote Panel Utility



*Pro odinstalaci Remote Panel Utility musíte mít přístupová práva správce.*



*Jestliže se při odinstalaci v systému Windows 7/Server 2008 R2/ Vista/Server 2008 objeví okno Řízení uživatelských účtů, klepněte na tlačítko **Povolit** nebo na tlačítko **Pokračovat**.*



*Před odinstalací ukončete Remote Panel Utility pomocí ikony v oznamovací oblasti systému Windows (pravá strana hlavního panelu).*

Remote Panel Utility lze odinstalovat následujícími dvěma způsoby.

- V Ovládacích panelech použijte "Přidat nebo odebrat programy" ("Odinstalovat program" s Windows 7/Server 2008 R2/Vista/Server 2008, "Přidat nebo odebrat programy" s Windows 2000)
- Opětovným použitím setup.exe ve složce Panel Utility na CD/DVD Printer Driver and Utility.



***Zacházení  
s médii***

**4**

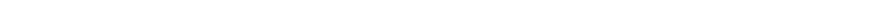

# Tisková média

## Specifikace

| Média   | Formáty médií |               |
|---|---------------|---------------|
|   | Palce         | Milimetry     |
| A4  | 8,2 × 11,7    | 210,0 × 297,0 |
| B5 (JIS)  | 7,2 × 10,1    | 182,0 × 257,0 |
| A5  | 5,9 × 8,3     | 148,0 × 210,0 |
| Legal   | 8,5 × 14,0    | 215,9 × 355,6 |
| Letter  | 8,5 × 11,0    | 215,9 × 279,4 |
| Statement   | 5,5 × 8,5     | 139,7 × 215,9 |
| Executive   | 7,25 × 10,5   | 184,2 × 266,7 |
| Folio   | 8,25 × 13,0   | 210,0 × 330,0 |
| Letter Plus   | 8,5 × 12,69   | 215,9 × 322,3 |
| UK Quarto   | 8,0 × 10,0    | 203,2 × 254,0 |
| Foolscap  | 8,0 × 13,0    | 203,2 × 330,2 |
| Government Legal  | 8,5 × 13,0    | 215,9 × 330,2 |
| B5 (ISO)  | 6,9 × 9,8     | 176,0 × 250,0 |
| Obálka DL   | 8,7 × 4,3     | 220,0 × 110,0 |
| Obálka C6   | 6,4 × 4,5     | 162,0 × 114,0 |
| Japonská pohlednice   | 3,9 × 5,8     | 100,0 × 148,0 |
| Kai 16  | 7,3 × 10,2    | 185,0 × 260,0 |
| Kai 32  | 5,1 × 7,3     | 130,0 × 185,0 |
| Government Letter   | 8,0 × 10,5    | 203,2 × 266,7 |
| 16K   | 7,7 × 10,6    | 195,0 × 270,0 |
| Oficio Mexico   | 8,5 × 13,5    | 215,9 × 342,9 |
| Vlastní, minimálně*   | 3,6 × 7,7     | 92,0 × 195,0  |
| Vlastní, maximálně*   | 8,5 × 14,0    | 216,0 × 356,0 |
| <b>Poznámky:</b> * Při použití silného kartonu<br>Minimální velikost je 92,0 × 184,0 mm (3,6 × 7,25 palce).<br>Maximální velikost je 216,0 × 297,0 mm (8,5 × 11,7 palce). |               |               |

# Druhy

Než koupíte větší množství speciálních médií, ověřte si pečlivě zkušebními tisky na stejná média kvalitu výtisků.

Média skladujte v původním obalu na plochem, vodorovném povrchu až do doby, než je založíte do zařízení. Seznam schválených tiskových médií naleznete na adrese [printer.konicaminolta.com](http://printer.konicaminolta.com).

## Kancelářský papír (recyklovaný papír)

|                                  |  |  |
|----------------------------------|--|--|
| <b>Kapacita</b>                  | <b>Zásobník 1</b>                      | Až 200 listů, v závislosti na hmotnosti papíru |
| <b>Orientace</b>                 | Tiskovou stranou nahoru                |  |
| <b>Tiskové médium v ovladači</b> | Kancelářský papír                      |  |
| <b>Hmotnost</b>                  | 60–90 g/m <sup>2</sup> (16–24 lb bond) |  |

### Používejte kancelářský papír

- Vhodný pro tisk v tiskárnách pro kancelářský papír, například standardní nebo recyklovaný kancelářský papír

### Poznámka

**Nepoužívejte dále uvedená tisková média. Ta by mohla způsobit nízkou kvalitu tisku, uváznout v zařízení nebo zařízení poškodit.**

### Nepoužívejte média

- Pokrytá speciálními vrstvami (uhlový papír, papír napouštěný barvou)
- S kopírovací vrstvou
- Neschválená média pro zažehlovací obtisky (s teplocitlivou vrstvou, papír pro tepelný kontaktní tisk, přenášečící papír pro tepelný tisk)
- Papír s vodními obtisky
- Samopropisovací papír
- Speciální média určená pro inkoustové tiskárny (velmi jemný papír, lesklé fólie, pohlednice atd.)
- Již potištěná v jiné tiskárně, kopírce nebo faxu
- Zaprášená
- Mokrá (nebo vlhká)



*Skladujte média v prostředí s relativní vlhkostí mezi 35 % až 85 %. Na vlhký nebo mokrá papír toner správně nepřilne.*

- Vrstvená
- S lepicí vrstvou
- Přehnutá, pomačkaná, svinutá, s plastickými vzory, zkroucená nebo zvlňená
- Perforovaná, děrovaná nebo natržená
- Příliš hladká, příliš drsná nebo příliš vzorovaná
- S různou hrubostí (vytlačovanými vzory) na přední a zadní straně
- Příliš tenká nebo příliš silná
- Splepená statickou elektřinou
- Pozlacená nebo s fólií, příliš světlá
- Teplotlivá nebo neschopná snést fixační teplotu 180 °C (356 °F)
- Nepravidelných tvarů (nestejně široká nebo šikmo seříznutá)
- Spojená lepidlem, lepicí páskou, svorkami nebo sponkami, stužkami, háčky, knoflíky apod.
- Bělená chlórem
- Jakákoliv jiná neschválená média

## Silný karton

Papír s hmotností větší než 90 g/m<sup>2</sup> (24 lb bond) je nazýván silný karton. Vyzkoušejte tisk na všechny druhy silného kartonu, zda vyhovuje rychlost a kvalita a zda není obraz tiskové strany posunutý.

Na silný karton můžete tisknout souvisle, ovšem v závislosti na kvalitě médií a tiskovém prostředí může být ovlivněno podávání médií. Dojde-li k potížím, ukončete souvislý tisk a zakládejte listy po jednom.

|                                  |   |   |
|----------------------------------|---|---|
| <b>Kapacita</b>                  | <b>Zásobník 1</b>   | Až 50 listů silného kartonu, závislosti na tloušťce |
| <b>Orientace</b>                 | Tiskovou stranou nahoru   |   |
| <b>Tiskové médium v ovladači</b> | Silný karton 1<br>Silný karton 2  |   |
| <b>Hmotnost</b>                  | Silný karton 1: 91 až 163 g/m <sup>2</sup> (25 až 43,5 lb bond)<br>Silný karton 2: 164 až 209 g/m <sup>2</sup> (43,6 až 55,6 lb bond) |   |

### Nepoužívejte silný karton

- Kombinovaný v zásobnících s jinými typy tiskových médií (došlo by k jejich uvážnutí)

## Obálky

Tiskněte pouze na přední stranu, určenou pro adresu. V některých částech obálky se překrývají tři vrstvy papíru – přední, zadní a chlopeň. Text, tištěný na tyto vrstvené části, se nemusí vytisknout správně nebo se nemusí vytisknout vůbec.

Na obálky můžete tisknout souvisle, ovšem v závislosti na kvalitě médií a tiskovém prostředí může být ovlivněno podávání médií. Dojde-li k potížím, ukončete souvislý tisk a zakládejte obálky po jedné.

|                                  |                         |  |
|----------------------------------|-------------------------|--|
| <b>Kapacita</b>                  | <b>Zásobník 1</b>       | Až 10 obálek, v závislosti na tloušťce |
| <b>Orientace</b>                 | Tiskovou stranou nahoru |  |
| <b>Tiskové médium v ovladači</b> | Obálky                  |  |

### Používejte obálky

- Obálky formátu C6, DL nebo B5 (ISO) (jiné formáty obálek nejsou podporovány)
- Běžné kancelářské obálky schválené pro tisk v laserových tiskárnách s úhlopříčnými spoji, ostrými ohyby i okraji a obyčejnými lepicími chlopněmi.



*Protože obálky procházejí mezi vyhřívanými válci, mohou se zalepít. Používejte obálky s disperzním lepidlem, abyste těmto potížím zabránili.*

- Schválené pro tisk v laserových tiskárnách
- Suché

### Nepoužívejte obálky

- Se samolepicími chlopněmi
- Opatřené kovovými sponami, papírovými přezkami, spojkami nebo proužky pro pečetění
- S průhlednými okénky
- S příliš drsným povrchem
- Z materiálu, který se teplem rozpouští, taví, mění barvy, mění tvar nebo vytváří nebezpečné výpary
- Pečetěné

## Samolepicí štítky

Arch se samolepicími štítky je tvořen samotným štítkem (tisková strana), vrstvou lepidla a podkladovým papírem.

- Vlastnosti samolepicího štítku musí odpovídat požadovaným vlastnostem kancelářského papíru.
- Samolepicí štítek musí pokrývat celý podkladový papír a na jeho povrchu nesmí být volně přístupné lepidlo.

Na archy se samolepicími štítky můžete tisknout souvisle, ovšem v závislosti na kvalitě médií a tiskovém prostředí může být ovlivněno podávání médií. Dojde-li k potížím, ukončete souvislý tisk a zakládejte archy po jednom.

Umístění tisku nejprve vyzkoušejte na listu kancelářského papíru. Další informace o tisku na samolepicí štítky mohou být uvedeny i v dokumentaci aplikace, ze které tisknete.

|                                  |                         |  |
|----------------------------------|-------------------------|--|
| <b>Kapacita</b>                  | <b>Zásobník 1</b>       | Až 50 archů se samolepicími štítky, v závislosti na tloušťce |
| <b>Orientace</b>                 | Tiskovou stranou nahoru |  |
| <b>Tiskové médium v ovladači</b> | Samolepicí štítky       |  |

### Používejte archy se samolepicími štítky

- Doporučené pro tisk v laserových tiskárnách

### Nepoužívejte archy se samolepicími štítky

- Jejichž štítky se snadno odlepují nebo jsou již částeně odstraněné
- Jejichž podkladové listy jsou odlepené nebo mají odkrytou lepicí vrstvu



*Štítky se mohou ve fixačním zařízení přilepit a způsobit uváznutí médií.*

- Perforované nebo předřezané

Nepoužívejte

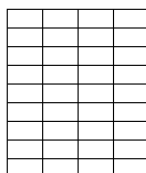
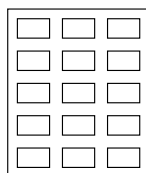
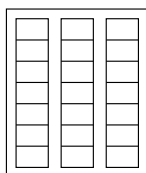

Lesklý podkladový papír

Používejte

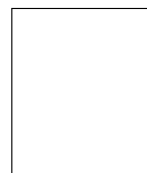

Štítek na celém archu (nepředřezaný)

## Hlavičkový papír

Na hlavičkový papír můžete tisknout souvisle, ovšem v závislosti na kvalitě médií a tiskovém prostředí může být ovlivněno podávání médií. Dojde-li k potížím, ukončete souvislý tisk a zakládejte listy po jednom.

Umístění tisku nejprve vyzkoušejte na listu kancelářského papíru.

|                                  |                         |   |
|----------------------------------|-------------------------|---|
| <b>Kapacita</b>                  | <b>Zásobník 1</b>       | Až 50 listů, v závislosti na formátu a tloušťce |
| <b>Orientace</b>                 | Tiskovou stranou nahoru |   |
| <b>Tiskové médium v ovladači</b> | Hlavičkový papír        |   |

## Pohlednice

Na pohlednice můžete tisknout souvisle, ovšem v závislosti na kvalitě médií a tiskovém prostředí může být ovlivněno podávání médií. Dojde-li k potížím, ukončete souvislý tisk a zakládejte pohlednice po jedné.

Umístění tisku nejprve vyzkoušejte na listu kancelářského papíru.

|                                  |                         |   |
|----------------------------------|-------------------------|---|
| <b>Kapacita</b>                  | <b>Zásobník 1</b>       | Až 50 pohlednic, v závislosti na tloušťce |
| <b>Orientace</b>                 | Tiskovou stranou nahoru |   |
| <b>Tiskové médium v ovladači</b> | Pohlednice              |   |

## Používejte pohlednice

- Schválené pro tisk v laserových tiskárnách

## Nepoužívejte pohlednice

- S povrchovou úpravou
- Určené pro inkoustové tiskárny
- Perforované nebo nařezané
- Předtištěné nebo vícebarevné
- Ohnuté nebo pokrčené

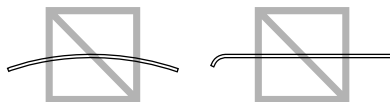

*Pokud je pohlednice prohnutá, před založením do zásobníku ji vyrovnejte.*



## Tisková oblast

Tisková oblast je omezena okraji o velikosti až 4,0 mm (0,157") od všech hran tiskového média.

Každý formát má specifickou tiskovou oblast, maximální plochu, na kterou může zařízení čistě a bez zkreslení tisknout.

Tato oblast podléhá jak hardwarovým omezením (fyzická velikost média a okraje vyžadované zařízením), tak softwarovým omezením (velikostí paměti, dostupné pro vyrovnávací paměť celé stránky).

Garantovaná zobrazitelná (tisková) oblast pro všechny formáty médií odpovídá velikosti stránky zmenšené o 4,0 mm (0,157") od všech krajů.



*Při barevném tisku na média formátu Legal je spodní okraj 16,0 mm (0,63").*

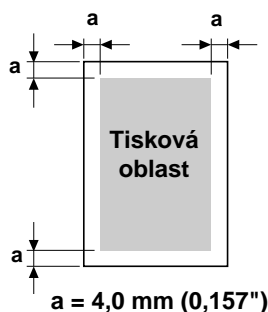

## Obálky

Tisknout lze pouze na přední stranu obálek (stranu, na kterou se zapisuje adresa příjemce). Navíc nelze garantovat tisk na přední straně v oblasti, která překrývá zadní chlopeň. Poloha této oblasti se liší v závislosti na typu obálky.

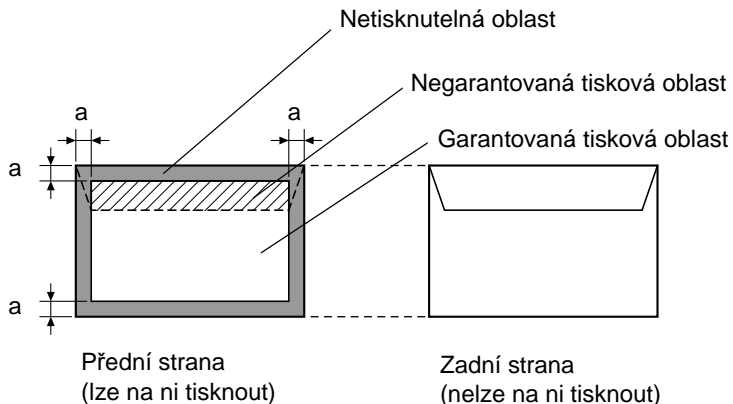

**a = 4,0 mm (0,157")**



*Orientace tisku na obálky je určena aplikací, ze které tisknete.*



*Při použití obálek formátu DL (zakládají se delší stranou) je netisknutelná oblast na levé a pravé straně 6 mm.*

## Okraje stránky

Okraje se nastavují v aplikaci. Některé aplikace umožňují nastavit vlastní formáty a okraje, jiné mají na výběr pouze standardní formáty a okraje. Pokud zvolíte standardní formát, můžete kvůli omezením tiskové oblasti ztratit část obrazu tiskové strany. Pokud můžete v aplikaci nastavit vlastní velikost stránky, dosáhnete optimálních výsledků použitím rozměrů pro garantovanou tiskovou oblast.

# Zakládání médií

## Příprava tiskových médií

Vyjměte balík papíru z obalu a odstraňte z něj vrchní a spodní list. Potom z balíku oddělte asi 200 listů, prolístejte je, aby se od sebe oddělily, a balík založte do zásobníku.

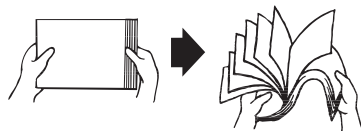

### Poznámka

**I když je tiskárna konstruována pro tisk na široký rozsah druhů tiskových médií, není určena pro výhradní tisk na jediné médium, s výjimkou kancelářského papíru. Děletrvajíc tisk na speciální tisková média (jako jsou obálky, samolepicí štítky nebo silný karton) může nepříznivě ovlivnit kvalitu tisku nebo životnost tiskového mechanismu.**

Při doplňování médií vždy nejprve vyjměte ze zásobníku zbývající média. Přidejte je k doplňovaným médiím a celý balík zarovnejte. Potom jej vložte do tiskárny.

Nepoužívejte současně média různých typů nebo formátů, při podávání by v tiskárně uvázla.

## Zásobník 1 (víceúčelový)

Podrobnější informace o typech a formátech médií, která lze podávat ze Zásobníku 1, naleznete v části „Tisková média“ na stránce 4-2.

### Zakládání kancelářského papíru

1 Otevřete Zásobník 1.



*Pokud byla do Zásobníku 1 založena média, vyjměte veškerá média ze zásobníku.*

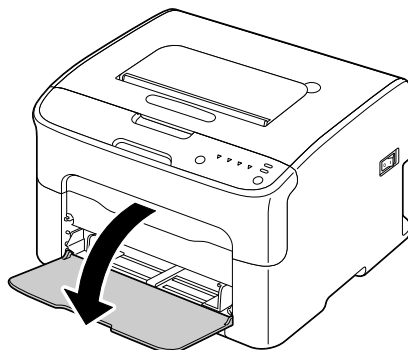

- 2** Odsuňte vodítka médií tak, aby mezi nimi byl dostatečný prostor.

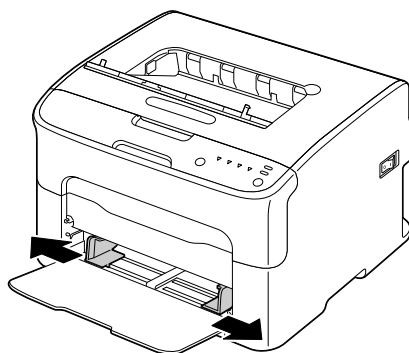

- 3** Založte papír stranou určenou pro tisk směrem nahoru.

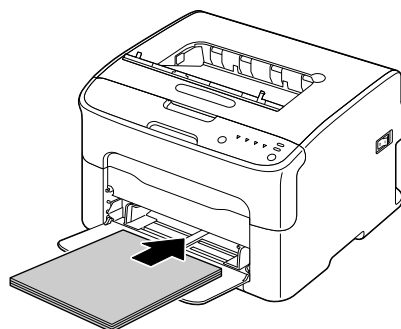

*Dbejte na to, aby založený balík papíru nepřesahoval značku ▼ maximálního množství. Do zásobníku lze založit až 200 listů (80 g/m<sup>2</sup> [21 lb]) kancelářského papíru najednou.*

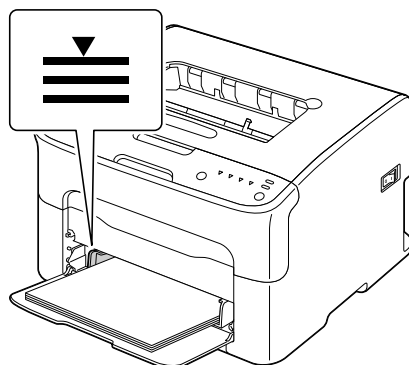

- 4** Přisuňte vodička těsně k okrajům papíru.

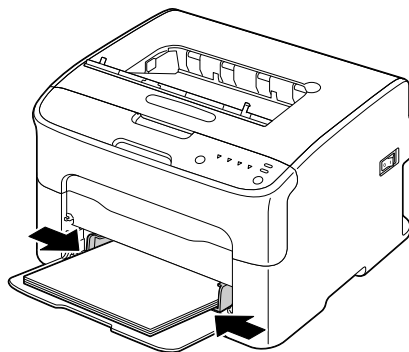

## Jiná média

Pokud zakládáte jiná média než kancelářský papír, nastavte v ovladači odpovídající typ médií (např. Obálky, Samolepicí štítky, Hlavičkový papír, Pohlednice, Silný karton 1 nebo Silný karton 2), aby byla dosažena optimální kvalita tisku.

## Zakládání obálek

- 1** Otevřete Zásobník 1.



*Pokud byla do Zásobníku 1 založena média, vyjměte veškerá média ze zásobníku.*

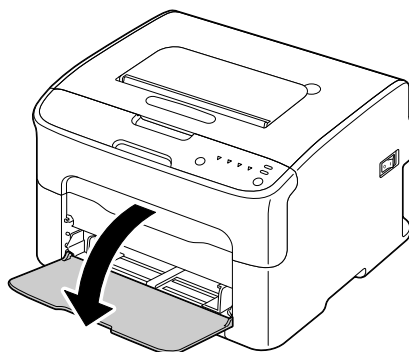

- 2** Odsuňte vodítka médií tak, aby mezi nimi byl dostatečný prostor.

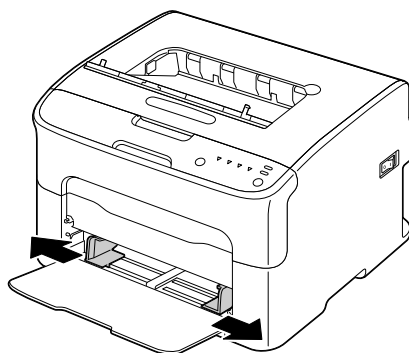

- 3** Založte obálky do zásobníku tak, aby strana s chlopní byla dole.



*Než obálky založíte, stiskněte je, aby se z nich odstranil přebytečný vzduch a všechny záhyby chlopní byly rovnoměrně stlačené, obálky by se jinak mohly pomačkat nebo by mohly uváznout v tiskárně.*

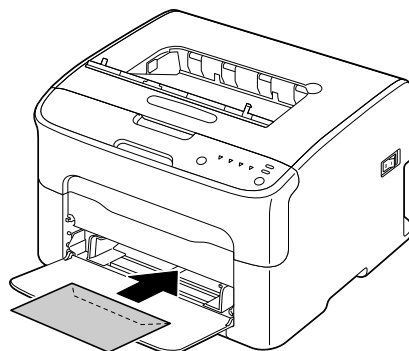

*Do zásobníku lze založit až 10 obálek současně.*



*Obálky s chlopní (obálky C6, DL a B5 (ISO)) zakládejte tak, aby se do tiskárny nejprve zasunula strana s chlopní.*

- 4** Přisuňte vodítka médií těsně k okraji obálek.

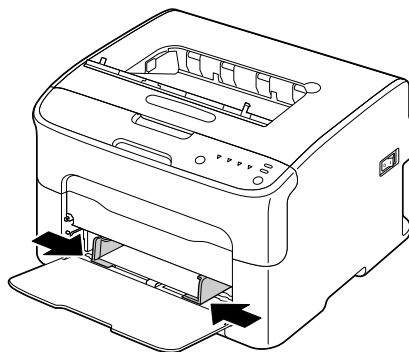

## Zakládání samolepicích štítků, hlavičkových papírů, pohlednic nebo silného kartonu

**1** Otevřete Zásobník 1.



*Pokud byla do Zásobníku 1 založena média, vyjměte veškerá média ze zásobníku.*

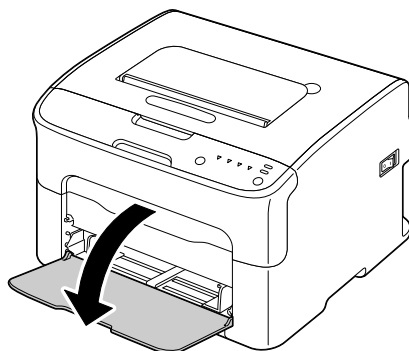

**2** Odsuňte vodítka médií tak, aby mezi nimi byl dostatečný prostor.

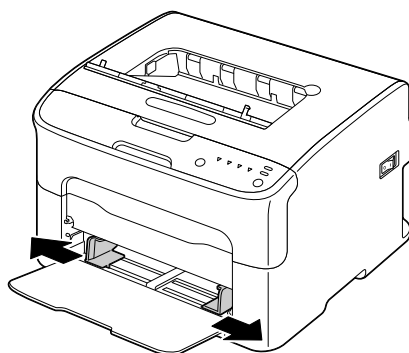

**3** Založte média stranou určenou pro tisk směrem nahoru.



*Do zásobníku lze založit až 50 listů současně.*

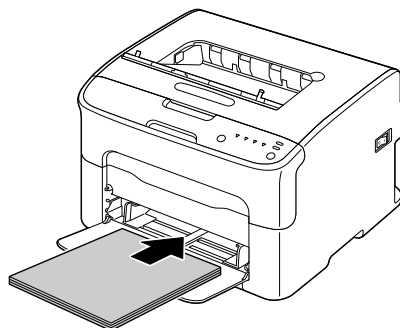

- 4 Přisuňte vodítka médií těsně k okraji médií.

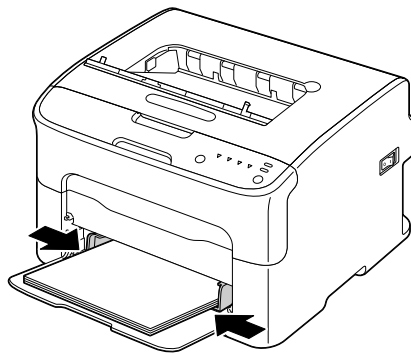

# Výstupní zásobník

Všechna média se vysouvají tiskovou stranou dolů do výstupního zásobníku na levé straně zařízení. Výstupní zásobník má kapacitu přibližně 100 listů médií (formátu A4 nebo Letter) o hmotnosti 80 g/m<sup>2</sup> (21 lb).



*Pokud se výstupní zásobník přeplní, může dojít k uváznutí médií, jejich kroucení nebo slepení statickou elektřinou.*

## Ukládání tiskových médií

- Média skladujte v původním obalu na plochém, vodorovném povrchu až do doby, než je založíte do zařízení.  
*Média, která byla uložena po dlouhou dobu jinde než v původním obalu, se mohou příliš vysušit a v zařízení uváznout.*
- Nepoužitá média vraťte zpět do originálního obalu a uložte je na rovný povrch na chladném, temném místě.
- Nevystavujte média vlhkosti, přímému slunečnímu záření, příliš vysokým teplotám (nad 35 °C [95 °F]) a prachu.
- Tisková média neopírejte o jiné objekty, ani je neukládejte ve svislé poloze.

Před tiskem na skladovaná média vytiskněte zkušební stránky a zkontrolujte kvalitu tisku.

***Výměna  
spotřebního  
materiálu***

**5**

---

# Výměna spotřebního materiálu

## Poznámka

---

**Nedodržování pokynů uvedených v této příručce by mohlo vést ke zrušení záruky.**

---

## Zásobníky toneru

Tiskárna používá čtyři zásobníky toneru: černý, žlutý, purpurový a azurový. Se zásobníky toneru manipulujte opatrně, aby se toner nevysypal do tiskárny nebo na vás.



*Do tiskárny instalujte pouze nové zásobníky toneru. Vložíte-li do tiskárny použitý zásobník toneru, nebude možné přesně určit zbývající množství toneru.*



*Toner není toxický. Pokud si tonerem znečistíte pokožku, umyjte si ji studenou vodou a neutrálním mýdlem. Pokud Vám toner ulpí na oděvu, lehce jej vyprašte, jak nejlépe to bude možné. Zůstane-li na oděvu ještě nějaký toner, vyperte jej ve studené vodě, nikoliv teplé.*



## UPOZORNĚNÍ

**Pokud se vám toner dostane do očí, okamžitě si je vypláchněte studenou vodou a vyhledejte lékaře.**

---



*Informace o recyklaci naleznete na následujících adresách URL:  
USA: [printer.konicaminolta.com/products/recycle/index.asp](http://printer.konicaminolta.com/products/recycle/index.asp)  
Evropa: [cleanplanet-printer.konicaminoltaeurope.com/cleanplanet/choose.php](http://cleanplanet-printer.konicaminoltaeurope.com/cleanplanet/choose.php)  
Ostatní oblasti: [printer.konicaminolta.com](http://printer.konicaminolta.com)*

## Poznámka

---

**Nepoužívejte znovu naplněné nebo neschválené zásobníky toneru. Na jakákoliv poškození tiskárny nebo potíže s kvalitou tisku způsobené znovu naplněnými nebo neschválenými zásobníky toneru se nevztahují záruční podmínky. K odstraňování těchto potíží není poskytována technická podpora.**

---

Při výměně zásobníku toneru využijte informace uvedené v následující tabulce. Pro zajištění optimálního výkonu a kvality tisku používejte pouze zásobníky toneru schválené společností KONICA MINOLTA pro tento konkrétní typ tiskárny, které jsou uvedeny v následující tabulce. Typ zařízení a čísla dílu zásobníků toneru naleznete na štítku pro objednávání spotřebního materiálu na vnitřní straně horního krytu zařízení.

| Typ tiskárny | Číslo dílu tiskárny | Typ zásobníku toneru                                | Číslo dílu zásobníku toneru |
|--------------|---------------------|---|-----------------------------|
| AM           | A034 011            | Zásobník toneru standardní kapacity – žlutý (Y)     | A0V3 05F                    |
|              |                     | Zásobník toneru standardní kapacity – purpurový (M) | A0V3 0AF                    |
|              |                     | Zásobník toneru standardní kapacity – azurový (C)   | A0V3 0GF                    |
|              |                     | Zásobník toneru vysoké kapacity – černý (K)         | A0V3 01F                    |
|              |                     | Zásobník toneru vysoké kapacity – žlutý (Y)         | A0V3 06F                    |
|              |                     | Zásobník toneru vysoké kapacity – purpurový (M)     | A0V3 0CF                    |
|              |                     | Zásobník toneru vysoké kapacity – azurový (C)       | A0V3 0HF                    |
| EU           | A034 021            | Zásobník toneru standardní kapacity – žlutý (Y)     | A0V3 05H                    |
|              |                     | Zásobník toneru standardní kapacity – purpurový (M) | A0V3 0AH                    |
|              |                     | Zásobník toneru standardní kapacity – azurový (C)   | A0V3 0GH                    |
|              |                     | Zásobník toneru vysoké kapacity – černý (K)         | A0V3 01H                    |
|              |                     | Zásobník toneru vysoké kapacity – žlutý (Y)         | A0V3 06H                    |
|              |                     | Zásobník toneru vysoké kapacity – purpurový (M)     | A0V3 0CH                    |
|              |                     | Zásobník toneru vysoké kapacity – azurový (C)       | A0V3 0HH                    |
| AP           | A034 041            | Zásobník toneru standardní kapacity – žlutý (Y)     | A0V3 05K                    |
|              |                     | Zásobník toneru standardní kapacity – purpurový (M) | A0V3 0AK                    |
|              |                     | Zásobník toneru standardní kapacity – azurový (C)   | A0V3 0GK                    |
|              |                     | Zásobník toneru vysoké kapacity – černý (K)         | A0V3 01K                    |
|              |                     | Zásobník toneru vysoké kapacity – žlutý (Y)         | A0V3 06K                    |
|              |                     | Zásobník toneru vysoké kapacity – purpurový (M)     | A0V3 0CK                    |
|              |                     | Zásobník toneru vysoké kapacity – azurový (C)       | A0V3 0HK                    |
| GC           | A034 081            | Zásobník toneru standardní kapacity – žlutý (Y)     | A0V3 05N                    |
|              |                     | Zásobník toneru standardní kapacity – purpurový (M) | A0V3 0AN                    |
|              |                     | Zásobník toneru standardní kapacity – azurový (C)   | A0V3 0GN                    |
|              |                     | Zásobník toneru vysoké kapacity – černý (K)         | A0V3 01N                    |
|              |                     | Zásobník toneru vysoké kapacity – žlutý (Y)         | A0V3 06N                    |
|              |                     | Zásobník toneru vysoké kapacity – purpurový (M)     | A0V3 0CN                    |
|              |                     | Zásobník toneru vysoké kapacity – azurový (C)       | A0V3 0HN                    |



*Pro zajištění optimálního výkonu a kvality tisku používejte pouze odpovídající TYP originálních zásobníků toneru z produkce společnosti KONICA MINOLTA.*

Zásobníky toneru uchovávejte:

- V originálním obalu až do doby, kdy budete připraveni je instalovat.
- Na chladném suchém místě, chráněném před slunečním zářením (z důvodu účinků tepla).

*Maximální skladovací teplota je 35 °C (95 °F) a maximální relativní vlhkost při skladování je 85 % (bez kondenzace). Přenesete-li zásobníky toneru z chladného do teplého a vlhkého prostředí, může v nich kondenzovat vlhkost, která sníží kvalitu tisku. Zásobníky proto nechejte před použitím asi jednu hodinu přizpůsobit okolním podmínkám.*

- Ve vodorovné poloze při manipulaci a skladování.

*Zásobníky nedržte, nepokládejte ani neskladujte ve svislé poloze nebo horní stranou dolů, toner by se mohl v zásobníku slehnout nebo nerovnoměrně rozmístit.*

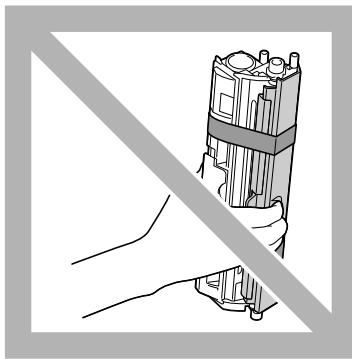

- V prostředí, které není vystaveno působení slaného vzduchu nebo korozivních plynů, jako jsou aerosoly.

# Výměna zásobníku toneru

## Poznámka

---

**Při výměně zásobníku toneru dbejte na to, aby se z něj nevysypal toner. Pokud se toner vysype, okamžitě jej setřete jemnou suchou tkaninou.**

---

Spotřebuje-li se toner v zásobníku, rozsvítí se příslušný indikátor toneru. Při výměně zásobníku toneru postupujte podle následujících pokynů.



Jestliže je na záložce Panel v Remote Panel Utility nastaveno **Došel Toner - Zast. na Vyp.**, lze pokračovat v tisku i poté, kdy se ve stavovém rámečku objeví hlášení "Došel toner X"; nelze však zaručit kvalitu tisku. Pokud budete v tisku pokračovat a dojde toner, objeví se hlášení "Skon.živ. zás.toneru" a tisk se zastaví. Blíže o těchto nastaveních viz „Použití nástroje Vzdálený panel“ na stránce 3-2.

**1** Na ovládacím panelu zjistěte, který zásobník toneru je prázdný.



Pokud se zásobník toneru vyprázdní, rozsvítí se příslušný indikátor toneru a prázdný zásobník se automaticky přesune tak, aby jej bylo možné vyměnit.

Jestliže si přejete vyměnit zásobník toneru, použijte některý níže popsany postup pro přepnutí tiskárny do režimu výměny toneru.

- Stiskněte tlačítko Rotate Toner.
- V nástroji Vzdálený panel zvolte na kartě Panel položku **Vyměnit toner** a pak klepněte na tlačítko **Natočit zás. toner**.



Tiskárna přejde do režimu Výměna toneru a rozsvítí se indikátor purpurového toneru.



Každým dalším stisknutím tlačítka Rotate Toner přesunete postupně do polohy pro výměnu zásobníky azurového, černého a pak žlutého toneru. Vždy se rozsvítí indikátor pro zásobník toneru, který se přesunul do polohy pro výměnu.



Chcete-li režim Výměna toneru ukončit, stiskněte tlačítko Clear.

## 2 Otevřete přední kryt.



*Před otevřením předního krytu otevřete zásobník 1, pokud už není otevřený.*

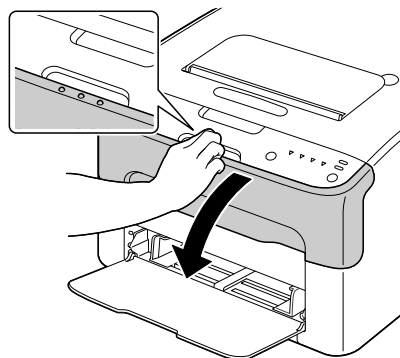

## 3 Zkontrolujte, zda se do přední polohy přesunul zásobník toneru, který je potřebné vyměnit.



*Zásobník toneru rozpoznáte podle barvy rukojeti.*

## 4 Zatáhněte za rukojeť na zásobníku toneru směrem dolů, dokud se zásobník toneru neuvolní a nevysune se nepatrně směrem k vám. Vyjměte zásobník toneru.



*Neotáčejte manuálně měničem zásobníků. Navíc nepoužívejte k otáčení měniče násilí, jinak byste jej mohli poškodit.*

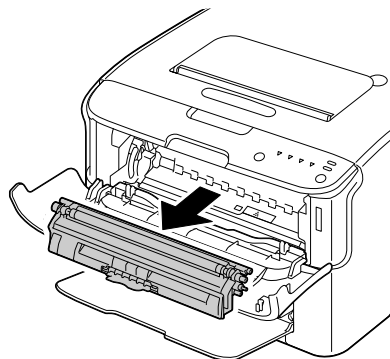
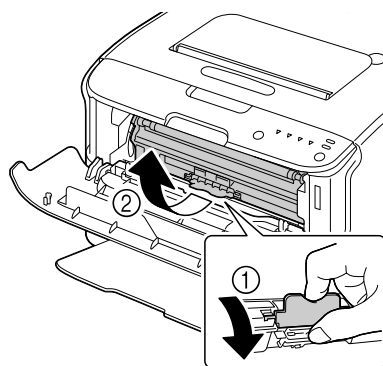

## Poznámka

Nedotýkejte se kontaktů  
označených na obrázku.

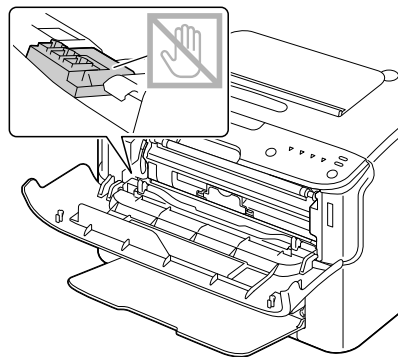

## Poznámka

Prázdný zásobník tonerů odstraňte v souladu s místními předpisy.  
Nevhazujte jej do ohně.  
Podrobnější informace naleznete v části „Zásobníky tonerů“ na  
stránce 5-2.

5 Připravte si nový zásobník tonerů.

6 Zásobníkem několikrát zakývejte, aby se v něm rozmíchal toner.



*Před rozmícháním  
zásobníku tonerů  
zkontrolujte, zda je řádně  
přípevněn kryt válečku  
tonerů.*

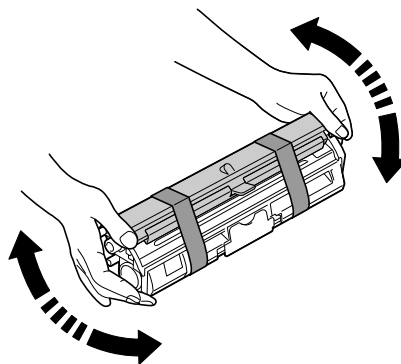

**7** Sejměte kryt z válečku toneru.

 *Nedotýkejte se válečku toneru a dbejte na to, abyste jej nepoškrábali.*

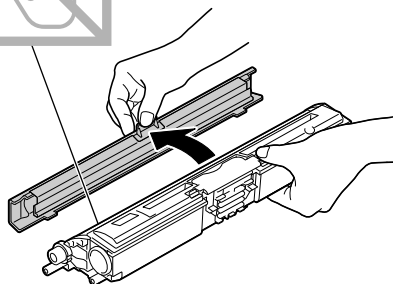

**8** Vyrovnajte výstupky na obou koncích zásobníku toneru s jejich držáky a pak zásobník zasuňte do tiskárny.

 *Než zásobník toneru zasunete, zkontrolujte, zda je barva instalovaného zásobníku toneru shodná s barvou na štítku na měniči zásobníků toneru.*

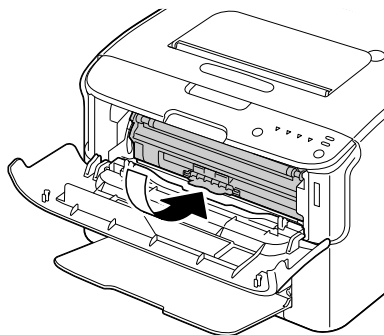
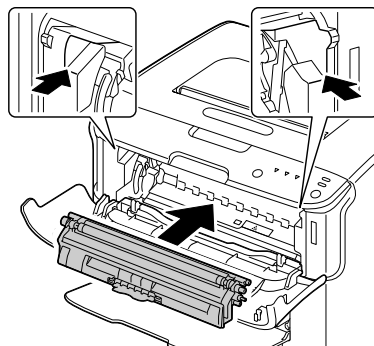

## Poznámka

Nedotýkejte se kontaktů  
označených na obrázku.

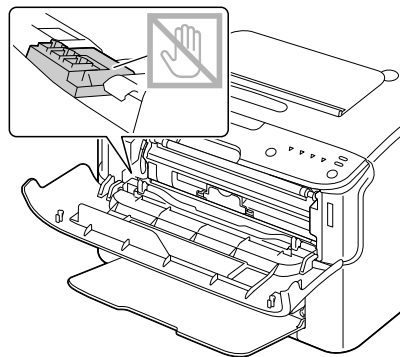

- 9 Stiskněte zásobník toneru tak,  
aby zaskočil na místo.

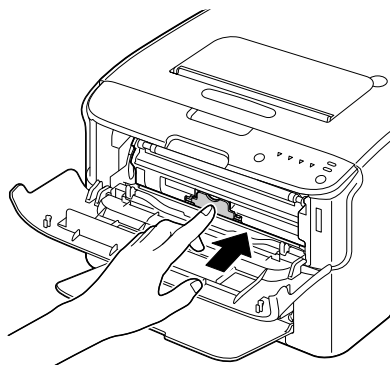

- 10 Zavřete přední kryt.



*Pokud je potřebné  
vyměnit zásobník toneru  
jiné barvy, zkontrolujte po  
uzavření předního krytu,  
který z indikátorů toneru  
svítí, a signalizuje tak  
požadavek na výměnu  
zásobníku toneru (pokud  
je to nutné, stiskněte  
tlačítko Rotate Toner).  
Pak vyměňte zásobník  
toneru podle pokynů  
v krocích 2 až 10.*

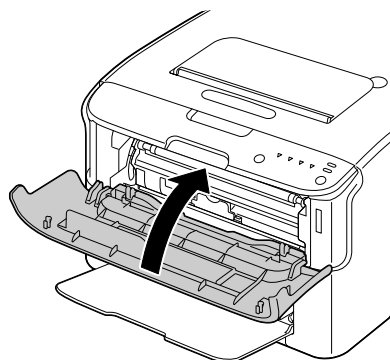

- 11 Stisknutím tlačítka Clear provedte reset tiskárny a zrušte hlášení signalizované indikátory.



*Po výměně zásobníku toneru musí tiskárna provést kalibrační cyklus (trvá necelé 2 minuty). Pokud otevřete horní nebo přední kryt dříve, než proběhne reset tiskárny, kalibrace se přeruší a zahájí se znovu, až kryt zavřete.*

# Výměna všech zásobníků toneru

## Poznámka

---

Při výměně zásobníku toneru dbejte na to, aby se z něj nevysypal toner. Pokud se toner vysype, okamžitě jej setřete jemnou suchou tkaninou.

---

Pomocí režimu vysunutí všech tonerů lze vyměnit všechny zásobníky.

Při použití režimu Výměna všech tonerů postupujte podle následujících pokynů.

**1** Provedením některé z níže popsaných operací přepněte tiskárnu do režimu Výměna všech tonerů.

- Přidrže tlačítko Rotate Toner po dobu delší než 10 sekund.
- V nástroji Vzdálený panel zvolte na kartě Panel položku **Vysunout všechny tonery** a pak klepněte na tlačítko **Natočit zás. toneru**.



*Tiskárna přejde do režimu Výměna všech tonerů a rozsvítí se indikátor purpurového toneru.*



*Chcete-li režim Výměna všech tonerů ukončit, stiskněte tlačítko Clear.*

**2** Otevřete přední kryt.



*Před otevřením předního krytu otevřete Zásobník 1, pokud už není otevřený.*

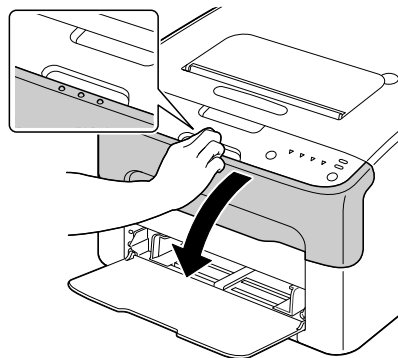

- 3** Zatáhněte za rukojeť na zásobníku toneru směrem dolů, dokud se zásobník toneru neuvolní a nevysune se nepatrně směrem k vám. Vyjměte zásobník toneru.



*Neotáčejte manuálně měničem zásobníků. Navíc nepoužívejte k otáčení měniče násilí, jinak byste jej mohli poškodit.*

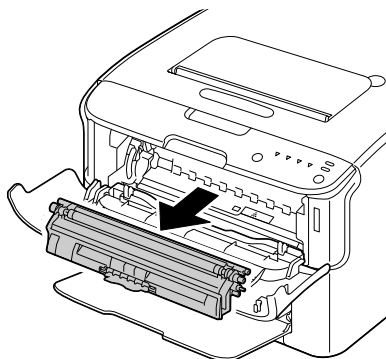
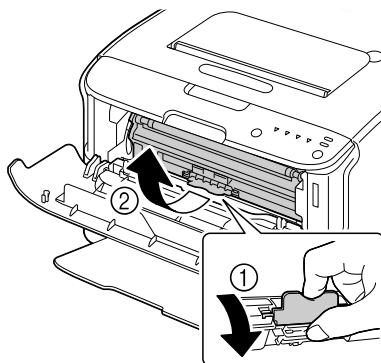

### **Poznámka**

**Nedotýkejte se kontaktů označených na obrázku.**

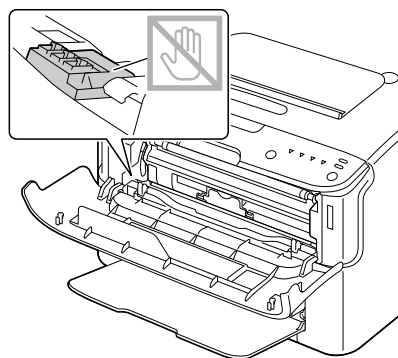

- 4** Zavřete přední kryt.
- 5** Stejným způsobem postupujte při výměně zásobníků azurového, černého a žlutého toneru.

## 6 Stiskněte tlačítko Smazat.

### Výměna zobrazovací jednotky

Při výměně zobrazovací jednotky využijte informace uvedené v následující tabulce. Pro zajištění optimálního výkonu a kvality tisku používejte pouze zobrazovací jednotku schválenou společností KONICA MINOLTA pro tento konkrétní typ tiskárny, uvedenou v následující tabulce. Typ zařízení a čísla dílu zobrazovacích jednotek naleznete na štítku pro objednávání spotřebního materiálu na vnitřní straně horního krytu zařízení.

| Typ tiskárny | Číslo dílu tiskárny | Název dílu           | Číslo dílu zobrazovací jednotky |
|--------------|---------------------|----------------------|---------------------------------|
| AM           | A034 011            | Zobrazovací jednotka | A0VU 011                        |
| EU           | A034 021            |                      | A0VU 0Y1                        |
| AP           | A034 041            |                      | A0VU 0Y1                        |
| GC           | A034 081            |                      | A0VU 0Y1                        |



*Pro zajištění optimálního výkonu a kvality tisku používejte pouze odpovídající TYP originální zobrazovací jednotky z produkce společnosti KONICA MINOLTA.*

#### 1 Otevřete horní kryt.



*Pokud je ve výstupním zásobníku papír, vyjměte jej a před otevřením horního krytu výstupní zásobník přiklopte.*

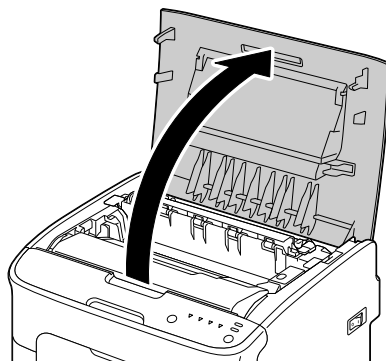

- 2 Uchopte rukojeť zobrazovacej jednotky a mierne ju nadzvednite smerom dozadu. Pak zobrazovacej jednotku pomalu vytiahnete ve svislém směru.

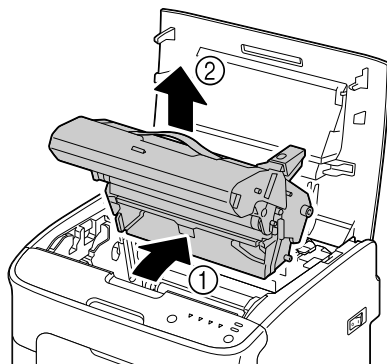

---

### **Poznámka**

---

**Prázdnu zobrazovacej jednotku odstráňte v souladu s místními předpisy. Nevhazujte ji do ohně.**

---

- 3 Připravte si novou zobrazovacej jednotku.

---

### **Poznámka**

---

**Nedotýkejte se fotocitlivého válce a přenosového pásu zobrazovacej jednotky.**

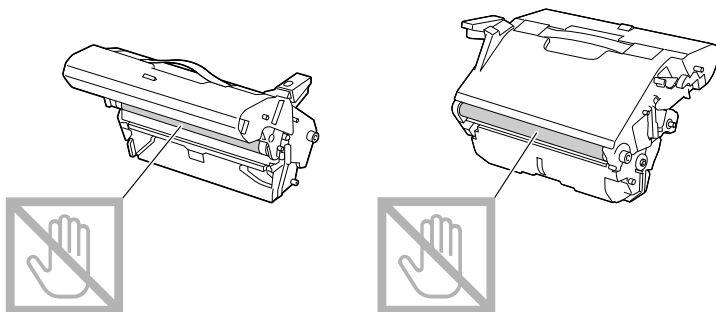

- 4** Pomalu zasuňte novou zobrazovací jednotku ve svislém směru do tiskárny a pak instalaci dokončete jemným stlačením zobrazovací jednotky směrem k sobě.

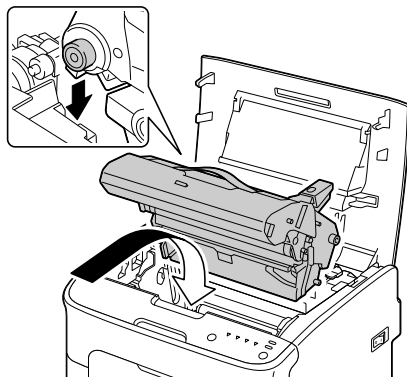

- 5** Opatrně zavřete horní kryt.

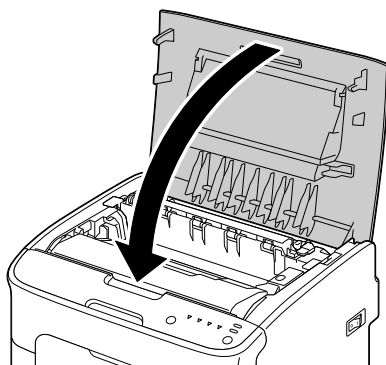

Po výměně zobrazovací jednotky musí tiskárna provést kalibrační cyklus (trvá necelé 2 minuty). Pokud otevřete horní nebo přední kryt dříve, než proběhne reset tiskárny, kalibrace se přeruší a zahájí se znovu, až kryt zavřete.

## Výměna fixační jednotky

Pro zajištění optimálního výkonu a kvality tisku používejte pouze fixační jednotky schválené společností KONICA MINOLTA pro tento konkrétní typ tiskárny.

- 1 Vypněte zařízení a odpojte od něj síťovou šňůru.

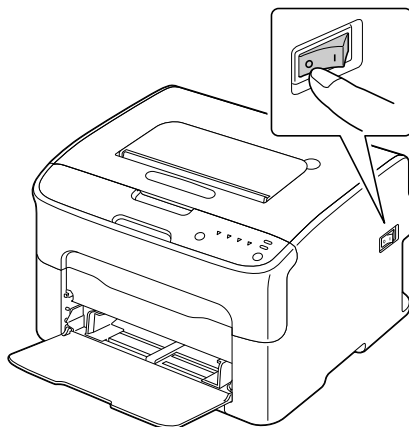

### Poznámka

Uvnitř zařízení jsou mimořádně horké díly. Před výměnou fixační jednotky počkejte po vypnutí zařízení přibližně 20 minut a pak zkontrolujte, zda má oblast fixační jednotky pokojovou teplotu, jinak se můžete spálit.

- 2 Otevřete horní kryt.



*Pokud je ve výstupním zásobníku papír, vyjměte jej a před otevřením horního krytu výstupní zásobník přiklopte.*

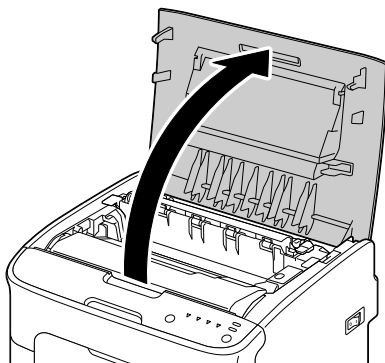

- 3** Posuňte modré rukojeti co nejvíce dozadu.

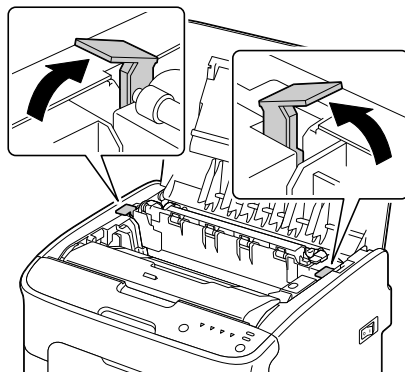

- 4** Uchopte modré rukojeti, nadzvedněte fixační jednotku a vyjměte ji ze zařízení.

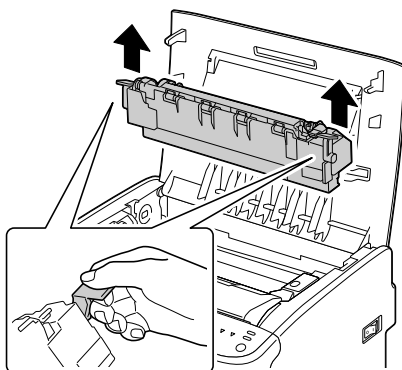

### **Poznámka**

**Nedotýkejte se spojovacích konektorů na fixační jednotce a v zařízení.**

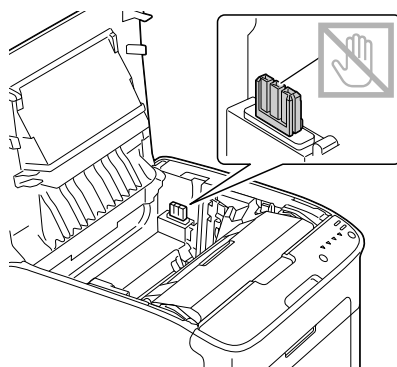

**5** Připravte si novou fixační jednotku.

 *Dbejte na to, abyste se nedotkli povrchu válce fixační jednotky.*

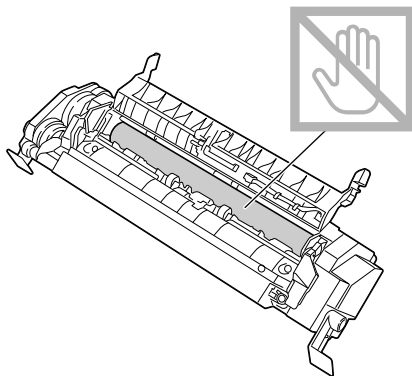

**6** Uchopte novou fixační jednotku za modré rukojeti (jedna na každé straně), nadzvedněte ji a ve svislém směru zasuňte do zařízení.

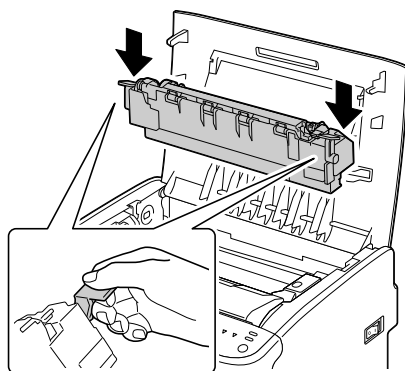

## **Poznámka**

---

Nedotýkejte se snímače konce papíru na fixační jednotce.

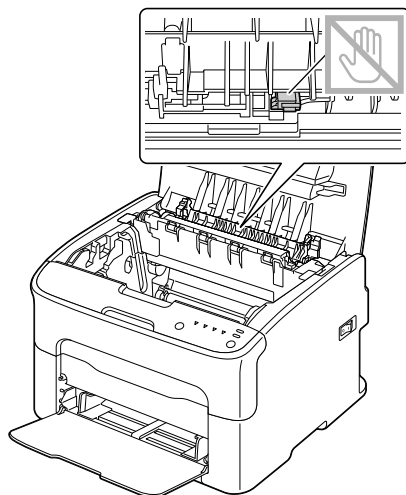

## **Poznámka**

---

Nedotýkejte se spojovacích konektorů na fixační jednotce a v zařízení.

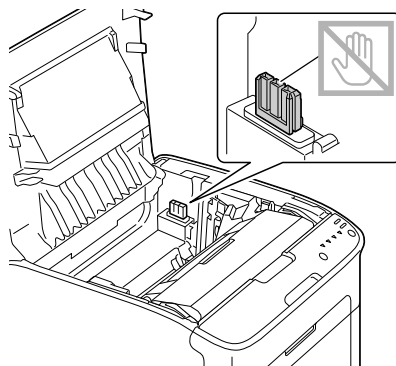

- 7** Jakmile je fixační jednotka pevně usazena, přesuňte modré rukojeti dolů směrem k sobě.

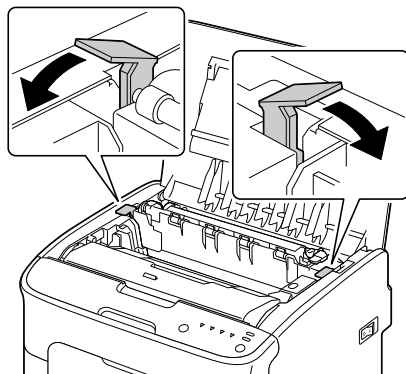

- 8** Opatrně zavřete horní kryt.

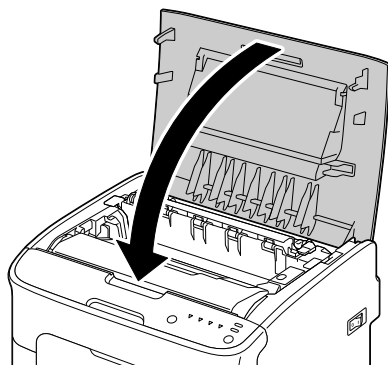

- 9** Připojte zpět síťovou šňůru a zapněte zařízení.

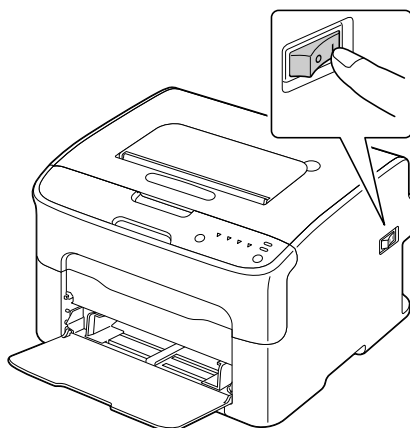

*Údržba*

**6**



# Údržba tiskárny



## UPOZORNĚNÍ

**Pozorně si přečtěte všechny pokyny, uvedené na štítcích s upozorněními a výstrahami, a postupujte podle nich. Štítky jsou umístěny na vnitřních stranách krytů a na různých místech uvnitř tiskárny.**

Při práci s tiskárnou postupujte opatrně, prodloužíte tím její životnost. Pokud nedodržíte uvedené pokyny, můžete tiskárnu poškodit a způsobit propadnutí záruky. Usadí-li se v tiskárně nebo na jejím povrchu prach nebo útržky papíru, zhorší se kvalita tisku a výkonnost tiskárny, proto ji čistěte v pravidelných intervalech. Při čistění postupujte podle následujících pokynů.



## VÝSTRAHA!

**Tiskárnu před čistěním vypněte a odpojte od ní síťovou šňůru a všechny propojovací kabely rozhraní. Dbejte na to, aby do tiskárny nevnikla voda ani jiné kapaliny, mohlo by dojít k úrazu elektrickým proudem nebo k poškození tiskárny.**



## UPOZORNĚNÍ

**Fixační jednotka může být velmi horká. Po otevření horního krytu bude teplota fixační jednotky postupně klesat (počkejte jednu hodinu).**



- Při čistění vnitřních částí tiskárny nebo při odstraňování uvázlých médií buďte opatrní, protože fixační jednotka a další vnitřní části mohou být velmi horké.
- Nepokládejte žádné předměty na horní část tiskárny.
- K čistění tiskárny použijte měkkou tkaninu.
- Při čistění nerozprašujte čisticí roztok přímo na povrch tiskárny, roztok by mohl vniknout ventilačními otvory do tiskárny a poškodit její vnitřní obvody.
- K čistění nepoužívejte brusné nebo korozivní roztoky, ředidla ani rozpouštědla (např. líh nebo benzín).
- Jakýkoliv čisticí roztok vždy nejprve vyzkoušejte na malé plošce a ujistěte se, že nenarušuje povrch tiskárny.
- Nepoužívejte ostré nebo hrubé nástroje (drátěné nebo plastové čisticí podušky).
- Kryty tiskárny vždy zavírejte opatrně. Nevystavujte tiskárnu otřesům.

- Tiskárnu nezakrývejte ihned po použití. Vypněte ji a nechte vychladnout.
- Nenechávejte kryty tiskárny otevřené příliš dlouho, a to zejména v dobře osvětlených prostorech. Světlo může poškodit zobrazovací jednotku.
- Tiskárnu při tisku neotvírejte.
- Nepoklepávejte balíkem médií na tiskárnu.
- Tiskárnu nemažte ani nerozebírejte.
- Tiskárnu nenaklánějte.
- Nedotýkejte se elektrických kontaktů, převodů nebo laserových zařízení. Mohlo by dojít k poškození tiskárny a snížení kvality tisku.
- Odebírejte včas vytištěné listy z výstupního zásobníku. Pokud v něm bude příliš mnoho výtisků, může dojít k uváznutí papíru v tiskárně nebo nadměrnému kroucení vysouvaných výtisků.
- Tiskárnu při přenášení udržujte ve vodorovné poloze, aby se do ní nevysypal toner.
- Tiskárnu při zvedání uchopte za části uvedené na obrázku vpravo.



- Pokud Vám toner ulpí na ruku, umyjte si je studenou vodou a neutrálním mýdlem.



## UPOZORNĚNÍ

**Pokud se Vám toner dostane do očí, okamžitě si je vypláchněte studenou vodou a vyhledejte lékaře.**

- Před připojením tiskárny se ujistěte, zda byly vráceny zpět všechny díly, které byly vyjmuty během čištění.

# Čistění tiskárny

## UPOZORNĚNÍ

Před čišťením tiskárny nejprve vypněte a odpojte od ní síťovou šňůru. Při čišťení okénka tiskové hlavy se však ujistěte, zda je tiskárna zapnutá.

### Vnější části

#### Ovládací panel

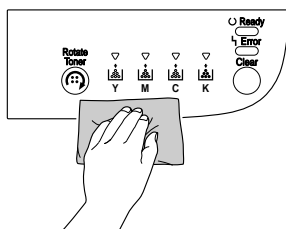

#### Ventilační otvory



#### Vnější části tiskárny

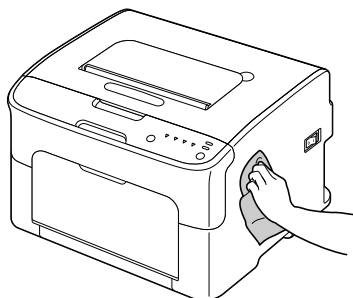

## Vnitřní části

### Čistění podávacích válečků

- 1 Otevřete horní kryt.



*Pokud je ve výstupním zásobníku papír, vyjměte jej a před otevřením horního krytu výstupní zásobník přiklopte.*

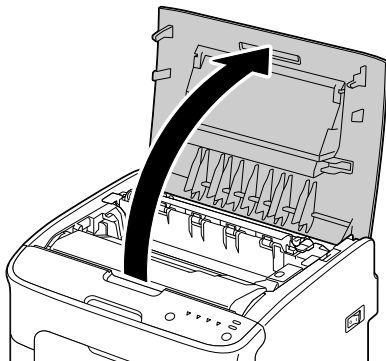

- 2 Uchopte rukojeť zobrazovací jednotky a mírně ji nadzvedněte směrem dozadu. Pak zobrazovací jednotku pomalu vytáhněte ve svislém směru.

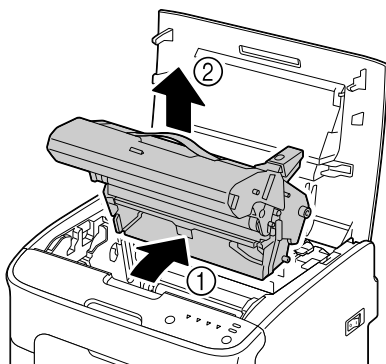

## **Poznámka**

**Nedotýkejte se fotocitlivého válce v zobrazovací jednotce.**

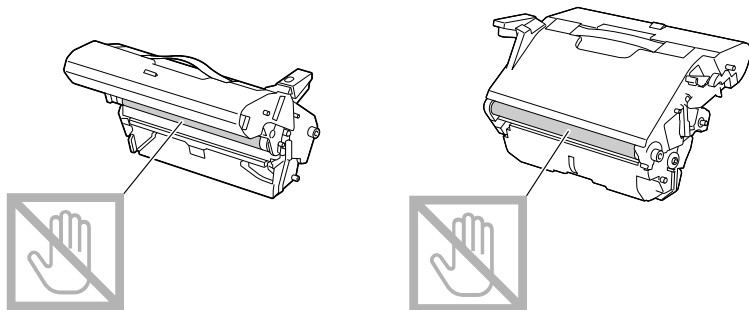

**Umístěte vyjmutou zobrazovací jednotku do vodorovné polohy, jak je znázorněno na obrázku vpravo.**

**Zobrazovací jednotku udržujte ve vodorovné poloze na místě, kde se nemůže znečistit.**

**Nenechávejte zobrazovací jednotku vyjmutou déle než 15 minut a nepokládejte ji na místo, kde by byla vystavena přímému světlu (např. slunečnímu).**

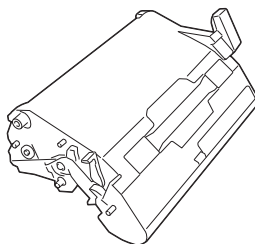

- 3** Očistěte podávací válečky jemnou suchou tkaninou.

Pohled  
zespodu

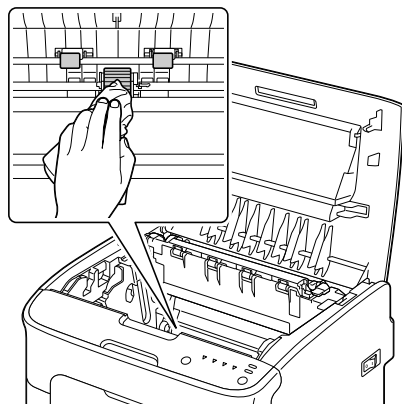

## UPOZORNĚNÍ

Oblast kolem fixační jednotky je mimořádně horká.

Pokud se dotknete jakéhokoliv jiného místa než označených páček, můžete se spálit. Pokud se spálíte, ihned si zchladte pokožku studenou vodou a pak vyhledejte odborné lékařské ošetření.

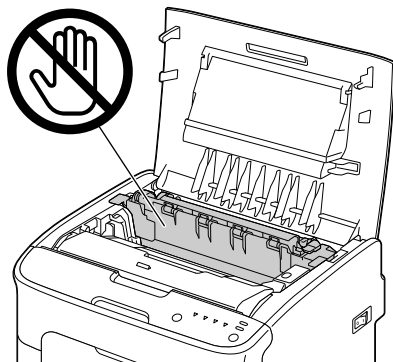

## Poznámka

Pokud se dotknete povrchu přenosového válečku, může dojít ke snížení kvality tisku. Dávejte pozor, abyste se nedotkli povrchu přenosového válečku.

Pohled  
zespodu

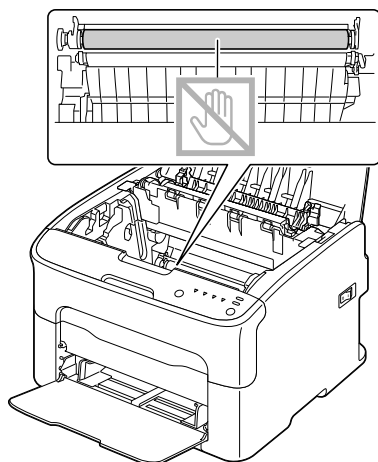

- 4 Pomalu zasuňte zobrazovací jednotku ve svislém směru do tiskárny a pak instalaci dokončete jemným stlačením zobrazovací jednotky směrem k sobě.

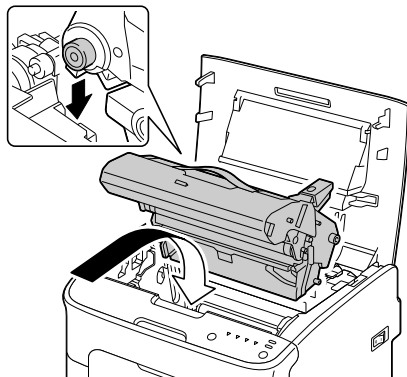

- 5 Opatrně zavřete horní kryt.

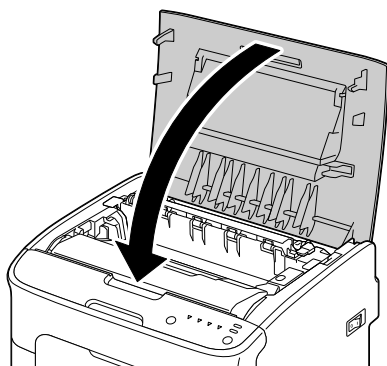

## Čistění okénka tiskové hlavy

- 1 Provedením některé z níže popsaných operací přepněte tiskárnu do režimu Čistění tiskové hlavy.
- Přidrže tlačítko Rotate Toner po dobu 5 až 9 sekund.
  - V nástroji Vzdálený panel klepněte na kartě Panel na tlačítko **Čistění tiskové hlavy**.



*Tiskárna přejde do režimu Čistění tiskové hlavy a rozsvítí se indikátor purpurového toneru.*



*Režim Čistění tiskové hlavy nelze ukončit dříve, dokud nebude celá operace dokončena (dokonce ani stisknutím tlačítka Clear). Pokud byla tiskárna přepnuta do režimu Čistění tiskové hlavy chybně, proveďte kroky 2 až 4 a následným provedením kroků 10 až 14 (vynechejte kroky 5 až 9) režim Čistění tiskové hlavy ukončete.*

## 2 Otevřete přední kryt.



*Před otevřením předního krytu otevřete zásobník 1, pokud už není otevřený.*

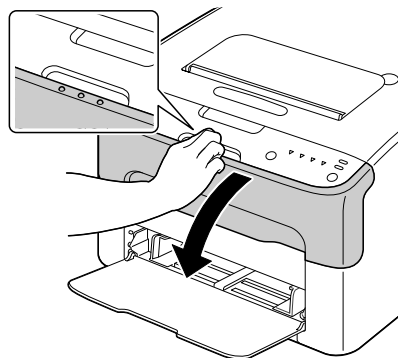

## 3 Zásobník purpurového toneru se přesune do polohy, z které jej lze vyměnit. Zatáhněte za rukojeť na zásobníku toneru směrem dolů, dokud se zásobník toneru neuvolní a nevysune se nepatrně směrem k vám. Vyjměte zásobník toneru.



*Po vyjmutí zásobníku purpurového toneru vznikne v tiskárně mezera, takže okénko tiskové hlavy bude možné snadno vyčistit.*

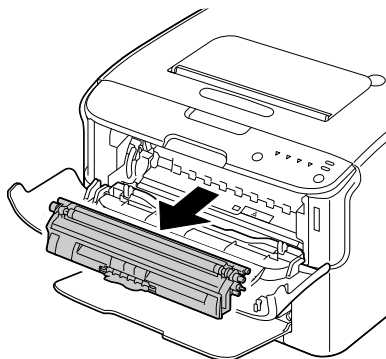
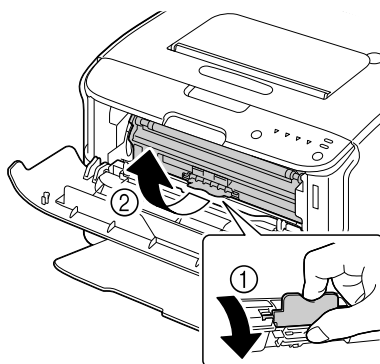

## Poznámka

Nedotýkejte se kontaktů  
označených na obrázku.

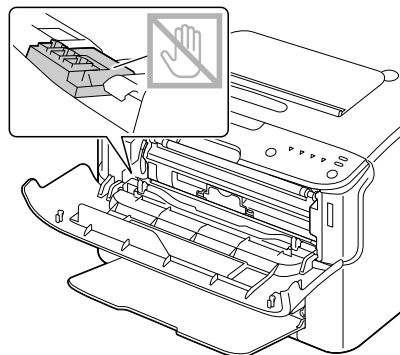

### 4 Zavřete přední kryt.

 Zásobníky toneru se  
budou v tiskárně otáčet.

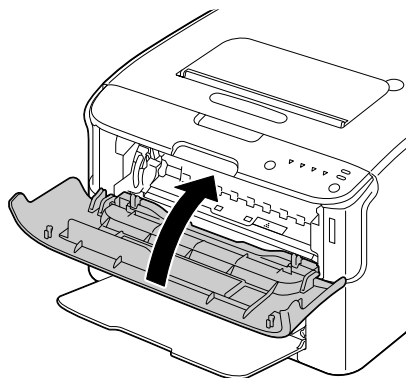

### 5 Když se zásobníky toneru přestanou otáčet a všechny indikátory na ovládacím panelu začnou blikat, otevřete horní kryt.

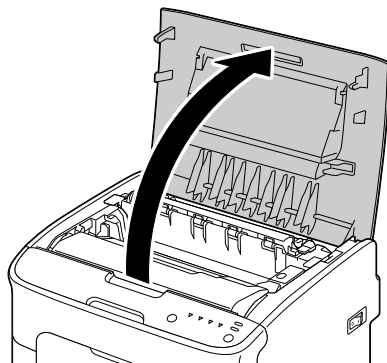

- 6** Uchopte rukojeť zobrazovací jednotky a mírně ji nadzvedněte směrem dozadu. Pak zobrazovací jednotku pomalu vytáhněte ve svislém směru.

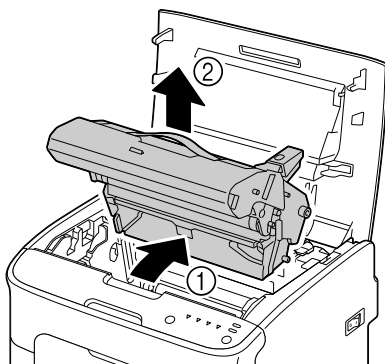

### **Poznámka**

**Nedotýkejte se fotocitlivého válce v zobrazovací jednotce.**

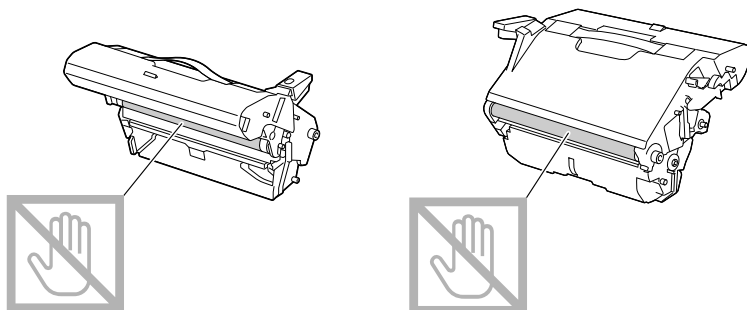

Umístěte vyjmutou zobrazovací jednotku do vodorovné polohy, jak je znázorněno na obrázku vpravo.

Zobrazovací jednotku udržujte ve vodorovné poloze na místě, kde se nemůže znečistit.

Nenechávejte zobrazovací jednotku vyjmutou déle než 15 minut a nepokládejte ji na místo, kde by byla vystavena přímému světlu (např. slunečnímu).

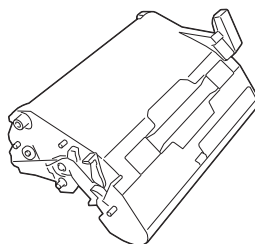

- 7 Vyčistěte okénko tiskové hlavy otřením jemnou suchou tkaninou.

Pohled  
zespodu

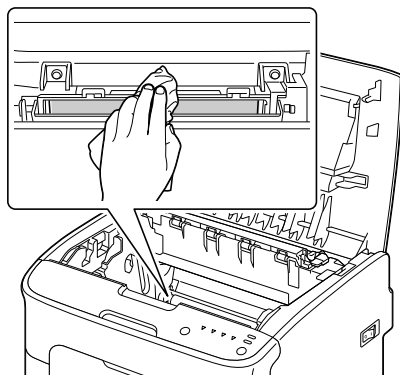

## UPOZORNĚNÍ

Oblast kolem fixační jednotky je mimořádně horká.

Pokud se dotknete jakéhokoliv jiného místa než označených páček, můžete se spálit. Pokud se spálíte, ihned si zchladte pokožku studenou vodou a pak vyhledejte odborné lékařské ošetření.

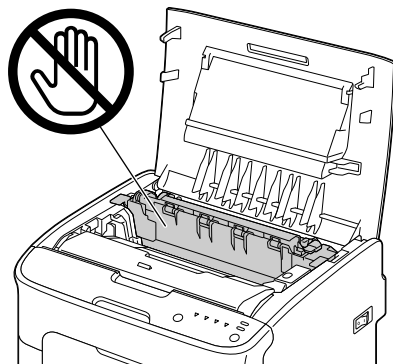

## **Poznámka**

**Pokud se dotknete povrchu přenosového válečku, může dojít ke snížení kvality tisku. Dávejte pozor, abyste se nedotkli povrchu přenosového válečku.**

Pohled  
zespodu

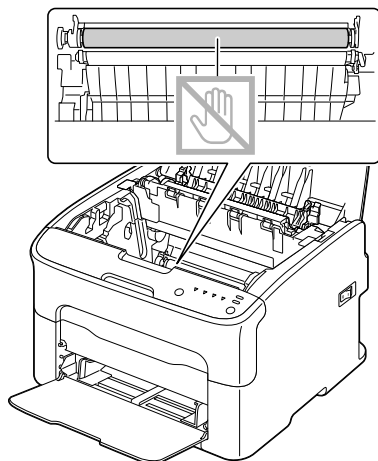

- 8** Pomalu zasuňte zobrazovací jednotku ve svislém směru do tiskárny a pak instalaci dokončete jemným stlačením zobrazovací jednotky směrem k sobě.

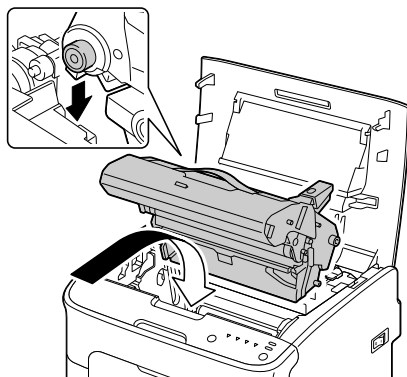

9 Zavřete horní kryt.

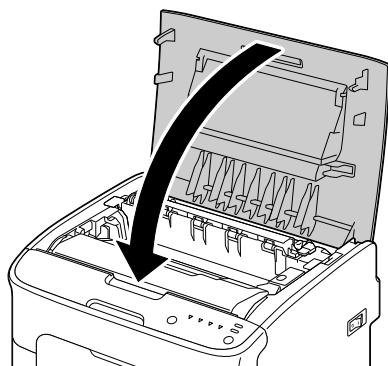

10 Stiskněte tlačítko Clear.



*Všechny indikátory přestanou blikat a rozsvítí se indikátor purpurového toneru.*

*Zásobníky toneru se budou v tiskárně otáčet.*

11 Když se zásobníky toneru přestanou otáčet, otevřete přední kryt.

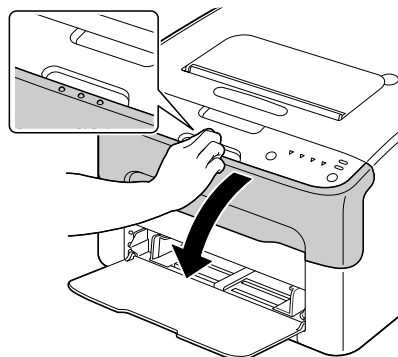

- 12 Vyrovnajte výstupky na obou  
koncích zásobníku toneru  
s jejich držáky a pak zásobník  
zasuňte do tiskárny.

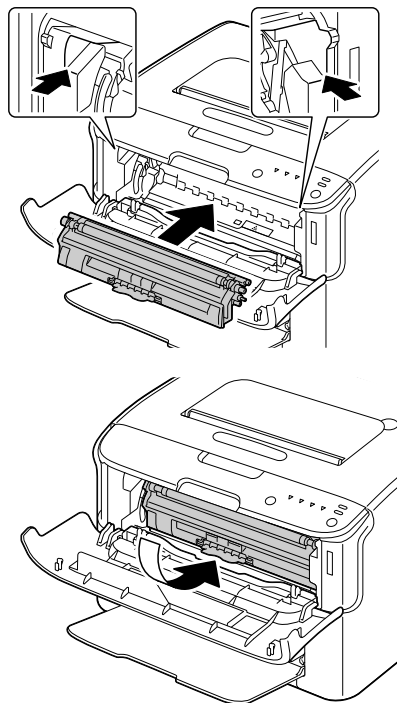

### **Poznámka**

**Nedotýkejte se kontaktů  
označených na obrázku.**

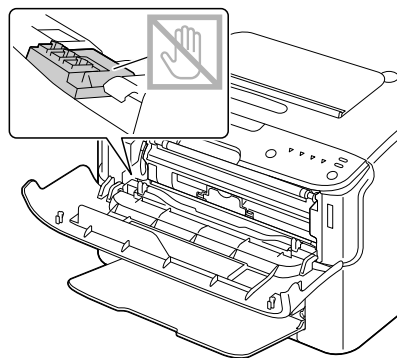

- 13** Stiskněte zásobník purpurového toneru tak, aby zaskočil na místo.

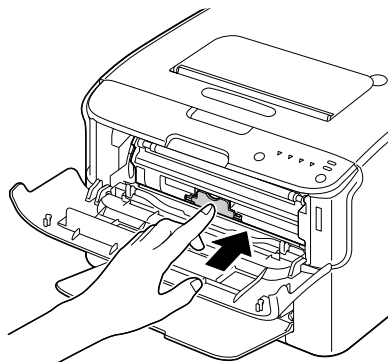

- 14** Zavřete přední kryt.

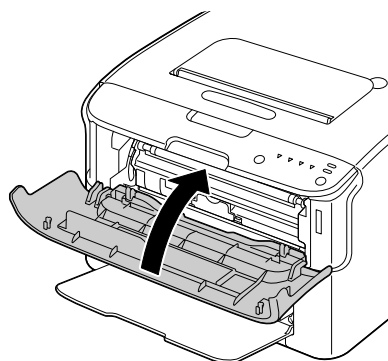

***Odstraňování  
potíží***

**7**



# Úvod

V této kapitole jsou uvedeny informace, které Vám mohou pomoci při řešení problémů, s nimiž se můžete při používání tiskárny setkat, nebo které alespoň poskytnou návod k vyhledání dalších zdrojů informací.

|                                   |              |
|-----------------------------------|--------------|
| Prevence uváznutí tiskových médií | stránka 7-3  |
| Průchod tiskových médií tiskárnou | stránka 7-4  |
| Signalizace indikátory            | stránka 7-5  |
| Vyjmutí uváznulých médií          | stránka 7-13 |
| Řešení potíží s uváznutím médií   | stránka 7-20 |
| Odstraňování jiných potíží        | stránka 7-22 |
| Řešení problémů s kvalitou tisku  | stránka 7-25 |

## Prevence uváznutí tiskových médií

|   |
|---|
| <b>Ujistěte se, že:</b>   |
| Média vyhovují specifikacím tiskárny.   |
| Média jsou rovná, zvláště jejich zaváděcí hrana.  |
| Tiskárna stojí na plochem, pevném a vodorovném povrchu.   |
| Tisková média ukládáte na suchém místě s minimální vlhkostí.  |
| Vždy nastavujete vodítka médií v Zásobníku 1 <i>po</i> založení médií ( <i>nesprávně nastavená vodítka mohou způsobit snížení kvality tisku, uváznutí papíru nebo poškození tiskárny</i> ). |
| Tisková média jsou zakládána do zásobníku tiskovou stranou nahoru ( <i>mnoho výrobců opatřuje balení papíru šípkou, která označuje tiskovou stranu</i> ).                                   |

|  |
|--|
| <b>Vyhýbejte se:</b>   |
| Médiím, která jsou přehnutá, pomačkaná nebo příliš zkroucená.  |
| Podávání více listů tiskových médií současně ( <i>vyjměte je ze zásobníku a prolisťte, aby se jednotlivé listy od sebe oddělily</i> ).                     |
| Zakládání více než jednoho typu/formátu/hmotnosti tiskových médií do zásobníku.  |
| Přeplňování zásobníků.   |
| Přeplňování výstupního zásobníku ( <i>výstupní zásobník má kapacitu 100 listů, pokud se do zásobníku vysune více listů, může dojít k uváznutí médií</i> ). |

# Průchod tiskových médií tiskárnou

Pokud se seznámíte s průchodem tiskových médií tiskárnou, snáze najdete místo, na kterém uvázla.

1. Výstupní zásobník
2. Zobrazovací jednotka
3. Měnič zásobníků toneru
4. Zásobník 1
5. Fixační jednotka

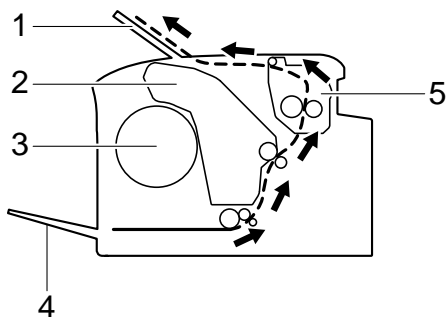

# Signalizace indikátory

Indikátory na ovladacím panelu tiskárny informují o stavu tiskárny a pomáhají lokalizovat jednotlivé potíže.

## Stavová hlášení (indikátor Ready, indikátor Error)



Stavová hlášení indikují aktuální stav tiskárny. Stav tiskárny lze také zkontrolovat v nástroji Vzdálený panel (podrobnosti naleznete v části „Použití nástroje Vzdálený panel“ na stránce 3-2.)

| Indikátor Ready (zelený) | Indikátor Error (oranžový) | Zobrazení Remote Panel Utility | Stav                      | Vyžadovaná činnost |
|--------------------------|----------------------------|--------------------------------|---------------------------|--------------------|
| Nesvítí                  | Nesvítí                    | -                              | Tiskárna je vypnutá       | Žádná              |
| Pomalou bliká            | Nesvítí                    | Úsporný režim                  | Energeticky úsporný režim | Žádná              |
| Svítí                    | Nesvítí                    | PŘIPRAVENA                     | Připravena k tisku        | Žádná              |
| Bliká                    | Nesvítí                    | Příjem                         | Zpracování dat            | Žádná              |
|                          |                            | Tisk                           | Tisk                      |                    |
| Svítí                    | Svítí                      | -                              | Inicializace (po zapnutí) | Žádná              |
|                          |                            | -                              | Rušení tiskové úlohy      |                    |

## Varovná hlášení

Tato hlášení signalizují, že v tiskárně došlo ke stavu vyžadujícím varování.

| Indikátor Ready (zelený) | Indikátor Error (oranžový) | Indikátor Toner (oranžový) | Zobrazení Remote Panel Utility | Stav   | Vyžadovaná činnost                         |
|--------------------------|----------------------------|----------------------------|--------------------------------|--|--|
| Svítí                    | Nesvítí                    | Pomalou bliká              | Toner Toneru X (YMCK)          | Dochází toner                                      | Připravte si nový zásobník toneru.         |
| Svítí                    | Nesvítí                    | Bliká                      | Nespr. toner X (YMCK)          | Instalovaný zásobník toneru je neschváleného typu. | Instalujte zásobník toneru KONICA MINOLTA. |

| Indikátor Ready (zelený) | Indikátor Error (oranžový) | Indikátor Toner (oranžový) | Zobrazení Remote Panel Utility | Stav   | Vyžadovaná činnost   |
|--------------------------|----------------------------|----------------------------|--------------------------------|--|--|
| Svíí                     | Nesvíí                     | Rychle bliká               | Nesprávný toner X (YMCK)       | Instalovaný zásobník toneru je nepovoleného typu.  | Nainstalujte zásobník toneru povoleného typu z produkce společnosti KONICA MINOLTA (AM, EU, AP nebo GC). Viz stránka 5-3.  |
| Svíí                     | Nesvíí                     | Svíí                       | Došel toner X (YMCK)           | Došel toner<br> <i>Toto hlášení se objeví, když je v nástroji Vzdálený panel nastavena pro parametr <b>Došel toner – Zast. hodnota Vyp.</b></i> | Vyměňte zásobník toneru.<br> <i>Tisk může pokračovat, ale bez záruky výsledku. Budete-li pokračovat v tisku, rozsvítí (oranžově) indikátor Chyba a tisk se zastaví.</i> |



| Indikátor Ready (zelený) | Indikátor Error (oranžový) | Indikátor Toner (oranžový) | Zobrazení Remote Panel Utility | Stav   | Vyžadovaná činnost  |
|--------------------------|----------------------------|----------------------------|--------------------------------|--|---|
| Svítil                   | Pomalou bliká              | *                          | Končí živ.zobr.j.              | Blíží se konec životnosti zobrazovací jednotky | Připravte si novou zobrazovací jednotku.  |
|                          |                            | *                          | Chyba pam.zás.t on.            | Chyba paměti zásobníku toneru                  | Nainstalujte znovu signalizovaný zásobník toneru.   |
|                          |                            | *                          | Chyba rozhr. video.            | Chyba videorozhraní                            | Vypněte tiskárnu a po několika sekundách ji opět zapněte.   |
|                          |                            | *                          | Výstr. zprac. - IDC            | Varování procesu                               | Otevřete a zavřete kryty tiskárny.<br><br>Pokud se chyba neodstraní, vypněte tiskárnu. Po několika sekundách tiskárnu opět zapněte. |

| Indikátor Ready (zelený) | Indikátor Error (oranžový) | Indikátor Toner (oranžový) | Zobrazení Remote Panel Utility | Stav                                  | Vyžadovaná činnost  |
|--------------------------|----------------------------|----------------------------|--------------------------------|---------------------------------------|---|
| Nesvíí                   | Pomalou bliká              | *                          | Skon.živ. zobr.jedn            | Konec životnosti zobrazovací jednotky | Vyměňte zobrazovací jednotku.<br> <i>Tisk může pokračovat, ale bez záruky výsledku. Budete-li pokračovat v tisku, rozsvítí (oranžově) indikátor Chyba a tisk se zastaví.</i> |

\* Liší se v závislosti na stavu toneru.

## Chybová hlášení

Chybová hlášení indikují chyby, které musíte odstranit, jinak tiskárna nebude pokračovat ve zpracování tiskové úlohy nebo nepřejde do stavu „Připravena“.

| Indikátor Ready (zelený) | Indikátor Error (oranžový) | Indikátor Toner (oranžový) | Zobrazení Remote Panel Utility                   | Stav   | Vyžadovaná činnost  |
|--------------------------|----------------------------|----------------------------|--|--|---|
| Nesvíí                   | Rychle bliká               | Svíí                       | Došel toner / Vyměňte toner X (YMCK)             | Došel toner<br> <i>Toto hlášení se objeví, když je v nástroji Vzdálený panel nastavena pro parametr <b>Došel toner – Zast. hodnota Zap.</b></i> | Vyměňte zásobník toneru.<br> <i>Pokud je v nástroji Vzdálený panel nastaven a pro parametr <b>Došel toner – Zast. hodnota Vyp,</b> tisk může pokračovat. Nelze však garantovat tiskové výsledky.</i> |
| Nesvíí                   | Svíí                       | Svíí                       | Není instal. toner / Zkontrolujte toner X (YMCK) | Není instalován zásobník toneru.   | Nainstalujte všechny zásobníky toneru.  |
|                          |                            |                            | Skon.živ. zás.toneru                             | Došel toner  | Vyměňte zásobník toneru.  |
| Pomalubliká              | Pomalubliká                | *                          | Zkontr.papír v Zás. / Doplnit pap. (XX)          | Došla média  | Založte média do Zásobníku 1.   |

| Indikátor Ready (zelený) | Indikátor Error (oranžový) | Indikátor Toner (oranžový) | Zobrazení Remote Panel Utility           | Stav   | Vyžadovaná činnost  |
|--------------------------|----------------------------|----------------------------|--|--|---|
| Střídavě rychle blikají  |                            | *                          | Nespr. form. Papíru / Reset papír (XX)   | Chyba formátu média<br><br>Formát papíru, na který se tiskne, je odlišný od formátu papíru zadaného v ovladači tiskárny. | Stisknutím tlačítka Clear zrušte chybu.<br><br>Chcete-li tisknout na papír formátu zvoleného v ovladači tiskárny, založte do Zásobníku 1 papír správného formátu a pak zkuste provést tiskovou úlohu znovu. |
| Nesvíí                   | Pomalu bliká               | *                          | Paměť zaplněná                           | Paměť je zaplněna  | Stiskněte tlačítko Clear.<br><br>Pokud se chyba neodstraní, vypněte tiskárnu. Po několika sekundách tiskárnu opět zapněte.  |
| Nesvíí                   | Bliká                      | *                          | Otevřený horní kryt / Zavřete horní kryt | Je otevřený přední nebo horní kryt.  | Zavřete přední a horní kryt.  |
|                          |                            |                            |  | Zobrazovací jednotka není instalována.   | Nainstalujte zobrazovací jednotku.  |

| Indikátor Ready (zelený) | Indikátor Error (oranžový) | Indikátor Toner (oranžový) | Zobrazení Remote Panel Utility  | Stav                                  | Vyžadovaná činnost  |
|--------------------------|----------------------------|----------------------------|---|---------------------------------------|---|
| Nesvíí                   | Rychle bliká               | *                          | Uvázl Pap.Převrac. J., Uvázl Papír Fix.Jedn, Uvázl PapírVýstup/ Otevřete horní kryt | Uváznutí médií.                       | Odstraňte uvázlé médium, zavřete kryty a potom pokračujte v tisku úlohy.  |
|                          |                            |                            | Chyba zprac. - Pás, Chyba zprac. - IDC  | Chyba procesu                         | Otevřete a zavřete kryty tiskárny.<br><br>Pokud se chyba neodstraní, vypněte tiskárnu. Po několika sekundách tiskárnu opět zapněte. |
| Nesvíí                   | Svíí                       | Blikají všechny            | Skon.živ. zobr.jedn   | Konec životnosti zobrazovací jednotky | Vyměňte zobrazovací jednotku.   |

\* Liší se v závislosti na stavu toneru.

## Servisní hlášení

Toto hlášení signalizuje závažnější závadu, kterou může odstranit pouze kvalifikovaný servisní technik.

| <b>Indikátor Ready (zelený)</b> | <b>Indikátor Error (oranžový)</b> | <b>Indikátor Toner (oranžový)</b> | <b>Zobrazení Remote Panel Utility</b> | <b>Stav</b>    | <b>Vyžadovaná činnost</b>   |
|---------------------------------|-----------------------------------|-----------------------------------|---------------------------------------|----------------|---|
| Rychle bliká                    | Rychle bliká                      | Blikají všechny                   | Volat Servis (XXXX)                   | Kritická chyba | Vypněte tiskárnu a po několika sekundách ji opět zapněte.<br><br>Pokud problém přetrvává, obraťte se na prodejce nebo na autorizované servisní středisko. |

## Vyjmutí uvázlých médií

Při odstraňování uvázlých médií postupujte opatrně, pokuste se vyjmout uvázlá média bez roztržení. Jakékoliv zbytky médií mohou blokovat vodicí dráhu a být příčinou dalších uváznutí. Média, která uvázla, už znovu nezakládejte.

### **Poznámka**

---

**Na tiskových médiích, která neprošla fixačním procesem, zůstal nevytvrzený toner. Ten Vám může přilnout na ruce, proto se při odstraňování uvázlého média snažte nedotýkat jeho povrchu. Zajistěte, aby se toner nevysypal do tiskárny.**

---



### **UPOZORNĚNÍ**

**Nevytvrzený toner Vám může ušpinit ruce, oděv nebo vše, s čím přijde do styku.**

**Pokud Vám toner náhodou ulpí na oděvu, opatrně jej vyprašte.**

**Zůstane-li na oděvu ještě nějaký toner, vyperte jej ve studené (nikoliv teplé) vodě. Pokud Vám toner ulpí na pokožce, umyjte se studenou vodou a neutrálním mýdlem.**

---



### **UPOZORNĚNÍ**

**Pokud se Vám toner dostane do očí, okamžitě si je vypláchněte studenou vodou a vyhledejte lékaře.**

---

Pokud i po vyjmutí uvázlého média budou indikátory na ovládacím panelu signalizovat uváznutí, otevřete a zavřete kryty tiskárny. Signalizace uváznutí by se měla zrušit.

## Odstranění uvázlých médií

- 1 Otevřete horní kryt.



*Pokud je ve výstupním zásobníku papír, vyjměte jej a před otevřením horního krytu výstupní zásobník přiklopte.*

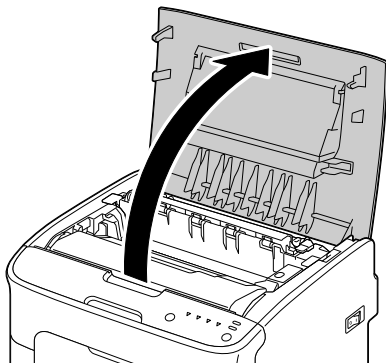

- 2 Uchopte rukojeť zobrazovací jednotky a mírně ji nadzvedněte směrem dozadu. Pak zobrazovací jednotku pomalu vytáhněte ve svislém směru.

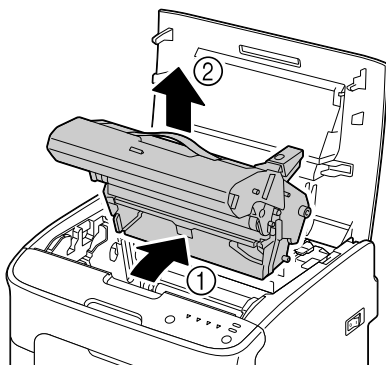

## **Poznámka**

---

**Nedotýkejte se fotocitlivého válce v zobrazovací jednotce.**

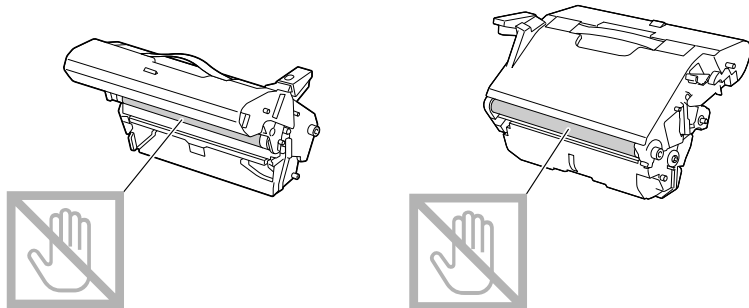

**Umístěte vyjmutou zobrazovací jednotku do vodorovné polohy, jak je znázorněno na obrázku vpravo.**

**Zobrazovací jednotku udržujte ve vodorovné poloze na místě, kde se nemůže znečistit.**

**Nenechávejte zobrazovací jednotku vyjmutou déle než 15 minut a nepokládejte ji na místo, kde by byla vystavena přímému světlu (např. slunečnímu).**

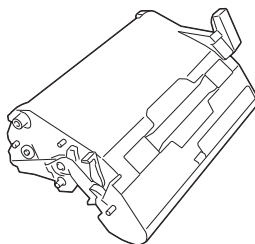

- 3** Přesuňte oddělovací páčky na fixační jednotce co nejdál dozadu.

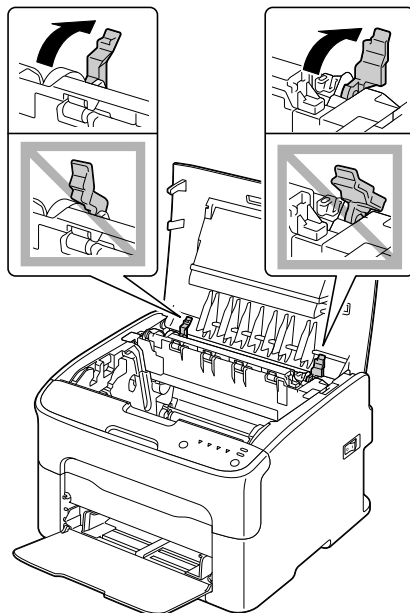

## UPOZORNĚNÍ

Oblast kolem fixační jednotky je mimořádně horká.

Pokud se dotknete jakéhokoliv jiného místa než označených páček, můžete se spálit. Pokud se spálíte, ihned si zchladte pokožku studenou vodou a pak vyhledejte odborné lékařské ošetření.

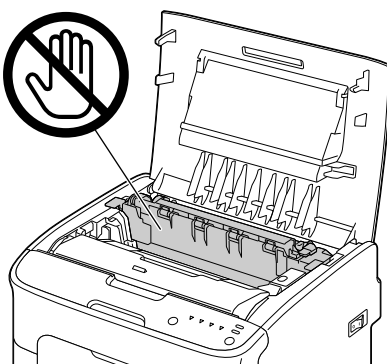

## 4 Vyměňte všechna uvázlá média.

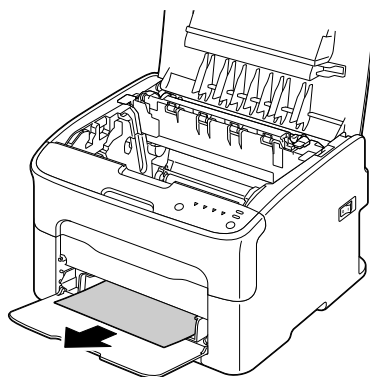
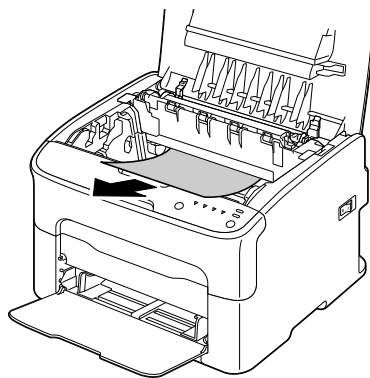

*Nadzvedněte kryt fixační jednotky a vyměňte médium.*

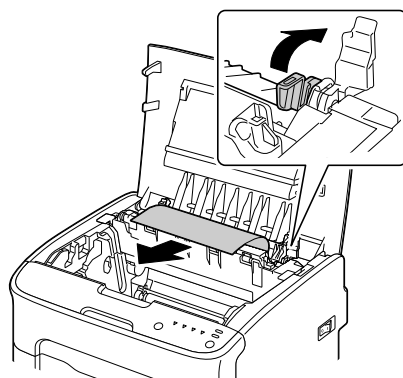

## **Poznámka**

**Nedotýkejte se snímače konce papíru na fixační jednotce.**

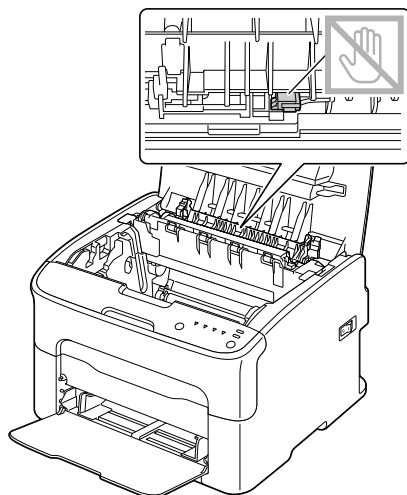

## **Poznámka**

**Pokud se dotknete povrchu přenosového válečku, může dojít ke snížení kvality tisku. Dávejte pozor, abyste se nedotkli povrchu přenosového válečku.**

Pohled  
zespodu

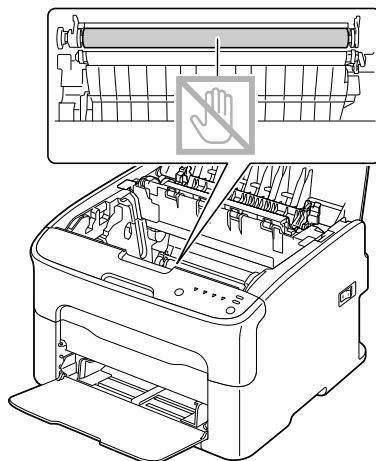

- 5** Vraťte oddělovací páčky na fixační jednotce zpět do původní polohy.

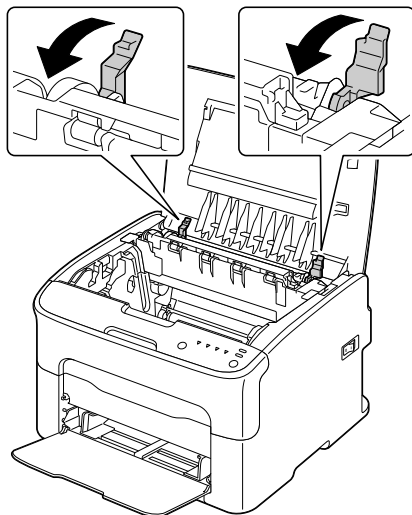

- 6** Pomalu zasuňte zobrazovací jednotku ve svislém směru do tiskárny a pak instalaci dokončete jemným stlačením zobrazovací jednotky směrem k sobě.

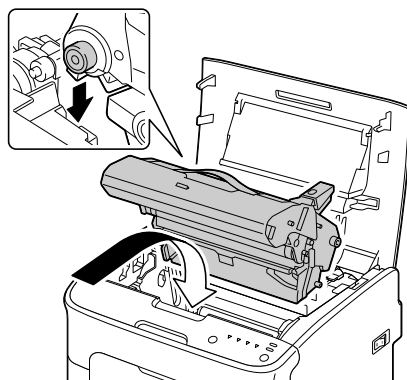

- 7** Opatrně zavřete horní kryt.

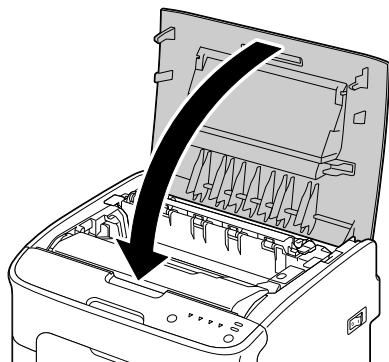

# Řešení potíží s uváznutím médií



*Pokud v některé oblasti dochází k častému uváznutí papíru, je nutné ji zkontrolovat, vyčistit nebo nechat opravit. K uváznutí může také docházet opakovaně, pokud používáte nepodporovaná tisková média.*

| Příznak                               | Příčina   | Řešení   |
|---------------------------------------|---|--|
| Podává se několik listů současně.     | Přední hrany médií nejsou vyrovnané.  | Vyjměte média a vyrovnejte přední okraje. Pak média založte zpět do zásobníku.                           |
|                                       | Média jsou vlhká.   | Vyjměte vlhká média a vyměňte je za suchá.   |
| Pokračuje signalizace uváznutí médií. | V tiskárně zůstala uvázlá média.  | Ujistěte se, že z tiskárny byla odstraněna všechna uvázlá média.   |
| Dochází k uváznutí médií.             | Média nejsou v zásobníku správně založená.  | Vyjměte uvázlá média a zbylá média znovu a řádně založte.  |
|                                       | V zásobníku je založeno příliš mnoho médií.   | Vyjměte ze zásobníku nadbytečná média a založte správné množství médií.                                  |
|                                       | Vodítka médií nejsou správně nastavená na formát médií.                                 | Nastavte vodítka médií v Zásobníku 1 tak, aby odpovídala velikosti médií.                                |
|                                       | Do tiskárny jsou založena přehnutá nebo zmačkaná média.                                 | Vyjměte média, narovnejte je a založte zpět. Pokud bude dále docházet k uváznutí, přestaňte je používat. |
|                                       | Média jsou vlhká.   | Vyjměte vlhká média a vyměňte je za suchá.   |
|                                       | Doporučované druhy archů se samolepicími štítky jsou do Zásobníku 1 založeny nesprávně. | Uvedená tisková média zakládejte podle pokynů jejich výrobce.  |

| Příznak                   | Příčina   | Řešení   |
|---------------------------|---|--|
| Dochází k uváznutí médií. | Obálky jsou do Zásobníku 1 založeny nesprávně.  | <p>Obálky zakládejte do Zásobníku 1 tak, aby strana s chlopni směřovala dolů.</p> <p>Pokud mají obálky chlopeň na delší straně (obálky C6 a DL), zakládejte je okrajem s chlopni směrem k zařazení a stranou s chlopni obrácenou dolů.</p>                     |
|                           | Používáte tisková média, která nejsou pro tiskárnu vhodná (nesprávná velikost, tloušťka, druh apod.). | <p>Používejte média schválená společností KONICA MINOLTA, viz část „Tisková média“ na stránce 4-2.</p> <p>Kompletní seznam aktuálně schválených médií naleznete na adrese <a href="http://printer.konicaminolta.com">http://printer.konicaminolta.com</a>.</p> |
|                           | Podávací váleček je špinavý.  | <p>Očistěte podávací váleček.</p> <p>Více podrobností naleznete v části „Vnitřní části“ na stránce 6-5.</p>  |

# Odstraňování jiných potíží





Originální spotřební materiál KONICA MINOLTA si můžete objednat na adrese [www.q-shop.com](http://www.q-shop.com).

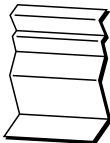

| Příznak                     | Příčina  | Řešení  |
|-----------------------------|--|---|
| Tiskárna není pod napětím.  | Síťová šňůra není správně zapojená do zásuvky elektrické sítě.                                 | Vypněte tiskárnu a přesvědčete se, zda je síťová šňůra správně připojena do zásuvky. Pak tiskárnu znovu zapněte.  |
|                             | Zásuvka, do které je tiskárna zapojená, zřejmě není v pořádku.                                 | Zapojte do zásuvky jiný elektrický přístroj a ověřte si, zda je funkční.  |
|                             | Hlavní vypínač není správně zapnutý (poloha I).  | Přepněte vypínač do polohy Vypnuto (O) a pak do znovu do polohy Zapnuto (I).  |
|                             | Tiskárna je připojena do zásuvky, jejíž napětí nebo kmitočet neodpovídá specifikacím tiskárny. | Ověřte si, zda elektrická síť vyhovuje požadavkům uvedeným v Dodatku A v části „Technické údaje“.   |
| Tisk trvá příliš dlouho.    | Tiskárna je nastavena do režimu pomalého tisku (například tisk na silný karton).               | Tisk na speciální tisková média trvá mnohem déle než tisk na papír. Než začnete tisknout na kancelářský papír, ověřte si, že je v ovladači tiskárny nastaveno správné tiskové médium. |
|                             | Tiskárna je v úsporném režimu.   | Přechod z úsporného do normálního režimu trvá určitou dobu.   |
|                             | Tisková úloha je velmi složitá.  | Vyčkejte. Není nutná žádná činnost.   |
|                             | Je instalován zásobník toneru určený pro jinou oblast nebo zásobník neschváleného typu.        | Instalujte zásobník toneru KONICA MINOLTA schválený pro Vaši tiskárnu.  |
| Tisknou se prázdné stránky. | Je poškozený nebo prázdný některý zásobník toneru.   | Zkontrolujte zásobníky tonerů. Pokud jsou prázdné, tisknou se čisté stránky.  |
|                             | Používáte nesprávný druh médií.  | Ověřte si, zda druh médií nastavený v ovladači, odpovídá médiím, která jsou založena v tiskárně.  |



| <b>Příznak</b>   | <b>Příčina</b>   | <b>Řešení</b>   |
|--|--|---|
| Nevytisknou se všechny stránky.  | Bylo stisknuto tlačítko Clear.   | Ověřte si, zda při tisku Vaší úlohy nestiskl jiný uživatel tlačítko Clear na ovládacím panelu tiskárny.   |
|  | Vstupní zásobník je prázdný.   | Zkontrolujte, zda jsou v zásobnících tisková média a zda jsou vložena správně.  |
|  | Tisknete dokument s přetiskem, který nebyl vytvořen v ovladači tiskárny. | Vytiskněte soubor s přetiskem s využitím ovladače tiskárny.   |
| Tiskárna se často resetuje nebo vypíná.                                      | Síťová šňůra není správně zapojená do zásuvky elektrické sítě.           | Vypněte tiskárnu a přesvědčete se, zda je síťová šňůra správně připojena do zásuvky. Potom tiskárnu znovu zapněte.                                |
|  | Došlo k systémové chybě.   | Informujte o chybovém hlášení technickou podporu.   |
| Při tisku více stran na list v několika kopiích je tiskový výstup nesprávný. | Máte nastavené kompletování v ovladači i v aplikaci.                     | Pro tisk více stran na list ve více kopiích zvolte Kompletovat pouze v ovladači tiskárny na kartě Základní. Nenastavujte kompletování v aplikaci. |
| Tiskárna vydává nezvyklé zvuky.  | Tiskárna není umístěna na rovném povrchu.                                | Umístěte tiskárnu na plochý, pevný, vodorovný povrch.   |
|  | V tiskárně je cizí předmět.  | Vypněte tiskárnu a vyjměte z ní cizí předmět. Nepodaří-li se Vám cizí předmět odstranit, obraťte se na servisní středisko.                        |

| Příznak  | Příčina   | Řešení   |
|--|---|--|
| <p>Média jsou pomačkaná.</p>    | <p>Tisková média jsou vlhká nebo byla polita vodou.</p>   | <p>Vyjměte z tiskárny vlhká média a nahraďte je novými, suchými.</p>   |
|  | <p>Fixační jednotka a přenosový váleček mohou být poškozené.</p>  | <p>Zkontrolujte, zda uvedené části nejsou poškozené. V případě nutnosti informujte o chybovém hlášení technickou podporu.</p>  |
|  | <p>Používáte tisková média, která nejsou pro tiskárnu vhodná (nesprávná velikost, tloušťka, druh apod.)</p> | <p>Používejte média schválená společností KONICA MINOLTA, viz část „Tisková média“ na stránce 4-2.</p> <p>Kompletní seznam aktuálně schválených médií naleznete na adrese <a href="http://printer.konicaminolta.com">http://printer.konicaminolta.com</a>.</p>   |
| <p>Neznáte postup vrácení nastavení na záložce Panel v Remote Panel Utility do výchozího stavu.</p>              | <p>-</p>  | <p>Ukončete Remote Panel Utility pomocí ikony v oznamovací oblasti systému Windows (pravá strana hlavního panelu) a poté spusťte tento nástroj znovu.</p> <p>Poněvadž po znovuspuštění nástroje se objeví výchozí nastavení, klepněte na tlačítko <b>Použít</b>. Blíže o ukončení Remote Panel Utility viz „Ukončení činnosti nástroje Vzdálený panel“ na stránce 3-7.</p> |
| <p>Neznáte postup vrácení nastavení na záložce Uživatelské služby v Remote Panel Utility do výchozího stavu.</p> | <p>-</p>  | <p>Ukončete Remote Panel Utility pomocí ikony v oznamovací oblasti systému Windows (pravá strana hlavního panelu) a poté spusťte tento nástroj znovu.</p> <p>Protože se po znovuspuštění nástroje objeví výchozí nastavení, klepněte na tlačítko <b>Uložit</b>. Blíže o ukončení Remote Panel Utility viz „Ukončení činnosti nástroje Vzdálený panel“ na stránce 3-7.</p>  |



# Řešení problémů s kvalitou tisku

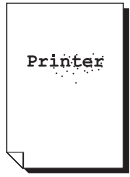
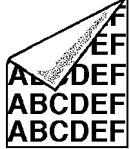

| Příznak   | Příčina  | Řešení  |
|---|--|---|
| <p>Tisknou se prázdné stránky nebo jsou na vytištěných stránkách prázdné oblasti.</p>  | Je zřejmě poškozený jeden nebo více zásobníků toneru.  | Vyjměte zásobníky toneru z tiskárny a zkontrolujte, zda nejsou poškozené.   |
|   | Je zřejmě poškozená zobrazovací jednotka.  | Vyjměte zobrazovací jednotku z tiskárny a zkontrolujte, zda není poškozená. Pokud je poškozená, vyměňte ji.                                       |
|   | Média jsou vlhká.  | Upravte vlhkost v prostoru, kde skladujete tisková média. Vyjměte vlhká média a vyměňte je za suchá.  |
|   | Nastavení druhu tiskových médií v ovladači neodpovídá druhu médií, která jsou založená v tiskárně. | Založte do tiskárny správná tisková média.  |
|   | Elektrická síť neodpovídá specifikacím tiskárny.   | Tiskárnu připojte do zásuvky elektrické sítě, jejíž parametry odpovídají specifikacím tiskárny.   |
|   | Do tiskárny se podává několik listů média současně.  | Vyjměte média a zkontrolujte, zda nejsou slepená statickou elektřinou. Prolistujte kancelářský papír nebo jiná založená média, a založte je zpět. |
|   | Média nejsou ve vstupním zásobníku správně založená.   | Vyjměte média, sklepněte je o rovný povrch, založte je zpět a nastavte k nim vodička médií.   |
| <p>Celá stránka je černá nebo jednobarevná.</p>                                      | Je zřejmě poškozený jeden nebo více zásobníků toneru.  | Vyjměte zásobníky toneru z tiskárny a zkontrolujte, zda nejsou poškozené. Je-li některý poškozen, vyměňte jej.                                    |
|   | Je zřejmě poškozená zobrazovací jednotka.  | Vyjměte zobrazovací jednotku z tiskárny a zkontrolujte, zda není poškozená. Pokud je poškozená, vyměňte ji.                                       |

| Příznak   | Příčina   | Řešení   |
|---|---|--|
| <p>Tisk je příliš světlý, sytost toneru je nízká.</p>                              | Okénko tiskové hlavy je znečištěné.                   | Vyčistěte okénko tiskové hlavy.  |
|   | Média jsou vlhká.                                     | Vyjměte z tiskárny vlhká média a nahraďte je novými, suchými.  |
|   | V zásobníku dochází toner.                            | Vyměňte zásobník toneru.   |
|   | Je zřejmě poškozený jeden nebo více zásobníků toneru. | Vyjměte zásobníky toneru z tiskárny a zkontrolujte, zda nejsou poškozené. Je-li některý poškozen, vyměňte jej.                         |
|   | Není správně nastavený druh tiskového média.          | Při tisku na obálky, samolepicí štítky, pohlednice, silný karton nebo hlavičkový papír nastavte v ovladači tiskárny správný typ média. |
| <p>Výtisky jsou příliš tmavé.</p>    | Je zřejmě poškozený jeden nebo více zásobníků toneru. | Vyjměte zásobníky toneru z tiskárny a zkontrolujte, zda nejsou poškozené. Je-li některý poškozen, vyměňte jej.                         |
|   | Je zřejmě poškozená zobrazovací jednotka.             | Vyjměte zobrazovací jednotku z tiskárny a zkontrolujte, zda není poškozená. Pokud je poškozená, vyměňte ji.                            |
| <p>Tisk je rozmazaný, pozadí je lehce znečištěné, tisk nemá dostatečný lesk.</p>  | Je zřejmě poškozený jeden nebo více zásobníků toneru. | Vyjměte zásobníky toneru z tiskárny a zkontrolujte, zda nejsou poškozené. Je-li některý poškozen, vyměňte jej.                         |
|   | Je zřejmě poškozená zobrazovací jednotka.             | Vyjměte zobrazovací jednotku z tiskárny a zkontrolujte, zda není poškozená. Pokud je poškozená, vyměňte ji.                            |

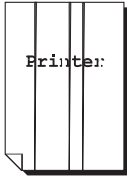
| Příznak  | Příčina  | Řešení  |
|--|--|---|
| <p>Sytost tisku nebo barev na výtiscích není rovnoměrná.</p>  | <p>Je poškozený některý zásobník toneru nebo v některém z nich dochází toner.</p>                            | <p>Vyjměte zásobníky toneru z tiskárny a zkontrolujte, zda nejsou poškozené. Je-li některý poškozen, vyměňte jej.</p>   |
|  | <p>Je zřejmě poškozená zobrazovací jednotka.</p>   | <p>Vyjměte zobrazovací jednotku z tiskárny a zkontrolujte, zda není poškozená. Pokud je poškozená, vyměňte ji.</p>  |
|  | <p>Tiskárna není umístěna na rovném povrchu.</p>   | <p>Umístěte tiskárnu na plochý, pevný, vodorovný povrch.</p>  |
| <p>Nerovnoměrný nebo skvrnitý tisk.</p>                       | <p>Média jsou vlhká.</p>   | <p>Upravte nastavení vlhkosti v prostoru, kde skladujete tisková média. Vyjměte vlhká média a vyměňte je za suchá.</p>  |
|  | <p>Používáte tisková média, která nejsou pro tiskárnu vhodná (nesprávná velikost, tloušťka, druh apod.).</p> | <p>Použijte média schválená společností KONICA MINOLTA, viz část „Tisková média“ na stránce 4-2. Kompletní seznam aktuálně schválených médií naleznete na adrese <a href="http://printer.konicaminolta.com">http://printer.konicaminolta.com</a>.</p> |
|  | <p>Je zřejmě poškozený jeden nebo více zásobníků toneru.</p>   | <p>Vyjměte zásobníky toneru z tiskárny a zkontrolujte, zda nejsou poškozené. Je-li některý poškozen, vyměňte jej.</p>   |
|  | <p>Je zřejmě poškozená zobrazovací jednotka.</p>   | <p>Vyjměte zobrazovací jednotku z tiskárny a zkontrolujte, zda není poškozená. Pokud je poškozená, vyměňte ji.</p>  |

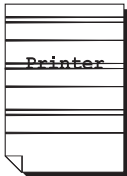
| Příznak   | Příčina  | Řešení   |
|---|--|--|
| <p>Toner není řádně fixován nebo vypadává při dotyku.</p>                                        | <p>Média jsou vlhká.</p>   | <p>Vyjměte z tiskárny vlhká média a nahradte je novými, suchými.</p>   |
|   | <p>Používáte tisková média, která nejsou pro tiskárnu vhodná (nesprávná velikost, tloušťka, druh apod.).</p> | <p>Použijte média schválená společností KONICA MINOLTA, viz část „Tisková média“ na stránce 4-2.</p> <p>Kompletní seznam aktuálně schválených médií naleznete na adrese <a href="http://printer.konicaminolta.com">http://printer.konicaminolta.com</a>.</p> |
|   | <p>Není správně nastavený druh tiskového média.</p>  | <p>Při tisku na obálky, samolepicí štítky, pohlednice, silný karton nebo hlavičkový papír nastavte v ovladači tiskárny správný typ média.</p>  |
| <p>Na výtiscích jsou skvrny nebo zbytky obrazu předcházející stránky.</p>                        | <p>Je nesprávně instalovaný nebo poškozený jeden nebo více zásobníků toneru.</p>                             | <p>Vyjměte zásobníky toneru z tiskárny a zkontrolujte, zda nejsou poškozené. Je-li některý poškozen, vyměňte jej.</p>  |
| <p>Na zadní straně papíru (při jednostranném nebo oboustranném tisku) jsou skvrny toneru.</p>  | <p>Vodící dráha médií je znečištěná tonerem.</p>   | <p>Vytiskněte několik prázdných stránek, vodící dráha by se měla vyčistit.</p>   |
|   | <p>Je zřejmě poškozený jeden nebo více zásobníků toneru.</p>   | <p>Vyjměte zásobníky toneru z tiskárny a zkontrolujte, zda nejsou poškozené. Je-li některý poškozen, vyměňte jej.</p>  |
|   | <p>Je zřejmě poškozená zobrazovací jednotka.</p>   | <p>Vyjměte zobrazovací jednotku z tiskárny a zkontrolujte, zda není poškozená. Pokud je poškozená, vyměňte ji.</p>   |

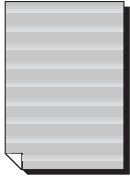
| Příznak   | Příčina   | Řešení   |
|---|---|--|
| Na výtiscích se v pravidelných odstupech se opakují bílé, černé nebo barevné oblasti.  | Okénko tiskové hlavy je znečistěné.                   | Vyčistěte okénko tiskové hlavy.  |
|   | Je zřejmě poškozený zásobník toneru.                  | Vyjměte z tiskárny zásobník toneru té barvy, která způsobuje chyby v obraze, a vyměňte jej za nový.            |
|   | Je zřejmě poškozená zobrazovací jednotka.             | Vyjměte zobrazovací jednotku z tiskárny a zkontrolujte, zda není poškozená. Pokud je poškozená, vyměňte ji.    |
| Kazy v obraze.   | Okénko tiskové hlavy je znečistěné.                   | Vyčistěte okénko tiskové hlavy.  |
|   | Zásobník toneru je netěsný.                           | Vyjměte zásobníky toneru z tiskárny a zkontrolujte, zda nejsou poškozené. Je-li některý poškozen, vyměňte jej. |
|   | Je zřejmě poškozený zásobník toneru.                  | Vyjměte z tiskárny zásobník toneru té barvy, která způsobuje chyby v obraze, a vyměňte jej za nový.            |
|   | Je zřejmě poškozená zobrazovací jednotka.             | Vyjměte zobrazovací jednotku z tiskárny a zkontrolujte, zda není poškozená. Pokud je poškozená, vyměňte ji.    |
| Na výtiscích jsou vodorovné čáry nebo pruhy.    | Tiskárna není umístěna na rovném povrchu.             | Umístěte tiskárnu na plochý, pevný, vodorovný povrch.  |
|   | Vodící dráha médií je znečistěná tonerem.             | Vytiskněte několik prázdných stránek, vodící dráha by se měla vyčistit.  |
|   | Je zřejmě poškozený jeden nebo více zásobníků toneru. | Vyjměte zásobníky toneru z tiskárny a zkontrolujte, zda nejsou poškozené. Je-li některý poškozen, vyměňte jej. |
|   | Je zřejmě poškozená zobrazovací jednotka.             | Vyjměte zobrazovací jednotku z tiskárny a zkontrolujte, zda není poškozená. Pokud je poškozená, vyměňte ji.    |

| Příznak  | Příčina  | Řešení  |
|--|--|---|
| <p>Na výtiscích se opakují v pravidelných odstupech tenké, horizontální bílé čáry.</p>  | <p>Toner není rovnoměrně fixován na médiích.</p>             | <p>Použijte funkci „Aktualiz. obraz“ na kartě Uživatelské služby v nástroji Vzdálený panel, viz část „Karta Uživatelské služby“ na stránce 3-5.</p> <p>Pokud potíže přetrvávají, obraťte se na prodejce nebo autorizovanou servisní organizaci.</p> |
| <p>Tisknou se naprosto odlišné barvy.</p>  | <p>Je poškozený jeden nebo více zásobníků toneru.</p>        | <p>Vyjměte zásobníky tonerů a zkontrolujte, zda je na všech válečcích rovnoměrně rozmístěn toner. Pak zásobníky instalujte zpět.</p>  |
| <p>Na výtiscích je nesprávný soutisk barev, barvy jsou pomíchány nebo se mění stránku od stránky.</p>  | <p>Zobrazovací jednotka není správně usazena.</p>            | <p>Vyjměte zobrazovací jednotku a znovu ji nainstalujte.</p>  |
|  | <p>Je zřejmě poškozený jeden nebo více zásobníků toneru.</p> | <p>Vyjměte zásobníky toneru z tiskárny a zkontrolujte, zda nejsou poškozené. Je-li některý poškozen, vyměňte jej.</p>   |
|  | <p>Média jsou vlhká.</p>                                     | <p>Vyjměte z tiskárny vlhká média a nahraďte je novými, suchými.</p>  |
| <p>Barvy jsou reprodukovány slabě nebo mají nízkou hustotu.</p>                       | <p>Je zřejmě poškozená zobrazovací jednotka.</p>             | <p>Vyjměte zobrazovací jednotku z tiskárny a zkontrolujte, zda není poškozená. Pokud je poškozená, vyměňte ji.</p>  |

Pokud problém přetrvá i po provedení všech výše uvedených postupů, informujte o chybovém hlášení technickou podporu.

Kontaktní informace jsou uvedeny v příručce Potřebujete pomoc?.

***Instalace  
příslušenství***

**8**



# Protiprachový kryt

Protiprachový kryt je doplňkové příslušenství.

Další informace Vám sdělí prodejce tiskárny nebo je naleznete na adrese [printer.konicaminolta.com](http://printer.konicaminolta.com).

Pokud protiprachový kryt nasadíte na Zásobník 1, chrání média v něm proti prachu a sníží se i hlučnost při tisku. Při používání tiskárny Vám doporučujeme nechat kryt nasazený.

## Instalace protiprachového krytu

- 1 Otevřete Zásobník 1.

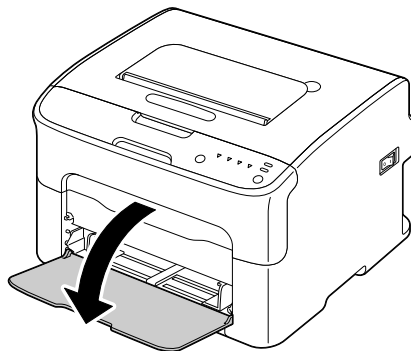

- 2 Instalujte protiprachový kryt.

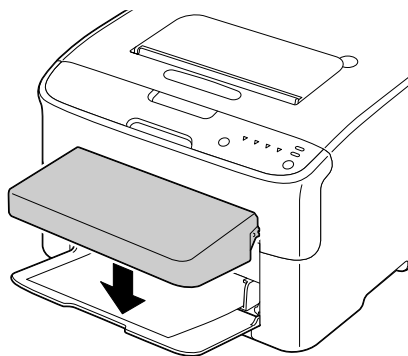

***Dodatek*** **A**

# Technické údaje

## Tiskárna

|                      |   |
|----------------------|---|
| Typ                  | Stolní barevná laserová tiskárna  |
| Způsob tisku         | Dvojitě laserové diody a polygonální zrcadlo  |
| Vývojnice            | Jednokomponentový systém  |
| Systém fixace toneru | Systém se zahříváním válce  |
| Rozlišení            | 1200 dpi × 600 dpi nebo<br>600 dpi × 600 dpi  |
| První stránka        | Monochromaticky: 13 sekund pro formáty A4<br>a Letter (kancelářský papír)<br>Plné barvy: 22 sekundy pro formáty A4<br>a Letter (kancelářský papír)  |
| Rychlost tisku       | Monochromaticky: 20 stran za minutu pro<br>formáty A4 a Letter<br>(kancelářský papír)<br>Plné barvy: 5 stran za minutu pro<br>formáty A4 a Letter<br>(kancelářský papír)                                |
| Zahřívání            | Průměrně 35 s (doba mezi zapnutím tiskárny<br>a zahájením tisku)  |
| Formáty médií        | Šířka média: 92–216 mm (3,6–8,5")<br>Délka média:<br>Kancelářský papír: 195–356 mm (7,7–14,0")<br>Silný karton 1/2: 184–297 mm (7,25–11,7")   |
| Papír/média          | Kancelářský papír (60–90 g/m <sup>2</sup> )<br>Hlavičkový papír<br>Obálky<br>Samolepicí štítky<br>Silný karton 1 (91–163 g/m <sup>2</sup> )<br>Silný karton 2 (164–209 g/m <sup>2</sup> )<br>Pohlednice |
| Vstupní kapacita     | Kancelářský papír: 200 listů<br>Obálky: 10 kusů<br>Štítky/hlavičkový papír/pohlednice/silný karton:<br>50 listů   |
| Výstupní kapacita    | Výstupní zásobník: 100 listů (A4, Letter)   |
| Provozní teplota     | 10–35 °C (50–95 °F)   |
| Provozní vlhkost     | 15–85 %   |

|                  |  |
|------------------|--|
| Napájení         | 120 V, 50–60 Hz<br>220–240 V, 50–60 Hz   |
| Příkon           | 120 V: 970 W nebo méně<br>220–240 V: 1020 W nebo méně<br>Režim úspory energie: 14 W nebo méně              |
| Proud            | 120 V: 8,2 A nebo méně<br>220–240 V: 4,4 A nebo méně   |
| Hlučnost         | Tisk: 51 dB nebo méně (monochromatický)<br>49 dB nebo méně (barevný)<br>Pohotovostní stav: 29 dB nebo méně |
| Vnější rozměry   | Výška: 275 mm (10,8")<br>Šířka: 396 mm (15,6")<br>Hloubka: 380 mm (14,9")                                  |
| Hmotnost         | 11,2 kg (bez spotřebního materiálu)<br>14,4 kg (se spotřebním materiálem)                                  |
| Rozhraní         | Port USB kompatibilní s USB 2.0 High-Speed   |
| Standardní paměť | 16 MB  |

# Předpokládaná životnost spotřebního materiálu

## Materiál vyměňovaný uživatelem

| Díl                  | Průměrná životnost   |
|----------------------|--|
| Zásobník toneru      | <b>Počáteční zásobník:</b><br>500 stránek (Y, M, C, K)<br><b>Náhradní zásobník:</b><br>Standardní kapacita: 1 500 stránek (Y, M, C)<br>Vysoká kapacita: 2 500 stránek (Y, M, C, K)       |
| Zobrazovací jednotka | <b>Monochromaticky:</b><br>45 000 stránek (spojitý tisk)<br>10 000 stránek (1stránkové úlohy)<br><b>Plné barvy:</b><br>11 250 stránek (spojitý tisk)<br>7 500 stránek (1stránkové úlohy) |
| Fixační jednotka     | 50 000 stránek   |



Hodnoty uvedené pro zásobníky toneru a zobrazovací jednotku představují počet stránek vytištěných jednostranně na média formátu A4 nebo Letter s krytím 5 %.

Skutečná životnost se může lišit (být kratší) v závislosti na podmínkách tisku (krytí, formát stránky apod.), na použité metodě tisku (spojitý tisk nebo přerušovaný tisk, při kterém se často tisknou jednostránkové tiskové úlohy) nebo na použitém druhu papíru (např. silný papír). Kromě toho bude životnost ovlivněna i okolní teplotou a vlhkostí vzduchu.

## Materiál vyměňovaný servisním technikem

| Díl               | Průměrná životnost |
|-------------------|--------------------|
| Přenosový váleček | 50 000 stránek     |

---

# Rejstřík

---

## H

Hlavičkový papír .....4-7

## K

Kancelářský papír .....4-3

Kvalita tisku .....7-25

Kvalita, karta .....2-8

## M

### Média

odstraňování uvázlých médií ....7-13

prevence uváznutí .....7-3

vedení .....7-4

zakládání .....4-10

## N

### Nástroj Vzdálený panel

použití ..... 3-3

spuštění ..... 3-2

ukončení ..... 3-7

## O

Obálky ..... 4-5

### Odstraňování potíží

uváznutí médií ..... 7-20

Okraje stránky ..... 4-9

Ovládací panel ..... 1-5

### Ovladač tiskárny

nastavení ..... 2-5

odinstalování ..... 2-3

zobrazení nastavení ..... 2-4

## P

|                                      |     |
|--------------------------------------|-----|
| <b>Pohlednice</b> .....              | 4-7 |
| <b>Potíže s uváznutím</b>            |     |
| prevence .....                       | 7-3 |
| <b>Přetisk, karta</b> .....          | 2-7 |
| <b>Příslušenství</b>                 |     |
| protiprachový kryt .....             | 8-2 |
| <b>Prevence uváznutí médií</b> ..... | 7-3 |
| <b>Protiprachový kryt</b> .....      | 8-2 |

## R

|                               |     |
|-------------------------------|-----|
| <b>Rozvržení, karta</b> ..... | 2-7 |
|-------------------------------|-----|

## S

|                                  |      |
|----------------------------------|------|
| <b>Samolepicí štítky</b> .....   | 4-6  |
| <b>Signalizace indikátory</b>    |      |
| chybová hlášení .....            | 7-9  |
| servisní hlášení .....           | 7-12 |
| stavová hlášení .....            | 7-5  |
| varovná hlášení .....            | 7-5  |
| <b>Silný karton</b> .....        | 4-4  |
| <b>Spotřební materiál</b>        |      |
| fixační jednotka .....           | 5-16 |
| zásobník toneru .....            | 5-2  |
| zobrazovací jednotka .....       | 5-13 |
| <b>Systémové požadavky</b> ..... | 1-10 |

## T

|                             |      |
|-----------------------------|------|
| <b>Tiskárna</b>             |      |
| části .....                 | 1-3  |
| <b>Tisková média</b>        |      |
| uložení .....               | 4-16 |
| <b>Tisková oblast</b> ..... | 4-8  |
| <b>Typ médií</b>            |      |
| hlavičkový papír .....      | 4-7  |
| kancelářský papír .....     | 4-3  |
| obálky .....                | 4-5  |
| pohlednice .....            | 4-7  |
| samolepicí štítky .....     | 4-6  |
| silný karton .....          | 4-4  |

## U

|                              |      |
|------------------------------|------|
| <b>Údržba tiskárny</b> ..... | 6-2  |
| <b>Uložení</b>               |      |
| tisková média .....          | 4-16 |
| <b>Uváznutí médií</b> .....  | 7-20 |
| odstranění .....             | 7-13 |
| vedení médií .....           | 7-4  |

## V

|                                |      |
|--------------------------------|------|
| <b>Vedení médií</b> .....      | 7-4  |
| <b>Verze, karta</b> .....      | 2-8  |
| <b>Vodoznak, karta</b> .....   | 2-8  |
| <b>Výstupní zásobník</b> ..... | 4-16 |

## Z

|                              |      |
|------------------------------|------|
| <b>Zakládání médií</b> ..... | 4-10 |
| <b>Základní, karta</b> ..... | 2-7  |