

HW-E350

Crystal Surround Air Track (Aktivní Reproduktory) uživatelská příručka

představte si své možnosti

Děkujeme vám za zakoupení výrobku Samsung.
Pro získání rozšířeného balíčku služeb, prosím,
zaregistrujte svůj výrobek na stránkách
www.samsung.com/register



charakteristiky

HDMI

Rozhraní HDMI přenáší současně obraz i zvuk a poskytuje čistší obraz.

Tento přístroj je také vybaven funkcí ARC, která umožňuje poslouchat zvuk televizoru přes kabel HDMI z přístroje Crystal Surround Air Track. Tato funkce je dostupná pouze při připojení přístroje k televizoru s podporou ARC.

3D Prostorový Zvuk

Funkce trojrozměrného zvuku přidává poslechu dojem hloubky a prostoru.

Speciální Zvukové režimy

Můžete si vybrat ze 7 režimů zvukového pole (MUSIC, NEWS, DRAMA, CINEMA, SPORTS, GAME, a OFF (původní zvuk)) podle toho, jaký typ obsahu posloucháte.

Multifunkční Dálkové Ovládání

Dodávané dálkové ovládání lze využít i k ovládání Televizoru připojeného k tomuto přístroji. (Pracuje pouze s televizory Samsung.) Dálkové ovládání je vybaveno tlačítkem TV, jehož jedním stiskem lze provádět řadu operací.

Aktivní Reprodukory

Tento přístroj obsahuje aktivní reproduktory, které přehrávají velmi kvalitní zvuk pomocí jedné tenké jednotky. Přístroj nevyžaduje žádné satelitní reproduktory a kabely, které jsou obvyklé u běžných systémů prostorového zvuku.

Podpora USB portu

Funkce USB HOST přístroje Crystal Surround Air Track umožňuje připojit externí paměťová zařízení s rozhraním USB a přehrávat z nich hudbu. Podporovány jsou přehrávače MP3, USB flash disky a další zařízení.

LICENCI



Dolby a symbol dvojitého D jsou registrované ochranné známky společnosti Dolby Laboratories.



Vyrobeno v licenci podle patentů USA č. 5,956,674; 5,974,380; 6,487,535 a dalších uznaných a přihlášených patentů ve Spojených státech amerických a dalších zemích. DTS-HD, symbol a DTS-HD spolu se symbolem jsou registrované ochranné známky a DTS 2.0 Channel je ochranná známka společnosti DTS, Inc. Tento produkt zahrnuje software. © DTS, Inc. Všechna práva vyhrazena.

HDMI

HDMI, logo HDMI a High-Definition Multimedia Interface jsou ochranné známky nebo registrované ochranné známky společnosti HDMI Licensing LLC platné ve Spojených státech amerických a dalších zemích.

- Máte-li dotazy ohledně otevřeného softwaru, kontaktujte společnost Samsung na e-mailové adrese (oss.request@samsung.com).
- Tento produkt využívá softwarové aplikace distribuované sdružením Independent JPEG Group.

bezpečnostní informace

CZ

BEZPEČNOSTNÍ VAROVÁNÍ

ABYSTE PŘEDEŠLI RIZIKU ÚRAZU ELEKTRICKÝM PROUDEM, NEODNÍMEJTE ZADNÍ KRYT PŘÍSTROJE.
UVNITŘ PŘÍSTROJE NEJSOU ŽÁDNÁ SERVISNÍ MÍSTA. OPRAVU SVĚŘTE KVALIFIKOVANÉMU SERVISNÍMU TECHIKOVI.



Tento symbol indikuje přítomnost nebezpečného napětí uvnitř přístroje, které může způsobit úraz elektrickým proudem.



Tento symbol upozorňuje na existenci důležitých pokynů pro provoz a údržbu přístroje, které jsou součástí příslušenství přístroje.

VAROVÁNÍ : Abyste předešli nebezpečí vzniku požáru nebo úrazu elektrickým proudem, nevystavujte tento přístroj dešti nebo vlhkosti.

UPOZORNĚNÍ : ABYSTE PŘEDEŠLI RIZIKU ÚRAZU ELEKTRICKÝM PROUDEM, ZASUŇTE ŠIROKOU ČÁST VIDLICE SÍŤOVÉ ZÁSTRČKY DO ŠIROKÉHO VÝŘEZU AŽ NA DORAZ.

- Tento přístroj musí být vždy připojen k síťové zásuvce, která je řádně uzemněna.
- Pro odpojování přístroje od sítě je třeba odpojit síťový napájecí kabel ze síťové zástrčky, a z tohoto důvodu musí být tato zástrčka snadno přístupná.

UPOZORNĚNÍ

- Nevystavujte tento přístroj kapající nebo stříkající vodě. Neumísťujte na přístroj nádoby naplněné kapalinou, například vázy.
- Pro úplné vypnutí přístroje je nutné vytáhnout napájecí zásuvku ze zástrčky. Napájecí zásuvka proto musí být vždy dobře přístupná.

BEZPEČNOSTNÍ OPATŘENÍ

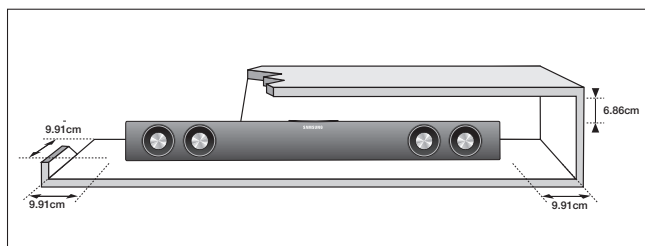

Ujistěte se, že zásuvky střídavého proudu ve vašem domě odpovídají údajům na identifikačním štítku umístěném na zadní straně přístroje. Přístroj instalujte ve vodorovné poloze na vhodný podklad (např. nábytek) s dostatečným prostorem okolo pro větrání (7 - 10 cm). Neblokujte ventilační otvory. Neumísťujte přístroj na zesilovače ani jiná zařízení, která se mohou zahřívát. Přístroj je navržen pro nepřetržitě používání. Pro úplné vypnutí přístroje odpojte napájecí zástrčku od zásuvky. Pokud se chystáte přístroj delší dobu nepoužívat, odpojte jej od zásuvky.

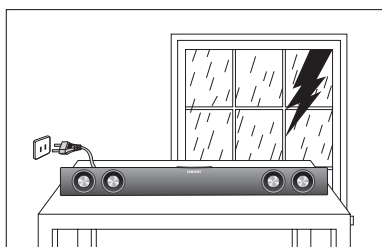

Během bouřky odpojte zástrčku napájecího kabelu ze zásuvky elektrorozvodné sítě. Napěťové špičky způsobené blesky by mohly přístroj poškodit.

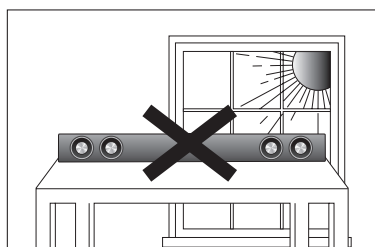

Přístroj nevystavujte přímému slunečnímu světlu nebo jiným zdrojům tepla. Hrozí přehřátí a porucha přístroje.

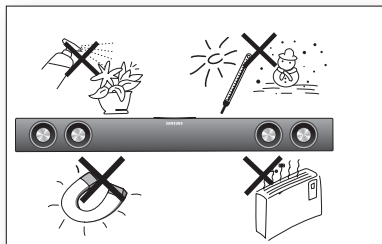

Přístroj chraňte před vlhkostí (např. vázy) a horkem (např. krb) a neumisťujte jej do blízkosti zdrojů silných magnetických nebo elektrických polí. V případě poruchy přístroje odpojte napájecí kabel od elektrorozvodné sítě. Přístroj není určen k průmyslovému využití. Používejte jej pouze pro osobní účely. Pokud byl přístroj uložen v chladném prostředí, může dojít ke kondenzaci. Při přepravě přístroje v zimním období počkejte před jeho opětovným použitím přibližně 2 hodiny, než získá pokojovou teplotu.

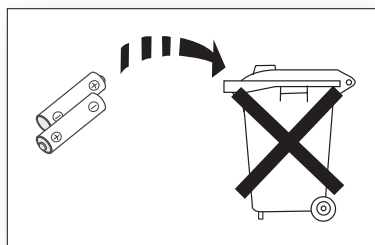

Baterie používaná v tomto přístroji obsahuje chemikálie, které mohou poškodit životní prostředí. Nevyhazujte použité baterie do běžného domovního odpadu.



CHARAKTERISTIKY	2	Charakteristiky
	2	Licenci
BEZPEČNOSTNÍ INFORMACE	3	Bezpečnostní varování
	4	Bezpečnostní opatření
ZAČÍNÁME	6	Než se pustíte do čtení této příručky
	6	Součásti dodávky
POPIS	7	Přední a Zadní Panel
DÁLKOVÉ OVLÁDÁNÍ	9	Průvodce dálkovým ovládáním
PŘIPOJENÍ	10	Instalace držáku na zeď
	11	Instalace feritového jádra na kabely VSTUPU a VÝSTUPU HDMI
	11	Montáž feritového jádra na zvukový kabel
	12	Připojení přístroje Crystal Surround Air Track
FUNKCE	14	Základní funkce
	15	Pokročilé funkce
	19	Aktualizace softwaru
ŘEŠENÍ PROBLÉMŮ	20	Řešení problémů
DODATEK	21	Technické údaje

začínáme

NEŽ SE PUSTÍTE DO ČTENÍ TÉTO PŘÍRUČKY

Před čtením této uživatelské příručky se seznámte s následujícími informacemi.

Symbole použité v příručce

Symbol	Termín	Definice
	Výstraha	Označuje situaci, kdy určitá funkce není k dispozici nebo může dojít ke ztrátě nastavení.
	Poznámka	Uvádí tipy nebo odkazy na stránky, které usnadní používání funkcí.

Bezpečnostní pokyny a odstraňování potíží

- 1) Před použitím tohoto výrobku se určitě seznámte s Bezpečnostními pokyny. (Viz strana 3)
- 2) Pokud se objeví problém, podívejte se na Řešení problémů. (Viz strana 20)

Autorská práva

©2012 Samsung Electronics Co.,Ltd.

Všechna práva vyhrazena; Žádná část této uživatelské příručky nesmí být reprodukována ani kopírována bez předchozího písemného souhlasu firmy Samsung Electronics Co., Ltd.

SOUČÁSTI DODÁVKY

Zkontrolujte podle následujícího seznamu, zda jste obdrželi kompletní příslušenství.

		
Dálkové ovládání / Baterie (AAA)	Konzola pro Montáž na Stěnu	Uživatelská Příručka
	(1 ks pro Kabel HDMI)  (Velký)  (Malý) (1ks pro Zvukový Kabel)	
Kabel Audio	Prstencové Feritové Jádro	Kabel USB



- Vzhled příslušenství nemusí přesně odpovídat výše uvedeným ilustracím.
- Pro připojení externí zařízení s rozhraním USB k tomuto přístroji použijte k tomu určený kabel USB.

PŘEDNÍ A ZADNÍ PANEL

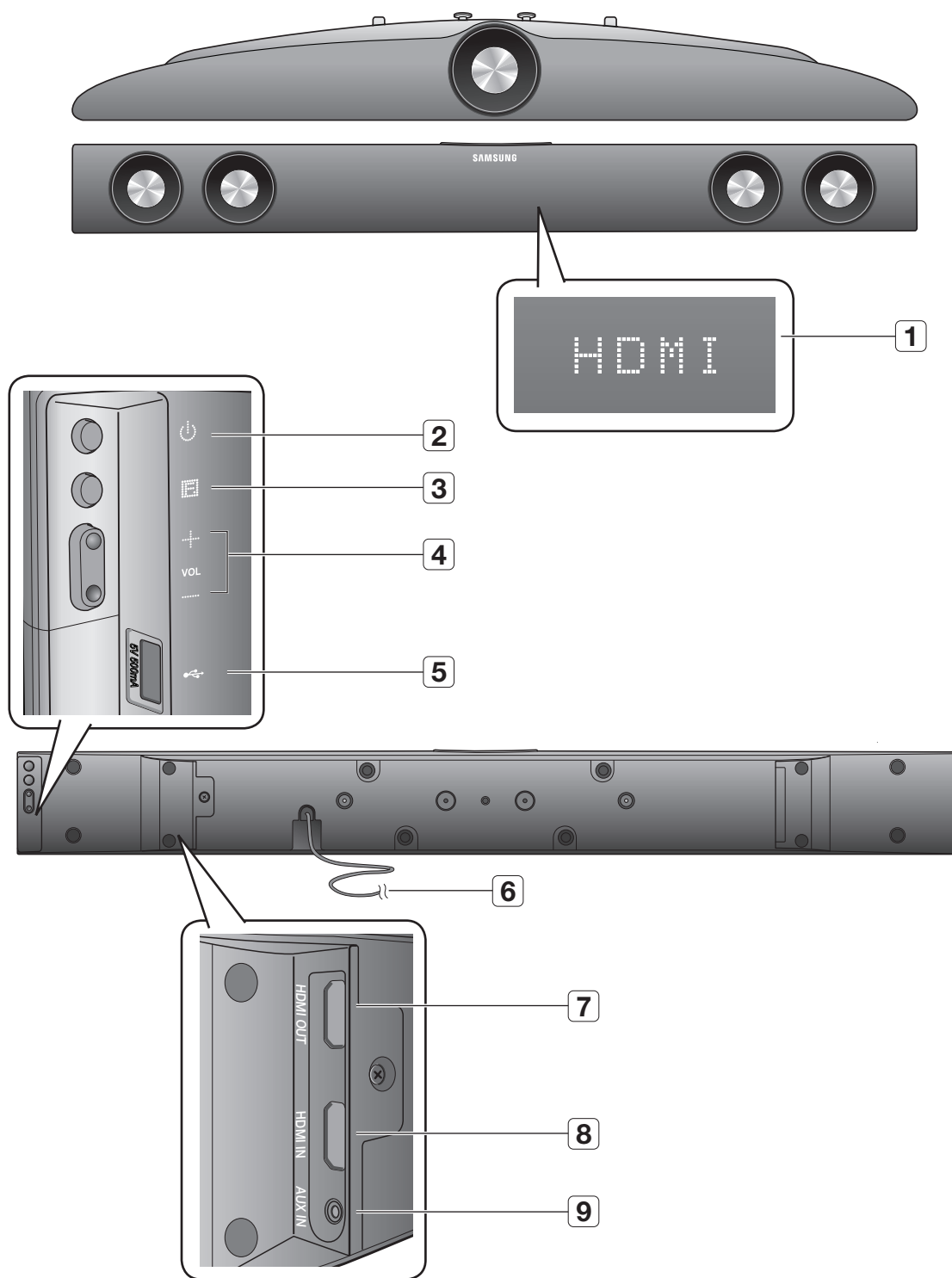

1	DISPLEJ	Zobrazuje aktuální režim.
2	TLAČÍTKO NAPÁJENÍ	Zapíná a vypíná systém Crystal Surround Air Track.
3	TLAČÍTKO FUNKCÍ	Výběr vstupu AUX, HDMI, USB, ARC.
4	HLASITOST + / -	Ovládání hlasitosti.
5	PORT USB	Slouží k připojení externích paměťových zařízení s rozhraním USB, například přehrávače MP3, a přehrávání souborů z nich.
6	NAPÁJECÍ KABEL	Připojte napájecí kabel ze zásuvky elektrorozvodné sítě.
7	KONEKTOR VÝSTUPU HDMI	Slouží k výstupu digitálního video a zvukového signálu kabelem HDMI.
8	KONEKTORY VSTUPU HDMI	Slouží k připojení obrazového a zvukového signálu kabelem HDMI.
9	VSTUP AUX	Slouží k připojení analogového výstupu externího zařízení.



- Po zapnutí začne přístroj reprodukovat zvuk až po 4 až 5 sekundách.

dálkové ovládání

CZ

PRŮVODCE DÁLKOVÝM OVLÁDÁNÍM

TLAČÍTKO NAPÁJENÍ

Zapíná a vypíná systém Crystal Surround Air Track.

SAT SOURCE

Stiskněte pro výběr připojeného zdroje SAT (Surround Air Track)

SOUND EFFECT

Výběr zvukového efektu:
(MUSIC, NEWS, DRAMA, CINEMA, SPORTS, GAME, OFF (Původní Zvuk))

SAT MUTE

Vypnutí zvuku přístroje. Dalším stiskem tlačítka obnovíte původní hlasitost zvuku.

VOLUME

Nastavuje úroveň hlasitosti jednotky.

REPEAT

Výběr opakování jednoho nebo všech souborů, opakované přehrávání v náhodném pořadí.

DRC, DIMMER

Jas displeje lze nastavit. Tuto funkci můžete použít pro vychutnání zvuku Dolby Digital během nočního sledování filmů s nízkou hlasitostí (Standard, MAX, MIN)

OVLÁDACÍ TLAČÍTKA

Přehrávání, pozastavení nebo zastavení přehrávání hudebního souboru, procházení hudebního souboru směrem vpřed nebo vzad.

TV SOURCE

Stiskněte pro výběr zdroje videa připojeného televizoru.

TV PRE-CH

Přechod na předchozí Televizní kanál

TV MUTE

Vypnutí zvuku televizoru. Dalším stiskem tlačítka obnovíte původní hlasitost zvuku.

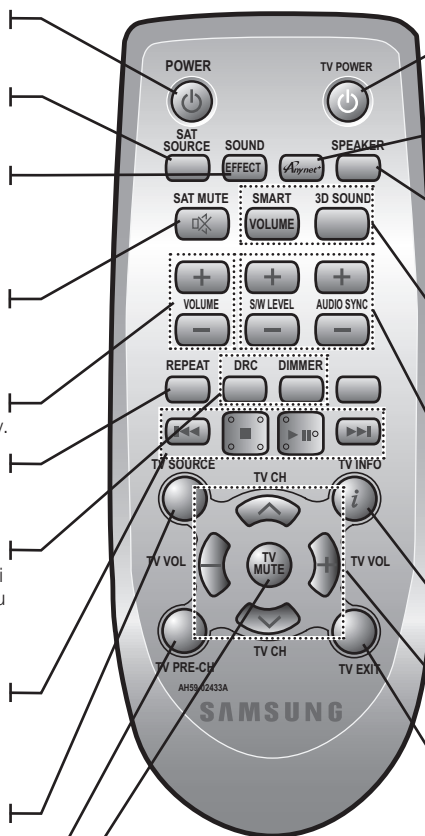

TLAČÍTKO NAPÁJENÍ TELEVIZORU

Zapíná a vypíná Televizoru Samsung.

Anynet+

Anynet+ je funkce, která umožňuje ovládat jiná zařízení Samsung pomocí dálkového ovládání Televizoru Samsung.

SPEAKER

Toto tlačítko umožňuje vybrat, zda chcete poslouchat zvuk ze systému Crystal Surround Air Track nebo z televizoru. (Tato funkce podporuje přes kabel HDMI.)

SMART VOLUME, 3D SOUND

Reguluje a stabilizuje hlasitost a zabraňuje tak drastickým změnám hlasitosti. Tato funkce přidává zvuku dojem hloubky a prostoru.

S/W LEVEL, AUDIO SYNC

Nastavuje hlasitost subwooferu. Slouží k synchronizaci videa a zvuku při připojení k digitálnímu televizoru.

TV INFO

Zobrazení aktuálního stavu Televizoru.

KANÁL A HLASITOST TELEVIZORU

Přepnutí kanálu na Televizoru. Ovládání hlasitosti Televizoru.

TV EXIT

Opuštění nabídky televizoru (stejná funkce jako tlačítko EXIT na dálkovém ovládání televizoru)



- SAT znamená „Surround Air Track“, což je obchodní značka společnosti Samsung.
- Toto dálkové ovládání dokáže ovládat jen televizory Samsung.
- V závislosti na používaném televizoru se ovládání televizoru tímto dálkovým ovládáním nemusí podařit. Pokud to není možné, ovládejte televizor jeho vlastním dálkovým ovladačem.

Vložení baterií do Dálkového Ovládání

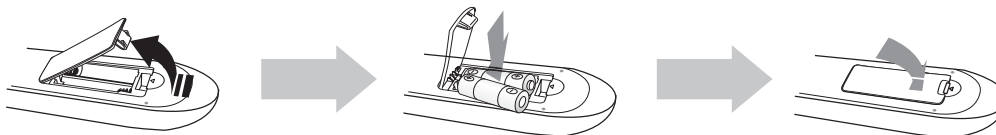

1. Zvedněte kryt na zadní straně dálkového ovládání nahoru podle obrázku.
2. Vložte dvě baterie AAA. Při vkládání baterie orientujte podle značek "+" a "-" vyznačených na schématu uvnitř prostoru pro baterie.
3. Vraťte kryt na místo. Při běžném používání televizoru baterie vydrží přibližně jeden rok..

Provozní Dosah Dálkového Ovládání

Dálkové ovládání lze použít do vzdálenosti přibližně 7 metrů v přímém směru. Lze jej rovněž použít ve vodorovném úhlu až 30° od snímáče signálu dálkového ovládání.

● DÁLKOVÉ OVLÁDÁNÍ

připojení

INSTALACE DRŽÁKU NA ZED'

Tento přístroj můžete upevnit na zed' pomocí držáku na zed'.

Opatření při Instalaci

- Instalujte pouze na svislé stěny.
- Instalujte v místech, kde nepanuje vysoká teplota nebo vlhkost – za takových podmínek totiž hrozí, že stěna neunesne hmotnost přístroje.
- Zkontrolujte nosnost stěny. Pokud stěna nemá dostatečnou nosnost pro instalaci produktu, před instalací ji zesilte.
- Zkontrolujte materiál stěny. Pokud se jedná o stěnu ze sádkartonu, mramoru nebo plechových panelů, zakupte a použijte odpovídající upevňovací šrouby nebo hmoždinky.
- Před instalací přístroje na stěnu k němu připojte kabely z externích zařízení.
- Před instalací přístroj vypněte a odpojte od napájení. V opačném případě hrozí úraz elektrickým proudem.

1. Držák na zed' umístěte na povrch zdi a zajistěte jej dvěma šrouby (nejsou součástí dodávky).
Pokud zavěšujete přístroj pod televizor, nainstalujte montážní konzolu tak, aby šipka (↑) na ní byla umístěna proti středu televizoru.
Přístroj nainstalujte minimálně 5 cm pod televizor.

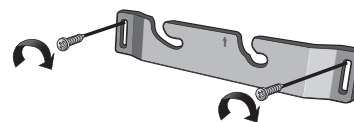

2. Poté přístroj zasuňte do odpovídajících výřezů na držáku na stěnu. V zájmu bezpečnosti montáže se ujistěte, že montážní čepy zcela zapadly na dno výřezů.

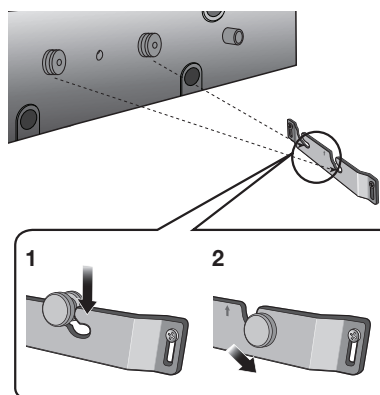

3. Instalace je dokončena.



- Nezavěšujte na nainstalovaný přístroj žádné předměty. Zabraňte nárazům do nainstalovaného přístroje.
- Přístroj důkladně upevněte na stěnu, aby neodpadl. V případě pádu přístroje hrozí úraz nebo poškození produktu.
- Když je přístroj namontován na stěnu, dávejte pozor, aby děti netahaly za spojovací kabely, jinak by mohl upadnout.
- Pro optimální výkon při instalaci na stěnu by vzdálenost mezi reproduktory a televizorem měla být alespoň 5 cm.

INSTALACE FERITOVÉHO JÁDRA NA KABELY VSTUPU A VÝSTUPU HDMI

CZ

● PŘIPOJENÍ

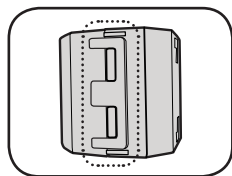

Zvednutím uvolněte západku a otevřete jádro.

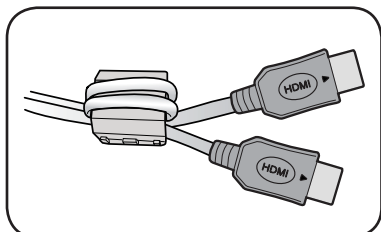
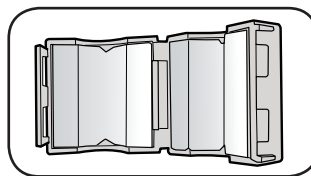

Opět uzavřete západku.

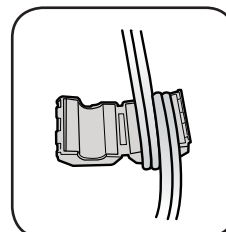

Jednou oviňte vstupní a výstupní kabely HDMI okolo feritového jádra.
(Začněte kabely stáčet asi 5–10 cm od konektorů.)

MONTÁŽ FERITOVÉHO JÁDRA NA ZVUKOVÝ KABEL

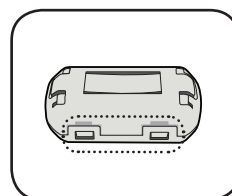

Zvednutím uvolněte západku a otevřete jádro.

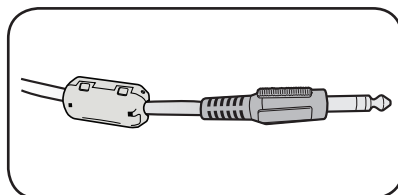
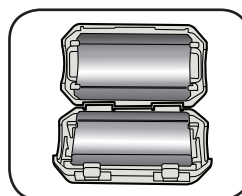

Opět uzavřete západku.

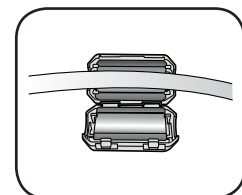

Vložte zvukový kabel do otevřeného jádra.

PŘIPOJENÍ PŘÍSTROJE CRYSTAL SURROUND AIR TRACK

HDMI je standardní digitální rozhraní pro připojování zařízení jako je televizor, projektor, přehrávač DVD, přehrávač Blu-ray, set-top box a další.

HDMI netrpí ztrátou signálu při analogově digitálním převodu, proto si můžete naplno vychutnat kvalitu zvuku i obrazu v podobě původního digitálního zdroje.

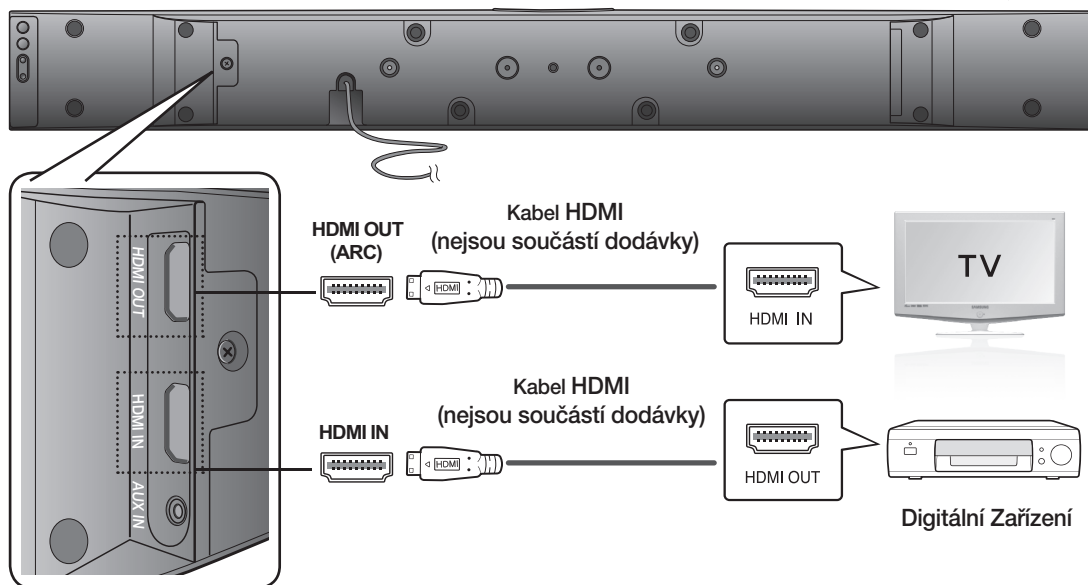

HDMI IN

Připojte kabel HDMI (nejsou součástí dodávky) z konektoru vstupu HDMI na zadní straně přístroje ke konektoru výstupu HDMI na digitálním zařízení.

a dále,

HDMI OUT (HDMI)

- Připojte kabel HDMI z konektoru výstupu HDMI na zadní straně přístroje ke konektoru vstupu HDMI na Televizoru.



- HDMI je rozhraní, které umožňuje digitální přenos obrazových a zvukových dat pomocí pouze jediného konektoru.

HDMI OUT (ARC)

- Funkce ARC umožňuje výstup digitálního zvuku prostřednictvím konektoru HDMI OUT (ARC).
Lze ji aktivovat, pouze pokud je systém Crystal Surround Air Track připojen k televizoru s podporou ARC.
- Funkce Anynet+ musí být zapnuta.



- Tato funkce není k dispozici, pokud kabel HDMI nepodporuje CEC.

PŘIPOJENÍ PŘÍSTROJE CRYSTAL SURROUND AIR TRACK

V této části jsou popsány metody analogového připojení přístroje k televizoru.

Tento přístroj je vybaven jedním analogovým zvukovým konektorem pro připojení televizoru.

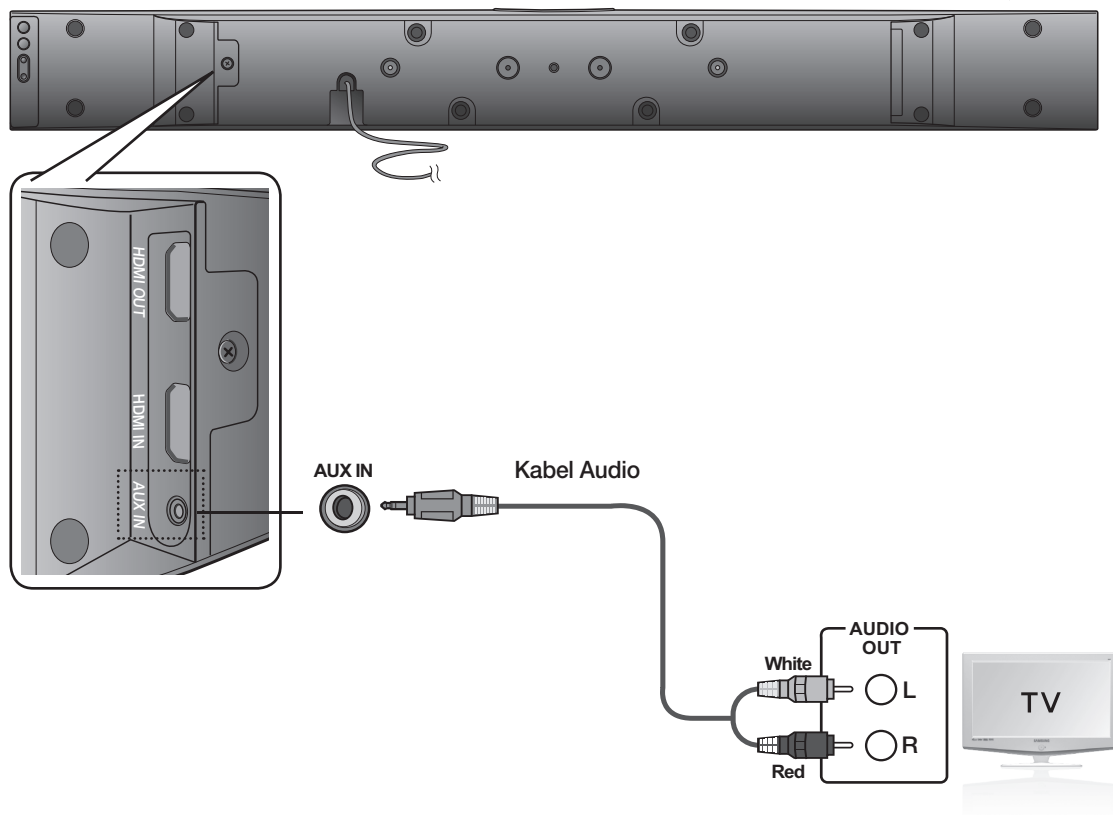

VSTUP AUX

Připojte konektor VSTUPU AUX na hlavní jednotce ke konektoru výstupu zvuku na televizoru nebo jiném zdrojovém zařízení.

Zástrčky patří do stejně zbarvených zásuvek.



- Nepřipojujte napájecí kabel tohoto produktu ani televizoru do zásuvky na zdi, dokud nejsou dokončena připojení mezi zařízeními.
- Před přemístováním nebo instalací přístroje se ujistěte, že je vypnutý, a odpojte napájecí kabel.
- Pokud vyberete možnost 'AUX' aniž by byl zapojen audio kabel, přístroj se po 20 minutách automaticky vypne.

ZÁKLADNÍ FUNKCE

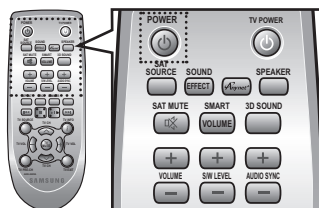
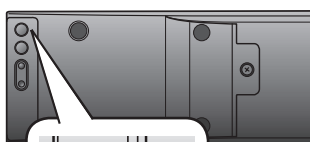

Zapnutí/vypnutí napájení

1. Stiskněte tlačítko **POWER** (⏻) v pravé části předního panelu.
nebo,
Stiskem tlačítka **POWER** na dálkovém ovládacím přístroji přístroj zapnete.
2. Stiskněte tlačítko **POWER** (⏻) v pravé části předního panelu.
nebo,
Stiskem tlačítka **POWER** na dálkovém ovládacím přístroji přístroj vypnete.

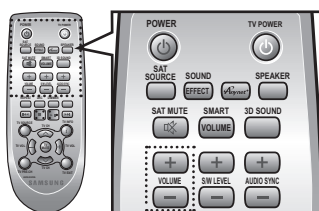
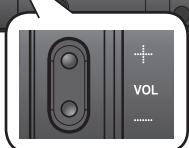
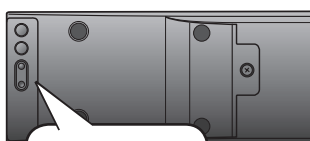

Nastavení hlasitosti

Stiskněte tlačítko **VOLUME +/-** v pravé části předního panelu.
nebo,
Stiskem tlačítka **VOLUME +/-** na dálkovém ovládacím přístroji zvýšte nebo snižte hlasitost.

- Na předním panelu se zobrazí číselná hodnota hlasitosti.



- Každým stiskem tlačítka **VOLUME +/-** hlasitost zvýšíte nebo snížíte.
- Chcete-li slyšet zvuk pouze ze systému Crystal Surround Air Track, vypněte reproduktory televizoru v nabídce nastavení zvuku televizoru. Viz návod k televizoru dodávaný s televizorem.

POKROČILÉ FUNKCE

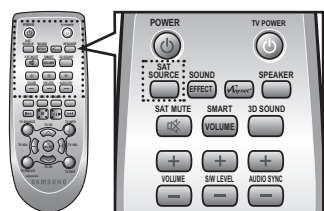
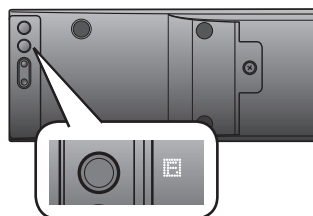

Výběr vstupu

Lze vybrat vstup AUX, HDMI, USB nebo ARC. Stiskem příslušného tlačítka na dálkovém ovládacím vybírejte požadovaný režim nebo stiskněte tlačítko  a vyberte režim z následující nabídky: AUX, HDMI, USB nebo ARC.

Režim vstupu	Displej
Vstup AUX	AUX
Vstup HDMI	HDMI
Režim USB	USB
Režim ARC	ARC

Přístroj se automaticky vypne v následujících situacích:

- Režim AUX: Pokud není během 20 minut připojen kabel ke konektoru.
- Režim USB: Pokud stav "USB NEPŘIPOJENO" nebo "Zastaveno" trvá déle než 20 minut.

Připojení přístroje Crystal Surround Air Track k jinému zařízení pomocí konektoru USB

1. Připojte zařízení USB k portu USB na boku přístroje.
2. Opakovaně tiskněte tlačítko  na předním panelu přístroje Crystal Surround Air Track, až se zobrazí text **USB**.
 - Při každém stisku tlačítka se výběr změní následovně:
AUX ⇒ HDMI ⇒ USB ⇒ ARC
3. Na displeji se zobrazí text **USB** a pak zase zmizí.
 - Připojení přístroje Crystal Surround Air Track ke dokončeno.
 - Pokud po dobu 20 minut není připojeno žádné zařízení USB, přístroj Crystal Surround Air Track se automaticky vypne (Auto Power Off).

Před připojením zařízení USB

Kompatibilita: Paměťová zařízení s rozhraním USB

- Pokud je název složky nebo souboru na zařízení USB delší než 10 znaků, není na VFD zobrazen.
- Tento přístroj nemusí být kompatibilní s některými typy paměťových zařízení s rozhraním USB.
- Jsou podporována souborová systémy FAT16 a FAT32.
 - Souborový systém NTFS není podporován.
- Připojte zařízení USB přímo k portu USB na přístroji. Předjedete tak případným potížím s kompatibilitou USB.
- Nepřipojujte k přístroji více paměťových zařízení současně pomocí multiformátové čtečky karet. V takovém případě není zaručena správná funkce.
- Digitální fotoaparáty komunikující protokolem PTP nejsou podporovány.
- Neodpojujte zařízení USB během čtení z něj.
- Soubory WMA s ochranou DRM zakoupené z komerčních webových stránek nelze přehrát.
- Externí pevné disky nejsou podporovány.
- Externí pevné disky nejsou podporovány.

Formát	Hudba	
Název souboru	MP3	WMA
Přípona souboru	.MP3	.WMA
Datový tok	80–320 kb/s	56–128 kb/s
Verze	-	V8
Pixely	-	-
Vzorkovací Frekvence	44,1 kHz	44,1 kHz

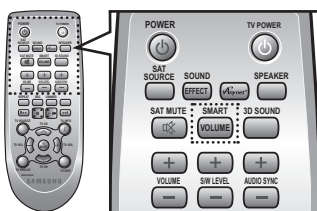
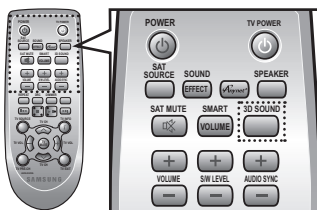
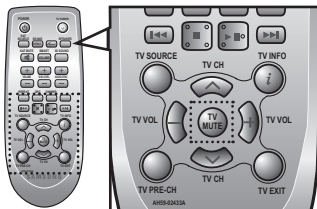
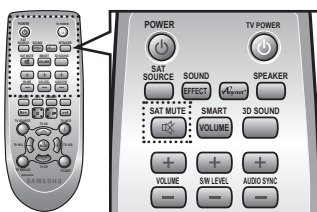
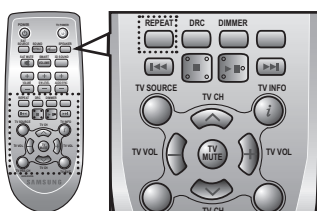
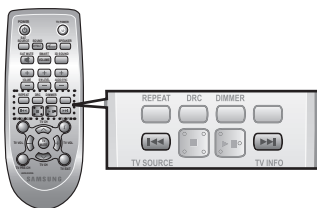
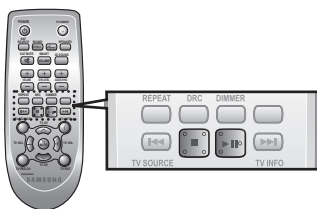

Přehrávání, Pozastavení a Zastavení

Během přehrávání stiskněte tlačítka ►||,■.

- Dalším stiskem tlačítka ►|| dočasně pozastavíte přehrávání souboru. Stiskem tlačítka ►|| spustíte přehrávání vybraného souboru.
- Přehrávání ukončíte stiskem tlačítka Zastavení (■).

Přeskočení Vpřed a Vzad

Během přehrávání stiskněte tlačítka ◀◀,▶▶.

- Pokud je v zařízení uloženo více souborů, stiskem tlačítka ▶▶ vyberete následující soubor.
- Pokud je v zařízení uloženo více souborů, stiskem tlačítka ◀◀ vyberete předcházející soubor.

Použití funkce OPAKOVÁNÍ

Funkce opakování slouží k opakovanému přehrávání souboru nebo všech souborů, přehrávání souborů v náhodném pořadí nebo k vypnutí opakování. Stiskněte tlačítko **REPEAT**.

- **REPEAT FILE** : Opakované přehrávání stopy
- **REPEAT ALL** : Opakované přehrávání všech stop
- **REPEAT RANDOM** : Přehrávání stop v náhodném pořadí. (Stopy, které již byly přehrány, mohou být přehrány znovu.)
- **REPEAT OFF** : Zrušení opakovaného přehrávání.



- Funkci OPAKOVÁNÍ lze aktivovat během přehrávání hudby ze zařízení USB.

Vypnutí zvuku

Tato funkce se hodí, když přijde návštěva nebo zazvoní telefon.

1. Chcete-li vypnout zvuk tohoto přístroje, stiskněte tlačítko **SAT MUTE** (⊗) na dálkovém ovládání.
2. Chcete-li vypnout zvuk televizoru, stiskněte tlačítko **TV MUTE** na dálkovém ovládání.
3. Dalším stiskem tlačítek **SAT MUTE** (⊗) / **TV MUTE** na dálkovém ovládání (nebo stiskem tlačítka **VOLUME +/-**) obnovíte původní hlasitost.

Použití funkce 3D Prostorového Zvuku

Funkce 3D prostorového zvuku přidává zvuku dojem hloubky a prostoru.

Aktivujete ji stiskem tlačítka **3D SOUND**.

- Při každém stisku tlačítka se výběr změní následovně :
3D SOUND LOW ➔ 3D SOUND HIGH ➔ 3D SOUND OFF



- Po zapnutí funkce 3D prostorového zvuku se režim zvuku automaticky přepne na OFF.

Použití funkce INTELIGENTNÍ HLASITOST

Hlasitost je regulována tak, aby se předešlo její výrazné změně v případě změny kanálu nebo scény.

Stiskněte tlačítko **SMART VOLUME** na dálkovém ovládání.

- Při každém stisku tlačítka se výběr změní následovně :
SMART VOLUME ON ➔ SMART VOLUME OFF

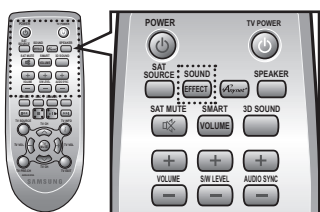

Použití Zvukových efektů

Můžete si vybrat ze 7 režimů zvukového pole (MUSIC, NEWS, DRAMA, CINEMA, SPORTS, GAME, a OFF (Původní Zvuk)) podle toho, jaký typ zdroje posloucháte.

Stiskněte tlačítko **SOUND EFFECT** na dálkovém ovládání.

- Pro poslech původního zvuku vyberte režim **OFF**.



- Doporučujeme vybrat zvukový efekt odpovídající přehrávanému obsahu a vašemu vkusu.
- Při výběru zvukového efektu (s výjimkou režimu OFF) se funkce 3D prostorového zvuku automaticky vypne.

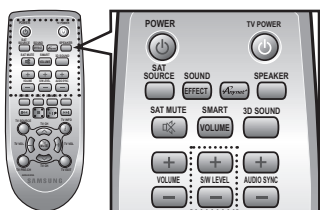

Použití funkce S/W LEVEL

Hlasitost basů lze ovládat pomocí tlačítka S/W Level na dálkovém ovládání.

1. Stiskněte tlačítko **S/W LEVEL** na dálkovém ovládání.
2. Na displeji se zobrazí zpráva **"SW 0"**.
3. Chcete-li zvýšit či snížit hlasitost subwooferu, stiskněte **"+"** nebo **"-"** na tlačítku **LEVEL**. Hodnotu lze nastavit v rozmezí SW -6 až SW +6.

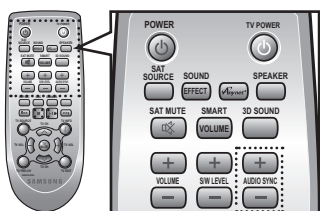

Použití funkce AUDIO SYNC

Když je systém Crystal Surround Air Track připojen k digitálnímu televizoru, obraz může mít zpoždění za zvukem.

Pokud k tomu dochází, nastavte délku zpoždění zvuku tak, aby byl synchronizován s obrazem.

Stiskněte tlačítko **AUDIO SYNC +/-** na dálkovém ovládání.

- Délku zpoždění zvuku lze nastavit v rozmezí od 0 ms do 300 ms pomocí tlačítek + a -.



- Funkce Audio Sync (Synch. zvuku) nemusí pracovat v režimu USB.

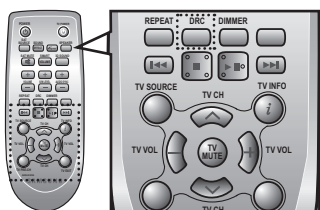

Použití funkce DRC

Tato funkce vyrovnává hlasitost tichých a hlasitých scén. Tuto funkci můžete použít pro vychutnání zvuku Dolby Digital během nočního sledování filmů s nízkou hlasitostí.

Stiskněte tlačítko **DRC** na dálkovém ovládání.

- Při každém stisku tlačítka se výběr změní následovně :
DRC MIN ➔ DRC STANDARD ➔ DRC MAX

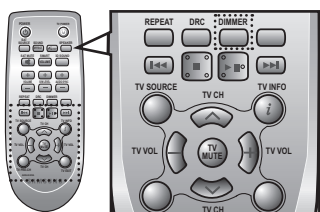

Použití funkce DIMMER

Jas displeje lze nastavit stiskem tlačítka Dimmer.

Stiskněte tlačítko **DIMMER** na dálkovém ovládání.

- Při každém stisku tlačítka se výběr změní následovně :
DIMMER ON ➔ DIMMER OFF

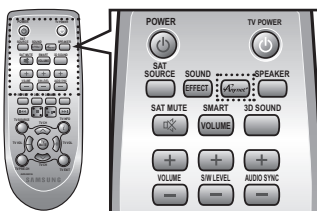

Použití funkce Anynet+ (HDMI-CEC)

Anynet+ je funkce, která umožňuje ovládat jiná zařízení Samsung pomocí dálkového ovládání televizoru Samsung.

Funkci Anynet+ lze zapnout a vypnout tlačítkem **Anynet+**.

1. Připojte přístroj k televizoru Samsung pomocí kabelu HDMI. (Viz strana 12)
2. Zapněte funkci Anynet+ na televizoru. (Více informací naleznete v návodu k obsluze televizoru.)



- V závislosti na vašem televizoru nemusí některá výstupní rozlišení HDMI fungovat.
- Další informace najdete v uživatelské příručce k televizoru. Zkontrolujte přítomnost loga **Anynet+** (Pokud má váš televizor logo **Anynet+**, znamená to, že podporuje funkci Anynet+).

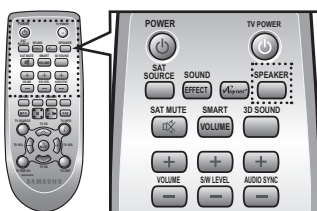

Tlačítko SPEAKER

Toto tlačítko umožňuje při připojení prostřednictvím HDMI výběr mezi poslechem zvuku z televizoru a poslechem zvuku ze systému Crystal Surround Air Track.

Stiskněte tlačítko **SPEAKER** na dálkovém ovládání.

REŽIM ZVUKU	REPRODUKTOR	Rolující Zobrazení	Zobrazení
VSTUP HDMI	TV	TV SPEAKER	TV SPK
	Air Track	AVR SPEAKER	HDMI
ARC	TV	TV SPEAKER	S MUTE
	Air Track	AVR SPEAKER	TV ARC

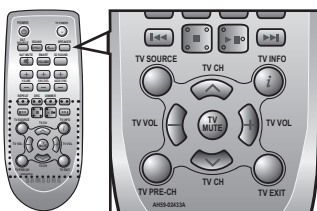

Použití funkcí Televizoru

1. Stiskněte tlačítko **TV SOURCE** na dálkovém ovládání tohoto přístroje.
2. Stiskem tlačítka **TV INFO** na dálkovém ovládání zobrazíte informace o televizním kanálu.
3. Stiskem tlačítka **TV CH** na dálkovém ovládání vyberte kanál.
4. Stiskem tlačítka **TV VOL** na dálkovém ovládání zvýšte nebo snižte hlasitost.
5. Stiskem tlačítka **TV PRE-CH** v režimu televizoru přejděte na předchozí televizní kanál.
6. Pro odchod z nabídky televizoru stiskněte tlačítko **TV EXIT**. (Stejná funkce jako tlačítko EXIT na dálkovém ovládání televizoru)



- Dálkové ovládání dokáže ovládat jen televizory Samsung.

AKTUALIZACE SOFTWARE

Společnost Samsung může v budoucnu uvolnit aktualizace firmwaru pro přístroj Crystal Surround Air Track.

Je-li k dispozici aktualizace, lze ji aplikovat připojením zařízení s rozhraním USB obsahujícího aktualizaci firmwaru k portu USB na přístroji Crystal Surround Air Track.

Mějte na paměti, že v případě existence více aktualizáčních souborů je nutné nahrávat je na zařízení USB postupně a aplikovat aktualizace firmwaru jednotlivě.

Další informace o stažení aktualizáčních souborů naleznete na webu Samsung.com nebo si je můžete vyžádat od střediska technické podpory Samsung.

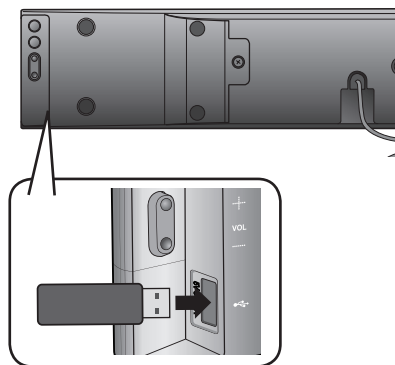

- Připojte jednotku USB s aktualizací firmwaru k portu USB na zadní straně přístroje.
- Za žádných okolností neodpojujte napájení ani jednotku USB, dokud probíhá aktualizace. Po dokončení aktualizace firmwaru se hlavní jednotka automaticky vypne. Po aktualizaci softwaru se všechna nastavení vrátí na výchozí hodnoty nastavené při výrobě. Doporučujeme si nastavení poznamenat, abyste je po aktualizaci mohli snadno obnovit.
- Pokud se aktualizace firmwaru nezdaří, doporučujeme naformátovat jednotku USB na souborový systém FAT16 a zkusit to znovu.
- Ppro potřeby upgrade neformátujte data na USB v NTFS, protože toto není podporováno souborovým systémem.
- Někter USB zařízení nemusí být podporovány, záleží na výrobci.

řešení problémů

Dříve, než se obrátíte na servis, zkontrolujte níže uvedené.

Příznak	Příčina	Náprava
Přístroj se nezapne.	<ul style="list-style-type: none">• Je napájecí kabel zapojen do zásuvky?	<ul style="list-style-type: none">• Zapojte zástrčku napájecího kabelu do zásuvky.
Přístroj nereaguje na stisknutí tlačítka.	<ul style="list-style-type: none">• Je ve vzduchu statická elektřina?	<ul style="list-style-type: none">• Odpojte napájecí kabel a opět jej zapojte.
Není slyšet zvuk.	<ul style="list-style-type: none">• Je přístroj správně připojen k televizoru?• Je funkce ztlumení zvuku zapnutá?• Je hlasitost nastavena na minimum?	<ul style="list-style-type: none">• Správně je připojte.• Stiskem tlačítka ZTLUMENÍ vypněte tuto funkci.• Nastavte hlasitost.
Po výběru funkce TV se na obrazovce televizoru neobjeví obraz.	<ul style="list-style-type: none">• Je televizor správně připojen?	<ul style="list-style-type: none">• Správně je připojte.
Dálkové ovládání nefunguje.	<ul style="list-style-type: none">• Jsou baterie vybité?• Je vzdálenost mezi dálkovým ovládáním a hlavní jednotkou příliš velká?	<ul style="list-style-type: none">• Vyměňte baterie za nové.• Zmenšete vzdálenost mezi dálkovým ovládáním a hlavní jednotkou.
Zvuk pravého a levého kanálu je zaměněn.	<ul style="list-style-type: none">• Jsou kabely levého/ pravého zvukového výstupu televizoru správně připojeny?	<ul style="list-style-type: none">• Zkontrolujte levý a pravý kanál a správně je připojte.

TECHNICKÉ ÚDAJE

Model	HW-E350		
OBECNÉ	Příkon v pohotovostním režimu		0.45W
	Provozní příkon	Hlavní jednotka	25.8W
	Hmotnost	Hlavní jednotka	2.2 kg
	Rozměry (Š x V x H)	Hlavní jednotka	734 x 85.1 x 80 mm
	Rozsah provozních teplot		+5 °C až +35 °C
	Rozsah provozní vlhkosti		10 % až 75 %
	ZESILOVAČ	Jmenovitý výstupní výkon	Přední
Subwoofer			60W/kanál, 4 Ω, celk. harm. zkreslení = 10%, 100Hz
Citlivost/impedance vstupu		570mV/20Kohm	
Odstup signál-šum (analogový vstup)		75dB	
Přeslech kanálů (1 kHz)		65dB	
FREKVENČNÍ ODEZVA	Analogový vstup		20Hz~20kHz(±3dB)
	Digitální vstup/48 kHz PCM		20Hz~20kHz(±3dB)

* Údaje o odstupu signál-šum, zkreslení, přeslechu kanálů a využitelné citlivosti jsou založeny na měření podle pokynů AES (Audio Engineering Society).

*: Nominální specifikace

- Společnost Samsung Electronics Co., Ltd si vyhrazuje právo změnit specifikace bez upozornění.
- Hmotnost a rozměry jsou přibližné.



Kontaktujte SAMSUNG WORLD WIDE

Pokud máte otázky týkající se výrobků Samsung, kontaktujte středisko Samsung pro péči o zákazníky.

Area	Contact Centre ☎	Web Site
ALBANIA	42 27 5755	www.samsung.com
AUSTRIA	0810 - SAMSUNG (7267864, € 0.07/min)	www.samsung.com
BELGIUM	02-201-24-18	www.samsung.com/be (Dutch) www.samsung.com/be_fr (French)
BOSNIA	05 133 1999	www.samsung.com
BULGARIA	07001 33 11	www.samsung.com
CROATIA	062 SAMSUNG (062 726 7864)	www.samsung.com
CZECH	800 - SAMSUNG (800-726786)	www.samsung.com
DENMARK	70 70 19 70	www.samsung.com
FINLAND	030 - 6227 515	www.samsung.com
FRANCE	01 48 63 00 00	www.samsung.com
GERMANY	01805 - SAMSUNG(726-7864 € 0,14/Min)	www.samsung.com
CYPRUS	8009 4000 only from landline	www.samsung.com
GREECE	80111-SAMSUNG (80111 726 7864) only from land line (+30) 210 6897691 from mobile and land line	www.samsung.com
HUNGARY	06-80-SAMSUNG(726-7864)	www.samsung.com
ITALIA	800-SAMSUNG(726-7864)	www.samsung.com
KOSOVO	+381 0113216899	www.samsung.com
LUXEMBURG	261 03 710	www.samsung.com
MACEDONIA	023 207 777	www.samsung.com
MONTENEGRO	020 405 888	www.samsung.com

Area	Contact Centre ☎	Web Site
NETHERLANDS	0900-SAMSUNG (0900-7267864) (€ 0,10/Min)	www.samsung.com
NORWAY	815-56 480	www.samsung.com
POLAND	0 801-1SAMSUNG(172-678) +48 22 607-93-33	www.samsung.com
PORTUGAL	808 20-SAMSUNG (808 20 7267)	www.samsung.com
ROMANIA	08010 SAMSUNG (08010 726 7864) only from landline (+40) 21 206 01 10 from mobile and land line	www.samsung.com
SERBIA	0700 Samsung (0700 726 7864)	www.samsung.com
SLOVAKIA	0800 - SAMSUNG(0800-726 786)	www.samsung.com
SPAIN	902 - 1 - SAMSUNG (902 172 678)	www.samsung.com
SWEDEN	0771 726 7864 (SAMSUNG)	www.samsung.com
Switzerland	0848 - SAMSUNG(7267864, CHF 0.08/min)	www.samsung.com/ch www.samsung.com/ch_fr (French)
U.K	0330 SAMSUNG (7267864)	www.samsung.com
EIRE	0818 717100	www.samsung.com
LITHUANIA	8-800-77777	www.samsung.com
LATVIA	8000-7267	www.samsung.com
ESTONIA	800-7267	www.samsung.com

Správná likvidace baterií v tomto výrobku



(Platí v Evropské unii a dalších evropských zemích s vlastními systémy zpětného odběru baterií.)

Tato značka na baterii, návodu nebo obalu znamená, že baterie v tomto výrobku nesmí být na konci své životnosti likvidovány společně s jiným domovním odpadem. Případně vyznačené symboly chemikálií Hg, Cd nebo Pb upozorňují na to, že baterie obsahuje rtuť, kadmium nebo olovo v množství překračujícím referenční úroveň stanovené směrnicí ES 2006/66. Pokud baterie nejsou správně zlikvidovány, mohou tyto látky poškodit zdraví osob nebo životní prostředí.

Pro ochranu přírodních zdrojů a pro podporu opakovaného využívání materiálů oddělte, prosím, baterie od ostatních typů odpadu a nechte je recyklovat prostřednictvím místního bezplatného systému zpětného odběru baterií.

Správná likvidace výrobku (Elektrický a elektronický odpad)



Toto označení na výrobku, jeho příslušenství nebo dokumentaci znamená, že výrobek a jeho elektronické příslušenství (například nabíječku, náhlavní sadu, USB kabel) je po skončení životnosti zakázáno likvidovat jako běžný komunální odpad. Možným negativním dopadům na životní prostředí nebo lidské zdraví způsobeným nekontrolovanou likvidací zabráníte oddělením zmíněných produktů od ostatních typů odpadu a jejich zodpovědnou recyklací za účelem udržitelného využívání druhotných surovin.

Uživatelé z řad domácností by si měli od prodejce, u něhož produkt zakoupili, nebo u příslušného městského úřadu vyžádat informace, kde a jak mohou tyto výrobky odevzdat k bezpečné ekologické recyklaci.

Podnikoví uživatelé by měli kontaktovat dodavatele a zkontrolovat všechny podmínky kupní smlouvy. Tento výrobek a jeho elektronické příslušenství nesmí být likvidován spolu s ostatním průmyslovým odpadem.