

HYUNDAI

CORPORATION

RAC 381B

RAC 381S



NÁVOD K POUŽITÍ
NÁVOD NA POUŽITIE
INSTRUKCJA OBSŁUGI
USER MANUAL

RADIOBUDÍK
RÁDIOBUDÍK
RADIOBUDZIK
RADIO ALARM CLOCK

Návod k použití

Vážený zákazníku, děkujeme Vám za zakoupení našeho produktu. Před uvedením tohoto přístroje do provozu si velmi pozorně přečtěte návod k obsluze a tento návod spolu se záručním listem, pokladním dokladem a podle možností i s obalem a vnitřním vybavením obalu dobře uschovejte

Popis

1. Nastavení minut
2. Nastavení budíku/vypnutí
3. Nastavení hodin
4. Přepínání AM-FM
5. Nastavení jasu displeje
6. Vypnutí a zapnutí
7. Tlačítko hlasitosti/vypnutí
8. Nastavení budíku
9. Nastavení času
10. Nastavení usínání
11. Nastavení přispání
12. Ukazatel stupnice
13. Displej
14. Ladící knoflík
15. Reproduktor

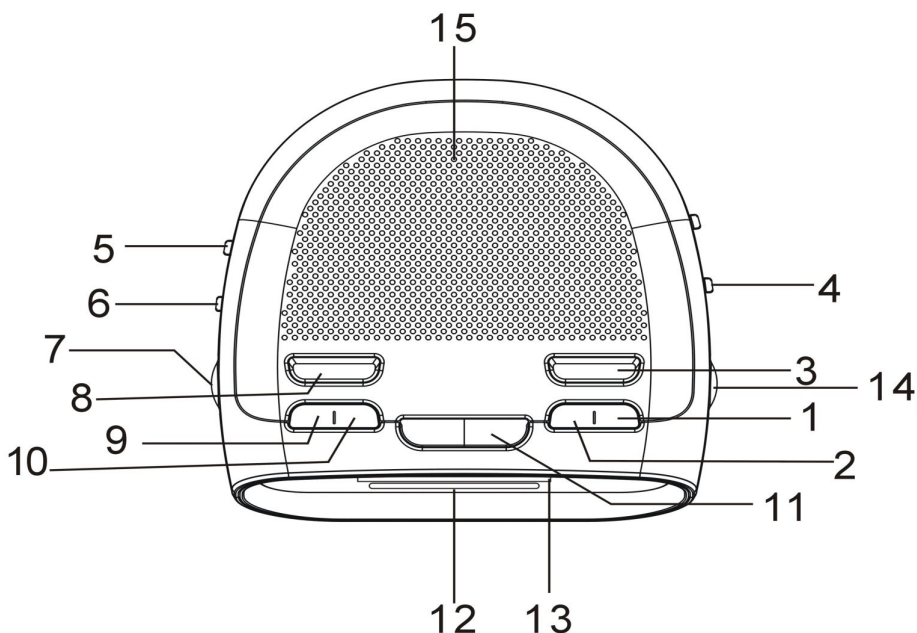

Normální fungování produktu může být rušeno silným elektromagnetickým polem. Pokud k tomu dojde, stačí přístroj resetovat a obnovit normální provozní stav dle pokynů v návodu. Pokud funkce nelze obnovit, používejte přístroj na jiném místě.

Připojení rádia

Zapojte síťový kabel do zásuvky. Pokud bylo elektrické napájení přerušeno a poté znovu obnoveno, bude displej hodin blikat. K zajištění správného provozu se ujistěte, že jste znovu nastavili správný čas hodin a čas budíku. Síťový kabel se používá jako odpojovací zařízení, proto musí zůstat snadno dostupný.

Nastavení času

Stiskněte tlačítko nastavení času (9). Pomocí tlačítek pro nastavení hodin (3) nebo nastavení minut (1) nastavte správný údaj času. Po ukončení nastavení tlačítka hodin (3) a minut (1) uvolněte.

Provoz rádia

Přesuňte přepínač automatického vypnutí a zapnutí (6) do polohy „ON“ a zapněte hlasitost. Posuňte přepínač „AM-FM“ do polohy „AM“ nebo „FM“. Pomocí ladícího tlačítka (14) a tlačítka hlasitosti/vypnutí (7) nastavte požadovanou frekvenci a úroveň hlasitosti poslechu.

Usínání při hudbě

Přesuňte přepínač automatického vypnutí a zapnutí (6) do polohy „OFF“ nebo „AUTO“. Stiskněte jednou tlačítko nastavení usínání (10). Rádio můžete nechat před usnutím hrát po dobu 59 minut. Pokud chcete nastavit tuto dobu na jednu hodinu a 59 minut, stiskněte zároveň tlačítko nastavení usínání (10) a tlačítko nastavení hodin (3). Pokud chcete nastavit dobu pro usínání, stiskněte a podržte tlačítko pro usínání (10) a poté požadovanou dobu nastavte pomocí tlačítek nastavení hodin (3) nebo minut (1). Pokud chcete rádio vypnout před uplynutím doby pro usínání, stiskněte jednou tlačítko pro přispání snooze (11).

Probuzení hudbou

Stiskněte a podržte tlačítko budíku (8). Požadovanou dobu probuzení nastavte pomocí tlačítek nastavení hodin (3) nebo minut (1). Uvolněte tlačítko budíku (8). Pokud chcete zobrazit aktuální čas, přesuňte přepínač AUTO-OFF-ON (6) do polohy „AUTO“. Rádio se v nastaveném čase automaticky zapne.

Probuzení bzučákem

Použijte postup popsáný v „probuzení hudbou“ a vypněte hlasitost. Budete probuzeni budíkovým bzučákem. Pokud chcete bzučák vypnout, přesuňte přepínač AUTO-OFF-ON (6) do polohy „OFF“ nebo jednou stiskněte tlačítko nastavení budíku (8).

Funkce přispání

Když se rozezní budík, stiskněte jednou tlačítko snooze (11). Po 9 minutách se budík rozezní znovu.

Usínání při hudbě a buzení hudbou

Zopakujte kroky popsané v „probuzení hudbou“. Stisknutím tlačítka nastavení doby usínání (10) nastavte dobu, po kterou má rádio hrát před usnutím. Rádio se automaticky vypne a znovu se zapne v čase nastaveném pro buzení.

Funkce nastavení jasu displeje

Jas displeje nastavíte přepnutím přepínače pro nastavení jasu displeje (5) (hi/low – vysoký/nízký) do polohy „BRIGHT“ (jasný) nebo „DARK“ (temný).

Záložní baterie

Tyto hodiny mají záložní napájecí systém, který zajišťuje nepřetržitý provoz při výpadku proudu. Vložte 9-voltovou baterii a hodiny pak nepřetržitě uchovají aktuální čas a program buzení.

Upozornění na kapající vodu a větrání

Tento produkt nesmí být vystaven kapající ani tekoucí vodě a nesmí se na něj stavět předměty naplněné vodou, například vázy. Při používání je třeba dbát, aby nebylo bráněno přirozenému větrání.



Symbol blesku varuje uživatele před přítomností neizolovaného nebezpečného napětí pod krytem výrobku, které je dostatečně velké na to, aby pro člověka představovalo riziko úrazu elektrickým proudem.



Symbol vykřičníku upozorňuje uživatele na důležité provozní pokyny .



Abyste snížili riziko úrazu elektrickým proudem, neotvírejte kryt. Přenechejte servis kvalifikovanému servisnímu personálu.

Informace pro uživatele k likvidaci elektrických a elektronických zařízení



Uvedený symbol na výrobku nebo v průvodní dokumentaci znamená, že použité elektrické nebo elektronické výrobky nesmí být likvidovány společně s komunálním odpadem. Za účelem správné likvidace výrobku jej odevzdejte na určených sběrných místech, kde budou přijata zdarma. Alternativně můžete vrátit své výrobky místnímu prodejci při koupi ekvivalentního nového produktu. Správnou likvidací tohoto produktu pomůžete zachovat cenné přírodní zdroje a napomáháte prevenci potenciálních negativních dopadů na životní prostředí a lidské zdraví, což by mohly být důsledky nesprávné likvidace odpadů. Další podrobnosti si vyžádejte od místního úřadu nebo nejbližšího sběrného místa.

Při nesprávné likvidaci tohoto druhu odpadu mohou být v souladu s národními předpisy uděleny pokuty.

Informace k likvidaci elektrických a elektronických zařízení v Evropské unii

Pro správnou likvidaci elektrických a elektronických zařízení si vyžádejte podrobné informace u Vašeho prodejce.

Informace k likvidaci elektrických a elektronických zařízení mimo Evropskou unii

Výše uvedený symbol je platný pouze v zemích Evropské unie. Pro správnou likvidaci elektrických a elektronických zařízení si vyžádejte podrobné informace u Vašich úřadů nebo prodejce zařízení

Firma **HP Tronic Ústí nad Labem s.r.o.** je registrovaná u společnosti Asekol s.r.o. pod číslem AK-051447.

Návod na použitie

Vážení zákazníci, ďakujeme Vám za zakúpenie nášho produktu. Pred uvedením tohto prístroja do prevádzky, si veľmi pozorne prečítajte návod na obsluhu a tento návod spolu so záručným listom, dokladom o predaji a podľa možnosti aj s obalom a vnútorným vybavením obalu dobre uschovajte.

Popis

1. Nastavenie minút
2. Nastavenie budíku/vypnutie
3. Nastavenie hodín
4. Prepínanie AM-FM
5. Nastavenie jas displeju
6. Vypnutie a zapnutie
7. Tlačidlo hlasitosti/vypnutia
8. Nastavenie budíku
9. Nastavenie času
10. Nastavenie zaspávania
11. Nastavenie prispánia
12. Ukazovateľ stupnice
13. Displej
14. Ladiaci knoflík
15. Reproduktor

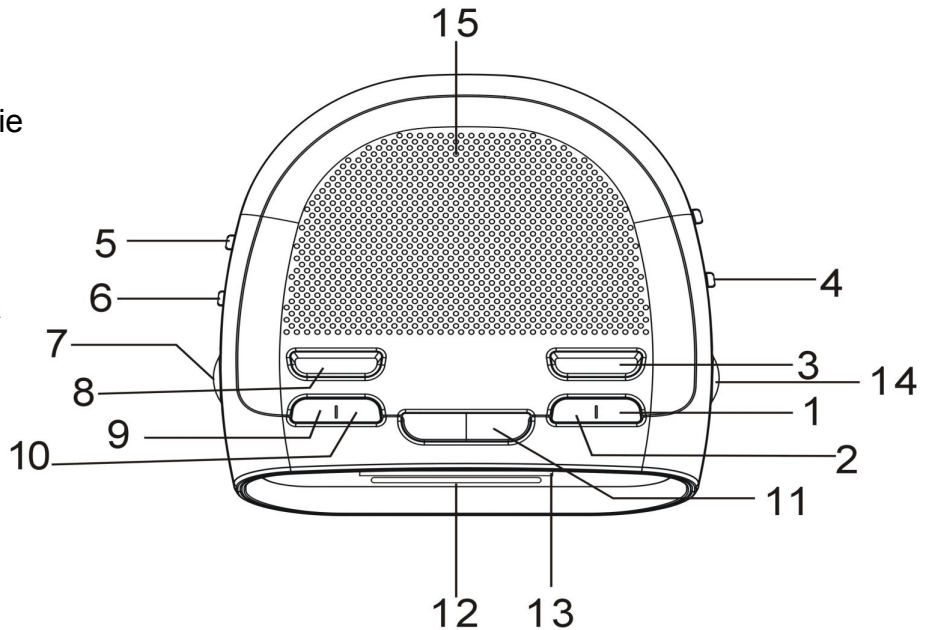

Normálne fungovanie produktu môže byť rušené silným elektromagnetickým poľom. Pokiaľ k tomu dôjde, stačí prístroj resetovať a obnoviť normálny prevádzkový stav podľa pokynov v návode. Pokiaľ funkciu nie je možné obnoviť, používajte prístroj na inom mieste.

Pripojenie rádia

Zapojte sieťový kábel do zásuvky. Pokiaľ bolo elektrické napájanie prerušené a potom znovu obnovené, bude displej hodín blikať. Pre zaistenie správnej prevádzky sa uistite, že ste znovu nastavili správny čas i čas budíku. Sieťový kábel sa používa ako odpojovacie zariadenie, preto musí zostať jednoducho dostupný.

Nastavenie času

Stlačte tlačidlo nastavenia času (9). Pomocou tlačidiel pre nastavenie hodín (3) alebo nastavenia minút (1) nastavte správny údaj času. Po ukončení nastavenia tlačidla hodín (3) a minút (1) uvoľnite.

Prevádzka rádia

Presuňte prepínač automatického vypnutia a zapnutia (6) do polohy „ON“ a zapnite hlasitosť. Posuňte prepínač „AM-FM“ do polohy „AM“ alebo „FM“. Pomocou ladiaceho tlačidla (14) a tlačidla hlasitosti/vypnutia (7) nastavte požadovanú frekvenciu a úroveň hlasitosti počúvania.

Zaspávanie pri hudbe

Presuňte prepínač automatického vypnutia a zapnutia (6) do polohy „OFF“ alebo „AUTO“. Stlačte jedenkrát tlačidlo nastavenia zaspávania (10). Rádio môžete nechať pred zaspáním hrať po dobu 59 minút. Pokiaľ chcete nastaviť túto dobu na jednu hodinu a 59 minút, stlačte zároveň tlačidlo nastavenia zaspávania (10) a tlačítko nastavenia hodín (3). Pokiaľ chcete nastaviť dobu pre zaspávanie, stlačte a podržte tlačidlo pre zaspávanie (10) a potom požadovanú dobu nastavte pomocou tlačidiel nastavenia hodín (3) alebo minút (1). Pokiaľ chcete rádio vypnúť pred uplynutím doby pre zaspávanie, stlačte jedenkrát tlačidlo pre prispánie snooze (11).

Prebudenie hudbou

Stlačte a podržte tlačidlo budíku (8). Požadovanú dobu prebudenia nastavte pomocou tlačidiel nastavenia hodín (3) alebo minút (1). Uvoľnite tlačidlo budíku (8). Pokiaľ chcete zobrazit' aktuálny čas, presuňte prepínač AUTO-OFF-ON (6) do polohy „AUTO“. Rádio sa v nastavenom čase automaticky zapne.

Prebudenie bzučiakom

Použite postup popísaný v „prebudenie hudbou“ a vypnite hlasitosť. Budete prebudený budíkovým bzučiakom. Pokiaľ chcete bzučiak vypnúť, presuňte prepínač AUTO-OFF-ON (6) do polohy „OFF“ alebo jeden krát stlačte tlačidlo nastavenia budíku (8).

Funkcia prispania

Keď sa rozoznie budík, stlačte jeden krát tlačidlo snooze (11). Po 9 minútach sa budík rozoznie znovu.

Zaspávanie pri hudbe a budenie hudbou

Zopakujte kroky popísané v „prebudení hudbou“. Stlačením tlačidla nastavenie doby zaspávania (10) nastavte dobu, cez ktorú má rádio hrať pred zaspaním. Rádio sa automaticky vypne a znovu sa zapne v čase nastavenom pre budenie.

Funkcia nastavenia jasú displeju

Jas displeju nastavíte prepnutím prepínača pre nastavenie jasú displeja (5) (hi/low – vysoký/nízky) do polohy „BRIGHT“ (jasný) alebo „DARK“ (temný).

Záložné batérie

Tieto hodiny majú záložný napájací systém, ktorý zaisťuje nepretržitú prevádzku pri výpadku prúdu. Vložte 9-voltovú batériu a hodiny potom nepretržite uchovávajú aktuálny čas a program budenia.

Upozornení na kvapkajúcu vodu a vetránie

Tento produkt nesmie byť vystavený kvapkajúcej ani tečúcej vode a nesmú sa na neho stavať predmety naplnené vodou, napríklad vázy. Pri používaní je treba dbať, aby nebolo bránené prirodzenému vetraniu.



Symbol blesku varuje používateľa pred prítomnosťou neizolovaného nebezpečného napätia pod krytom výrobku, ktoré je dostatočne veľké na to, aby pre človeka predstavovalo riziko úrazu elektrickým prúdom.



Symbol výkričníka upozorňuje používateľa na dôležité prevádzkové pokyny.



Aby ste znížili riziko úrazu elektrickým prúdom, neotvárajte kryt. Prenechajte servis kvalifikovanému servisnému personálu.

Informácie pre užívateľov na likvidáciu elektrických a elektronických zariadení (domácnosti)



Uvedený symbol na výrobku alebo v sprievodnej dokumentácii znamená, že použité elektrické alebo elektronické výrobky nesmú byť likvidované spoločne s komunálnym odpadom. Za účelom správnej likvidácie výrobku ich odovzdajte na určenom zbernom mieste, kde budú prijaté zdarma. Alternatívne môžete vrátiť svoje výrobky miestnemu predajcovi pri kúpe ekvivalentného nového produktu. Správnou likvidáciou tohoto produktu pomôžete zachovať cenné prírodné zdroje a napomáhate prevencii potenciálnych negatívnych dopadov na životné prostredie a ľudské zdravie, čo by mohli byť dôsledky nesprávnej likvidácie odpadov. Ďalšie podrobnosti si vyžiadajte od miestneho úradu alebo najbližšieho zberného miesta.

Pri nesprávnej likvidácii tohoto druhu odpadu môžu byť v súlade s národnými predpismi udelené pokuty.

Informácie k likvidácii elektrických a elektronických zariadení v Európskej únii

Pre správnu likvidáciu elektrických a elektronických zariadení si vyžiadajte podrobné informácie u Vášho predajcu.

Informácie k likvidácii elektrických a elektronických zariadení mimo Európskej únie

Vyššie uvedený symbol je platný iba v krajinách Európskej únie. Pre správnu likvidáciu elektrických a elektronických zariadení si vyžiadajte podrobné informácie na Vašich úradoch alebo predajcu zariadení

Firma **HP Tronic Ústí nad Labem s.r.o.** je registrovaná u spoločnosti Sewa pod číslom EZ 0000213.

Szanowni klienci, dziękujemy Państwu za zakupienie naszego wyrobu. Przed uruchomieniem urządzenia prosimy starannie przeczytać instrukcję obsługi a następnie przechować razem z kartą gwarancyjną i dokumentem kasowym oraz w miarę możliwości z pudełkiem i wewnętrznym wyposażeniem opakowania.

Opis

1. Ustawienie minut
2. Ustawienie budzika/wyłączenie
3. Ustawienie godzin
4. Przełączanie am-fm
5. Ustawienie jaskrawości wyświetlacza
6. Wyłączenie i włączenie
7. Przycisk głośności/wyłączenie
8. Ustawienie budzika
9. Ustawienie czasu
10. Ustawienie funkcji zasypiania - sleep
11. Ustawienie funkcji drzemki - snooze
12. Wskaźnik podziałki
13. Wyświetlacz (display)
14. Pokrętko dostrojenia
15. Głośnik

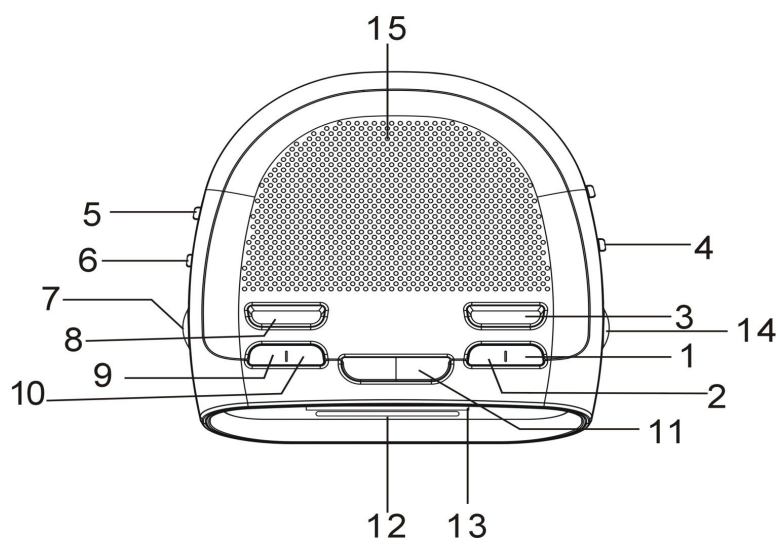

Normalne funkcjonowanie produktu może być zakłócone silnym polem elektromagnetycznym. Jeżeli do tego dojdzie, urządzenie wystarczy resetować i wznowić normalny stan eksploatacyjny według wskazówek w instrukcji obsługi. Jeżeli funkcję nie da się wznowić, użyć urządzenie w innym miejscu.

Podłączenie rádia

Włączyć kabel sieciowy do gniazdka. Jeżeli było przerwane zasilanie elektryczne a potem ponownie wznowione, wyświetlacz zegara będzie migotać. Aby zapewnić właściwą eksploatację, upewnić się, że został ustawiony właściwy czas i czas budzika. Sieciowy kabel stosuje się jako urządzenie wyłączające, potem musi zostać lekko dostępny.

Ustawienie czasu

Nacisnąć przycisk ustawienie czasu (9). Za pomocą przycisku dla ustawienia godzin (3) lub ustawienia minut (1) ustawić właściwe dane czasu. Po zakończeniu ustawienia przycisku godzin (3) i minut (1) należy przycisk uwolnić.

Czynność radia

Przesunąć przełącznik automatycznego wyłączenia i włączenia (6) do pozycji „on” i włączyć głośność posunąć przełącznik „am-fm” do pozycji „am” lub „fm”. Za pomocą przycisku dostrojenia (14) i przycisku głośności /wyłączenia (7) ustawić żadaną frekwencję i poziom głośności słuchania.

Zasypianie przy muzyce

Przesunąć przełącznik automatycznego wyłączenia i włączenia (6) do pozycji „off” lub „auto”. Nacisnąć raz przycisk ustawienie zasypiania (sleep) (10). Radio można przed zaśnięciem grać przez okres 59 minut. Jeżeli chcą państwo ustawić ten okres dla zasypiania, nacisnąć i przytrzymać przycisk zasypiania (sleep) (10) a potem żądany czas ustawić za pomocą przycisków ustawienie godzin (3) lub minut (1). Jeżeli chcą państwo wyłączyć radio przed upływem czasu zasypiania, nacisnąć raz przycisk dla drzemki (snooze) (11).

Budzenie radiem

Nacisnąć i przytrzymać przycisk budzika (8). Żądany czas budzenia ustawić za pomocą przycisków ustawienie godzin (3) lub minut (1). Zwolnić przycisk budzika (8). Jeżeli chcą państwo wyświetlić aktualny czas, przesunąć przełącznik auto-off-on (6) do pozycji „auto”. Radio w ustawionym czasie włączy się automatycznie.

Budzenie brzęczykiem

Zastosować kroki opisane w „budzeniu radiem” i wyłączyć głośność. Wtedy będą państwo obudzeni brzęczykiem. Aby wyłączyć brzęczyk, przesunąć przełącznik auto-off-on (6) do pozycji „off” nebo lub raz nacisnąć przycisk ustawienie budzika (8).

Funkcja drzemki

Kiedy zadzwoni budzik, nacisnąć raz przycisk snooze (11). Po 9 minutach se budzik zadzwoni ponownie.

Zасыпianie przy radiu i budzenie radiem

Powtórzyć kroki opisane w „budzeniu radiem”. Przez naciśnięcie przycisku ustawienie czasu zasypiania (sleep) (10) ustawić czas, przez który ma radio grać przed zaśnięciem. Radio wyłączy się automatycznie i ponownie się włączy w czasie ustawionym dla budzenia .

Funkcja ustawienie jaskrawości wyświetlacza (display'u)

Jaskrawości wyświetlacza (display'u) ustawić przełączeniem przełącznik dla ustawienia jaskrawości wyświetlacza (display'u) (5) (hi/low – wysoki/niski) do pozycji „bright” (jasny) lub „dark” (ciemny).

Baterie zapasowe

Zegar ten ma zapasowy system zasilania, który zapewnia ciągłą eksploatację podczas wyłączenie prądu elektrycznego. Włożyć 9-voltową baterię, zegar potem nieprzerwanie przechowa aktualny czas i program budzenia.

Ostrzeżenie dotyczące kapiącej wody i wentylacji

Urządzenie to nie może być wystawione na działanie kapiącej ani cieknącej wody i nie wolno na nim ustawiać przedmiotów wypełnionych wodą, na przykład wazy. Podczas używania trzeba dbać o to, by nie bronić naturalnej wentylacji.



Symbol błyskawicy ostrzega użytkownika przed obecnością nie odizolowanego niebezpiecznego napięcia wewnątrz obudowy o wartości, która dla człowieka stanowi niebezpieczeństwo porażenia prądem elektrycznym.



Symbol wykrzyknika zwraca uwagę użytkownika na ważne zalecenia eksploatacyjne.



Żeby wyeliminować niebezpieczeństwo porażenia prądem elektrycznym zalecamy nie otwierać obudowy. Naprawy prosimy zlecać wykwalifikowanym pracownikom serwisu.

Informacje o ochronie środowiska naturalnego

Wykonaliśmy to najlepsze, aby obniżyć ilość opakowań i stwierdziliśmy ich łatwe rozdzielanie na 3 materiały: tektura, masa papierowa i rozciągnięty polietylen. Urządzenie to zawiera materiały, które mogą być po demontażu utylizowane wyspecjalizowaną spółką. Prosimy, aby Państwo dotrzymywali miejscowe przepisy dotyczące obchodzenia się z papierami pakowymi, wyładowanymi bateriami i starymi urządzeniami.

Likwidacja starego elektrycznego i elektronicznego urządzenia



Ten symbol znajdujący się na produkcie, jego wyposażeniu lub opakowaniu oznacza, że z produktem nie można obchodzić jak z odpadami domowymi. Prosimy, aby Państwo przewieźli ten produkt na odpowiednie miejsce zbiorcze, gdzie zostanie przeprowadzona utylizacja tego właśnie elektrycznego i elektronicznego urządzenia. W Unii Europejskiej i w dalszych ziemiach europejskich istnieją miejsca zbiorcze dla zużytych elektrycznych i elektronicznych urządzeń. Przez to, że Państwo zapewnią właściwą likwidację produktu, można zapobiec możliwym negatywnym skutkom dla środowiska naturalnego i ludzkiego zdrowia, które w przeciwnym wypadku mogą okazać się jako skutek niewłaściwej manipulacji z tym produktem. Utylizacja materiałów pomaga chronić źródła naturalne. Z tego powodu, prosimy, aby nie wyrzucać stare elektryczne i elektroniczne urządzenia do odpadów domowych. Aby uzyskać więcej informacji o sposobach utylizacji starych urządzeń, należy skontaktować się z władzami lokalnymi, przedsiębiorstwem zajmującym się utylizacją odpadów lub sklepem, w którym został produkt kupiony.

Firma **HP Tronic Ústí nad Labem sp. z.o.o.** jest rejestrowana przy spółce Asekol sp. z.o.o. pod numerem AK-051447.

Firma **Proton SK s.a.** jest rejestrowana przy spółce Sewa pod numerem EZ 0000213.

Instruction manual

Dear customer, thank you for purchasing our product. Please read the operating instructions carefully before putting the appliance into operation and keep the instructions including the warranty, the receipt and, if possible, the box with the internal packing.

Description

1. Minute set
2. Alarm/off set
3. Hour set
4. AM-FM switch
5. Dimmer switch
6. Auto-off-on switch
7. Volume/off knob
8. Alarm set
9. Time set
10. Sleep set
11. Snooze set
12. Dial pointer
13. Display
14. Tuning knob
15. Speaker

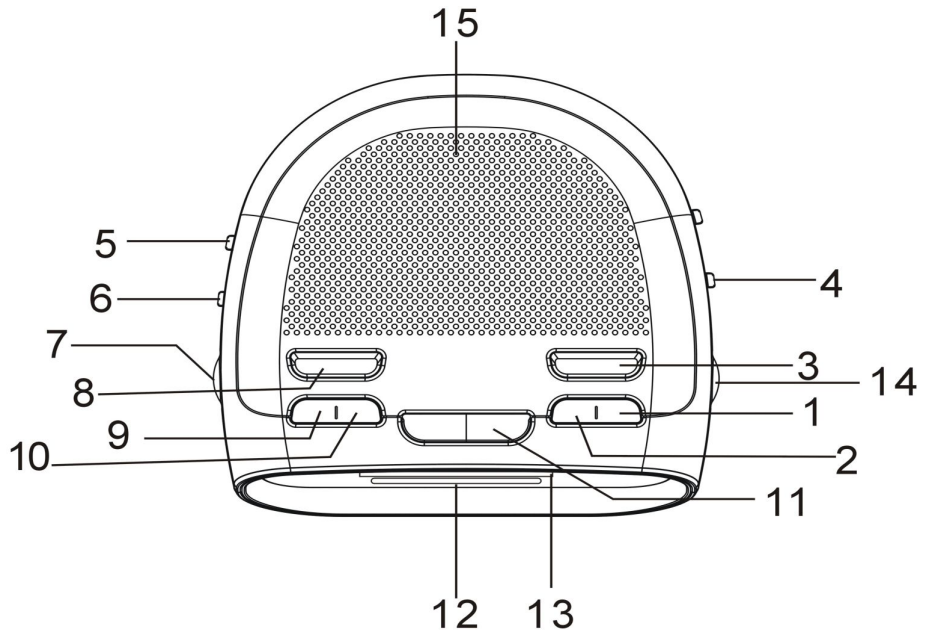

The normal function of the product may be disturbed by strong electro magnetic interference. If so, simply reset the product to resume normal operation by following the instruction manual. In case the function could not resume, please use the product in other location.

Connecting the radio

Plug the ac cord into the power outlet. When electrical power has been interrupted and restored, the clock display will blink. Make sure to reset both the correct time and alarm time for proper operation. The ac mains plug is used as the disconnect device, the disconnect device shall remain readily operable.

Time setting

Press and hold the time set (9). Press the hour set (3) or min set (1) to set the clock display to the correct time. Release the hour set (3) and min set (1) when finished the setting.

Radio operation

Slide the auto-off-on switch (6) to "ON" and turn on the volume. Slide the "AM-FM" switch to "AM" or "FM" position. Adjust tuning knob (14) and volume/off (7) for the desired frequency and listening level.

Sleep to music

Slide the AUTO-OFF-ON (6) to either "OFF" or "AUTO". Press the sleep set (10) once. You can have 59 minutes playing the radio to accompany you to sleep. Press the sleep set (10) and the hour set (3) simultaneously for one hour and 59 minutes sleep time. Set for a desired period of sleep, simply press and hold sleep set (10) and then press hour set (3) or min set (1) to set the desired period of the sleep function. If you want to turn off the radio before sleep time has expired, press snooze set (11) once.

Wake to music

Press and hold the alarm set (8). Press the hour set (3) or min set (1) to set the desired wake up time. Release the alarm set button (8) to show the current time. Slide the AUTO-OFF-ON (6) to "AUTO". The radio will play automatically at the preset time.

Wake to buzzer alarm

Follow the steps of “wake to music” and turn off the volume. You will be awakened by the buzzer alarm. If you want to stop the alarm, switch AUTO-OFF-ON (6) to “OFF” or press the alarm set (8) once.

Snooze operation

When the alarm is on, press snooze set (11) once. After 9 minutes, the alarm will be on again.

To go to sleep and wake to music

Repeat the steps of “wake to music”. Press sleep set (10) to set for a desired period of radio playing before sleep. The radio will stop automatically and will start again at the preset wake up time.

Dimmer function

To adjust the brightness of the display, simply slide the dimmer switch (5) (hi/low) to “BRIGHT” or “DARK” position.

Battery backup

This clock has a backup power system to ensure continuous operation during power failure. Insert one 9-volt battery and the clock mechanism will continue to maintain the current time and alarm program.

Dripping & ventilation warning

The product shall not be exposed to dripping or splashing and that no objects filled with liquids, such as vases, shall be placed on the product. The normal ventilation of the product shall not be impeded for intended use.



The lightning flash is intended to alert the user to the presence of dangerous voltage within the product’s enclosure, and touching the inner parts may result in a risk of electric shock to persons.



The exclamatory mark is intended to alert the user to the presence of important operating instructions.



To reduce the risk of electric shock or fire, do not open the cover. Refer servicing to qualified service personnel.

User information about liquidation of electric or electronic devices



This symbol appearing on the product or on accompanying documentation means that the respective electric or electronic products must not be disposed as household waste. Please deliver the product to designated collection points where they will be taken from you free of charge. Alternatively you may return your products to local dealer when you buy an equivalent new product. By proper liquidation of the product you will preserve valuable natural resources and will help to prevent possible negative impacts on environment and human health, which might occur as a consequence of improper waste disposal. For detailed information please contact your local authority or the nearest collection point. If this type of waste is liquidated improperly, penalties pursuant to national regulations may be imposed.

Information about liquidation of electric or electronic device in the European Union

Please ask your dealer for detailed information about proper liquidation of electric or electronic devices.

Information about liquidation of electric or electronic device outside the European Union

The above symbol is valid only in the EU member states. Please ask your local authorities or dealers for detailed information about proper liquidation of electric or electronic devices.

HP Tronic Ústí nad Labem s.r.o. is registered by Asekol s.r.o. under number AK-051447.

HP Tronic Ústí nad Labem s.r.o. is registered by Sewa under number EZ 0000213.

Poznámky/ Notatky/Notes:

Poznámky/ Notatky/Notes:

HYUNDAI
CORPORATION
Seoul, Korea