

Azura AF10 Horkovzdušná Fritéza

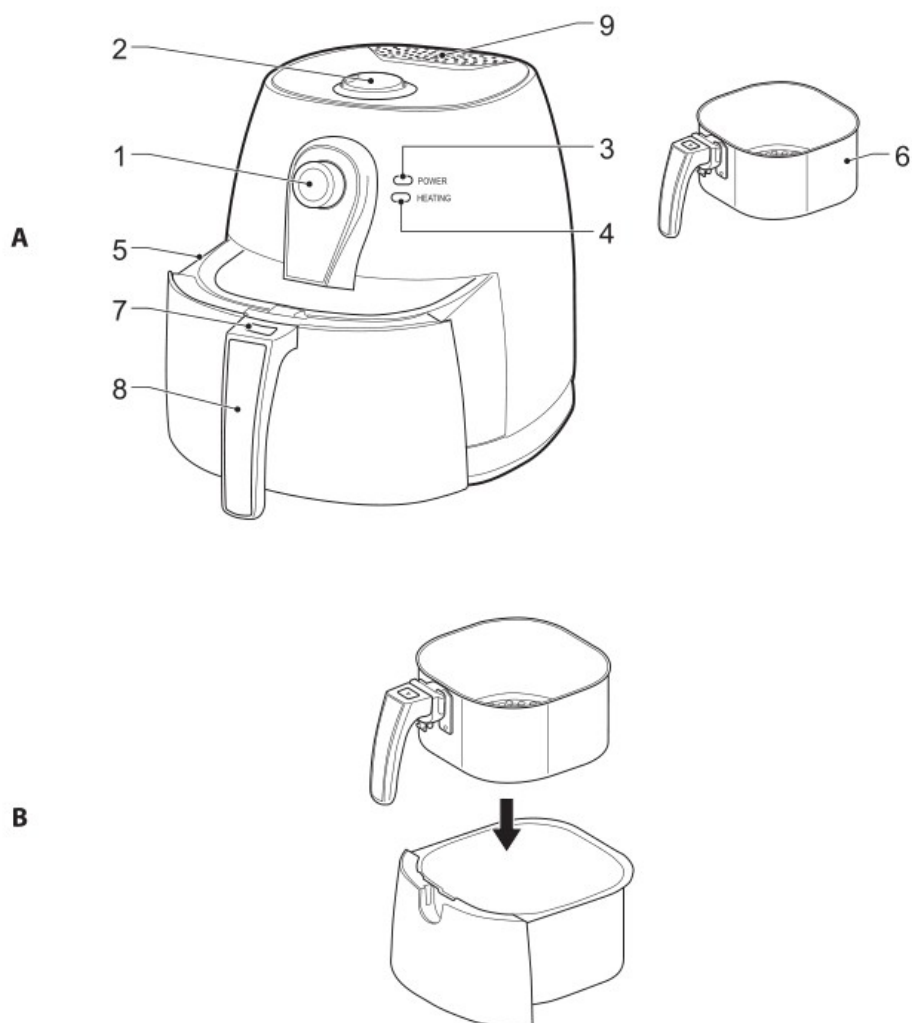

1. Knoflík pro zapnutí/vypnutí Časovač	Otočením knoflíku ve směru hodinových ručiček zařízení zapnete. Otočením knoflíku nastavíte časovač: 1 minuta – 30 minut. Otočením knoflíku do krajní polohy proti směru hodinových ručiček zařízení vypnete.
2. Otočný volič teploty	Otočením knoflíku nastavíte teplotu: 80 °C - 200 °C.
3. Kontrolka zapnutí (červená)	Kontrolka se rozsvítí, když se zařízení zapne.
4. Kontrolka zahřívání (modrá)	Kontrolka se rozsvítí, když se zařízení zahřívá. Kontrolka zhasne, jakmile zařízení dosáhne nastavené teploty.
5. Vyjímatelná nádoba	
6. Koš na smažení	
7. Tlačítko pro uvolnění	Stisknutím tlačítka vyjmete koš na smažení z vyjímatelné nádoby.
8. Držadlo (koš na smažení)	
9. Ventilační otvory	

Bezpečnost

- Před použitím si pozorně přečtěte příručku. Příručku uschovejte pro pozdější použití.
- Výrobce není zodpovědný za následné škody nebo poškození vlastnictví nebo zranění osob způsobené nedodržením zde uvedených bezpečnostních pokynů nebo nesprávným použitím výrobku.
- Zařízení používejte pouze ke stanovenému účelu. Nepoužívejte zařízení k jiným účelům, než je popsáno v příručce.
- Nepoužívejte zařízení, pokud je jakákoli část poškozená nebo vadná. Pokud je zařízení poškozené nebo vadné, okamžitě jej vyměňte.
- Toto zařízení je určeno pouze pro použití v místnosti. Nepoužívejte zařízení v exteriérech.
- Toto zařízení je určeno pouze pro domácí použití. Nepoužívejte zařízení pro komerční účely.
- Zařízení nepoužívejte ve vaně, ve sprše, v umyvadle ani v jiných nádobách obsahujících vodu.
- Nevystavujte zařízení působení vody ani vlhkosti.
- Zajistěte, aby se zařízení nedostalo do styku s hořlavými materiály.
- Zařízení udržujte mimo dosah zdrojů tepla. Zařízení nepokládejte na horké povrchy ani do blízkosti otevřeného plamene.
- Zařízení nezakrývejte.
- Zajistěte, aby kolem zařízení byl dostatek místa, aby mohlo ze zařízení unikat teplo a aby byla zajištěna dostatečná ventilace.
- Zařízení postavte na stabilní, rovný povrch.
- Zařízení postavte na povrch odolný teple a rozlití.
- Zařízení nestavte na varnou desku.
- Nepoužívejte dřevěné uhlí ani podobná hořlavá paliva.
- Dávejte pozor na horké části. Povrch označený symbolem varování na horké povrchy se během použití zahřeje. Přístupný povrch se může zahřát, pokud je zařízení v provozu.
- Pokud se zařízení dotýkáte, buďte opatrní. Pokud se potřebujete zařízení dotýkat během používání či krátce po něm, používejte kuchyňské rukavice.
- Než se zařízení dotkněte, osušte si ruce.
- Vyjímatelnou nádobu nenaplňujte olejem ani tukem na smažení. Zařízení využívá k přípravě pokrmů horký vzduch.
- Při vkládání jídla do horké vyjímatelné nádoby dejte pozor, aby vás neopařila pára nebo vystřikující omastek či jiné horké tekutiny.
- Do horké vyjímatelné nádoby nelijte studenou vodu. Voda se rozstříkne a poškodí vyjímatelnou nádobu.
- Vyjímatelná nádoba je během používání velmi horká. Vyjímatelné nádoby se nedotýkejte.
- Nenechávejte zařízení bez dozoru kdykoli v průběhu nebo ihned po použití.
- Pokud je zařízení zapnuto nebo je dosud horké, nepřesouvejte ho. Odpojte napájecí kabel ze zásuvky a počkejte, až zařízení vychladne.

Elektrická bezpečnost

Abyste snížili riziko úrazu elektrickým proudem, měl by být v případě potřeby tento výrobek otevřen pouze autorizovaným technikem.

- Dojde-li k závadě, odpojte výrobek ze sítě a od jiných zařízení.
- Nepoužívejte zařízení, pokud jsou napájecí kabel či napájecí zástrčka poškozeny nebo vadné. Pokud jsou napájecí kabel či napájecí zástrčka poškozeny nebo vadné, musí je vyměnit výrobce nebo oprávněný servisní zástupce.
- Před použitím vždy zkontrolujte, zda napětí napájení odpovídá napětí uvedenému na typovém štítku zařízení.
- Zařízení zapojte do uzemněné elektrické zástrčky. V případě potřeby použijte uzemněný prodlužovací kabel vhodného průměru.
- Napájecí a prodlužovací kabel vždy zcela rozviňte.

- K provozování zařízení používejte pouze vhodný konektor.
- Zařízení není určeno k tomu, aby bylo ovládáno externím časovačem nebo samostatným dálkovým ovládním.
- Zařízení nepřenášejte nošením za napájecí kabel. Zkontrolujte, zda se napájecí kabel nemůže nikde zachytit. Zajistěte, aby napájecí kabely nevisely před hranu pracovní desky a aby se nemohly náhodně zachytit nebo převrátit.
- Zařízení, napájecí kabel ani napájecí zástrčku neponořujte do vody ani jiných kapalin.

První použití

- Zařízení vyčistěte. Pokyny najdete v části „Čištění a údržba”.
- Koš na smažení vložte do vyjímatelné nádoby.

Poznámka: Zařízení je vybaveno bezpečnostním zámekem. Pokud neumístíte vyjímatelnou nádobu do zařízení správně, nebude zařízení fungovat.

- Zástrčku zapněte do síťové zásuvky.
- Pomocí knoflíku pro zapnutí/vypnutí zařízení zapněte.
- Volič teploty nastavte na maximální teplotu. Rozsvítí se kontrolka zahřívání.
- Počkejte několik minut, dokud kontrolka zahřívání nezhasne. Zařízení dosáhlo nastavené teploty.
- Pomocí knoflíku pro zapnutí/vypnutí zařízení vypněte.
- Vytáhněte zástrčku ze síťové zásuvky.
- Zařízení nechte zcela vychladnout.

Poznámka: Pokud zařízení zapnete poprvé, může krátce vydávat trochu kouře a charakteristický zápach. To je běžné.

Použití

Zařízení lze použít ke smažení či pečení pokrmů za využití horkého vzduchu.

Poznámka: Při pečení se doporučuje nechat zařízení zahřát po dobu 5 minut:

- Knoflík pro zapnutí/vypnutí musí být v poloze “OFF”.
- Zástrčku zapněte do síťové zásuvky.
- Pomocí držadla vyndejte ze zařízení vyjímatelnou nádobu.
- Vyjímatelnou nádobu postavte na rovný, stabilní a žáruvzdorný povrch.
- Vložte jídlo do koše na smažení.

Poznámka: Malé kousky se smaží a opékají lépe a rychleji než velké kusy.

- Koš na smažení vložte do vyjímatelné nádoby.
- Vyjímatelnou nádobu vložte do zařízení.
- Pomocí knoflíku pro zapnutí/vypnutí zařízení zapněte. Pomocí časovače nastavte požadovanou dobu.
- Voličem teploty nastavte požadovanou teplotu.

Poznámka: Pokud je zařízení studené, připočtěte k době přípravy 3 minuty.

- Některé druhy potravin je potřeba v polovině doby přípravy protřepat. Viz část „Nastavení”.
- Když časovač dosáhne nuly, ozve se zazvonění a zařízení se automaticky vypne.
- Vytáhněte zástrčku ze síťové zásuvky.
- Zařízení nechte zcela vychladnout.

Pokyny k použití

- Protřepáním menších kusů v polovině doby přípravy dosáhnete lepšího konečného výsledku a předejdete nerovnoměrnému usmažení.
- Neblokujte vývod vzduchu na zadní straně zařízení, aby nebylo narušeno proudění vzduchu.
- Při přípravě velmi mastných pokrmů může vzniknout zvýšené množství kouře. Zařízení tím však nebude poškozeno a nenaruší to ani chuť hotového jídla.

Nastavení

Poznámka: Nastavení uvedená v tabulce jsou pouze orientační. Původ, velikost, tvar a značka surovin se může lišit. Nemůžeme proto zaručit nejlepší nastavení potřebné právě pro vaše suroviny.

Druh potraviny	Hmotnost (g)	Doba (min.)	Teplota (°C)	Poznámky
Mražené hranolky	200-400	16-23	200	V polovině doby přípravy je protřepejte.
Domácí hranolky	200-400	22-23	180-200	Přidejte 1/2 lžice oleje. V polovině doby přípravy je protřepejte.
Sýrové kousky v trojobalu	200-300	12-18	1900	
Kuřecí nugetky	100-500	15-18	200	
Kuřecí řízky	100-500	22-28	200	V případě potřeby otočte.
Kuřecí stehýnka	100-500	22-25	180	V případě potřeby otočte.
Steaky	100-500	12-20	180	V případě potřeby otočte.
Kuřecí kotlety	100-500	15-23	180	V případě potřeby otočte.
Hamburgery	100-500	11-18	180	Přidejte 1/2 lžice oleje.
Mražené rybí prsty	100-400	10-16	200	Přidejte 1/2 lžice oleje.
Cupcakes	5 kusů	19-22	200	

Čištění a údržba

Upozornění!

- Před čištěním nebo údržbou zařízení vypněte, vytáhněte napájecí zástrčku ze zásuvky ve zdi a vyčkejte, dokud zařízení nevychladne.
- Nepoužívejte čisticí rozpouštědla ani abrazivní čisticí prostředky.
- Nepoužívejte ostré předměty.
- Zařízení neponořujte do vody ani jiných kapalin.
- Nepokoušejte se zařízení opravovat. Pokud zařízení nepracuje správně, vyměňte jej za nové zařízení.

Zařízení vyčistěte po každém použití:

- Pomocí držadla vyndejte ze zařízení vyjímatelnou nádobu.
- Vyndejte z vyjímatelné nádoby koš na smažení.
- Umyjte vyjímatelnou nádobu a koš na smažení v myčce nebo ve vodě s přípravkem na mytí nádobí.

Doplňky pečlivě osušte čistým suchým hadříkem.

- Venek zařízení očistěte měkkým, suchým hadříkem. Vnější část zařízení pečlivě osušte čistým suchým hadříkem.