

SILVERCREST®



MICROWAVE SMW 800 E1

TARGA GMBH
Coesterweg 45
DE-59494 Soest
GERMANY

Legutóbbi adatfrissítés - Zadnja posodobitev
Aktualizace na základě nejnovějších informací
Stand der Informationen:
06 / 2018 - Ident.-No.: SMW 800 E1 062018-1

HU

Kezelési útmutató és biztonsági tudnivalók

SI

Navodila za uporabo in varnostna opozorila

CZ

Návod k obsluze a bezpečnostní pokyny

DE AT

Bedienungsanleitung und Sicherheitshinweise

IAN 304859

IAN 304859

HU SI CZ

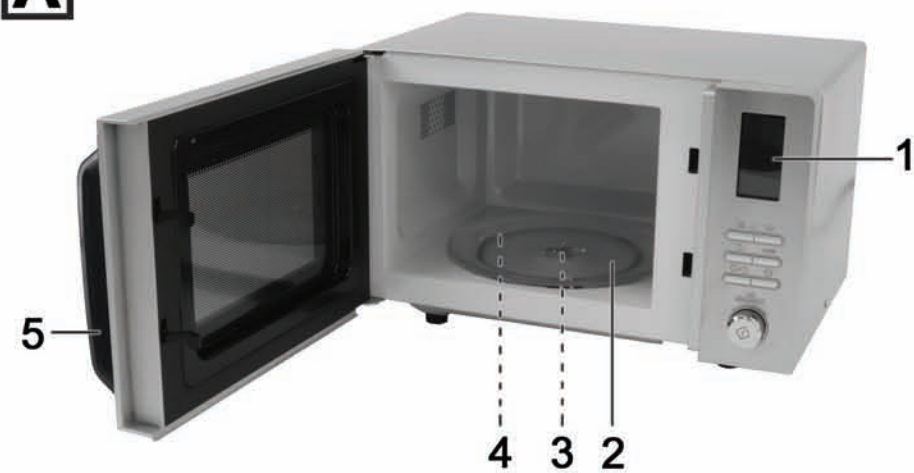
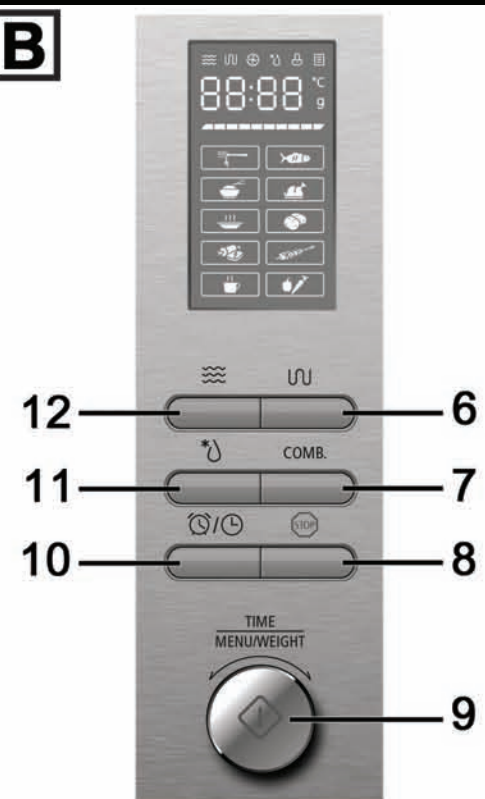
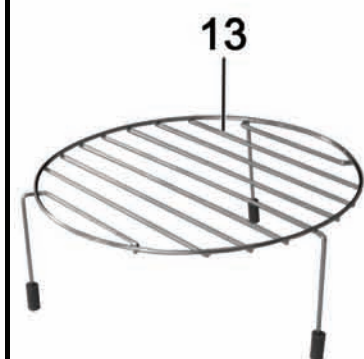
A**B****C**

Magyar	2
Slovenščina	32
Čeština	63
Deutsch.....	94

Tartalomjegyzék

1. Bevezetés	3
2. Biztonsági utasítások	4
3. Rendeltetészerű használat	11
4. Szerzői jog	11
5. A csomag tartalma	11
6. Műszaki adatok	12
7. Mielőtt belekezdené.....	12
7.1. A mikrohullámú sütő működése	12
7.2. A megfelelő főzőedények	13
8. Vezérlők.....	13
8.1. Forgókapcsoló (9)	13
9. Bevezetés a készülék használatába	14
9.1. Első alkalommal végzett beállítás.....	14
9.1.1. Jelöljön ki egy pontot	14
9.1.2. A mikrohullámú sütő csatlakoztatása és előkészítése.....	14
9.1.3. Az idő beállítása	16
9.1. 4. Konyhai időzítő beállítása	16
9.1.5. A gyermekzár beállítása.....	16
9.2. A mikrohullámú sütő használata.....	17
9.2.1. Mikrohullámú sütő üzemmód	17
9.2.2. Mikró / gyorsindítás mód.....	18
9.2.3. Grill üzemmód	18
9.2.4. Kombinált mód	19
9.3. Automata programok	21
9.4. Egy automata program indítása	22
9.5. Az egyéni automata programok	23
9.5.1. Tészta program	23
9.5.2. Hal program	23
9.5.3. Rizs program.....	24
9.5.4. Csirke program.....	24
9.5.5. Melegítés program.....	24

9.5.6. Burgonya program	25
9.5.7. Hús / egybesütni való hús program.....	25
9.5.8. Húsos kebab program	25
9.5.9. Folyadék program	26
9.5.10. Zöldség program	26
9.6. Kiolvasztás.....	26
9.7. Kezdési idő késleltetése.....	27
10. Szervizelés/javítások/tisztítás	28
10.1. Szervizelés/javítás	28
10.2. Tisztítás	28
11. Használaton kívüli tárolás/szállítás	28
12. Hibaelhárítás.....	29
13. Környezetvédelmi szabályok és hulladék-kezelési információk	29
14. Étkezési cél használat	29
15. Megfelelőségi nyilatkozat.....	30
16. Garanciális- és szerviztanácsadás	30

1. Bevezetés

Gratulálunk!

A SilverCrest Microwave SMW 800 E1 (a továbbiakban mikrohullámú sütő) megvásárlásával Ön egy minőségi, tartós terméket vásárolt.

Ez a használati útmutató fontos információkat tartalmaz a mikrohullámú sütő biztonságos használatára vonatkozóan, valamint tippeket és tájékoztatást ad a mindennapos használatról és az eltávolítással kapcsolatban. A mikrohullámú sütő használata előtt alaposan tanulmányozza a használati útmutatót és kizárólag az itt leírt területekre és célokra használja a készüléket. Amennyiben eladja vagy továbbadja a berendezést, ne felejtse el mellékelni hozzá a használati útmutatót. A használati útmutató a készülék részét képezi.

2. Biztonsági utasítások

FONTOS BIZTONSÁGI INFORMÁCIÓ. OLVASSA EL FIGYELMESEN EZT AZ INFORMÁCIÓT, ÉS A JÖVŐRE NÉZVE TARTSA KÉZNÉL.



VESZÉLY! Ez a szimbólum, valamint a „Veszély” szó potenciálisan veszélyes helyzetre figyelmeztet. Ennek figyelmen kívül hagyása komoly sérüléshez vagy akár halálhoz is vezethet.



VIGYÁZAT! Ez a szimbólum, valamint a „Vigyázat” szó a termék biztonságos használatához, és a felhasználók védelméhez szükséges lényeges információkat jeleznek.



VESZÉLY! Ez a szimbólum a mikrohullámú sütő forró felületei által jelentett sérülés- és égésveszélyre figyelmeztet.



VESZÉLY! Ez a szimbólum az emberi egészséget fenyegető veszélyekre, valamint az életveszélyre és/vagy a berendezés tűz okozta meghibásodásának kockázatára figyelmeztet.



Ez a szimbólum a témakörre vonatkozó fontos információt jelöl.



VESZÉLY! Ez a szimbólum az emberi egészséget fenyegető veszélyekre, valamint az életveszélyre és/vagy a berendezés áramütés okozta meghibásodásának kockázatára figyelmeztet.

Üzemelési környezet



Ez a mikrohullámú sütő is kizárólag száraz beltéri területeken használható. Az eszköz nem használható magas hőmérsékletű vagy páratartalmú helyiségben (például fürdőszobában) és óvni kell a túlzott mértékű portól.



VESZÉLY! Mikrohullámú energia

- Ne próbálja nyitott ajtóval használni a készüléket, mert ez veszélyes mértékű mikrohullámú sugárzást idézhet elő. Ne próbálja eltörni vagy megmunkálni a biztonsági zárat.
- Ne tömjön semmit a készülék ajtaja és elülső része közé, illetve óvja a tömítő felületeket a szennyeződéstől.
- **VIGYÁZAT!** Ha az ajtó vagy az ajtó-tömítések sérültek, akkor ne használja tovább a mikrohullámú sütőt. Azonnal javíttassa meg azt egy szakképzett szakemberrel.
- **VIGYÁZAT!** Soha ne kísérelje meg saját maga javítani a készüléket! A burkolat eltávolításával mikrohullámú energia szabadulhat fel. A javításokat és a ház belsejében található lámpa cseréjét kizárólag szakképzett szakember végezheti el.
- A pacemakerrel rendelkező személyek a mikrohullámú sütő használata előtt érdeklődjenek orvosuknál a lehetséges kockázatokról.



VESZÉLY! Áramütés

- Ne tisztítsa gőztisztító használatával a készüléket.
- Kizárólag megfelelően beszerelt, földelt és a géptörzslapon megjelölt adatoknak megfelelő feszültségű csatlakozójáratokhoz csatlakoztassa a készüléket.
- Mindig olyan hálózati csatlakozót használjon, amely könnyen hozzáférhető, így vészhelyzet esetén gyorsan eltávolíthatja a hálózati csatlakozódugót.
- Úgy helyezze el a hálózati kábelt, hogy az ne jelentsen botlásveszélyt.

- Ha a készülék tápkábele sérült, a veszélyek elkerülése érdekében a gyártóval, annak ügyfélszolgálatával vagy hasonlóan képzett személlyel cseréltesse azt ki.
- Ügyeljen arra, hogy a hálózati kábel ne sérülhessen meg éles szélek vagy forróság miatt.
- Ügyeljen rá, hogy a hálózati kábelt használat közben ne érhesse nyirkosság vagy nedvesség. Ügyeljen arra is, hogy az ne törjön vagy nyomódjon össze.
- Mindig a hálózati csatlakozódugót húzza meg és ne a hálózati kábelt, amikor kihúzza azt a hálózati csatlakozóaljzatból.
- Ha látható sérülést vesz észre a mikrohullámú sütőn vagy a hálózati kábelen, akkor azonnal kapcsolja ki az készüléket, húzza ki a csatlakozódugót a hálózati aljzatból, és lépjen kapcsolatba a forródróttal (lásd a „Garanciális és szerviz tanácsadás” c. fejezetet).
- Amennyiben hiba vagy tisztítás miatt nem használja a készüléket, akkor húzza ki a hálózati csatlakozódugót az aljzatból, teljesen áramtalanítva a berendezést.
- Soha ne öntsön folyadékot a szellőző nyílásokba és a biztonsági ajtózárakba. Ha mégis folyadék kerül ezekre a helyekre, akkor azonnal húzza ki a csatlakozódugót és ne használja tovább a készüléket. Forduljon a vevőszolgálathoz (lásd a „Garanciális és szerviz tájékoztatás” c. fejezetet).



Soha ne merítse vízbe vagy más folyadékba a készüléket és a csatlakozókábelt.



VESZÉLY! Tűzveszély

- A mikrohullámú sütőt nem arra találták ki, hogy külső időzítővel vagy külön távirányító-rendszerrel használják. Ne hagyja felügyelet nélkül a bekapcsolt mikrohullámú sütőt. Tűzveszély!
- Ne üzemeltesse a mikrohullámú sütőt hő sugárzó berendezések, pl. sütő vagy tűzhelylap közelében.
- A mikrohullámú sütő kizárólag szabadon állhat.
- A mikrohullámú sütőt tilos szekrénybe helyezni.
- A felszerelés minimum magassága 85 cm.
- Elhelyezéskor mindig hagyjon egy minimális távolságot a szomszédos falakhoz képest. Vegye figyelembe a „Jelöljön ki egy pontot!” c. fejezetet.
- Soha ne hagyja felügyelet nélkül a mikrohullámú sütőt, ha műanyag- vagy papírcsomagolásban melegít ételt. Tűzveszély!
- Ne helyezzen éghető anyagokat a szellőzőnyílásokból távozó mikrohullámok közelébe. Ne fedje le a szellőzőnyílásokat.
Tűzveszély!
- Távolíts el a fém anyagú csomagolást a melegíteni kívánt ételről.
Tűzveszély!
- Ha pattogatott kukoricát készít, akkor kizárólag mikrohullámú sütőkhöz készült popcorn zsákokat használjon. Tűzveszély!
- A mikrohullámú sütő ételek és italok melegítéséhez készült. Ne szárítson ételt és ruhát a készülékben, illetve ne melegítsen párnát, papucsot, szivacsot, nedves ruhát vagy más hasonló anyagokat, mert az sérülést, gyulladást vagy tüzet okozhat.
- A mikrohullámú sütő nem alkalmas élelmiszerek és más elemek tárolására.

- Soha ne lépje túl a gyártó által megadott főzési időket.
Tűzveszély!
- Mielőtt újabb ételt melegítene a mikrohullámú sütőben, távolítsa el az olaj-vagy zsírmaradékot a főzőhelyről. A maradékok meggyulladhatnak. Tűzveszély!
- Ne melegítsen zsírt vagy olajat. A gyulladás tűzveszélyt jelent!
- Füst esetén kapcsolja ki a készüléket vagy húzza ki a hálózati csatlakozóaljzatot és a lángok elfojtása érdekében tartsa zárva a sütő ajtaját.
- Ne helyezzen műanyag tárolót a mikrohullámú sütőbe közvetlenül a grill funkció vagy a kombinált mód használata után, mert azok meggyulladhatnak a nagy mennyiségű maradék hő miatt.



Forró felület!

- Az ajtó és a külső felületek használatkor átforrósodhatnak.



VIGYÁZAT! Sérülés veszélye

- A mikrohullámú sütőháztartásokban és hasonló területeken lehet használni, pl.:
 - boltok, irodák vagy más munkakörnyezetek személyzeti konyhájában,
 - farmházakban,
 - szállodák, motelek vagy más szálláshelyek vendégei által, szállást és reggelit kínáló hotelekben.
- Ezt a mikrohullámú sütőt 8 éves és annál idősebb gyermekek, valamint csökkent fizikai, érzékszervi vagy mentális képességű személyek, vagy tapasztalatlan személyek is használhatják,

ameddig felügyelet alatt vannak, vagy az eszköz megfelelő használatáról tájékoztatást kaptak, és megértették az ezzel kapcsolatos kockázatot.

- Tartsa távol a gyermekektől a csomagolóanyagokat és a zacskókat. Fennáll a fulladás veszélye.
- A tisztítást és a felhasználói karbantartást kizárólag felügyelet alatt végezhetik gyermekek és csak abban az esetben, ha már elmúltak 8 évesek.
- Tartsa távol a készüléktől és a hálózati kábeltől a 8 év alatti gyermekeket.
- Ne engedje, hogy a gyermekek játsszanak a készülékkel.
- Ügyeljen rá, hogy a mikrohullámú sütő használata közben ne tartózkodjanak gyermekek a készülék ajtajánál. Fennáll az égési sérülés veszélye.
- A cumisüvegeket és a bébiételes üvegeket fel kell rázni és az égési sérülések elkerülése érdekében használat előtt ellenőrizni kell azok hőmérsékletét.
- Lezárt tartályokban ne melegítsen folyadékokat és élelmiszereket. Robbanásveszély!
- Ha mikrohullámú sütőben melegít italokat, azzal a forráspont eltolódhat (később forr fel), ezért óvatosan fogja meg az edényt.
- Használat után ne érintse meg azonnal a mikrohullámú sütő ajtaját, szellőzőnyílásait és az edényeket. Égésveszély!
- A befőttesüvegeket, a popcorn zsákokat és más hasonló csomagolásokat magától távol tartva nyissa fel. Az ilyen csomagolásból áradó gőz égési sérüléseket okozhat.
- Az ajtó nyitásakor soha ne álljon közvetlenül a mikrohullámú sütő elé. Az ilyen csomagolásból áradó gőz égési sérüléseket okozhat.
- Ne használja kisütéshez a mikrohullámú sütőt. Égésveszély!

- Az étel melegítése közben a főzőedények nagyon forróvá válhatnak. Használjon konyharuhát vagy sütőkesztyűt.
Égésveszély!
- Előfordulhat, hogy a melegített italok később forrnak fel.
Sérülésveszély!
- Mindig nyitott edényben melegítse a folyadékokat, hogy a nyomás ne gyűlhessen fel, a légbuborékok pedig eloszolhassanak. Robbanásveszély!
- Mikrohullámú sütőben ne melegítsen tojást a héjával együtt vagy keményre főtt tojást, mert azok akkor is felrobbanhatnak, ha már nem melegíti azokat a mikrohullámú sütőben.
- Főzés előtt szűrje fel a vékony héjú ételeket, például a burgonyát, a kolbászt és a gesztenyét.



VIGYÁZAT! A berendezés meghibásodhat

- A „Mikrohullámú” sütő és a „Kombinált” mód használatakor soha ne indítsa be üresen a készüléket.
- Kizárólag mikrohullámú sütőhöz alkalmas főzőedényeket használjon.
- Soha ne helyezzen fém főzőedényt vagy tepsit a mikrohullámú sütőbe. Az ilyen edények visszaverik a mikrohullámú sugarakat, így szikrák képződhetnek.
- Soha ne helyezzen tárgyakat a szellőző nyílásokba és a biztonsági ajtózárra.
- Ne dőljön a mikrohullámú sütő ajtajára.
- Rendszeresen tisztítsa ki a sütőt és távolítsa el az ételmaradékokat.
- A mikrohullámú sütő helytelen tisztítása károsíthatja annak felszínét, ami hátrányosan befolyásolhatja a termék élettartamát és veszélyes helyzeteket eredményezhet.

3. Rendeltetészerű használat

A mikrohullámú sütő élelmiszerek kiolvasztására, melegítésére és készítésére használható. A készülék nem alkalmas sem vállalati, sem kereskedelmi felhasználásra. A mikrohullámú sütőt csak személyes használatra használja. A fent említettektől eltérő használat nem minősül rendeltetészerű használatnak. A mikrohullámú sütő a szabadban és trópusi éghajlat alatt sem használható. A mikrohullámú sütő a CE megfelelőségről szóló összes szabványnak és irányelvnek megfelel. A gyártó által ajánlott módosításokon kívül a mikrohullámú sütő bármilyen módosítása azt eredményezheti, hogy nem felel meg többé ezeknek a szabványoknak. A gyártó nem vállal semmilyen felelősséget az ilyen módosítások okozta sérülésekért vagy meghibásodásért.

Tartsa be az országában érvényes rendelkezéseket és rendszabályokat!







4. Szerzői jog

Jelen használati utasítást szerzői jog védi, az olvasónak csak információul szolgál. Szigorúan tilos az adatok és információk lemásolása a szerző előzetes, határozott írásbeli hozzájárulása nélkül. Ez vonatkozik a tartalom és az információ bármilyen kereskedelmi célú felhasználására is. Valamennyi szöveg és ábra naprakész állapotú a nyomtatás idején. Ezeket előzetes értesítés nélkül módosíthatjuk.

5. A csomag tartalma

- Mikrohullámú sütő
- Gördülő gyűrű
- Meghajtó csillag
- Üveglap
- Grill állványok
- Ez a használati útmutató
- Gyors útmutató

Jelen működtetési kézikönyv kihatható borítóval rendelkezik. A fedőlap belső oldalán látható a mikrohullámú sütő a feltüntetett számokkal. A számok a következőket jelentik:

- 1 Kijelző
- 2 Üveglap
- 3 Meghajtó csillag
- 4 Gördülő gyűrű
- 5 Kilincs
- 6 Grill gomb 
- 7 Kombinációs gomb 
- 8 Leállítás gomb 
- 9 Forgókapcsoló / Indítás / Gyorsindítás gomb 
- 10 Időzítő / óra gomb 
- 11 Kiolvasztás gomb 
- 12 Mikrohullámú sütő gomb 
- 13 Grill állványok

6. Műszaki adatok

Modell	SMW 800 E1
Tápfeszültség	230 VAC, 50 Hz
Teljes max. energiafogyasztás	1250 W
A mikrohullámú funkció max. energiafogyasztása	1250 W
A grill funkció max. energiafogyasztása	1000 W
A mikrohullámú funkció kimenő teljesítménye	800 W, 2450 MHz-es frekvencia
A főzőhely térfogata	kb. 20 liter
Méretetek (Sz. x Mé. x Ma.)	kb. 46 x 39 x 28,5 cm
Tömeg	kb. 13,3 kg

A műszaki adatok és tervezés változtatása előzetes bejelentés nélkül is megtörténhet.

7. Mielőtt belekezdene

Vegye ki a mikrohullámú sütőt a csomagolásból. Távolítsa el minden csomagolóanyagot és ellenőrizze minden alkatrész meglétét, illetve épségét. Amennyiben hiányzó vagy sérült tételeket észlel, vegye fel a kapcsolatot a gyártóval.

7.1. A mikrohullámú sütő működése

A mikrohullámú sütő elektromágneses hullámokat bocsát ki, amelyek erős rezgéseket váltanak ki az ételek vízmolekuláiban. Ezek a rezgések hőt bocsátanak ki. A hő közvetlenül az ételben jön létre, a folyamat nagyon enyhe. Az edény csak közvetlenül, az ételtől melegszik fel. A nagyobb nedvesség tartalmú étel könnyebben melegszik fel, mint a szárazabb étel.

Tippek, az étel hatékony melegítéséhez.

- ❖ Megfelelő edényeket használjon és ne helyezzen ételt közvetlenül az üveglapra (2).
- ❖ A főzőedény ne nyúljon túl az üveglap (2) szélén.
- ❖ Amennyiben ez lehetséges, az étel vékonyabb részeit helyezze szélre.
- ❖ Az étel kiszáradását úgy kerülheti el, ha a lehető legrövidebb főzőidővel kezd. Szükség esetén növelheti ezt az időtartamot. Ha túl hosszú időt állít be, akkor az étel túlfőhet, füstölni kezdhet vagy tüzet is foghat.
- ❖ A kiskereskedelmi üzletekben speciális fedőket vásárolhat az ételek mikrózásához. Ezek a fedők megakadályozzák a főzőhely beszennyeződését.
- ❖ Az egyenletes főzést elősegítheti azzal, ha legalább egyszer megfordítja a nagyobb darab ételeket (pl. az egybesütni való húst). Ugyanez vonatkozik azokra az ételekre is, amelyek csak megfelelően átsütve fogyaszthatók (pl. baromfiús vagy fásírozott).

7.2. A megfelelő főzőedények

Mikrohullámú sütő üzemmód

- ❖ Hőálló üvegből vagy porcelánból készült főzőedények
- ❖ Hőálló műanyagból készült főzőedények A nyomás felgyülemlesztését a lyukas sütőzsákok használatával kerülheti el.
- ❖ A kiskereskedelmi üzletekben speciális, mikrózható műanyag főzőedényeket vásárolhat.
- ❖ A főzőedények nem tartalmazhatnak fémeteket.

Grill üzemmód

- ❖ Minden hőálló főzőedény és tároló alkalmas a hagyományos sütőhöz. A műanyag főzőedények nem használhatók grill módban.
- ❖ A grillezni kívánt ételt közvetlenül az üveglapra (2) helyezett grillállványokra (13) is teheti.

Kombinált mikrohullámú sütő és grill mód

- ❖ Kombinált módban a mikrosütő és a grill funkció felváltva kapcsol be. A főzőedénynek mikrózhatónak és hőállóknak is kell lennie. A műanyag főzőedények nem alkalmasak erre a célra. A főzőedények nem tartalmazhatnak fémeteket.

8. Vezérlők

- 6 Grill gomb
- 7 Kombinációs gomb
- 8 Leállítás gomb
- 9 Forgókapcsoló / Indítás / Gyorsindítás gomb
- 10 Időzítő / óra gomb
- 11 Kiolvasztás gomb
- 12 Mikrohullámú sütő gomb

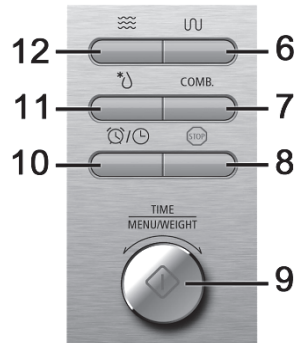

8.1. Forgókapcsoló (9)

A forgókapcsoló (9) balra és jobbra forgatható. Teljesen körbeforgatható. A balra fordítással szabályszerűen csökkenti, míg a jobbra fordítással növeli a számokat.

Példák:

- Az óra beállításakor a balra fordítással csökkentheti az órát / percut, jobbra fordítással pedig növelheti azokat.
- Készenléti módban balra fordítással érheti el az automata programokat, jobbra fordítással pedig a mikrohullámú sütő gyorsindítás funkcióját használhatja.

A beállított értékek megerősítésére és a program indítására nyomógombként is használható a forgatógomb.

9. Bevezetés a készülék használatába

9.1. Első alkalommal végzett beállítás



VIGYÁZAT! A berendezés meghibásodhat

Soha ne használja üresen a mikrohullámú sütőt. A készülék túlmelegedhet!

9.1.1. Jelöljön ki egy pontot



VIGYÁZAT! Tűzveszély

Ne használja szekrénybe illetve a mikrohullámú sütőt. A zárt szekrényekben a mikrohullámú sütő nem szellőzik rendesen. Tűzveszély!

A megfelelő pozíció kiválasztásához tekintse meg a következő ábrát:

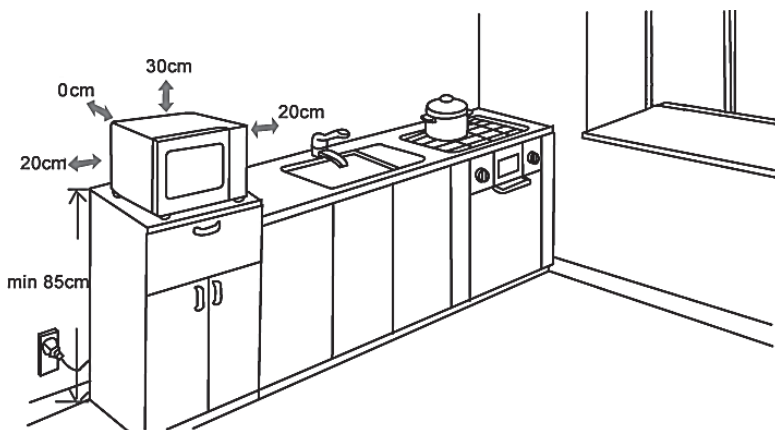

Kérjük, arra is ügyeljen, hogy ...

- a hátlap távtartója biztosítja-e a mikrohullámú sütő hátlapja és a fal közötti távolságot. Érintenie kell a távtartónak a falat.
- a mikrohullámú sütő szilárd, egyenletes felületen álljon.
- olyan hálózati csatlakozót használjon, amely könnyen hozzáférhető, így vészhelyzet esetén gyorsan kihúzhatja a hálózati csatlakozódugót.
- tilos eltávolítani a mikrohullámú sütő lábait
- ne helyezze sütő vagy fűtőtest fölé a mikrohullámú sütőt
- a mikrohullámú sütő használata interferenciát okozhat a rádió- és televízióadásban, ezért a rádió- és televíziókészülékektől a lehető legtávolabbra helyezze el a mikrohullámú sütőt.

9.1.2. A mikrohullámú sütő csatlakoztatása és előkészítése

Ha megtalálta a megfelelő helyzetet, akkor tegye meg az előkészületeket a mikrohullámú sütő használatához.

- Távolítsa el a csomagolást.
- Húzza le a matricákat a készülékről.

- Ne vegye ki a főzőhelyben található világosszürke színű lemezt (jobb oldal)! Ez a lemez az elektromágneses mező csöveit védi.
- Helyezze a gördülő gyűrűt (4) a főzőhely belsejében található bemélyedésbe.
- A meghajtó csillag tengelyét (3) juttassa keresztül a főzőhely közepén található nyíláson. Csavarja addig a meghajtó csillagot (3), amíg az a nyílás alatt található meghajtó tengelybe nem kerül.





- Helyezze az üveglapot (2) középre a gördülő gyűrűn (4). Az üveglap (2) alján található 3 üvegszeget illesse a meghajtó csillagba (3).
- Zárja be az ajtót.
- Helyezze a hálózati csatlakozódugót olyan hálózati csatlakozóaljzatba, amely megfelel a „Műszaki specifikációk” c. fejezet követelményeinek. Ekkor sípolást hall és a kijelző (1) körülbelül 5 másodpercig világít.



Kizárólag megfelelően leföldelt hálózati csatlakozóaljzathoz csatlakoztassa a mikrohullámú sütőt. A mikrohullámú sütő ideális esetben saját áramkörrel rendelkezik.

Ha nem biztos benne, hogy a választott aljzat megfelel-e a specifikációknak, akkor kérjük, kérdezzen meg erről egy villanyszerelőt.

Ezután melegítsen a mikrohullámú **sütővel élelmiszerek nélkül**, így eltávolítva a gyártáskor létrejött szennyeződéseket a főzőhelyből.





- Helyezzen egy vízzel teli edényt az üveglapra (2). Az edénynek a mikrohullámú sütő és a grill funkcióhoz is meg kell felelnie. Zárja be az ajtót.
- Válassza ki a grill módot a „Grill” gomb (6) megnyomásával. A  szimbólum jelenik meg a kijelzőn (1), az időkijelző pedig a „0:10” értéket jelzi.
- Állítson be 5 perc. főzési időt a forgókapcsoló (9) segítségével, majd nyomja meg az Indítás / Gyorsindítás gombot  (9). A  szimbólum világít meg a kijelzőn (1), az időkijelző pedig visszaszámlál.
- A beállított főzési idő letelt után 5 sípolást fog hallani, a kijelző (1) „**END**” (vége) üzenete világít, a készülék pedig automatikusan kikapcsol.
- Nyissa ki az ajtót és hagyja teljesen lehűlni a készüléket.



A gyártáskor képződött szennyeződések a készülék első használatakor enyhe szagot és kismértékű füstöt bocsáthatnak ki. Ez teljesen normális és gyorsan megszűnik. Gondoskodjon megfelelő szellőzésről! Szükség esetén nyisson ablakot.

- Tisztítsa ki a mikrohullámú sütőt, az üveglapot (2) és a gördülő gyűrűt (4) a „Tisztítás” c. fejezetben leírt módon, majd mindent alaposan szárítsa meg.



9.1.3. Az idő beállítása

- Körülbelül 3 másodpercig tartsa lenyomva az Időzítő / óra gombot  (10). A kijelzőn a „**Hr 12**” hiba jelenik meg (1). Most a 12 órás „**Hr 12**” és a 24 órás „**Hr 24**” funkció között válthat a forgókapcsoló (9) elfordításával. Erősítse meg az Indítás / gyorsindítás gomb  (9) lenyomásával. Az óra számjegyei világítanak.
- Válassza ki az aktuális órát a forgókapcsoló (9) elfordításával és erősítse meg azt az Indítás / gyorsindítás gomb  (9) lenyomásával. A percek számjegyei világítanak.
- Válassza ki az aktuális percet a forgókapcsoló (9) elfordításával és erősítse meg azt az Indítás / gyorsindítás gomb  (9) lenyomásával.

Ezzel beállította az időt. Ekkor megjelenik a pontos idő, akkor is, ha a kijelző világítása ki van kapcsolva.

9.1.4. Konyhai időzítő beállítása

A mikrohullámú sütő konyhai időzítővel rendelkezik, amelyet a mikrohullámú sütőtől függetlenül is használhat. 10 másodperc és 95 perc közötti időtartamot állíthat be.

- Nyomja meg az Időzítő / óra gombot  (10).
- A tetszés szerinti idő beállításához fordítsa el a forgókapcsolót (9).
- A konyhai időzítő indításához nyomja meg az Indítás / gyorsindítás gombot  (9).



Megkezdődik a visszaszámlálás a beállított idővel. Amikor az idő lejár, a készülék hangjelzést ad és a pontos idő jelenik meg a kijelzőn (1).

A leállítás  (8) gomb lenyomásával bármikor visszavonhatja a konyhai időzítő visszaszámlálását. A konyhai időzítő ekkor visszaáll és a pontosidő jelenik meg a kijelzőn (1).



A konyhai időzítő beállítása és visszaszámlálása közben a megszokott módon használhatja a mikrohullámú sütő funkcióit. A „A mikrohullámú sütő funkció jelenleg használatban van” üzenet jelenik meg a kijelzőn (1). A konyhai időzítő aktuális állapotának megtekintéséhez nyomja le az Időzítő / óra gombot  (10) körülbelül 3 másodpercig. Ha a főzési vagy grillezési folyamat befejeződött is kinyitotta az ajtót (5), akkor a kijelző (1) újra megjeleníti a konyhai időzítő beállításából hátralévő időt.

9.1.5. A gyermekzár beállítása

A gyermekzár funkciónak köszönhetően megakadályozhatja, hogy gyermekek, vagy a készülék használatát nem ismerő más személyek indítsák be a mikrohullámú sütőt.

- **A gyermekzár aktiválása:** Nyomja le a leállítás gombot  (8) körülbelül 3 másodpercig, amíg sípolást nem hall. Ekkor a  szimbólum jelenik meg a kijelzőn (1).

A gyermekzár aktiválva van. Ilyenkor a gombok és forgókapcsoló nem működik.

- **A gyermekzár deaktiválása:** Nyomja le a leállítás gombot  (8) újra körülbelül 3 másodpercig, amíg sípolást nem hall. Ekkor a  szimbólum eltűnik a kijelzőről (1).

9.2. A mikrohullámú sütő használata



Bármikor visszaléphet a leállítás gomb  (8) megnyomásával. Ezzel a mikrohullámú sütő visszaáll a készenléti módba.

9.2.1. Mikrohullámú sütő üzemmód







VIGYÁZAT! Tűzveszély



Soha ne használja a grill állványt (13) vagy más fémtárgyakat a mikrohullámú sütő módban. Ilyenkor szikrák képződhetnek.





A főzési folyamat során vízcseppek képződhetnek a mikrohullámú sütő ajtaján és házán. Ez nem jelent hibát. Ha a készülék lehűlt, törölje le a nedvességet egy száraz törlőruhával.

- Nyomja meg a Mikrohullámú sütő gombot  (12). A kijelzőn (1) a „P800” (800 Watt) kiírás és a  szimbólum jelenik meg.
- Válassza ki a kívánt teljesítményt (P100-ról P800-ra) a forgókapcsoló (9) segítségével.
- Erősítse meg az Indítás / gyorsindítás gomb  lenyomásával (9).
- Válassza ki a kívánt üzemidőt a forgókapcsoló (9) segítségével 10 másodperc és 95 perc között.
- Erősítse meg az Indítás / gyorsindítás gomb  (9) lenyomásával. A mikrohullámú sütő ekkor megkezdheti a beállított főzési folyamatot és a  szimbólum világít a kijelzőn (1).



A főzési folyamat szüneteltetése: Nyomja le a Leállítás gombot  (8) egyszer a főzési folyamat szüneteltetéséhez. A főzési folyamat folytatásához nyomja meg az Indítás / gyorsindítás gombot  (9). A mikrohullámú sütő folytatja a beállított főzési folyamatot az előre beállított teljesítményszinten, a hátralévő üzemidővel.

A főzési folyamat visszavonása: Nyomja le a Leállítás gombot  (8) kétszer a főzési folyamat visszavonásához. A kijelzőn a pontosidő jelenik meg (1)



A beállított teljesítményszint megjelenítése: Ha a Mikrohullámú sütő gombra  (12) kattint a főzési folyamat során, akkor a kijelző (1) röviden megjeleníti a beállított teljesítmény szintet (P100-ról P800-ra).

A főzési folyamat végét a kijelzőn (1) világító „End” (vége) felirat jelzi, majd a készülék 5-ször sípol. Ha a mikrohullámú sütő ajtaját továbbra sem nyitja ki, akkor az 5 sípolás 2 percenként ismétlődik.



Az „End” (vége) felirat világít a kijelzőn (1), amíg az ajtó nyitva van.

9.2.2. Mikró / gyorsindítás mód

Ha gyorsan van szüksége ételekre, használhatja a Gyorsindító funkciót, amely maximális teljesítményen (800 watt) kezd el főzni 30 másodperc és 95 perc közötti ideig.

- Nyomja meg egyszer az indítás / gyorsindítás gombot  (9)! A kijelzőn (1) a „30” kiírás és a  szimbólum világít. Ezt követően a mikró elindítja a főzési folyamatot, és az időzítő elkezd a visszaszámlálást.
- Az Indítás / gyorsindítás gombot  (9) tetszőleges gyakorisággal lenyomva legfeljebb 95 percre növelheti a főzési időt. A kijelzőn a jelenleg kiválasztott idő jelenik meg (1)

Vagy követheti az alábbi eljárást:





- Fordítsa jobbra a forgókapcsolót (9) addig, amíg a  szimbólum és a kiválasztott idő meg nem jelenik a kijelzőn (1).
- Nyomja meg egyszer az indítás / gyorsindítás gombot  (9)! A főzőfolyamat elindul, az időzítő megkezd a visszaszámlálást és a  szimbólum világít.

9.2.3. Grill üzemmód

A grill funkcióval kolbászt, baromfi húst, steaket, burgert, paprikát stb. grillezhet, illetve sajtos toasztot, toasztos szendvicset, csőben sült és más ételeket készíthet.



Grill módban használjon grill állványokat (13) annak érdekében, hogy mindig megfelelő távolság legyen a grillezni kívánt étel és a grill között. Mindig az üveglapra (2) helyezze a grillállványokat (13).

- Nyomja meg a Grill gombot  (6). A kijelzőn (1) a „0:10” kiírás és a  szimbólum világít.
- Válassza ki a kívánt főzőidőt a forgókapcsoló (9), ami legfeljebb 95 perc lehet.
- Erősítse meg az Indítás / gyorsindítás gomb  (9) lenyomásával. A mikrohullámú sütő ekkor megkezd a beállított grill módot és a  szimbólum világít a kijelzőn (1).
- A beállított idő felénél fordítsa meg a grillezett ételt.

Szükség esetén az egység két sípolással jelzi a beállított idő felénél, hogy megfordíthatja az ételt.

- Nyissa ki az ajtót. A kijelzőn (1) látható idő leáll.
- Fordítsa meg az ételt. Kérjük, ne feledje, hogy az étel máris forró lehet, szükség esetén használjon sütőkesztyűt vagy konyharuhát.
- Zárja be az ajtót, majd nyomja meg az Indítás / gyorsindítás gombot  (9) a program folytatásához. A kijelzőn (1) folytatódik a maradék idő visszaszámlálása.

Ha úgy gondolja, hogy nem szükséges megfordítania az ételt, akkor ne tegyen semmit, csak hagyja továbbfolytatódni a programot.

A grillezési folyamat végét a kijelzőn (1) világító „End” (vége) felirat jelzi, majd a készülék 5-ször sípol. Ha a mikrohullámú sütő ajtaját továbbra sem nyitja ki, akkor az 5 sípolás 2 percenként ismétlődik.

Az „End” (vége) felirat világít a kijelzőn (1), amíg az ajtó nyitva van.

Tippek a sikeres grillezéshez



Grillezés előtt melegítse elő 10 percig a mikrohullámú sütőt a grill funkció segítségével.

Az alábbi táblázat határozza meg a különböző ételekhez szükséges mennyiséget és feldolgozási időt. A megadott főzési idő betartása érdekében az alábbiakban felsorolt ételek legfeljebb 2 cm vastagak lehetnek. A 2 cm-nél vastagabb húsdarabok esetében az egyes oldalak főzési ideje ennek megfelelően nő.

Javasoljuk, hogy az ételt csak egyszer fordítsa meg, különben a hús kiszáradhat.

Összetevők	Javasolt mennyiség	Javasolt idő
Kolbász	körülbelül 100 g kolbászoként	15 perc oldalanként
Disznóhús	körülbelül 120 g húsonként	18 perc oldalanként
Csirkehús	körülbelül 100 g húsonként	20 perc oldalanként
Burger	körülbelül 125 g burgerenként	20 perc oldalanként

9.2.4. Kombinált mód



VIGYÁZAT! Tűzveszély

Soha ne használja a grill állványt (13) vagy más fémtárgyakat kombinált módban. Ilyenkor szikrák képződhetnek.

Ez az üzemmód a mikrohullámú sütő és a grill funkciót kombinálja. Tökéletes abban az esetben, ha az ételt főzni és grillezni is szükséges.

A kombinált üzemmódban a beállított főzési idő százalékos alapon oszlik meg a mikró és a grill üzemmódok között.







Üzemmód	Mikrohullámú sütő üzemmód	Grill üzemmód
1. kombináció C - 1	55%	45%
2. kombináció C - 2	30%	70%



Kérjük, ne feledje, hogy az ideális beállítási idő számos tényezőtől függ. Az étel mennyisége és összetétele is fontos ebből a szempontból. Javasoljuk, hogy alkalmanként ellenőrizze a főzési eredményt és szükség esetén igazítsa ehhez a főzési időt.

1. kombinált mód

Az 1. kombinált mód többek között baromfiételekhez, omlettekhez vagy lasagne-hoz használható. A mikrohullámú sütő mód aránya 55 százalék, míg a grillezés ideje a beállított főzési idő fennmaradó 45 percét teszi ki.







- Nyomja meg a Kombinációs gombot  (7). A kijelzőn (1) egyidejűleg a „C - 1” kiírás és a ,  szimbólumok világítanak.
- Erősítse meg az Indítás / gyorsindítás gomb  (9) lenyomásával.
- Válassza ki a kívánt főzőidőt a forgókapcsoló (9), ami legfeljebb 95 perc lehet.
- Erősítse meg az Indítás / gyorsindítás gomb  (9) lenyomásával. A mikrohullámú sütő ekkor megkezd a beállított kombinációs módot, majd a  és a  szimbólumok világítanak a kijelzőn (1).

A főzési folyamat végét a kijelzőn (1) világító „End” (vége) felirat jelzi, majd a készülék 5-ször sípol. Ha a mikrohullámú sütő ajtaját továbbra sem nyitja ki, akkor az 5 sípolás 2 percenként ismétlődik.

Az „End” (vége) felirat világít a kijelzőn (1), amíg az ajtó nyitva van.

2. kombinált mód

A 2. kombinált mód többek között és a halételekhez használható. A mikrohullámú sütő mód aránya 30 százalék, míg a grillezés ideje a beállított főzési idő fennmaradó 70 percét teszi ki.











- Nyomja meg a Kombinációs gombot  (7). A kijelzőn (1) egyidejűleg a „C - 1” kiírás és a ,  szimbólumok világítanak.
- Fordítsa a forgókapcsolót (9) addig, amíg a kijelzőn (1) meg nem jelenik a „C - 2” felirat.
- Erősítse meg az Indítás / gyorsindítás gomb  (9) lenyomásával.
- Válassza ki a kívánt főzőidőt a forgókapcsoló (9), ami legfeljebb 95 perc lehet.
- Erősítse meg az Indítás / gyorsindítás gomb  (9) lenyomásával. A mikrohullámú sütő ekkor megkezd a beállított kombinációs módot, majd a  és a  szimbólumok világítanak a kijelzőn (1).

A főzési folyamat végét a kijelzőn (1) világító „End” (vége) felirat jelzi, majd a készülék 5-ször sípol. Ha a mikrohullámú sütő ajtaját továbbra sem nyitja ki, akkor az 5 sípolás 2 percenként ismétlődik.

Az „End” (vége) felirat világít a kijelzőn (1), amíg az ajtó nyitva van.

9.3. Automata programok

Ez a mikrohullámú sütő 10 automata programmal rendelkezik. A programok használatakor nem szükséges beállítani az időt és a teljesítményt. Egyszerűen válassza ki a kívánt programot és adja meg a mennyiséget. A mikrohullámú sütő elvégzi a munka hátralévő részét és a megadott adatok alapján kiszámítja a tökéletes időzítést.

A kijelzőn megjelenő elemek	Program	Szimbólum	Mennyiség
A-01	Tészta		100 - 300g
A-02	Hal		100 - 1000g
A-03	Rizs		100 - 1000g
A-04	Csirke		800 - 1400g
A-05	Melegítés		100 - 1000g
A-06	Burgonya		150 - 600g
A-07	Hús/kisütni való húsok		300 - 1300g
A-08	Húsos kebab		100 - 700g
A-09	Folyadék		1 - 3 csésze
A-10	Zöldség		200 - 600 g



VESZÉLY! A mikrohullámú és a grill funkciót is használó automata programoknál ne használjon fedőt vagy nem hőálló főzőedényt! Tűzveszély!





Kérjük, vegye figyelembe, hogy egy automata program a friss zöldségekhez szükséges programidőt és teljesítményszintet számítja ki. A fagyasztott ételeket használat előtt ki kell olvasztani, különben nem főnek meg az előre beállított idő alatt.



9.4. Egy automata program indítása





Az ételt ne helyezze közvetlenül az üveglapra (2), mindig helyezze el azt egy megfelelő tárolóban vagy tányéron. A tárolóknak vagy tányéroknak elég nagyoknak kell lenniük vagy elég magas peremmel kell rendelkezniük ahhoz, hogy felfogják az ételből esetlegesen szivárgó folyadékot.

- Az automata-program választó menü megnyitásához fordítsa balra a forgókapcsolót (9). Az **(A-01 - A-10)** számok világítanak a kijelzőn (1), ezzel jelezve a jelenleg kiválasztott automata programot. Az ahhoz tartozó programszimbólum is világít az adott szám mellett.

Egy automata program kiválasztásakor a kijelző (1) a  szimbólumot és a használt melegítési mód szimbólumát ( és/vagy ) is megjeleníti.

- Válassza ki a kívánt automata programot a forgókapcsoló (9) segítségével. A kapcsoló balra vagy jobbra forgatásával választhatja ki a programot. Erősítse meg választását az Indítás / gyorsindítás gomb  (9) lenyomásával.
- Ezután adja meg az étel megközelítőleges tömegét a forgókapcsoló (9) segítségével. Erősítse meg választását az Indítás / gyorsindítás gomb  (9) lenyomásával.

Kérjük, ne feledje, hogy az eltérő tömegekhez / mennyiségekhez különböző automata programok tartoznak.

- Ekkor elindul a kiválasztott automata program. A választott automata program szimbólumai, a  szimbólum és a használt melegítés mód szimbóluma jelenik meg a kijelzőn (1). Az A-07-es automatikus program esetében vagy a  szimbólum, vagy a  szimbólum villog, a program előrehaladásától függően. A program futása alatt a szimbólumok jelzik az aktuálisan használt fűtési üzemmódot. A fennmaradó idő visszaszámlálása is megjelenik.

A főzési folyamat végét a kijelzőn (1) világító „End” (vége) felirat jelzi, majd a készülék 5-ször sípol. Ha a mikrohullámú sütő ajtaját továbbra sem nyitja ki, akkor az 5 sípolás 2 percenként ismétlődik.

Az „End” (vége) felirat világít a kijelzőn (1), amíg az ajtó nyitva van.



Az egyenletes sütés érdekében az **A-04** (csirke), az **A-07** (hús / egybesütni való hús) és az **A-08** (húsos kebab) automata programoknál a főzési idő 2/3-ánál kell megfordítani az ételt. A mikrohullámú sütő két sípolással jelzi, ha ideje megfordítani az ételt. A kijelzőn (1) emellett a „turn” (fordítsa meg) üzenet is megjelenik.

- Nyissa ki az ajtót. A kijelzőn (1) látható idő leáll.
- Fordítsa meg az ételt. Kérjük, ne feledje, hogy az étel máris forró lehet, szükség esetén használjon sütőkesztyűt vagy konyharuhát.
- Zárja be az ajtót, majd nyomja meg az Indítás / gyorsindítás gombot  (9) a program folytatásához. A kijelzőn (1) folytatódik a maradék idő visszaszámlálása.

Ha úgy gondolja, hogy nem szükséges megfordítania az ételt, akkor ne tegyen semmit, csak hagyja továbbfolytatódni a programot.



Az étel mérete, alakja és típusa is befolyásolja a főzés sikerességét. Ha az étel nem főtt meg egy automata program befejezése után, akkor javasoljuk, hogy a mikrohullámú sütő gyorsindítás programjával folytassa a főzést. Ha az adott automata program grill funkcióval is rendelkezik, akkor a grill funkcióval is folytathatja a főzést. Kérjük, ne feledje, hogy ezzel az ételek erősebben barnulnak.

9.5. Az egyéni automata programok



9.5.1. Tészta program

Használt melegítési mód	Mikrohullámú sütés
Programidő (a mennyiségtől függ)	25-35 perc



A víz nélküli tiszta tészta súlyt használja a programozáshoz.



Elegendő vizet kell a tésztahoz adnia, hogy az teljesen ellepje a tésztát. A tésztától és a főzőedénytől függően eltérhet a víz mennyisége. Tájékoztatóként 1 adag tésztahoz 4 adag víz hozzáadását javasoljuk.

- Magas edényt használjon a kifutás megakadályozására.
- Szórja be a kívánt mennyiségű tésztát.
- A szokásos főzésnél használt mennyiségű vizet adjon hozzá. Mindig el kell lépnie a víznek a tésztát.
- Indítsa el a „**Tészta**” programot.
- A program befejezését követően, a leszűrés előtt hagyja 2-3 percig pihenni a tésztát.



9.5.2. Hal program

Használt melegítési mód	Mikrohullámú sütés
Programidő (a mennyiségtől függ)	3:30-16 perc

- Oszlassa el egyenletesen a halat egy mikrózható tányéron.
- Ízlés szerint fűszerezze meg a halat és adjon hozzá kevés vajat vagy más zsiradékot.
- Indítsa el a „**Hal**” programot.



9.5.3. Rizs program

Használt melegítési mód	Mikrohullámú sütés
Programidő (a mennyiségtől függ)	15-51 perc

- A túlforralást elkerülheti egy magas falú edény használatával.
- Öntsön vizet a tárolóedénybe. Aranyszabályként megállapítható, hogy annyi milliliternyi vízre van szükség, ahány gramm rizst használ. Tehát 200 gramm rizshez 400 milliliter vizet használjon. Ebben az esetben programozáskor a 200 gramm lehetőséget válassza ki, mert csak a rizs tömege számít.
- Hagyja nőni a rizst 3-5 percig.
- Fedje le a tárolóedényt egy megfelelő fedővel, de ne légmentesen zárja le.
- Indítsa el a „**Rizs**” programot.



9.5.4. Csirke program

Használt melegítési mód	Mikrohullámú sütés és grill funkció
Programidő (a mennyiségtől függ)	43-54 perc

- Helyezze a csirkét egy mikrózható tányérra.
- Ízlés szerint fűszerezze meg a csirkét.
- Indítsa el a „**Csirke**” programot.
- Fordítsa meg a csirkét, hogy ne száradjon ki. Emellett a grill jobban megbarátja a csirke másik oldalát is. A programidő 2/3-as után a mikrohullámú sütő szünetelteti az automata programot és kétszer sípol. A kijelzőn (1) emellett a „**turn**” (fordítsa meg) üzenet is megjelenik.



Javasoljuk, hogy fordítás előtt öntse ki a főzés során keletkezett folyadékot. Ezáltal a hús ropogósabb lesz.

- Fordítsa meg a csirkét, majd nyomja meg az Indítás / gyorsindítás gombot  (9) a „**Csirke**” program folytatásához.



9.5.5. Melegítés program

Használt melegítési mód	Mikrohullámú sütés
Programidő (a mennyiségtől függ)	1:10-10:10 perc

- A melegítéshez oszlassa el egyenletesen az ételt egy mikrózható tányéron.
- Indítsa el a „**Melegítés**” programot.



9.5.6. Burgonya program

Használt melegítési mód	Mikrohullámú sütés
Programidő (a mennyiségtől függ)	03:50-11:00 perc

- Amennyiben ez lehetséges, kis méretű és hámozatlan burgonyát használjon.
- Szűrje meg több helyen a héjat.
- Oszlassa el a burgonyát a mikrózható tányéron vagy más megfelelő tárolóedényen. A burgonyák lehetőleg ne érjenek össze.
- Indítsa el a „**Burgonya**” programot.



Csőben sült burgonya esetén a kombinált üzemmód használata ajánlott (mikrohullámú sütés és grillezés kombinációja „C-1”). Körülbelül 750 g burgonyánál, 40-45 perc elkészítési idő beállítása ajánlott.



9.5.7. Hús / egybesütni való hús program

Használt melegítési mód	Mikrohullámú sütés és grill funkció
Programidő (a mennyiségtől függ)	42:30-79:30 perc

- Fűszerezze meg a húst / egybesütni való húst ízlés szerint.
- Helyezze a húst egy mikrózható tányérra.
- Indítsa el a „**Hús / egybesütni való hús**” programot.
- Fordítsa meg az egybesütni való húst, hogy ne száradjon ki. Emellett a grill jobban megbarnítja a csirke másik oldalát is. A programidő 2/3-as után a mikrohullámú sütő szünetelteti az automata programot és kétszer sípol. A kijelzőn (1) emellett a „**turn**” (fordítsa meg) üzenet is megjelenik.
- Fordítsa meg az egybesütni való húst, majd nyomja meg az Indítás / gyorsindítás gombot  (9) a „**Hús / egybesütni való hús**” program folytatásához.



9.5.8. Húsos kebab program

Használt melegítési mód	Mikrohullámú sütés és grill funkció
Programidő (a mennyiségtől függ)	12-36 perc

- Ízlés szerint fűszerezze meg a kebabokat.
- Helyezze a kebabokat egy mikrózható tányérra.
- Indítsa el a „**Húsos kebab**” programot.
- Fordítsa meg a kebabokat, így azok egyenletes sülnek és nem száradnak ki. A programidő 2/3-as után a mikrohullámú sütő szünetelteti az automata programot és kétszer sípol. A kijelzőn (1) emellett a „**turn**” (fordítsa meg) üzenet is megjelenik.
- Fordítsa meg a kebabot, majd nyomja meg az Indítás / gyorsindítás gombot  (9) a „**Húsos kebab**” program folytatásához.



9.5.9. Folyadék program

Használt melegítési mód	Mikrohullámú sütés
Programidő (a mennyiségtől függ)	1:30-4:00 perc

- Öntse a melegíteni kívánt folyadékot (italt, szószot stb.) egy mikrózható tárolóedénybe, pl. üvegpohárba vagy csészébe és helyezze azt a mikrohullámú sütő üveglapjára (2).
- Ha egyszerre több tárolóedényt tesz a mikrohullámú sütőre, akkor ügyeljen rá, hogy azok ne érintkezzenek.
- Indítsa el a „**Folyadék**” programot.



A folyadékok hirtelen felforrása ellen a következőket javasoljuk:

- helyezzen egy üvegrudat a melegíteni kívánt folyadékba
- melegítés után hagyja legalább 20-30 másodpercig a mikrohullámú sütőben a folyadékot.









9.5.10. Zöldség program

Használt melegítési mód	Mikrohullámú sütés
Programidő (a mennyiségtől függ)	3:30-10:30 perc

- Oszlassa el a zöldségeket a mikrózható tányéron vagy más megfelelő tárolóedényben.
- Indítsa el a „**Zöldség**” programot.

9.6. Kiolvasztás

Ezzel a funkcióval egyszerűen kiolvaszthatja a fagyasztott ételeket. Mindössze annyit kell tennie, hogy megadja a kiolvasztásra váró étel tömegét. A készülék automatikusan kiszámítja a teljesítményszintet és a kiolvasztáshoz szükséges időt.

- Nyomja meg a Kiolvasztás gombot  (11). A  és a  szimbólumok jelennek meg a kijelzőn (1) a „100 g” minimális tömeg mellett.
- Válassza ki a kiolvasztásra váró étel tömegét a 100 g és az 1800 g közötti tartományban a forgókapcsoló (9) segítségével.
- Erősítse meg a megadott tömeget az Indítás / gyorsindítás gomb  lenyomásával (9). Megkezdődik a kiolvasztási folyamat. A kijelzőn (1) a mikrohullámú sütő által kiszámított, hátralévő kiolvasztási idő, valamint a  és a  szimbólum világít.

Amikor a beállított idő fele letelt az egység kettő sípol és a „**turn**” (fordítás) üzenet jelenik meg a kijelzőn (1). Ez azt jelzi, hogy az étel szükség esetén megfordítható.

- Nyissa ki az ajtót. A kiolvasztás hátralévő idejét a kijelző (1) mutatja.
- Fordítsa meg az ételt.
- Zárja be az ajtót, majd nyomja meg az Indítás / gyorsindítás gombot  (9) a program folytatásához. A kijelzőn (1) folytatódik a maradék idő visszaszámlálása.

Ha úgy gondolja, hogy nem szükséges megfordítania az ételt, akkor ne tegyen semmit, csak hagyja továbbfolytatódni a programot. Rövid idő után eltűnik a „**turn**” (fordítás) felirat és a kijelzőn (1) folytatódik a visszaszámlálás a hátralévő időből.

A kijelzőn egy világító „**End**” (vége) felirat jelzi a kiolvasztási folyamat végét, majd a készülék 5-ször sípol. Ha a mikrohullámú sütő ajtaját továbbra sem nyitja ki, akkor az 5 sípolás 2 percenként ismétlődik.

Az „**End**” (vége) felirat világít a kijelzőn (1), amíg az ajtó nyitva van.

9.7. Kezdési idő késleltetése

Ezzel a funkcióval úgy programozhatja be a mikrohullámú sütőt, hogy a kiválasztott program a kívánt időben kezdődjön el.









E funkció használatkor, a tűzveszélyre való tekintettel, ne feledkezzen meg a 2. fejezetben található biztonsági intézkedések betartásáról.



A kezdési idő késleltetésénél elengedhetetlen, hogy megfelelően állítsa be az órát.

A kezdési időt késleltető funkció a „Kiolvasztás” programmal, az „**A-05**” (melegítés) programmal és a „Mikrohullámú sütő / gyorsindítás” funkcióval nem működik.

- Állítsa be a mikrohullámú sütő tetszőleges funkcióját (mikrohullámú sütő mód, grill mód, kombinált mód vagy automata program).
 - **Mikrohullámú sütő üzemmód:** Nyomja meg a mikrohullámú sütő gombot  (12), válasszon teljesítményszintet és állítsa be a kívánt főzési időt a forgókapcsoló (9) segítségével
 - **Grill mód:** Nyomja meg a grill gombot  (6), állítsa be a kívánt grillezési időt a forgókapcsoló (9) segítségével.
 - **Kombinált mód:** Nyomja meg a Kombinációs gombot  (7). Tetszés szerint válassza ki a „C-1” vagy a „C-2” lehetőséget a forgókapcsoló (9) segítségével.
 - **Automata programok:** Válasszon ki egy automata programot (az A-05 kivételével) a forgókapcsoló (9) segítségével, majd erősítse meg választását az Indítás / Gyorsindítás gomb  (9) lenyomásával. Fordítsa el a forgókapcsolót az étel tömegének kiválasztásához.
- Nyomja meg az Időzítő / óra gombot  (10). Az óra számjegyei világítanak a kijelzőn (1).
- Válassza ki a kívánt kezdési idő óráját a forgókapcsoló (9) elfordításával és erősítse meg azt az Indítás / gyorsindítás gomb  (9) lenyomásával. A perc számjegyei világítanak a kijelzőn (1).
- Válassza ki a kívánt kezdési idő percét a forgókapcsoló (9) elfordításával és erősítse meg azt az Indítás / gyorsindítás gomb  (9) lenyomásával.

A beprogramozott kezdési idő világít a kijelzőn (1). Ezzel egyidejűleg a kiválasztott mikrohullámú sütő-funkcióhoz (mikrohullámú sütő mód, grill mód, kombinált mód, automata programok) tartozó szimbólumok is világítanak.

A beállított időben az egység kettő sípol, majd automatikusan megkezdődik a kiválasztott program.

Bármikor visszavonhatja a beprogramozott kezdési időt és a teljes beprogramozott folyamatot is. Ehhez nyomja meg a Leállítás gombot  (8)! A kijelzőn ekkor a pontosidő jelenik meg (1)

10. Szervizelés/javítások/tisztítás

10.1. Szervizelés/javítás



VIGYÁZAT! Szervizelésre vagy javításra van szükség, ha a megsérül a mikrohullámú sütő, például folyadék vagy tárgy került a házba, esőnek vagy nedvességnek lett kitéve a mikrohullámú sütő, nem működik megfelelően vagy leesett. Ha füstöt, szokatlan zajt vagy szagot észlel, akkor azonnal kapcsolja ki a mikrohullámú sütőt és húzza ki a hálózati kábel csatlakozódugóját a csatlakozóaljzatból. Ha láng keletkezik, akkor tartsa zárva az ajtót, nehogy kicsapjon. Ilyen esetben ne használja ismét a mikrohullámú sütőt, amíg azt nem ellenőriztette egy erre jogosult szerviztechnikussal. Minden javítást képesítéssel rendelkező szerviz szakembernek kell végeznie. Soha ne bontsa meg a mikrohullámú sütő burkolatát.

10.2. Tisztítás



VESZÉLY! Az áramütés elkerülése érdekében tisztítás előtt húzza ki a tápdugót a konnektorból.



VESZÉLY! Várja meg, amíg a mikrohullámú sütő lehűl. Égésveszély!



VESZÉLY! Soha ne merítse vízbe a mikrohullámú sütőt, mert ez áramütéshez vezethet!



VIGYÁZAT! Ne használjon tisztítósprét a főzőhely tisztításához, mert ezzel eltávolíthatatlan lerakódások keletkezhetnek a fűtőrudakon.

A tisztításhoz vegye ki az üveglemezt (2) és a gördülőgyűrűt (4). Ezeket az alkatrészeket meleg vízzel és mosogatószerrel tisztíthatja meg. Öblítse át tiszta vízzel az összes alkatrészt, majd alaposan szárítsa meg azokat. Soha ne használjon maró hatású anyagokat a tisztításhoz.

Az üveglemez (2) mosogatógépben is tisztítható.

A mikrohullámú sütő belső és külső részeit enyhén nedves ruhával és kevés mosogatószerrel tisztítsa. Soha ne használjon semmilyen oldó- vagy tisztítószert, mert az a műanyag károsodását okozhatja. Ezután törölje át alaposan az összes alkatrészt.

Az ajtót, az ablakot, az ajtó tömítést és a szomszédos részeket tisztítsa rendszeresen nedves ruhával. Ne használjon súrolószert.

11. Használaton kívüli tárolás/szállítás

Ha nem használja a mikrohullámú sütőt, akkor tartsa egy olyan tiszta, száraz, pormentes helyen, mely nincs közvetlen napsütésnek kitéve.

A mikrohullámú sütő szállításakor célszerű azt az eredeti csomagolásában szállítani, hogy megakadályozza a sérülését. Ellenkező esetben a mikrohullámú sütő körül bélelt (pl. gyapjútakaróval), nagy és erős kartondobozt használhat. Ügyelnie kell az ajtó és az ajtózárr szerkezetének védelmére.

12. Hibaelhárítás

Semmi nem jelenik meg a kijelzőn (1).

- Ellenőrizze, hogy a tápdugó megfelelően van-e csatlakoztatva az aljzathoz.
- A hálózati csatlakozóaljzat hibás. A működés ellenőrzéséhez próbálja ki a készüléket másik hálózati aljzattal is.
- Hibás a kijelző (1). Forduljon a gyártóhoz.

Semmi sem történik a gombok lenyomásakor.

- Ellenőrizze a gyermekzár funkció engedélyezését. Szükség esetén deaktiválja azt.

Nem indul el a kívánt folyamat.

- A mikrohullámú sütő ajtaja nem záródik be rendesen. Zárja be az ajtót.

Az üveglemez (2) zajosan fordul.

- Ellenőrizze, hogy az üveglapot (2) megfelelően helyezte-e el a gördülő gyűrűn (4). Helyezze el megfelelően.
- Ellenőrizze, hogy a gördülő gyűrű (4) vagy a mikrohullámú sütő alja nem szennyeződött-e. Tisztítsa meg mind a kettőt.

13. Környezetvédelmi szabályok és hulladék-kezelési információk



Az ilyen jellel ellátott készülékek a 2012/19/EU sz. európai irányelv hatálya alá esnek. Valamennyi elektromos és elektronikus eszközt a háztartási hulladéktól elkülönítve kell elhelyezni a hatóságok által meghatározott helyen. Az eszköz megfelelő eltávolításával óvja környezetét és egészségét! A megfelelő hulladékba helyezéssel kapcsolatos további tájékoztatásért lépjen kapcsolatba az önkormányzattal, a környezetvédelmi szervekkel vagy azzal az üzlettel, ahol a készüléket vásárolta.



A használt csomagolást környezetbarát módon helyezze el. A kartoncsomagolás szelektív hulladékgyűjtő konténerbe helyezhető vagy a gyűjtőhelyre vihető újrahasznosításra. A csomagban található bármilyen műanyagot a nyilvános gyűjtőhelyen kell hulladékba helyezni.



Kérjük, hogy a hulladékkénti elhelyezéskor nézze meg a csomagoláson található, és következő jelentésű rövidítéseket (a) és számokat (b):

1-7: műanyag / 20-22: papír és karton / 80-98: kompozit anyagok

14. Étkezési cél használat



Ez a szimbólum arra utal, hogy a termék fizikai és kémiai összetételét tesztelték, és azt az EG 1935/2004 rendelet követelményeinek megfelelően nem találták egészségre károsnak élelmiszerekkel való érintkezésnél.

15. Megfeleléségi nyilatkozat



A termék megfelel az idevágó európai és nemzeti irányelvek követelményeinek. A megfeleléségi nyilatkozat mellékelve van. A gyártó rendelkezik a vonatkozó nyilatkozatokkal és dokumentációval.

A teljes EU megfeleléségi nyilatkozat letölthető az alábbi hivatkozás segítségével:

www.targa.de/downloads/conformity/304859.pdf

16. Garanciális- és szerviztanácsadás

A TARGA GmbH által nyújtott garancia

Kedves vásárló!

E készülék garanciája 3 év a vásárlás időpontjától számítva. A termék hibái esetén a vásárlóval szemben törvényes jogokkal rendelkezik. E törvényes jogokat a következőkben leírt garancia nem korlátozza.

A garancia feltételei

A garancia időtartamát a vásárlás pillanatától számítjuk. Jól őrizze meg az eredeti kasszaszalagot. Ez a vásárlás bizonylatául szolgál. Amennyiben a vásárlás pillanatától számított három éven belül a terméken anyag- vagy gyártási hiba jelentkezik, a terméket a saját választásunk alapján költségmentesen megjavítjuk vagy kicseréljük.

A garancia időtartama és törvény által előírt szavatossági igények

A garancia időtartamához nem adódik hozzá a szavatosság időtartama. Ez a javított és kicserélt alkatrészekre is vonatkozik. Az esetleges, már a vásárláskor jelen levő hibákat és hiányosságokat közvetlenül a kicsomagolás után jelenteni kell. A garancia lejáta után esedékes javítások a költségek viselésére kötelezik a vásárlót.

A garancia terjedelme

A készülék szigorú biztonsági irányelvek szerint, nagy gonddal készültek és a kiszállítás előtt tüzetes vizsgálatnak voltak alávetve. A garancia anyagi és gyártási hibákra terjed ki. A garancia nem vonatkozik normális kopásnak kitett alkatrészekre, amelyeket emiatt gyorsan kopó alkatrészeknek lehet tekinteni, valamint a törekeny alkatrészek sérüléseire, mint pl. kapcsolók, akkumulátorok vagy üvegből készült alkatrészek. A garancia érvényét veszíti, amennyiben a termék meg van sérülve, szakszerűtlenül volt használva vagy karbantartva. A termék szakszerű kezeléséhez pontosan be kell tartani a kezelési utasításban felsorolt utasításokat. Feltétlenül el kell kerülni az olyan célokra való felhasználást vagy kezelést, amelyekről a kezelési utasítás eltanácsol vagy amelyekre éppenséggel figyelmeztet. Ez a készülék kizárólag privát, nem ipari felhasználásra készült. Visszaélésszerű vagy szakszerűtlen kezelés, nem engedélyezett szerviz-képviselőt által végzett erőszakos beavatkozás esetén a garancia érvényét veszíti. A termék javításával vagy cseréjével nem kezdődik újra a garancia érvényessége.

Eljárás garanciális követelés esetén

Az esete gyors feldolgozása érdekében tartsa be a következő utasításokat:

- A termék üzembe helyezése előtt alaposan olvassa át a mellékelt dokumentációt. Amennyiben olyan probléma jelentkezik, amelyet így nem lehet megoldani, forduljon a forródrót szolgálatunkhoz.
- Bármilyen kérés esetén a vásárlás bizonyítására tartsa készenlétben a kasszaszalagot és cikkszámot, vagy ha van ilyen a sorozatszámot.
- Amennyiben a telefonos megoldás nem lehetséges, a forródrót szolgálatunk a hiba okától függően egy szervizmegoldást kezdeményez.



Szerviz



Telefon: 0640 102785

E-Mail: targa@lidl.hu

IAN: 304859



Gyártó

Figyelem, a következő cím nem szervizcím! Először a fent megadott szervizzel vegye fel a kapcsolatot.

TARGA GmbH

Coesterweg 45

DE-59494 Soest

NÉMETORSZÁG

Vsebina

1. Uvod.....	33
2. Varnostna navodila.....	34
3. Namenska uporaba	41
4. Avtorske pravice	41
5. Vsebina paketa	42
6. Tehnični podatki	42
7. Pred začetkom uporabe	43
7.1. Princip delovanja mikrovalovne pečice.....	43
7.2. Ustrezna posoda	43
8. Krmilni elementi	44
8.1. Vrtljivi gumb (9)	44
9. Začetek uporabe	45
9.1. Prva nastavitvev	45
9.1.1. Izbira položaja.....	45
9.1.2. Priključitev in priprava mikrovalovne pečice.....	45
9.1.3. Nastavitev časa.....	47
9.1.4. Nastavitev kuhinjske ure	47
9.1.5. Nastavitev funkcije zaklepanja za otroke	47
9.2. Uporaba mikrovalovne pečice	48
9.2.1. Mikrovalovni način.....	48
9.2.2. Mikrovalovi/način hitrega vklopa.....	49
9.2.3. Način za žar	49
9.2.4. Kombiniran način	51
9.3. Samodejni programi.....	52
9.4. Zagon samodejnega programa	53
9.5. Posamezni samodejni programi	54
9.5.1. Program za testenine	54
9.5.2. Program za ribe.....	54
9.5.3. Program za riž.....	55
9.5.4. Program za piščanca	55
9.5.5. Program ogrevanja	55

9.5.6. Program za krompir.....	56
9.5.7. Program za meso/kose.....	56
9.5.8. Program za mesni kebab.....	56
9.5.9. Program za tekočine.....	57
9.5.10. Program za zelenjavo.....	57
9.6. Odmrzovanje.....	57
9.7. Zamik časa vklopa.....	58
10. Servis/popravila/čiščenje.....	59
10.1. Servis/popravilo.....	59
10.2. Čiščenje.....	59
11. Shranjevanje, ko se ne uporablja/transport.....	59
12. Odpravljanje težav.....	60
13. Okoljski predpisi in informacije glede odstranjevanja.....	60
14. Uporaba v prehrani.....	61
15. Opombe o skladnosti.....	61
16. Garancija in servisne informacije.....	61

1. Uvod

Čestitamo!

Z nakupom mikrovalovne pečice SilverCrest SMW 800 E1, v nadaljevanju imenovane mikrovalovna pečica, ste izbrali kakovosten izdelek.

Ta navodila za uporabo vsebujejo pomembne napotke za varno uporabo mikrovalovne pečice ter nasvete in informacije za vsakodnevno uporabo in odstranjevanje. Pred uporabo mikrovalovne pečice natančno preberite navodila za uporabo in pečico uporabljajte samo v opisanih območjih ter za predpisane namene. V primeru, ko mikrovalovno pečico prodate ali izročite drugi osebi, obvezno priložite tudi ta navodila za uporabo. Navodila za uporabo so del naprave.

2. Varnostna navodila

POMEMBNE VARNOSTNE INFORMACIJE. TE INFORMACIJE NATANČNO PREBERITE IN JIH SHRANITE ZA KASNEJŠO UPORABO.



NEVARNOST! Ta simbol in beseda "Nevarnost" označujeta potencialno nevarno situacijo. Če ju ne upoštevate, lahko pride do hude telesne poškodbe oz. celo do smrti.



OPOZORILO! Ta simbol in beseda "Opozorilo" označujeta pomembne informacije, potrebne za varno delovanje izdelka in za varnost uporabnika.



NEVARNOST! Ta simbol opozarja na nevarnost poškodb ali opeklin na vročih površinah mikrovalovne pečice.



NEVARNOST! Ta simbol opozarja na nevarnost za zdravje ljudi ter na tveganje smrti in/ali poškodbe opreme zaradi požara.



Ta simbol označuje dodatne informacije o zadevi.



NEVARNOST! Ta simbol opozarja na nevarnost za zdravje ljudi ter na tveganje smrti in/ali poškodbe opreme zaradi električnega udara.

Delovno okolje



Ta mikrovalovna pečica je primerna samo za uporabo v suhih notranjih prostorih. Ni namenjena uporabi v prostorih z visoko temperaturo ali vlago (npr. v kopalnicah), biti mora čista in brez prekomernega prahu.



NEVARNOST! Mikrovalovna energija

- Ne poizkušajte uporabljati naprave z odprtimi vrati, ker bi to lahko povzročilo nevarno količino mikrovalovnega sevanja. Ne poskušajte zlomiti ali spreminjati varnostnih zapor.
- Pazite, da nič ne zaide med sprednjo stran naprave in vrata ter preprečite onesnaženje tesnilnih površin.
- **OPOZORILO!** Če so vrata ali tesnila na vratih poškodovana, mikrovalovne pečice ne uporabljajte več. Pečico naj takoj popravi strokovno usposobljena oseba.
- **OPOZORILO!** Naprave nikoli ne poskusite popraviti sami. Odstranitev ohišja lahko sprosti mikrovalovno energijo. Poskrbite, da popravila in zamenjavo žarnice znotraj ohišja izvede strokovno usposobljena oseba.
- Osebe z vsajenim srčnim spodbujevalnikom se morajo pred prvo uporabo mikrovalovne pečice posvetovati s svojim zdravnikom glede potencialnih nevarnosti.



NEVARNOST! Električni udar

- Naprave ne čistite s parnim čistilnikom.
- Napravo lahko priključite samo v pravilno nameščeno, ozemljeno omrežno vtičnico, katere omrežna napetost se ujema s podatki na napisni ploščici.
- Vedno uporabljajte omrežno vtičnico, ki je lahko dostopna, da je v primeru nevarnosti možen hiter odklop vtiča.
- Napajalni kabel napeljite tako, da ne predstavlja nevarnosti spotikanja.
- Če pride do poškodbe napajalnega kabla te naprave, ga mora zamenjati predstavnik proizvajalca, pooblaščen servisne službe

ali druga strokovno usposobljena oseba, da se izognete nevarnosti.

- Zagotovite, da se napajalni kabel ne more poškodovati z ostrimi robovi ali vročimi mesti.
- Zagotovite, da se napajalni kabel med uporabo ne navlaži ali namoči. Zagotovite, da se ne more stisniti ali prepogniti.
- Za odklop iz omrežne vtičnice vedno primite za vtič, nikoli ne povlecite samo za kabel.
- Če opazite vidno poškodbo na mikrovalovni pečici ali napajalnem kablu, takoj izključite napravo, izvlecite vtič iz omrežne vtičnice in se obrnite na našo številko hotline (glejte poglavje "Garancija in servisne informacije").
- Če naprave ne uporabljate, v primeru napake ali, če jo želite očistiti, izvlecite vtič iz omrežne vtičnice, da zagotovite, da ni pod električno napetostjo.
- Nikoli ne vlivajte tekočine v prezračevalne odprtine ali varnostne zapore vrat. Če tekočina zaide vanje, takoj izvlecite vtič iz omrežne vtičnice in naprave ne uporabljajte več. Obrnite se na servisno službo (glejte poglavje "Garancija in servisne informacije").



Naprave ali priključnega kabla nikoli ne potaplajte v vodo ali druge tekočine.



NEVARNOST! Nevarnost požara

- Mikrovalovna pečica ni načrtovana za uporabo z zunanjo programsko uro ali z ločenim sistemom daljinskega upravljanja. Mikrovalovne pečice ne puščajte brez nadzora, ko je vključena. Nevarnost požara!
- Mikrovalovne pečice ne uporabljajte v bližini naprav, ki izžarevajo toploto, kot sta npr. pečica ali kuhalna plošča.
- Mikrovalovna pečica se lahko uporablja samo kot samostojecho.
- Mikrovalovne pečice ni dovoljeno namestiti v omaro.
- Najmanjša višina namestitve je 85 cm.
- Ko izbirate položaj, vedno ohranite najmanjšo razdaljo od sosednjih sten. Upoštevajte navodila iz poglavja "Izbira položaja".
- Mikrovalovne pečice nikoli ne puščajte brez nadzora, ko segrevate živila v plastični ali papirnati embalaži. Nevarnost požara!
- Vnetljivih snovi ne postavljajte v bližino prezračevalnih odprtin mikrovalovne pečice. Ne pokrivajte prezračevalnih odprtin. Nevarnost požara!
- Z živila, ki ga boste segrevali, odstranite vso kovinsko embalažo. Nevarnost požara!
- Če pripravljate pokovko, uporabljajte samo vrečke za pokovko, ki so načrtovane za uporabo v mikrovalovni pečici. Nevarnost požara!
- Mikrovalovna pečica je načrtovana za segrevanje živil in pijače. Sušenje živil ali oblačil in segrevanje blazin, copat, gobic, vlažnih krp in podobnega lahko povzroči telesne poškodbe, vžig ali požar.

- Mikrovalovna pečica ni načrtovana za shranjevanje živil ali drugih predmetov.
- Nikdar ne prekoračite časov kuhanja, ki jih predpisuje proizvajalec. Nevarnost požara!
- Pred nadaljnjim segrevanjem živil v mikrovalovni pečici odstranite ostanke olja ali maščob iz prostora za kuhanje. Ostanke se lahko vžgejo. Nevarnost požara!
- Ne segrevajte maščobe ali olja. Nevarnost požara zaradi vžiga!
- Če se pojavi dim, izklopite napravo ali izključite vtič in pustite vrata zaprta, da zadušite plamene.
- Plastične posode ne vstavljajte v mikrovalovno pečico neposredno po uporabi žara ali kombiniranega načina, ker se lahko stopi zaradi visokega nivoja akumulirane toplote.



Vroča površina!

- Vrata in zunanje površine se med uporabo lahko močno segrejejo.



OPOZORILO! Nevarnost poškodbe

- Mikrovalovna pečica se lahko uporablja v gospodinjstvu in na podobnih področjih, npr.:
 - v kuhinjah za osebje v trgovinah, pisarnah ali drugih delovnih okoljih,
 - v kmečkih hišah,
 - uporabljajo jo lahko gostje v hotelih, motelih in stranke v drugih stanovanjskih objektih,
 - v hotelih, ki ponujajo namestitve in zajtrk.

- To mikrovalovno pečico lahko uporabljajo otroci nad 8 let starosti ter osebe z omejenimi telesnimi, čutnimi ali razumskimi sposobnostmi oz. osebe z zmanjšanimi izkušnjami in poznavanjem naprave, če so pod nadzorom oz. so prejeli ustrezna navodila za pravilno uporabo naprave in razumejo nevarnosti, ki so povezane z uporabo.
- Embalažni material in vrečke shranite izven dosega otrok. Obstaja nevarnost zadušitve.
- Otroci ne smejo čistiti naprave in izvajati vzdrževalnih del na njej. Izjema so otroci, ki so stari nad 8 let starosti in so pod nadzorom.
- Otroke, mlajše od 8 let, odstranite iz bližine naprave in njenega napajalnega kabla.
- Otrokom ne dovolite, da se igrajo z napravo.
- Otroci se med uporabo mikrovalovne pečice ne smejo zadrževati v bližini vrat pečice. Obstaja nevarnost opeklin.
- Vsebinsko otroških stekleničk in kozarcev z otroško hrano je treba premešati ali pretresti ter pred zaužitjem preveriti temperaturo, da ne pride do opeklin.
- Ne segrevajte tekočin ali živil v zaprtih embalažah. Nevarnost eksplozije!
- Segrevanje pijač v mikrovalovni pečici lahko povzroči zakasnjeno vrenje (zakasnitev vrenja), zato bodite previdni, ko se dotikate posode.
- Ne dotikajte se vrat mikrovalovne pečice, prezračevalnih odprtin, opreme ali namiznega pribora med uporabo ali takoj po uporabi. Nevarnost opeklin!
- Embalažo, kot so kozarci ali vrečke za pokovko, odpirajte tako, da je odprtina usmerjena stran od vas. Para, ki izhaja, lahko povzroči opeklino.

- Ko odpirate vrata, nikoli ne stojte neposredno pred mikrovalovno pečico. Para, ki izhaja, lahko povzroči opekline.
- Mikrovalovne pečice ne uporabljajte za cvrtje. Nevarnost opeklin!
- Uporabljeni kuhinjski pripomočki se med segrevanjem živil močno segrejejo. Uporabljajte krpo za lonce ali rokavice za pečico. Nevarnost opeklin!
- Segrevanje pijač lahko povzroči zakasnjeno vrenje. Nevarnost poškodbe!
- Ko segrevate tekočine, vedno uporabite odprto posodo, da preprečite nastajanje tlaka in omogočite izhajanje zračnih mehurčkov. Nevarnost eksplozije!
- V mikrovalovni pečici ne segrevajte jajc v lupini in ne kuhajte trdo kuhanih jajc, ker lahko eksplodirajo tudi po postopku segrevanja v mikrovalovni pečici.
- Pred kuhanjem prebodite živila z debelo kožo, kot so npr. krompir, klobase in kostanj.



OPOZORILO! Poškodba opreme

- V načinih "Mikrovalovi" in "Kombiniran" naprave nikoli ne uporabljajte prazne.
- Uporabljajte samo posodo, ki je primerna za uporabo v mikrovalovnih pečicah.
- V mikrovalovno pečico nikoli ne vstavlajte kovinske posode ali pekačev. Ta posoda odbija mikrovalove in lahko povzroči iskrenje.
- V prezračevalne odprtine ali varnostne zapore vrat ne potiskajte predmetov.

- Ne naslanjajte se na vrata mikrovalovne pečice.
- Pečico redno čistite in odstranjajte ostanke živil.
- Neustrezno čiščenje mikrovalovne pečice lahko povzroči poškodbe površin, kar lahko škodljivo vpliva na življenjsko dobo izdelka in lahko pripelje do nevarne situacije.

3. Namenska uporaba

Mikrovalovna pečica se uporablja za odmrzovanje, segrevanje in pripravo živil. Pečica ni načrtovana za gospodarsko ali za komercialno uporabo. Mikrovalovno pečico lahko uporabljate samo za osebne namene. Način uporabe, ki je drugačen od zgoraj omenjenega, ne ustreza namenski uporabi. Mikrovalovne pečice ni dovoljeno uporabljati na prostem ali v tropskih razmerah. Mikrovalovna pečica izpolnjuje zahteve vseh standardov in direktiv, ki so potrebni za oznako skladnosti CE. Spremembe na mikrovalovni pečici, ki niso v skladu s priporočili proizvajalca, lahko povzročijo, da ti standardi niso več izpolnjeni. Proizvajalec ne prevzema odgovornosti za morebitne poškodbe ali motnje v delovanju, do katerih pride zaradi takšnih sprememb.

Poštevacite predpise in zakone, ki veljajo v državi uporabe.







4. Avtorske pravice

Celotna vsebina teh navodil za uporabo je avtorsko zaščitena in se zagotavlja uporabniku samo v informativne namene. Kopiranje podatkov in informacij brez predhodne izrecne pisne odobritve avtorja je strogo prepovedano. To velja tudi za morebitno komercialno uporabo vsebine in informacij. Celotno besedilo in sheme predstavljajo aktualno stanje na dan tiskanja. Pridržujemo si pravico do spremembe brez predhodnega obvestila.

5. Vsebina paketa

- Mikrovalovna pečica
- Vrtljiv obroč
- Pogonski mehanizem
- Steklena plošča
- Rešetka za žar
- Ta navodila za uporabo
- Hitri vodič

Ta navodila za uporabo imajo prepognjeno platnico. Na notranji strani platnice je prikazana mikrovalovna pečica, označena s številkami. Pomen posameznih številk:

- 1 Zaslona
- 2 Steklena plošča
- 3 Pogonski mehanizem
- 4 Vrtljiv obroč
- 5 Ročica vrat
- 6 Tipka za žar 
- 7 Kombinirana tipka  COMB.
- 8 Tipka Stop 
- 9 Vrtljivi gumb/tipka za vklop/hitri vklop 
- 10 Tipka za programsko uro/čas 
- 11 Tipka za odmrzovanje 
- 12 Tipka za mikrovalove 
- 13 Rešetka za žar

6. Tehnični podatki

Model	SMW 800 E1
Napajanje	230 VAC, 50 Hz
Skupna največja poraba	1250 W
Največja poraba mikrovalovne pečice	1250 W
Največja poraba žara	1000 W
Izhodna moč mikrovalov	800 W, frekvenca 2450 MHz
Prostornina prostora za kuhanje	približno 20 litrov
Dimenzije (Š x G x V)	približno 46 x 39 x 28,5 cm
Masa	približno 13,3 kg

Tehnični podatki in oblika se lahko spremenijo brez predhodnega obvestila.

7. Pred začetkom uporabe

Mikrovalovno pečico odstranite iz embalaže. Odstranite ves embalažni material in preverite, če so vsi deli prisotni in nepoškodovani. V primeru poškodbe ali manjkajočih delov se obrnite na proizvajalca.

7.1. Princip delovanja mikrovalovne pečice

Mikrovalovna pečica generira elektromagnetne valove, ki ustvarjajo močne vibracije v molekulah vode, ki so v živilih. Te vibracije ustvarjajo toploto. Toplota se ustvari neposredno v živilu in postopek je izredno nežen. Posoda se segreva samo neposredno prek živila. Živila z veliko vsebnostjo vode se segrevajo hitreje kot bolj suha živila.

Nasveti za doseglo dobrih rezultatov z vašim živilom:

- ❖ Uporabljajte ustrezno posodo in ne postavljajte živil neposredno na stekleno ploščo (2).
- ❖ Posoda ne sme segati prek roba steklene plošče (2).
- ❖ Živila po možnosti razporedite tako, da so najdebelejši konci na robu.
- ❖ Za preprečitev izsuševanja živila za začetek izberite najkrajši čas kuhanja. Čas lahko po potrebi podaljšate. Če izberete predolg čas, se živilo lahko preveč skuha, se iz njega začne kaditi ali se celo vžge.
- ❖ Posebne pokrovke za pokrivanje živil v mikrovalovni pečici so na voljo v trgovinah na drobno. Pokrovke preprečujejo, da bi se prostor za kuhanje umazal s škropljenjem živil.
- ❖ Za doseglo enakomernih rezultatov kuhanja je smiselno, da velike kose živil (npr. zrezke) vsaj enkrat obrnete. Enako velja za živila, ki se lahko pojedjo samo, če so dobro prekuhana, npr. perutnina ali mleto meso.

7.2. Ustrezna posoda

Mikrovalovni način

- ❖ Posoda, ki je izdelana iz toplotno odpornega stekla ali porcelana
- ❖ Posoda, ki je izdelana iz toplotno odporne plastike. Uporabljajte vrečke za pečico z odprtinami, da preprečite nastajanje tlaka.
- ❖ Posebna plastična posoda za mikrovalovne pečice je na voljo v trgovinah na drobno.
- ❖ Posoda ne sme vsebovati kovinskih delov.

Način za žar

- ❖ Vsa toplotno odporna posoda in posoda, ki je primerna za tradicionalne pečice. Plastična posoda se ne sme uporabljati v načinu za žar.
- ❖ Živilo, ki ga želite peči na žaru, lahko postavite neposredno na rešetko za žar (13), ki se namesti na stekleno ploščo (2).

Kombiniran način z mikrovalovi in žarom

- ❖ V kombiniranem načinu se izmenično vključujeta načina z mikrovalovi in žarom. Posoda mora biti primerna za uporabo **z mikrovalovi in** biti tudi toplotno odporna. Plastična posoda ni primerna. Posoda ne sme vsebovati kovinskih delov.

8. Krmilni elementi

- 6** Tipka za žar
- 7** Kombinirana tipka
- 8** Tipka Stop
- 9** Vrtljivi gumb/tipka za vklop/hitri vklop
- 10** Tipka za programsko uro/čas
- 11** Tipka za odmrzovanje
- 12** Tipka za mikrovalove

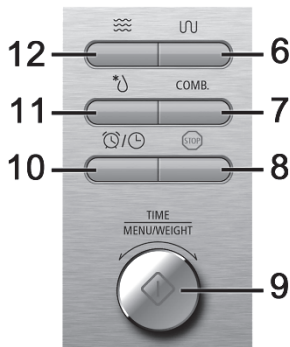

8.1. Vrtljivi gumb (9)

Vrtljivi gumb (9) lahko vrtite v levo in v desno stran. Zavrti se lahko za celoten obrat. Na splošno velja, da z vrtenjem v levo znižate vrednost, z vrtenjem v desno pa jo zvišate.

Primeri:

- Ko nastavljate uro, vrtenje v levo zniža število ur/minut, vrtenje v desno pa jih zviša.
- Iz stanja pripravljenosti lahko z vrtenjem v levo omogočite dostop do samodejnih programov, z zasukom v desno pa omogočite dostop do hitrega vklopa mikrovalovnega načina.

Vrtljivi gumb deluje tudi kot tipka ter se uporablja za potrditev nastavljenih vrednosti in za zagon programov.

9. Začetek uporabe

9.1. Prva nastavitvev



OPOZORILO! Poškodba opreme

Mikrovalovne pečice nikoli ne uporabljajte prazne. Lahko bi se pregrela!

9.1.1. Izbira položaja



OPOZORILO! Nevarnost požara

Ta mikrovalovna pečica ni primerna za namestitev v omaro. V zaprti omari ne more biti zagotovljeno ustrezno prezračevanje naprave. Nevarnost požara!

Ko izbirate položaj, upoštevajte podatke s spodnje slike:

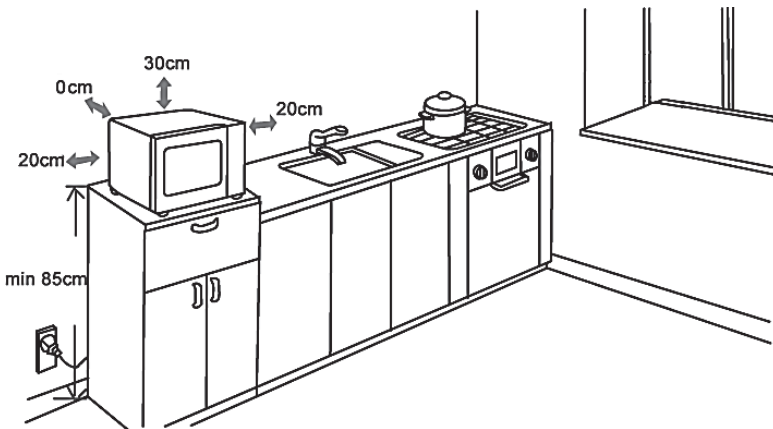

Zagotovite tudi, da ...

- je razdalja zadnje strani mikrovalovne pečice od stene določena z distančnikom na zadnji strani. Ta distančnik se dotika stene.
- je mikrovalovna pečica nameščena na trdni in ravni površini;
- je uporabljena omrežna vtičnica lahko dostopna, da je v primeru nevarnosti možen hiter odklop vtiča;
- noge mikrovalovne pečice niso odstranjene;
- mikrovalovna pečica ni nameščena nad pečico ali grelec;
- uporaba mikrovalovne pečice lahko povzroči motnje pri sprejemu radijskih in televizijskih signalov, zato mikrovalovno pečico namestite čim dlje od radijskih in televizijskih sprejemnikov.

9.1.2. Priključitev in priprava mikrovalovne pečice

Ko najdete ustrezen položaj, lahko mikrovalovno pečico pripravite za uporabo.

- Odstranite embalažo.
- Z naprave odstranite nalepke.

- Ne odstranjujte svetlo sivega pokrovčka v prostoru za kuhanje (na desni strani)! Le-ta ščiti cevi za elektromagnetno polje.
- Vrtljiv obroč (4) vstavite v vdolbino v prostoru za kuhanje.
- Os pogonskega mehanizma (3) vstavite skozi odprtino na sredini prostora za kuhanje. Pogonski mehanizem (3) zavrtite, dokler se ne namesti na pogonsko os pod odprtino.





- Stekleno ploščo (2) namestite na sredino vrtljivega obroča (4). V pogonski mehanizem (3) se morajo prilegati 3 steklena ušesca na spodnjem delu steklene plošče (2).
- Zaprite vrata.
- Vtič priključite v ustrezno omrežno vtičnico, ki ustreza zahtevam v poglavju "Tehnični podatki". Za približno 5 sekund se oglasi zvočni signal in zasveti zaslon (1).



Mikrovalovna pečica mora biti priključena v pravilno ozemljeno omrežno vtičnico. Priporočamo, da ima mikrovalovna pečica svoje lastno električno napajanje.

Če niste prepričani, ali izbrana vtičnica ustreza zahtevam, se posvetujte z električarjem.

Nato mikrovalovno pečico enkrat segrejte **brez vstavljenih živil**, da se iz prostora za kuhanje odstranijo ostanki, povezani s proizvodnjo.





- Na stekleno ploščo (2) postavite posodo, napolnjeno z vodo. Posoda mora biti primerna za uporabo z mikrovalovi in žarom. Zaprite vrata.
- S pritiskom na tipko "Žar" (6) izberite način za žar. Na zaslonu (1) se prikaže simbol  in čas "0:10".
- Z vrtljivim gumbom (9) izberite čas kuhanja 5 minut in pritisnite tipko za vklop/hitri vklop  (9). Na zaslonu (1) utripa simbol  in nastavljen čas se odšteva.
- Po nastavljenem času kuhanja zaslišite 5 piskov, na zaslonu (1) utripa "END" in naprava se samodejno izključi.
- Odprite vrata in počakajte, da se naprava popolnoma ohladi.



Pri prvi uporabi naprave lahko ostanki, povezani s proizvodnjo, povzročijo rahel vonj in manjšo količino dima. To je normalno in hitro mine. Poskrbite za zadostno prezračenje! Po potrebi odprite okno.

- Mikrovalovno pečico, stekleno ploščo (2) in vrtljiv obroč (4) očistite, kot je opisano v poglavju "Čiščenje" in nato vse skupaj natančno osušite.



9.1.3. Nastavitev časa

- Tipko za programsko uro/čas  (10) držite približno 3 sekunde pritisnjeno. Na zaslonu (1) se prikaže "Hr 12". Zdaj lahko z vrtenjem vrtljivega gumba (9) preklopite med 12-urnim "Hr 12" in 24-urnim "Hr 24" prikazom časa. Izbiro potrdite s pritiskom na tipko za vklop/hitri vklop  (9). Utripajo cifre za uro.
- Z vrtenjem vrtljivega gumba (9) izberite trenutno uro in izbiro potrdite s pritiskom na tipko za vklop/hitri vklop  (9). Utripajo cifre za minute.
- Z vrtenjem vrtljivega gumba (9) izberite trenutne minute in izbiro potrdite s pritiskom na tipko za vklop/hitri vklop  (9).

S tem ste zaključili postopek nastavitve časa. Trenutni čas je prikazan, tudi če je osvetlitev zaslona izključena.

9.1.4. Nastavitev kuhinjske ure

Mikrovalovna pečica ima kuhinjsko uro, ki jo lahko uporabljate neodvisno od mikrovalovne pečice. Čas lahko nastavite med 10 sekundami in 95 minutami.

- Pritisnite tipko za programsko uro/čas  (10).
- Z vrtenjem vrtljivega gumba (9) nastavite zelen čas.
- S pritiskom na tipko za vklop/hitri vklop  (9) zaženite kuhinjsko uro.



Nastavljen čas se odšteva. Ko se čas izteče, naprava zapiska in na zaslonu (1) se prikaže trenutni čas.

Odštevanje časa na kuhinjski uri lahko kadarkoli prekličete s pritiskom na tipko Stop  (8). Kuhinjska ura se prekličie in na zaslonu (1) se prikaže trenutni čas.



Ko je kuhinjska ura nastavljena in odšteva, lahko uporabljate funkcije mikrovalovne pečice kot običajno. Na zaslonu (1) se prikaže trenutno uporabljena funkcija mikrovalovne pečice. Za približno 3 sekunde pritisnite tipko za programsko uro/čas  (10), da se prikaže trenutno stanje kuhinjske ure. Če je postopek kuhanja oz. pečenja na žaru zaključen in so vrata (5) odprta, se na zaslonu (1) prikaže preostali čas odštevanja kuhinjske ure.

9.1.5. Nastavitev funkcije zaklepanja za otroke

Funkcija zaklepanja za otroke omogoča, da preprečite, da bi mikrovalovno pečico vklopili otroci ali druge osebe, ki je ne znajo uporabljati.

- **Aktiviranje funkcije zaklepanja za otroke:** Za približno 3 sekunde pritisnite tipko Stop  (8), dokler se ne oglasi zvočni signal. Na zaslonu (1) se prikaže simbol .

Funkcija zaklepanja za otroke je vključena. Vse tipke in vrtljivi gumb ne delujejo.

- **Deaktiviranje funkcije zaklepanja za otroke:** Ponovno za približno 3 sekunde pritisnite tipko Stop  (8), dokler se ne oglasi zvočni signal. Simbol  na zaslonu (1) se izklopi.

9.2. Uporaba mikrovalovne pečice



Vneseno funkcijo lahko kadarkoli prekličete s pritiskom na tipko Stop  (8). S tem se mikrovalovna pečica preklopi nazaj v stanje pripravljenosti.

9.2.1. Mikrovalovni način







OPOZORILO! Nevarnost požara



Rešetke za žar (13) ali drugih kovinskih predmetov nikoli ne uporabljajte v mikrovalovnem načinu. To lahko povzroči iskenje.





Med postopkom kuhanja se na vratih in ohišju mikrovalovne pečice lahko pojavijo vodne kapljice. To ne pomeni nepravilnega delovanja. Po ohladitvi obrišite vlago s suho krpo.

- Pritisnite tipko za mikrovalove  (12). Na zaslonu (1) se prikaže "P800" (800 W) in simbol .
- Z vrtljivim gumbom (9) izberite zeleno moč (P100 do P800).
- Izbiro potrdite s pritiskom na tipko za vklop/hitri vklop  (9).
- Z vrtljivim gumbom (9) izberite zelen čas delovanja od 10 sekund do 95 minut.
- Izbiro potrdite s pritiskom na tipko za vklop/hitri vklop  (9). Mikrovalovna pečica zažene nastavljen postopek kuhanja in na zaslonu (1) utripa simbol .



Prekinitev postopka kuhanja: Enkrat pritisnite tipko Stop  (8) za prekinitev postopka kuhanja. Za nadaljevanje postopka kuhanja pritisnite tipko za vklop/hitri vklop  (9). Mikrovalovna pečica nadaljuje nastavljen postopek kuhanja z nastavljeno stopnjo moči in preostalim časom delovanja.

Preklic postopka kuhanja: Dvakrat pritisnite tipko Stop  (8) za preklic postopka kuhanja. Na zaslonu (1) se prikaže trenutni čas.



Prikaz nastavljene stopnje moči: Če med postopkom kuhanja pritisnete tipko za mikrovalove  (12), se na zaslonu (1) za kratek čas prikaže trenutno nastavljena stopnja moči (P100 do P800).

Konec postopka kuhanja se prikaže z utripanjem napisa "**End**" na zaslonu (1) in naprava 5-krat zapiska. Če so vrata mikrovalovne pečice odprta, se vsaki 2 minuti oglasi 5 piskov.



"**End**" na zaslonu (1) utripa, dokler so vrata odprta.

9.2.2. Mikrovalovi/način hitrega vklopa

Če potrebujete hiter rezultat, lahko uporabite funkcijo hitrega vklopa za vklop kuhanja s polno močjo (800 W) za med 30 sekundami in 95 minutami.

- Enkrat pritisnite tipko za vklop/hitri vklop  (9). Na zaslonu (1) utripa “:30” in simbol . Mikrovalovna pečica nato zažene postopek kuhanja in čas se odšteva.
- Tipko za vklop/hitri vklop  (9) pritisnite tolikokrat, kot želite, da čas kuhanja podaljšate do največ 95 minut. Na zaslonu (1) se prikaže trenutno izbran čas.

Nadaljujete lahko tudi na naslednji način:





- Vrtljivi gumb (9) vrtite v desno, dokler se na zaslonu (1) ne prikažeta simbol  in zeleni čas.
- Enkrat pritisnite tipko za vklop/hitri vklop  (9). Postopek kuhanja se zažene, čas se odšteva in utripa simbol .

9.2.3. Način za žar

Funkcijo žara uporabite za pečenje klobas, perutnine, zrezkov, zrezkov iz mletega mesa, paprike itd. ter za sir na kruhu, pečene sendviče, gratinirane jedi itd.



Za zagotovitev idealne razdalje med živilom za pečenje in žarom v načinu za žar vedno uporabljajte rešetko za žar (13). Rešetko za žar (13) vedno postavite na stekleno ploščo (2).

- Pritisnite tipko za žar  (6). Na zaslonu (1) se prikaže “0:10” in simbol .
- Z vrtljivim gumbom (9) izberite zelen čas kuhanja do največ 95 minut.
- Izbiro potrdite s pritiskom na tipko za vklop/hitri vklop  (9). Mikrovalovna pečica zažene nastavljen način za žar in na zaslonu (1) utripa simbol .
- Ko se izteče polovica nastavljenega časa, obrnite živilo, ki ga pečete.

Po polovici nastavljenega časa pečica dvakrat zapiska in s tem signalizira, da je treba živilo obrniti.

- Odprite vrata. Čas na zaslonu (1) se ustavi.
- Obrnite živilo. Upoštevajte, da je živilo lahko že vroče, zato po potrebi uporabite rokavice za pečico ali krpo za lonce.
- Zaprite vrata in s pritiskom na tipko za vklop/hitri vklop  (9) nadaljujte program. Na zaslonu (1) se nadaljuje odštevanje preostalega časa.

Če mislite, da živila ni treba obrniti, ne naredite ničesar in enostavno pustite, da se program nadaljuje.

Konec postopka pečenja na žaru se prikaže z utripanjem napisa “**End**” na zaslonu (1) in naprava 5-krat zapiska. Če so vrata mikrovalovne pečice odprta, se vsaki 2 minuti oglasi 5 piskov.

“**End**” na zaslonu (1) utripa, dokler so vrata odprta.

Nasveti za dobre rezultate pečenja na žaru



Mikrovalovno pečico segrevajte s funkcijo žara približno 10 minut pred začetkom pečenja na žaru.

V spodnji razpredelnici so podane priporočene količine in časi obdelav za različna živila. Za zagotovljeno pečenje v določenem času spodaj navedena živila ne smejo biti debelejša od 2 cm. Za kose mesa, ki so debelejši od 2 cm, je treba ustrezno podaljšati čase pečenja na obeh straneh.

Priporočamo, da živilo obrnete samo enkrat, da se meso ne izsuši.

Sestavine	Priporočena količina	Priporočen čas
Klobasa	približno 100 g na klobaso	15 minut na stran
Svinjski zrezek	približno 120 g na zrezek	18 minut na stran
Piščančji zrezek	približno 100 g na zrezek	20 minut na stran
Zrezek iz mletega mesa	približno 125 g na zrezek iz mletega mesa	20 minut na stran

9.2.4. Kombiniran način



OPOZORILO! Nevarnost požara

Rešetke za žar (13) ali drugih kovinskih predmetov nikoli ne uporabljajte v kombiniranem načinu. To lahko povzroči iskre.

Ta način kombinira mikrovalove in žar. Odličen je, ko mora biti živilo kuhano in tudi zapečeno.

V kombiniranem načinu se nastavljen čas kuhanja razdeli v odstotkih med mikrovalovni način in način za žar.







Način	Mikrovalovni način	Način za žar
Kombinacija 1 C - 1	55%	45%
Kombinacija 2 C - 2	30%	70%



Upoštevajte, da je čas, ki ga je treba nastaviti, odvisen od številnih dejavnikov. Pomembno vlogo imata količina in sestava živila. Priporočamo, da občasno preverjate rezultate kuhanja in po potrebi prilagodite čas kuhanja.

Kombiniran način 1

Kombiniran način 1 je npr. primeren za piščančje, za gratinirane jedi jedi in lasanjo. Delež mikrovalovnega načina je 55 odstoten, čas pečenja na žaru pa predstavlja preostalih 45 odstotkov nastavljenega časa kuhanja.







- Pritisnite kombinirano tipko **COMB** (7). Na zaslonu (1) se istočasno prikaže "**C - 1**" in  , .
- Izbiro potrdite s pritiskom na tipko za vklop/hitri vklop  (9).
- Z vrtljivim gumbom (9) izberite želen čas kuhanja do največ 95 minut.
- Izbiro potrdite s pritiskom na tipko za vklop/hitri vklop  (9). Mikrovalovna pečica zažene nastavljen kombiniran način in na zaslonu (1) utripata simbola  in .

Konec postopka kuhanja se prikaže z utripanjem napisa "**End**" na zaslonu (1) in naprava 5-krat zapiska. Če so vrata mikrovalovne pečice odprta, se vsaki 2 minuti oglasi 5 piskov.

"**End**" na zaslonu (1) utripa, dokler so vrata odprta.

Kombiniran način 2

Kombiniran način 2 je npr. primeren za ribe. Delež mikrovalovnega načina je 30 odstoten, čas pečenja na žaru pa predstavlja preostalih 70 odstotkov nastavljenega časa kuhanja.











- Pritisnite kombinirano tipko **COMB** (7). Na zaslonu (1) se istočasno prikaže "**C - 1**" in  , .
- Vrtite vrtljivi gumb (9), dokler se na zaslonu (1) ne prikaže "**C - 2**".
- Izbiro potrdite s pritiskom na tipko za vklop/hitri vklop  (9).
- Z vrtljivim gumbom (9) izberite želen čas kuhanja do največ 95 minut.
- Izbiro potrdite s pritiskom na tipko za vklop/hitri vklop  (9). Mikrovalovna pečica zažene nastavljen kombiniran način in na zaslonu (1) utripata simbola  in .

Konec postopka kuhanja se prikaže z utripanjem napisa "End" na zaslonu (1) in naprava 5-krat zapiska. Če so vrata mikrovalovne pečice odprta, se vsaki 2 minuti oglasi 5 piskov.

"End" na zaslonu (1) utripa, dokler so vrata odprta.

9.3. Samodejni programi

Ta mikrovalovna pečica ima 10 samodejnih programov. Ko uporabljate te programe, ni treba nastaviti časa in moči. Enostavno izberite želen program in vnesite količino. Mikrovalovna pečica naredi preostalo in na osnovi vnesenih podatkov izračuna idealen čas.

Prikazani elementi	Program	Simbol	Količina
A-01	Testenine		100 - 300 g
A-02	Ribe		100 - 1000 g
A-03	Riž		100 - 1000 g
A-04	Piščanec		800 - 1400 g
A-05	Gretje		100 - 1000 g
A-06	Krompir		150 - 600 g
A-07	Meso/kosi		300 - 1300 g
A-08	Mesni kebab		100 - 700 g
A-09	Tekočine		1 - 3 skodelice
A-10	Zelenjava		200 - 600 g



NEVARNOST! Za samodejne programe, ki uporabljajo funkcije mikrovalov in žara, ne uporabljajte pokrovk ali posode, ki ni toplotno odporna! Nevarnost požara!





Upoštevajte, da samodejni programi računajo čas programa in stopnjo moči za sveža živila. Zamrznjena živila se morajo pred uporabo odmrzniti, sicer se ne bodo skuhalo v nastavljenem času.



9.4. Zagon samodejnega programa





Živil ne postavljajte neposredno na stekleno ploščo (2), vedno jih postavite v ustrezno posodo ali na krožnik. Posoda ali krožniki morajo biti dovolj veliki oz. morajo imeti dovolj visok rob, da se prestreže tekočina, ki priteče iz živila.

- Vrtljivi gumb (9) vrtite v levo za vstop v meni za izbiro samodejnega programa. Na zaslonu (1) utripa številka (**A-01** do **A-10**) za prikaz trenutno izbranega samodejnega programa. Poleg številke utripa tudi ustrezen simbol programa.

Med nastavitvijo samodejnega programa je na zaslonu (1) prikazan tudi simbol  in simbol za uporabljen način ogrevanja ( in/ali .

- Z vrtljivim gumbom (9) izberite zelen samodejni program. Lahko ga vrtite v levo ali desno in izberete program. Izbiro potrdite s pritiskom na tipko za vklop/hitri vklop  (9).
- Nato z vrtljivim gumbom (9) izberite približno maso živila. Izbiro potrdite s pritiskom na tipko za vklop/hitri vklop  (9).

Upoštevajte, da so različne mase/količine dodeljene različnim samodejnim programom.

- Izbran samodejni program se zažene. Na zaslonu (1) utripajo simboli za izbrane samodejne programe, simbol  in simbol za uporabljen način ogrevanja. Za samodejni program A-07 utripa simbol  ali simbol , odvisno od napredka programa. Med delovanjem programa simboli prikazujejo trenutno uporabljen način ogrevanja. Prikazan je tudi preostali čas, ki se odšteva.

Konec postopka kuhanja se prikaže z utripanjem napisa "**End**" na zaslonu (1) in naprava 5-krat zapiska. Če so vrata mikrovalovne pečice odprta, se vsaki 2 minuti oglasi 5 piskov.

"**End**" na zaslonu (1) utripa, dokler so vrata odprta.



Za samodejne programe **A-04** (piščanec), **A-07** (meso/kosi) in **A-08** (mesni kebab) se mora živilo po približno 2/3 časa kuhanja obrniti, da se dosežejo enakomerni rezultati. Mikrovalovna pečica dvakrat zapiska in s tem signalizira trenutek, ko je treba živilo obrniti. Na zaslonu (1) se prikaže tudi beseda "**turn**".

- Odprite vrata. Čas na zaslonu (1) se ustavi.
- Obrnite živilo. Upoštevajte, da je živilo lahko že vroče, zato po potrebi uporabite rokavice za pečico ali krpo za lonce.
- Zaprite vrata in s pritiskom na tipko za vklop/hitri vklop  (9) nadaljujte program. Na zaslonu (1) se nadaljuje odštevanje preostalega časa.

Če mislite, da živila ni treba obrniti, ne naredite ničesar in enostavno pustite, da se program nadaljuje.



Velikost, oblika in posebne vrste živila imajo odločilen vpliv na rezultat kuhanja. Če vaše živilo še ni kuhano, ko se samodejni program zaključi, priporočamo nadaljevanje kuhanja s hitrim vklopom programa mikrovalovne pečice. Če samodejni program uporablja tudi funkcijo žara, se tudi ta uporablja za dodatno kuhanje. Upoštevajte, da se poviša tudi stopnja zapečenosti jedi.

9.5 Posamezni samodejni programi



9.5.1. Program za testenine

Uporabljen način ogrevanja	Mikrovalovi
Čas programa (odvisen od količine)	25 do 35 minut



Za programiranje uporabite neto količino testenin brez vode.



Dodati morate dovolj vode, da so vse testenine v glavnem prekrte z vodo. Količina vode je lahko odvisna od tipa testenin in posode. Za orientacijo: priporočamo, da dodate 4 dele vode na 1 del testenin.

- Uporabite visoko posodo, da preprečite prekipenje.
- Dodajte želeno količino testenin.
- Dodajte toliko vode, kot jo običajno uporabite za kuhanje. Testenine morajo biti vedno prekrte z vodo.
- Zaženite program "**Testenine**".
- Ko se program zaključi, pustite testenine 2-3 minute v vodi, nato odlijte vodo.



9.5.2. Program za ribe

Uporabljen način ogrevanja	Mikrovalovi
Čas programa (odvisen od količine)	3:30 do 16 minut

- RIBE enakomerno porazdelite po krožniku, ki je primeren za uporabo v mikrovalovni pečici.
- RIBE začinite po svojem okusu in dodajte nekoliko masla ali druge maščobe.
- Zaženite program "**Ribe**".



9.5.3. Program za riž

Uporabljen način ogrevanja	Mikrovalovi
Čas programa (odvisen od količine)	15 do 51 minut

- Uporabite visoko posodo, da preprečite prekipenje.
- V posodo dodajte vodo. Približno pravilo je, da dodate dvakrat toliko vode v mililitrih kot je riža v gramih. Za 200 gramov riža torej uporabite 400 mililitrov vode. V tem primeru pri programiranju izberite 200 gramov, ker šteje samo masa riža.
- Počakajte približno 3 do 5 minut, da riž nabrekne.
- Posodo pokrijte z ustrežno pokrovko, vendar ne sme biti nepredušno zaprta.
- Zaženite program **“Riž”**.



9.5.4. Program za piščanca

Uporabljen način ogrevanja	Funkcija mikrovalov in žara
Čas programa (odvisen od količine)	43 do 54 minut

- Piščanca namestite na krožnik, ki je primeren za uporabo v mikrovalovni pečici.
- Piščanca začinite po svojem okusu.
- Zaženite program **“Piščanec”**.
- Piščanca vedno obrnite, da se ne izsuši. Na ta način omogočite tudi boljšo zapečenost spodnje strani mesa. Po približno 2/3 časa programa mikrovalovna pečica prekine samodejni program in dvakrat zapiska. Na zaslonu (1) se prikaže tudi beseda **“turn”**.



Priporočamo, da pred obračanjem odlijete tekočino, ki je nastala med postopkom pečenja. Končni rezultat je tako bolj hrustljivo meso.

- Obrnite piščanca in nato s pritiskom na tipko za vklop/hitri vklop  (9) nadaljujte program **“Piščanec”**.



9.5.5. Program ogrevanja

Uporabljen način ogrevanja	Mikrovalovi
Čas programa (odvisen od količine)	1:10 to 10:10 minut

- Živilo, ki ga želite segreti, enakomerno porazdelite po krožniku, ki je primeren za uporabo v mikrovalovni pečici.
- Zaženite program **“Ogrevanje”**.



9.5.6. Program za krompir

Uporabljen način ogrevanja	Mikrovalovi
Čas programa (odvisen od količine)	03:50 do 11:00 minut

- Po možnosti uporabite neolupljen krompir podobne velikosti.
- Večkrat prebodite kožo.
- Krompir porazdelite po krožniku, ki je primeren za uporabo v mikrovalovni pečici, ali v drugo ustrezno posodo. Priporočamo, da se krompir ne dotika.
- Zaženite program **“Krompir”**.



Za gratiniranje krompirja priporočamo uporabo kombiniranega načina (kombinirani mikrovalovi in žar “C-1”). Za približno 750 g krompirja priporočamo čas priprave 40-45 minut.



9.5.7. Program za meso/kose

Uporabljen način ogrevanja	Funkcija mikrovalov in žara
Čas programa (odvisen od količine)	42:30 do 79:30 minut

- Meso/kose začinite po svojem okusu.
- Meso namestite na krožnik, ki je primeren za uporabo v mikrovalovni pečici.
- Nato zaženite program **“Meso/kosi”**.
- Kose mesa vedno obrnite, da se ne izsušijo. Na ta način omogočite tudi boljšo zapečenost spodnje strani mesa. Po približno 2/3 časa programa mikrovalovna pečica prekine samodejni program in dvakrat zapiska. Na zaslону (1) se prikaže tudi beseda **“turn”**.
- Obrnite kose mesa in nato s pritiskom na tipko za vklop/hitri vklop  (9) nadaljujte program **“Meso/kosi”**.



9.5.8. Program za mesni kebab

Uporabljen način ogrevanja	Funkcija mikrovalov in žara
Čas programa (odvisen od količine)	12 do 36 minut

- Kebab začinite po svojem okusu.
- Kebab namestite na krožnik, ki je primeren za uporabo v mikrovalovni pečici.
- Zaženite program **“Mesni kebab”**.
- Za doseg enakomernih rezultatov in preprečitev izsuševanja kebaba le-tega obrnite. Po približno 2/3 časa programa mikrovalovna pečica prekine samodejni program in dvakrat zapiska. Na zaslону (1) se prikaže tudi beseda **“turn”**.
- Obrnite kose kebaba in nato s pritiskom na tipko za vklop/hitri vklop  (9) nadaljujte program **“Mesni kebab”**.



9.5.9. Program za tekočine

Uporabljen način ogrevanja	Mikrovalovi
Čas programa (odvisen od količine)	1:30 do 4:00 minute

- Tekočino (pijače, omake itd.), ki jo želite segreti, vlijte v posodo, primerno za uporabo v mikrovalovni pečici, npr. v kozarec ali vrč, in posodo postavite na stekleno ploščo (2) v mikrovalovni pečici.
- Če v mikrovalovno pečico naenkrat vstavite več posod, poskrbite, da se ne dotikajo.
- Zaženite program **“Tekočine”**.



Za preprečitev nenadnega prekipevanja tekočin priporočamo, da:

- v tekočino med segrevanjem vstavite stekleno palčko,
- tekočino pustite v mikrovalovni pečici še 20-30 sekund po segrevanju.









9.5.10. Program za zelenjavo

Uporabljen način ogrevanja	Mikrovalovi
Čas programa (odvisen od količine)	3:30 do 10:30 minut

- Zelenjavo namestite na krožnik, ki je primeren za uporabo v mikrovalovni pečici, ali v drugo ustrezno posodo.
- Zaženite program **“Zelenjava”**.

9.6. Odmrzovanje

Funkcija omogoča enostavno odmrzovanje zamrznjenih živil. Treba je samo vnesti maso živila, ki ga želite odmrzniti. Stopnja moči in čas odmrzovanja se nato samodejno izračunata.

- Pritisnite tipko za odmrzovanje  (11). Na zaslonu (1) se prikažeta simbola  ,  z minimalno maso **“100 g”**.
- Z vrtljivim gumbom (9) izberite pravilno maso živila, ki ga želite odmrzniti - med 100 g in 1800 g.
- Vneseno maso potrdite s pritiskom na tipko za vklop/hitri vklop  (9). Postopek odmrzovanja se začne. Na zaslonu (1) utripajo preostali čas odmrzovanja, ki ga izračuna mikrovalovna pečica, ter simbola  in .

Po polovici nastavljenega časa pečica dvakrat zapiska in na zaslonu (1) se prikaže beseda **“turn”**. To označuje, da lahko živilo po potrebi obrnete.

- Odprite vrata. Na zaslonu (1) je prikazan preostali čas odmrzovanja.
- Obrnite živilo.
- Zaprite vrata in s pritiskom na tipko za vklop/hitri vklop  (9) nadaljujte program. Na zaslonu (1) se nadaljuje odštevanje preostalega časa.

Če mislite, da živila ni treba obrniti, ne naredite ničesar in enostavno pustite, da se program nadaljuje. Po kratkem času beseda **"turn"** izgine in na zaslonu (1) se nadaljuje odštevanje preostalega časa.

Na zaslonu utripa beseda **"End"** ter tako označuje konec postopka odmrzovanja in 5-krat zapiska. Če so vrata mikrovalovne pečice odprta, se vsaki 2 minuti oglasi 5 piskov.

"End" na zaslonu (1) utripa, dokler so vrata odprta.

9.7. Zamik časa vklopa

Ta funkcija omogoča programiranje mikrovalovne pečice tako, da se izbran program zažene ob želenem času.









Ko uporabljate to funkcijo, upoštevajte varnostna navodila v zvezi z nevarnostjo požara v poglavju 2.



Za zamik časa vklopa je bistvena pravilna nastavev dejanskega časa.

Zamik časa vklopa ne deluje za program "Odmrzovanje", program **"A-05"** (ogrevanje) in funkcijo "Mikrovalovni način/hitri vklop".

- Nastavite želeno funkcijo mikrovalovne pečice (mikrovalovni način, način za žar, kombiniran način in samodejni program).
 - **Mikrovalovni način:** Pritisnite tipko za mikrovalove  (12), izberite stopnjo moči in z vrtljivim gumbom (9) nastavite zelen čas kuhanja.
 - **Način za žar:** Pritisnite tipko za žar  (6) in z vrtljivim gumbom (9) nastavite zelen čas pečenja na žaru.
 - **Kombiniran način:** Pritisnite kombinirano tipko  (7). Z vrtljivim gumbom (9) izberite zelen način **"C-1"** oz. **"C-2"**.
 - **Samodejni programi:** Z vrtljivim gumbom (9) izberite samodejni program (razen **A-05**) in izbiro potrdite s pritiskom na tipko za vklop/hitri vklop  (9). Z vrtenjem vrtljivega gumba izberite maso živila.
- Pritisnite tipko za programsko uro/čas  (10). Na zaslonu (1) utripajo cifre za uro.
- Z vrtenjem vrtljivega gumba (9) izberite uro za želeni čas vklopa in izbiro potrdite s pritiskom na tipko za vklop/hitri vklop  (9). Na zaslonu (1) utripajo cifre za minute.
- Z vrtenjem vrtljivega gumba (9) izberite minute za želeni čas vklopa in izbiro potrdite s pritiskom na tipko za vklop/hitri vklop  (9).

Programiran čas vklopa utripa na zaslonu (1). Istočasno utripajo tudi simboli, ki ustrezajo izbrani funkciji mikrovalovne pečice (mikrovalovni način, način za žar, kombiniran način in samodejni programi).

Ob nastavljenem času vklopa pečica dvakrat zapiska in izbran program se samodejno zažene.

Programiran čas vklopa in celoten programiran postopek lahko kadarkoli prekinete. V ta namen pritisnite tipko Stop  (8). Na zaslonu (1) je prikazan trenutni čas.

10. Servis/popravila/čiščenje

10.1. Servis/popravilo



OPOZORILO! V primeru kakršnekoli poškodbe je potrebno servisiranje oz. popravilo na mikrovalovni pečici; na primer: ko v ohišje zaide tekočina ali predmeti, če je bila mikrovalovna pečica izpostavljena dežju ali vlagi, če pečica ne deluje pravilno oz. je padla. V primeru, ko opazite dim, nenavaden zvok ali nepričakovane vonjave, mikrovalovno pečico takoj izklopite ter izvlecite vtič iz omrežne vtičnice. Vrata pustite zaprta, da zadušite plamene. Mikrovalovne pečice v tem primeru ne uporabljajte več, dokler je ne odnesete v pregled v pooblaščen servisni center. Vsa servisna dela oz. popravila morajo izvesti strokovno usposobljeni serviserji. Nikoli ne odpirajte ohišja mikrovalovne pečice.

10.2. Čiščenje



NEVARNOST! Pred začetkom čiščenja izvlecite vtič iz omrežne vtičnice, obstaja nevarnost električnega udara!



NEVARNOST! Počakajte, da se mikrovalovna pečica ohladi. Nevarnost opeklin!



NEVARNOST! Mikrovalovne pečice nikoli ne potaplajte v vodo, obstaja nevarnost električnega udara!



OPOZORILO! Za čiščenje prostora za kuhanje ne uporabljajte razpršila za čiščenje pečice, ker le-to lahko pusti ostanke na grelnih palicah, ki jih ni možno odstraniti.

Za čiščenje odstranite stekleno ploščo (2) in vrtljiv obroč (4). Ta dva dela lahko nato očistite z vročo vodo in sredstvom za pomivanje. Vse dele izperite s čisto vodo in jih natančno osušite. Za čiščenje nikoli ne uporabljajte abrazivnih materialov.

Steklena plošča (2) se lahko pomiva tudi v pomivalnem stroju.

Za čiščenje notranjih in zunanjih površin mikrovalovne pečice uporabite rahlo navlaženo krpo z majhno količino sredstva za pomivanje. Nikoli ne uporabljajte topil ali čistilnih sredstev, ki bi lahko poškodovala plastične dele. Nato vse dele natančno osušite.

Vrata, stekleno okno, tesnila na vratih in sosednje dele redno čistite z vlažno krpo. Ne uporabljajte abrazivnih čistilnih sredstev.

11. Shranjevanje, ko se ne uporablja/transport

Ko mikrovalovne pečice ne nameravate uporabljati, jo shranite na čistem, suhem prostoru brez prahu, kjer ni izpostavljena neposredni sončni svetlobi.

Za transport mikrovalovne pečice priporočamo uporabo originalne embalaže, da preprečite poškodbe. Lahko pa uporabite tudi veliko in odporno kartonsko škatlo ter okoli mikrovalovne pečice namestite ustrezno polnilo (npr. volnene odeje). Še posebej je treba zaščititi vrata in zaporne mehanizme vrat.

12. Odpravljanje težav

Na zaslonu (1) ni prikazano ničesar.

- Preverite, če je vtič pravilno priključen v omrežno vtičnico.
- Omrežna vtičnica je poškodovana. Preverite, če naprava deluje v drugi omrežni vtičnici, za katero ste prepričani, da deluje.
- Zaslon (1) je okvarjen. Obrnite se na proizvajalca.

Ob pritisku na tipke ni nobenega odziva.

- Preverite, če je vključena funkcija zaklepanja za otroke. Funkcijo po potrebi izključite.

Želen postopek se ne zažene.

- Vrata mikrovalovne pečice niso pravilno zaprta. Zaprite vrata.

Steklena plošča (2) povzroča hrup med vrtenjem.

- Preverite, če je steklena plošča (2) pravilno nameščena na vrtljivem obroču (4). Pravilno jo namestite.
- Preverite, če sta vrtljiv obroč (4) ali spodnji del mikrovalovne pečice umazana. Očistite ju.

13. Okoljski predpisi in informacije glede odstranjevanja



Naprave, ki so označene s tem simbolom, morajo izpolnjevati zahteve Evropske direktive 2012/19/EU. Vse električne in elektronske naprave je treba odstraniti ločeno od gospodinskih odpadkov na uradnih odlagališčih. Z ustreznim odstranjevanjem rabljenih izdelkov preprečite škodo v okolju in ogrožanje lastnega zdravja. Za dodatne informacije glede pravilnega odstranjevanja se pozanimajte na ustreznem občinskem uradu, pri komunalni službi ali v trgovini, kjer ste kupili napravo.



Ves embalažni material odstranite na okolju prijazen način. Embalažni karton lahko odpeljete v centre za recikliranje starega papirja oz. na javna zbirališča za recikliranje. Če je v embalaži vključena folija ali plastika, jo odpeljite na javna zbirališča za recikliranje.



Pri odstranjevanju upoštevajte oznake na embalažnem materialu. Označen je s kraticami (a) in številkami (b), ki imajo naslednji pomen:

1-7: plastika / 20-22: papir in karton / 80-98: sestavljeni materiali

14. Uporaba v prehrani



Ta simbol označuje izdelke, katerih fizikalna in kemična sestava je bila testirana ter je bilo zanjo ugotovljeno, da ni nevarna za zdravje, če se uporablja v stiku s hrano v skladu z zahtevami odloka EG št. 1935/2004.

15. Opombe o skladnosti



Izdelek izpolnjuje zahteve ustreznih evropskih in državnih direktiv. Priloženo je dokazilo o skladnosti. Proizvajalec ima ustrezne izjave in dokumentacijo.

Celotna izjava o skladnosti EU je na voljo za prenos z naslednje povezave:

www.targa.de/downloads/conformity/304859.pdf

16. Garancija in servisne informacije

36 mesecev garancije od dneva nakupa

1. S tem garancijskim listom jamčimo TARGA GmbH, da bo izdelek v garancijskem roku ob normalni in pravilni uporabi brezhibno deloval in se zavezuje, da bomo ob izpolnjenih spodaj navedenih pogojih odpravili morebitne pomanjkljivosti in okvare zaradi napak v materialu ali izdelavi oz. po svoji presoji izdelek zamenjali ali vrnili kupnino.
2. Garancija je veljavna na ozemlju Republike Slovenije.
3. Garancijski rok za proizvod je 36 mesecev od dneva izročitve balga. Dan izročitve blaga je enak dnevom prodaje, ki je razviden iz računa.
4. Kupec je dolžan okvaro javiti pooblaščenemu servisu oz. se informirati o nadaljnjih postopkih na zgoraj navedeni telefonski številki. Svetujemo vam, da pred tem natančno preberete navodila o sestavi in uporabi izdelka.
5. Kupec je dolžan pooblaščenemu servisu predložiti garancijski list in račun, kot potrdilo in dokazilo o nakupu.
6. V primeru, da proizvod popravlja nepooblaščen servis ali oseba, kupec ne more uveljavljati zahtevkov iz te garancije.
7. Vzroki za okvaro oz. nedelovanje izdelka morajo biti lastnosti stvari same, in ne vzroki, ki so zunaj proizvajalčeve oz. prodajalčeve sfere. Kupec ne more uveljavljati zahtevkov iz te garancije, če se ni držal priloženih navodil za sestavo in uporabo izdelka ali, če je izdelek kakorkoli spremenjen ali nepravilno vzdrževan.
8. Jamčimo servisiranje in rezervne dele za minimalno dobo, ki je zahtevana s strani zakonodaje.

9. Obrabni deli oz. potrošni material so izvzeti iz garancije.

10. Vsi potrebni podatki za uveljavljanje garancije se nahajajo na dveh ločenih dokumentih (garancijski list, račun).

11. Ta garancija proizvajalca ne izključuje pravic potrošnika, ki izhajajo iz odgovornosti prodajalca za napake na blagu.

Ta garancija velja za Slovenijo.

Poleg te garancije lahko brez omejitve naše garancije uveljavljate tudi pravice iz garancije zoper prodajalca.



Service



Telefon: 080 080 917

E-pošta: targa@lidl.si

IAN: 304859



Proizvajalec

TARGA GmbH

Coesterweg 45

DE-59494 Soest

NEMČIJA

Prodajalec:

Lidl d.o.o.k.d., Pod lipami 1, SI-1218 Komenda

Obsah

1. Úvodem.....	64
2. Bezpečnostní pokyny	65
3. Určené použití	72
4. Ochrana autorských práv.....	72
5. Obsah balení	73
6. Technické údaje	73
7. Dříve než začnete	74
7.1. Jak mikrovlnná trouba pracuje.....	74
7.2. Vhodné nádoby	74
8. Ovládací prvky.....	75
8.1. Otočný volič (9).....	75
9. Začínáme.....	76
9.1. První uvedení do provozu.....	76
9.1.1. Výběr umístění.....	76
9.1.2. Připojení a příprava mikrovlnné trouby.....	76
9.1.3. Nastavení času.....	78
9.1.4. Nastavení kuchyňského časovače (minutky).....	78
9.1.5. Nastavení dětského zámku.....	78
9.2. Použití mikrovlnné trouby.....	79
9.2.1. Mikrovlnný ohřev.....	79
9.2.2. Mikrovlnná trouba/Režim rychlý start.....	80
9.2.3. Grilování	80
9.2.4. Kombinovaný režim.....	82
9.3. Automatické programy	83
9.4. Spuštění automatického programu	84
9.5. Individuální automatické programy	85
9.5.1. Program Těstoviny	85
9.5.2. Program Ryby	85
9.5.3. Program Rýže.....	86
9.5.4. Program Kuře.....	86
9.5.5. Program Ohřev.....	86

9.5.6. Program Brambory.....	87
9.5.7. Program Maso/Kolena.....	87
9.5.8. Program Masový kebab.....	87
9.5.9. Program Tekutiny.....	88
9.5.10. Program Zelenina.....	88
9.6. Rozmrazování.....	88
9.7. Odložené spuštění.....	89
10. Servis/opravy/čištění.....	90
10.1 Servis / Opravy.....	90
10.2. Čištění.....	90
11. Skladování, pokud se spotřebič nepoužívá / přeprava.....	90
12. Odstraňování problémů.....	91
13. Předpisy na ochranu životního prostředí a informace o likvidaci.....	91
14. Využití v potravinářství.....	92
15. Prohlášení o shodě.....	92
16. Informace o záruce a servisu.....	92

1. Úvodem

Blahopřejeme!

Zakoupením mikrovlnné trouby SilverCrest Microwave SMW 800 E1 (dále v textu označovaná jako mikrovlnná trouba) jste si vybrali jakostní a trvanlivý výrobek.

Tyto provozní pokyny obsahují důležité informace o bezpečném používání mikrovlnné trouby, tipy týkající se každodenního použití a informace o likvidaci. Před použitím si pečlivě prostudujte provozní pokyny a mikrovlnnou troubu používejte pouze v popsanych oblastech a pro popsany účel. Pokud mikrovlnnou troubu prodáte nebo předáte dál, předejte současně i tuto příručku. Uživatelská příručka je součástí dodávky spotřebiče.

2. Bezpečnostní pokyny

DŮLEŽITÉ BEZPEČNOSTNÍ INFORMACE. TYTO POKYNY SI PEČLIVĚ PŘEČTĚTE A PONECHTE PO RUCE PRO BUDOUCÍ POUŽITÍ.



POZOR! Tento symbol a nápis „Pozor“ označuje potencionálně nebezpečnou situaci. Pokud ho budete ignorovat, může dojít k vážnému zranění či dokonce úmrtí.



VAROVÁNÍ! Tento symbol a nápis „Varování“ označuje důležité informace pro bezpečné používání výrobku a bezpečnost uživatele.



POZOR! Tento symbol označuje nebezpečí poranění nebo popálení od horkého povrchu mikrovlnné trouby.



POZOR! Tento symbol označuje nebezpečí pro lidské zdraví a nebezpečí smrti a/nebo poškození zařízení kvůli požáru.



Tento symbol označuje další informaci na dané téma.



POZOR! Tento symbol označuje nebezpečí pro lidské zdraví a nebezpečí smrti a/nebo poškození zařízení z důvodu zásahu elektrickým proudem.

Provozní podmínky



Tato mikrovlnná trouba je určena pouze k použití v suchých interiérech. Není určena k provozu v prostorách s vysokou teplotou nebo vlhkostí (např. koupelny) a musí se chránit před nadměrným množstvím prachu.



POZOR! Mikrovlnná energie

- Nepokoušejte se provozovat spotřebič s otevřenými dvířky, což by mohlo způsobit nebezpečnou dávku mikrovlnného záření. Nepokoušejte se narušit bezpečnostní zámky nebo s nimi jinak manipulovat.
- Dbejte na to, aby nedošlo k zablokování prostoru mezi přední stranou spotřebiče a dvířky. Těsnicí plochy chraňte před znečištěním.
- **VAROVÁNÍ!** V případě poškození dvířek nebo jejich těsnění mikrovlnnou troubu nepoužívejte. obraťte se na kvalifikovaného technika a závadu nechte ihned opravit.
- **VAROVÁNÍ!** Nikdy se nepokoušejte spotřebič sami opravit. Při sundání krytu může dojít k úniku mikrovlnné energie. Veškeré opravy a také výměnu lampy uvnitř krytu musí provádět pouze kvalifikovaný profesionál.
- Osoby, které používají kardiostimulátor, by měly před prvním použitím mikrovlnné trouby zkontrolovat možná rizika se svým lékařem.



POZOR! Zásah elektrickým proudem

- K čištění přístroje nepoužívejte parní čistič.
- Spotřebič připojujte pouze do správně nainstalované zemněné síťové zásuvky, jejíž síťové napětí odpovídá údajům na typovém štítku.
- Vždy použijte snadno přístupnou zásuvku, aby se dala vidlice napájecího kabelu v naléhavých případech rychle vytáhnout.
- Kabel pokládejte tak, aby o něj nikdo nemohl zakopnout.

- Pokud je napájecí kabel tohoto spotřebiče poškozen, jeho výměnu musí provést výrobce, jeho zákaznický servis či obdobně kvalifikovaná osoba, aby se předešlo možnému nebezpečí.
- Ověřte si, že napájecí kabel není poškozen ostrými hranami nebo horkými místy.
- Zajistěte, aby napájecí kabel během používání nezvlhнул nebo se nenamočil. Ověřte si, zda není promáčknutý nebo poškozený.
- Při odpojování kabelu od zásuvky vždy přidržíte vidlici, nikdy netahejte za kabel.
- Pokud zaznamenáte viditelné poškození mikrovlnné trouby nebo napájecího kabelu, spotřebič okamžitě vypněte, vytáhněte vidlici ze zásuvky a obraťte se na naši zákaznickou linku (viz kapitola „Informace o záruce a servisu“).
- Pokud spotřebič nepoužíváte v důsledku poruchy nebo pokud jej chcete vyčistit, odpojte vidlici napájecího kabelu od zásuvky, abyste se ujistili, že je úplně odpojen od napájení.
- Do ventilačních otvorů nebo zámků bezpečnostních otvorů nikdy nelijte tekutinu. Pokud se do nich dostane tekutina, okamžitě odpojte vidlici napájecího kabelu a spotřebič dále nepoužívejte. obraťte se na naši zákaznickou linku (viz kapitola „Informace o záruce a servisu“).



Spotřebič ani napájecí kabel nikdy neponořujte do vody ani do jiných tekutin.



POZOR! Nebezpečí požáru!

- Mikrovlnná trouba není určena k provozu s externím časovačem nebo samostatným dálkovým systémem ovládní. Zapnutou mikrovlnnou troubu nenechávejte bez dozoru. Hrozí nebezpečí požáru!
- Mikrovlnnou troubu nepoužívejte v blízkosti zařízení, která vyzařují teplo, např. poblíž sporáku nebo varné desky.
- Mikrovlnná trouba se musí používat pouze jako volně stojící.
- Mikrovlnná trouba se nesmí usazovat do příborníku.
- Minimální výška instalace je 85 cm.
- Při výběru umístění vždy zachovávejte minimální vzdálenost od sousedních stěn. Viz kapitola „Výběr umístění“.
- V případě ohřevu pokrmů v plastovém nebo papírovém obalu nikdy neponechávejte troubu bez dozoru. Hrozí nebezpečí požáru!
- Do blízkosti mikrovlnné trouby nebo ventilačních otvorů nepokládejte hořlavé materiály. Nezakrývejte ventilační otvory. Hrozí nebezpečí požáru!
- Z ohříváných pokrmů odstraňte veškeré kovové součásti obalu. Hrozí nebezpečí požáru!
- Při přípravě popkornu používejte pouze sáčky na kukuřici, které jsou určeny k použití v mikrovlnné troubě. Hrozí nebezpečí požáru!
- Mikrovlnná trouba je určena k ohřevu pokrmů a nápojů. Při sušení potravin nebo oděvů a ohřívání polštářů, bačkor, mycích hub, vlhkých utěrek a podobných předmětů může dojít ke zranění, vznícení nebo požáru.

- Mikrovlnná trouba není určena ke skladování potravin nebo jiných předmětů.
- Nikdy nepřekračujte doby přípravy stanovené výrobcem. Hrozí nebezpečí požáru!
- Před ohřevem většího množství pokrmů odstraňte z vnitřního prostoru mikrovlnné trouby zbytky oleje nebo tuku. Zbytky se mohou vznítit. Hrozí nebezpečí požáru!
- Nezahřívejte tuk ani olej. Hrozí nebezpečí požáru kvůli vznícení!
- Pokud se objeví kouř, spotřebič vypněte nebo odpojte vidlici napájecího kabelu a ponechte uzavřená dvířka, aby se případné plameny zadusily.
- Přímou po grilování nebo používání kombinovaného režimu nekládejte do mikrovlnné trouby plastové zásobníky, které by se mohly roztavit kvůli vysoké úrovni zbytkové teploty.



Horký povrch!

- Dvířka a vnější povrchy mohou být během používání horké.



VAROVÁNÍ! Nebezpečí poranění

- Mikrovlnnou troubu lze používat v domácnostech a podobném prostředí, např.:
 - v kuchyňkách pro zaměstnance v obchodech, kancelářích nebo v jiných pracovních prostorách,
 - v zemědělských usedlostech,
 - je vhodná také pro zákazníky v hotelech, motelech a jiných ubytovacích zařízeních,
 - v hotelech poskytujících ubytování se snídaní.

- Tento spotřebič mohou používat děti starší 8 let a osoby se sníženými fyzickými, smyslovými nebo duševními schopnostmi nebo podobné osoby s nedostatkem znalostí či zkušeností za předpokladu, že budou pod dohledem nebo dostaly pokyny týkající se správného použití spotřebiče a jsou si vědomy souvisejících rizik.
- Obalové materiály a sáčky uchovávejte mimo dosah dětí. Hrozí nebezpečí udušení.
- Čištění a užitelskou údržbu nesmí provádět děti mladší 8 let a bez dozoru.
- Dbejte na to, aby se ke spotřebiči a jeho napájecímu kabelu nepřibližovaly děti mladší 8 let.
- Nedovolte dětem, aby si se spotřebičem hrály.
- Pokud se spotřebič používá, dbejte na to, aby se děti nepřibližovaly k jeho dvířkům. Hrozí nebezpečí popálení.
- Obsah dětských lahví a nádob s pokrmy pro děti se musí před podáváním promíchat nebo protřepat, aby nedošlo k popálení.
- Nezahřívejte tekutiny nebo pokrmy v uzavřených nádobách. Hrozí nebezpečí výbuchu!
- Při ohřevu nápojů v mikrovlnné troubě může docházet k opožděnému zahájení varu. Proto buďte při manipulaci s nádobou opatrní.
- Ihned po použití se nedotýkejte dvířek mikrovlnné trouby, ventilačních otvorů, příslušenství nebo nádobí. Hrozí nebezpečí popálení!
- Obaly, nádoby nebo sáčky s popkornem otvírejte tak, aby místo otevření směřovalo od vás. Vycházející pára může způsobit popáleniny.

- Při otvírání dvířek nikdy nestůjte před mikrovlnnou troubou. Vycházející pára může způsobit popáleniny.
- Mikrovlnnou troubu nepoužívejte ke smažení. Hrozí nebezpečí popálení!
- Použité kuchyňské náčiní může být při ohřevu pokrmů velmi horké. Použijte chňapky nebo rukavice. Hrozí nebezpečí popálení!
- Při ohřevu nápojů může dojít ke zpoždění varu. Hrozí nebezpečí poranění!
- Při ohřevu nápojů používejte vždy otevřené nádoby, aby nedošlo k vytvoření tlaku a mohly se uvolňovat vzduchové bubliny. Hrozí nebezpečí výbuchu!
- V mikrovlnné troubě nezahřívejte vejce ve skořápkách nebo celá vařená vejce, protože mohou po ohřevu uvnitř trouby explodovat.
- Potraviny s tenkou slupkou, například brambory, párky a kaštiny před vařením propíchněte.



VAROVÁNÍ! Poškození zařízení

- V režimech „Mikrovlnný ohřev“ a „Kombinovaný režim“ nikdy nezapínejte prázdný spotřebič.
- Používejte pouze nádoby vhodné pro mikrovlnné trouby.
- Do mikrovlnné trouby nikdy nevkládejte kovové nádoby ani plechy na pečení. Odráží mikrovlny a mohou způsobit tvorbu jisker.
- Do ventilačních otvorů nebo zámků bezpečnostních otvorů nevkládejte žádné předměty.
- O dveře mikrovlnné trouby se neopírejte.

- Trouba se musí pravidelně čistit a zbytky pokrmů odstraňovat.
- Při nedostatečném čištění mikrovlnné trouby může dojít k poškození povrchů, což může mít nepříznivý vliv na životnost a může to vést k nebezpečné situaci.

3. Určené použití

Tato mikrovlnná trouba slouží k rozmrazování, ohřevu a přípravě pokrmů. Není určena pro firemní nebo komerční použití. Mikrovlnnou troubu používejte pouze k soukromým účelům. Jiné než výše uvedené použití je v rozporu s určeným použitím. Mikrovlnná trouba se nesmí používat v exteriéru a v tropickém podnebí. Tato mikrovlnná trouba splňuje všechny příslušné normy a nařízení související s certifikátem shody ES (CE). Veškeré změny provedení mikrovlnné trouby, které nejsou doporučeny výrobcem, mohou znamenat, že zařízení již těmto standardům nebude vyhovovat. Výrobce není odpovědný za jakékoli škody nebo závady způsobené těmito úpravami.

Dodržujte předpisy a zákony platné v zemi použití.







4. Ochrana autorských práv

Veškerý obsah tohoto uživatelského návodu je chráněn autorským právem a čtenáři slouží pouze k informačním účelům. Kopírování dat a informací bez předešlého výslovného písemného schválení autora je přísně zakázáno. To se týká i jakéhokoli komerčního využití tohoto obsahu a informací. Veškerý text a obrázky jsou aktuální k datu vytištění. Údaje podléhají změnám bez předchozího upozornění.

5. Obsah balení

- Mikrovlnná trouba
- Prstenec s válečky
- Pohon
- Skleněný talíř
- Grilovací mřížka
- Tato uživatelská příručka
- Stručná příručka

Tato uživatelská příručka má rozkládací obálku. Na vnitřní straně obálky je znázorněna mikrovlnná trouba s jednotlivými očíslovanými prvky. Významy číslic jsou následující:

- 1 Displej
- 2 Skleněný talíř
- 3 Pohon
- 4 Prstenec s válečky
- 5 Madlo dvířek
- 6 Tlačítko Gril 
- 7 Tlačítko Kombinovaný režim **COMB.**
- 8 Tlačítko Stop 
- 9 Otočný volič / tlačítko Start/Rychlý start 
- 10 Tlačítko Časovač/Hodiny 
- 11 Tlačítko odmrazování 
- 12 Tlačítko Mikrovlnný ohřev 
- 13 Grilovací mřížka

6. Technické údaje

Model	SMW 800 E1
Zdroj napájení	230 V stř., 50 Hz
Maximální celkový příkon	1250 W
Maximální příkon mikrovlnného ohřevu	1250 W
Maximální příkon grilu	1000 W
Výstupní výkon mikrovlnného ohřevu	800 W, kmitočet 2450 MHz
Objem prostoru pro přípravu	přibližně 20 litrů
Rozměry (Š x H x V)	přibližně 46 x 39 x 28,5 cm
Hmotnost	přibližně 13,3 kg

Technická specifikace a vzhled může být předmětem změny bez předchozího upozornění.

7. Dříve než začnete

Mikrovlnnou troubu vyjměte z obalu. Odstraňte obalový materiál a zkontrolujte, zda jsou všechny součásti kompletní a nepoškozené. Pokud zjistíte jakoukoli chybějící nebo poškozenou položku, kontaktujte výrobce.

7.1. Jak mikrovlnná trouba pracuje

Mikrovlnná trouba generuje elektromagnetické vlnění, které vytváří silné vibrace v molekulách vody obsažené v potravinách. Tyto vibrace tvoří teplo. Teplo vzniká přímo v potravinách a proces je velmi jemný. Nádobí se zahřívá nepřímo, pouze od pokrmů. Pokrmy s vysokým obsahem vlhkosti se zahřívají rychleji než pokrmy sušší.

Tipy k získání dobrých výsledků z vašich pokrmů:

- ❖ Použijte vhodné náčiní a pokrmy neumísťujte přímo na tento skleněný talíř (2).
- ❖ Nádobí nesmí přesahovat přes okraj skleněného talíře (2).
- ❖ Pokud je to možné, pokrmy uspořádejte tak, aby nejsilnější části ležely na okraji.
- ❖ Aby nedocházelo k vysoušení pokrmů, pro začátek vyberte nejkratší doporučený čas přípravy. V případě potřeby lze čas prodloužit. Pokud vyberete příliš dlouhý čas, pokrm se může převařit, začne se pálit nebo dokonce hořet.
- ❖ V maloobchodech jsou dostupné zvláštní obaly k přikrytí pokrmů v mikrovlnné troubě. Chrání vnitřní prostor trouby před potřísněním pokrmy.
- ❖ Chcete-li dosáhnout vyrovnaných výsledků při přípravě, vyplatí se větší kusy pokrmů (např. kolena) nejméně jednou otočit. To samé platí pro pokrmy, které lze jíst pouze po důkladné přípravě (např. drůbež nebo mleté).

7.2. Vhodné nádobí

Mikrovlnný ohřev

- ❖ Nádobí z žáruvzdorného skla nebo porcelánu
- ❖ Nádobí z žáruvzdorného plastu. Používejte sáčky do trouby s otvory, aby nedošlo k vytvoření tlaku.
- ❖ V maloobchodech je dostupné zvláštní plastové nádobí pro mikrovlnné trouby.
- ❖ Nádobí nesmí obsahovat kov.

Grilování

- ❖ Veškeré žáruvzdorné nádoby a nádoby vhodné pro klasickou troubu. V režimu grilování se nesmí používat plastové nádobí.
- ❖ Pokrmy na grilování lze umístit přímo na grilovací mřížku (13), která se pokládá na skleněný talíř (2).

Kombinace mikrovlnného ohřevu a grilování

- ❖ Při kombinovaném režimu se mikrovlnný ohřev střídá s grilováním. Nádobí musí být vhodné pro mikrovlnný ohřev a zároveň musí být žáruvzdorné. Plastové nádobí je nevhodné. Nádobí nesmí obsahovat kov.

8. Ovládací prvky

- 6** Tlačítko Gril
- 7** Tlačítko Kombinovaný režim
- 8** Tlačítko Stop
- 9** Otočný volič / tlačítko Start/Rychlý start
- 10** Tlačítko Časovač/Hodiny
- 11** Tlačítko odmrazování
- 12** Tlačítko Mikrovlnný ohřev

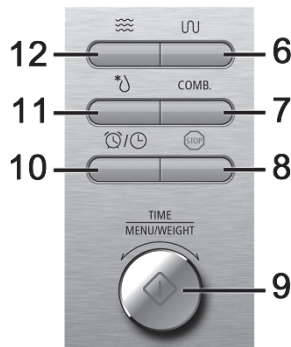

8.1. Otočný volič (9)

Otočným voličem lze otáčet doleva a doprava (9). Lze ho otočit zcela dokola. Běžně se postupuje tak, že při otáčení doleva se čísla snižují a při otáčení doprava zvyšují.

Příklady:

- Při nastavování hodin se otáčením doleva hodiny/minuty snižují a při otáčení doprava zvyšují.
- Z pohotovostního režimu lze otáčením doleva vyvolat automatické programy a otáčením doprava spustit rychlý start mikrovlnného ohřevu.

Otočný volič pracuje rovněž jako tlačítko a používá se k potvrzení zadaných hodnot a spouštění programů.

9. Začínáme

9.1. První uvedení do provozu



VAROVÁNÍ! Poškození zařízení

Nikdy nepouštějte mikrovlnnou troubu prázdnou. Mohlo by dojít k přehřátí!

9.1.1. Výběr umístění



VAROVÁNÍ! Nebezpečí požáru!

Tato mikrovlnná trouba není určena k umístění do skříňky příborníku. V uzavřené skříňce nelze zaručit dostatečnou ventilaci. Hrozí nebezpečí požáru!

Při volbě umístění postupujte podle následujícího nákresu:

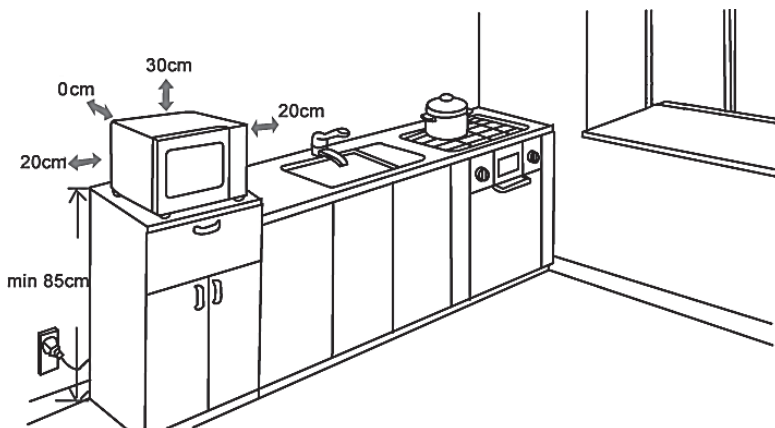

Také se ujistěte, že...

- vzdálenost mezi zadním panelem mikrovlnné trouby a stěnou je dána vymežovací rozpěrkou zadního panelu. Tato rozpěrka se musí dotýkat stěny.
- Mikrovlnná trouba je na pevné a rovné ploše.
- síťová zásuvka je snadno přístupná, aby se dala vidlice napájecího kabelu v naléhavých případech rychle vytáhnout.
- nožičky mikrovlnné trouby se nesmí demontovat
- mikrovlnná trouba není umístěna na sporákem nebo topidlem
- činnost mikrovlnné trouby může způsobit rušení rozhlasového a televizního příjmu. Proto by mikrovlnná trouba měla být umístěna od rozhlasových a televizních přijímačů co nejdál.

9.1.2. Připojení a příprava mikrovlnné trouby

Jakmile naleznete vhodné umístění, můžete mikrovlnnou troubu připravit k použití.

- Odeberte obal.
- Sundejte ze spotřebiče veškeré nálepky.

- Nevytahujte světle šedou krycí desku na pravé straně vnitřního prostoru! Chrání trubice elektromagnetického pole.
- Do výklenku uvnitř prostoru pro přípravu umístěte prstenec s válečky (4).
- Hřídel pohonu (3) zasuněte do otvoru ve středu prostoru pro přípravu. Otáčejte pohonem (3), dokud nezapadne do hnací osy pod otvorem.





- Na střed prstence s válečky (4) položte skleněný talíř (2). 3 skleněné patky na dně talíře (2) musí zapadnout do pohonného kroužku (3).
- Uzavřete dvířka.
- Vidlici napájecího kabelu zapojte do vhodné elektrické zásuvky, která splňuje požadavky v kapitole „Technické údaje“. Ozve se zvukový signál a asi na 5 sekund se rozsvítí displej (1).



Mikrovltná trouba musí být zapojena do řádně uzemněné síťové zásuvky. Ideální je, pokud má mikrovltná trouba vlastní okruh.

Pokud si nejste jisti, zda zásuvka tyto požadavky splňuje, poraďte se s elektrikářem.

Nyní jednou zapněte mikrovltnou troubu **bez pokrmů**, aby se z prostoru pro přípravu odstranily veškeré pozůstatky z výroby.





- Na skleněný talíř (2) položte nádobu plnou vody. Tato nádoba musí být vhodná k používání v mikrovltné troubě a grilu. Uzavřete dvířka.
- Stiskem tlačítka „Grill“ (6) vyberte režim Grilování. Na displeji (1) se objeví symbol  a časové zobrazení „0:10“.
- Otočný volič (9) použijte k nastavení doby přípravy 5 minut a stiskněte tlačítko Start/Rychlý start  (9). Na displeji (1) začne blikat symbol  a spustí se časové odpočítávání.
- Po uplynutí doby přípravy uslyšíte 5 zvukových signálů, na displeji (1) začne blikat nápis „**END** (KONEC)“ a spotřebič se automaticky vypne.
- Otevřete dvířka a nechte spotřebič zcela vychladnout.



Při první použití spotřebiče mohou pozůstatky z výroby způsobit lehký zápach a dým. Tento stav je zcela normální a rychle přejde. Zajistěte dostatečné odvětrání! V případě potřeby otevřete okno.

- Podle pokynů v kapitole „Čištění“ vyčistěte mikrovlnnou troubu, skleněný talíř (2) a prstenec s válečky (4) a poté vše pečlivě osušte.



9.1.3. Nastavení času

- Stiskněte a asi na 3 sekundy přidržte tlačítko Časovač/Hodiny  (10). Na displeji (1) se zobrazí „Hr 12“. Nyní lze otočným voličem (9) přepínat mezi 12hodinovým formátem „Hr 12“ a 24hodinovým formátem „Hr 24“. Nastavení potvrďte tlačítkem Start/Rychlý start (9). Číslice znázorňující hodinu bliká. 
- Otočným voličem (9) nastavte aktuální hodinu a potvrďte tlačítkem Start/Rychlý start  (9). Číslice znázorňující minuty bliká.
- Otočným voličem (9) nastavte aktuální hodinu a potvrďte tlačítkem Start/Rychlý start  (9).

Dokončili jste nastavení času. Aktuální čas se zobrazuje, i když je osvětlení displeje vypnuto.

9.1.4. Nastavení kuchyňského časovače (minutky)

Mikrovlnná trouba je vybavena minutkou, kterou lze použít nezávisle na funkci mikrovlnné trouby. Umožňuje nastavení času od 10 sekund do 95 minut.

- Stiskněte tlačítko Časovač/Hodiny  (10).
- Otočným voličem (9) nastavte požadovaný čas.
- Stiskem tlačítka Start/Rychlý start  (9) spustíte kuchyňskou minutku.

Spustí se odpočítávání nastaveného času. Po uplynutí času se ozve zvukový signál a na displeji (1) se zobrazí aktuální čas.

Odpočítávání kuchyňské minutky lze stiskem tlačítka Stop  (8) kdykoli přerušit. Odpočítávání kuchyňské minutky se ukončí a na displeji (1) se zobrazí aktuální čas.



Po nastavení minutky a zahájení odpočítávání lze normálně použít funkce mikrovlnné trouby. Na displeji (1) se zobrazí momentálně používaná funkce. Aktuální stav kuchyňské minutky lze vyvolat stiskem tlačítka Časovač/Hodiny  (10) asi na 3 sekundy. Po dokončení ohřevu nebo grilování a otevření dvířek (5) se na displeji (1) zobrazí zbývající čas odpočítávání minutky.

9.1.5 Nastavení dětského zámku

Funkce dětský zámek zabraňuje spuštění mikrovlnné trouby dětmi nebo jinými osobami, které nejsou s jejím používáním seznámeni.

- Aktivace dětského zámku:** Přidržte tlačítko Stop  (8) asi na 3 sekundy, dokud se neozve zvukový signál. Na displeji (1) se zobrazí symbol .

Dětský zámek je nyní aktivován. Všechna tlačítka ani otočný volič nereagují.

- **Deaktivace dětského zámku:** Znovu přidrže tlačítko Stop  (8) asi na 3 sekundy, dokud se neozve zvukový signál. Symbol  zobrazený na displeji (1) zmizí.

9.2. Použití mikrovlnné trouby



Stiskem tlačítka Stop  (8) lze zadanou operaci kdykoli přerušit. Mikrovlnná trouba se přepne nazpět do pohotovostního režimu.

9.2.1. Mikrovlnný ohřev







VAROVÁNÍ! Nebezpečí požáru!



V režimu mikrovlnný ohřev nikdy nepoužívejte grilovací mřížku (13) nebo jiný kovový předmět. Mohlo by dojít k jiskření.





Během přípravy se na dvířkách a na krytu mikrovlnné trouby mohou vytvořit vodní kapky. Nejedná se o poruchu. Po vychladnutí ořete vlhkost suchou tkaninou.

- Stiskněte tlačítko Mikrovlnný ohřev  (12). Na displeji (1) se zobrazí údaj „P800“ (800 wattů) a symbol .
- Otočným voličem (9) vyberte požadovaný výkon (P100 až P800).
- Nastavení potvrďte tlačítkem Start/Rychlý start  (9).
- Otočným voličem (9) vyberte požadovanou dobu přípravy v rozmezí od 10 sekund do 95 minut.
- Nastavení potvrďte tlačítkem Start/Rychlý start  (9). Mikrovlnná trouba začne s přípravou a na displeji (1) začne blikat symbol .



Pozastavení přípravy: Chcete-li proces přípravy pozastavit, jednou stiskněte tlačítko Stop  (8). Chcete-li v přípravě pokračovat, stiskněte tlačítko Start/Rychlý start  (9). Mikrovlnná trouba bude pokračovat v přípravě s přednastaveným výkonem a zbývajících provozních dobou.

Zrušení přípravy: Chcete-li proces přípravy ukončit, dvakrát stiskněte tlačítko Stop  (8). Na displeji (1) se zobrazí aktuální čas.



Zobrazení nastavené úrovně výkonu: Pokud během přípravy stiskněte tlačítko Mikrovlnný ohřev  (12), na displeji (1) se na okamžik zobrazí aktuálně nastavený výkon (P100 až P800).

Ukončení přípravy indikuje na displeji (1) blikající nápis „End (Konec)“. Ze spotřebiče se 5krát ozve zvukový signál. Pokud nebudou otevřena dvířka trouby, 5 zvukových signálů se bude opakovat každé 2 minuty.



Dokud nebudou dvířka otevřena, na displeji (1) bude blikat nápis „End“.

9.2.2. Mikrovlnná trouba/Režim rychlý start

Když potřebujete rychlé výsledky, můžete k zahájení na plný výkon (800 W) použít funkci Rychlý start s časovým rozpětím 30 sekund až 95 minut.

- Jednou stisknete tlačítko Start/Rychlý start  (9). Na displeji (1) se zobrazí údaj „:30“ a blikající symbol . Mikrovlnná trouba poté začne s přípravou a spustí se časové odpočítávání.
- Tlačítko Start/Rychlý start  (9) stisknete tolikrát, kolikrát chcete dobu přípravy prodloužit až na maximum 95 minut. Na displeji (1) se zobrazí momentálně vybraný čas.

Lze postupovat i následovně:





- Otáčejte otočným voličem (9) doprava, dokud se na displeji (1) nezobrazí symbol  a požadovaný čas.
- Jednou stisknete tlačítko Start/Rychlý start  (9). Spustí se příprava, časové odpočítávání a začne blikat symbol .

9.2.3. Grilování

Grilovací funkci použijte k úpravě klobás, drůbeže, karbanátků, paprik apod. a toastů se sýrem, obložených sendvičů, zapékaných pokrmů apod.



Chcete-li zaručit ideální vzdálenost mezi grilovaným pokrmem a grilem, při grilování vždy použijte grilovací mřížku (13). Grilovací mřížku (13) vždy pokládejte na skleněný talíř (2).

- Stisknete tlačítko Grilování  (6). Na displeji (1) se zobrazí údaj „0:10“ a symbol .
- Otočným voličem (9) vyberte požadovanou dobu přípravy v délce až 95 minut.
- Nastavení potvrďte tlačítkem Start/Rychlý start  (9). Mikrovlnná trouba se spustí v režimu grilování a na displeji (1) začne blikat symbol .
- Po uplynutí poloviny nastavené doby grilovaný pokrm obraťte.

Po uplynutí poloviční doby se dvakrát ozve zvukový signál. To znamená, že se v případě potřeby může pokrm obrátit.

- Otevřete dvířka. Časový údaj na displeji (1) se zastaví.
- Obráťte pokrm. Nezapomeňte, že pokrm již může být horký a v případě nutnosti proto použijte ochranné rukavice nebo chňapky.
- Uzavřete dvířka a stiskem tlačítka Start/Rychlý start  (9) pokračujte v přípravě. Na displeji (1) se zobrazí zbývající doba přípravy.

Pokud si myslíte, že se pokrm nemusí otáčet, nedělejte nic a nechte program běžet dál.

Ukončení grilování indikuje blikající nápis „End“ na displeji (1). Ze spotřebiče se 5krát ozve zvukový signál. Pokud nebudou otevřena dvířka trouby, 5 zvukových signálů se bude opakovat každé 2 minuty.

Dokud nebudou dvířka otevřena, na displeji (1) bude blikat nápis „End“.

Tipy pro dobré výsledky při grilování



Před grilováním nechte mikrovlnnou troubu asi 10 minut přehřát.

Níže uvedená tabulka znázorňuje doporučená množství a doby zpracování pro nejrůznější pokrmy. Uvedené pokrmy by neměly být silnější než 2 cm, aby bylo zaručeno grilování ve stanovené době. U kusů masa silnějších než 2 cm by měly doby grilování na každé straně patřičně prodloužit.

Aby nedošlo k jeho vysoušení, doporučujeme pokrm obrátit pouze jednou.

Složky	Doporučené množství	Doporučená doba
Klobása	cca 100 g na nožičku	15 minut každá strana
Vepřový steak	cca 120 g na plátek	18 minut každá strana
Kuřecí steak	cca 100 g na plátek	20 minut každá strana
Karbanátek	cca 125 g na kus	20 minut každá strana

9.2.4. Kombinovaný režim



VAROVÁNÍ! Nebezpečí požáru!

V kombinovaném režimu nikdy nepoužívejte grilovací mřížku (13) nebo jiný kovový předmět. Mohlo by dojít k jiskření.

Tento režim kombinuje mikrovlnný ohřev s grilováním. Proto je vhodný pro pokrmy, které je potřeba vařit a zároveň grilovat.

V kombinovaném režimu se doba přípravy dělí na procentní poměr mezi mikrovlnným ohřevem a grilováním.







Režim	Mikrovlnný ohřev	Grilování
Kombinace 1 C - 1	55%	45%
Kombinace 2 C - 2	30%	70%



Pamatujte si, že doba, která se má nastavit, závisí na řadě faktorů. Důležitou roli hraje množství a složení pokrmu. Doporučujeme občasnou kontrolu a v případě nutnosti úpravu doby přípravy.

Kombinovaný režim 1

Kombinovaný režim 1 je vhodný například pro pokrmy z drůbeže, omelety a lazáně. Mikrovlnný ohřev zabere 55 procent přípravy, zbývajících 45 procent nastavené doby přípravy zabere grilování.



- Stiskněte tlačítko Kombinovaný režim **COMB** (7). Na displeji (1) se zobrazí údaj „**C - 1**“ a  ,  současně.
- Nastavení potvrďte tlačítkem Start/Rychlý start  (9).
- Otočným voličem (9) vyberte požadovanou dobu přípravy v délce až 95 minut.
- Nastavení potvrďte tlačítkem Start/Rychlý start  (9). Mikrovlnná trouba se spustí v kombinovaném režimu a na displeji (1) začnou blikat symboly  a .



Ukončení přípravy indikuje na displeji (1) blikající nápis „**End** (Konec)“. Ze spotřebiče se 5krát ozve zvukový signál. Pokud nebudou otevřena dvířka trouby, 5 zvukových signálů se bude opakovat každé 2 minuty.

Dokud nebudou dvířka otevřena, na displeji (1) bude blikat nápis „**End**“.

Kombinovaný režim 2

Kombinovaný režim 2 je vhodný například ryby. Mikrovlnný ohřev zabere 30 procent přípravy, zbývajících 70 procent nastavené doby přípravy zabere grilování.

- Stiskněte tlačítko Kombinovaný režim **COMB** (7). Na displeji (1) se zobrazí údaj „**C - 1**“ a  ,  současně.
- Otáčejte otočným voličem (9), dokud se na displeji (1) nezobrazí „**C - 2**“.
- Nastavení potvrďte tlačítkem Start/Rychlý start  (9).
- Otočným voličem (9) vyberte požadovanou dobu přípravy v délce až 95 minut.











- Nastavení potvrďte tlačítkem Start/Rychlý start  (9). Mikrovlnná trouba se spustí v kombinovaném režimu a na displeji (1) začnou blikat symboly  a .

Ukončení přípravy indikuje na displeji (1) blikající nápis „**End** (Konec)“. Ze spotřebiče se 5krát ozve zvukový signál. Pokud nebudou otevřena dvířka trouby, 5 zvukových signálů se bude opakovat každé 2 minuty.

Dokud nebudou dvířka otevřena, na displeji (1) bude blikat nápis „**End**“.

9.3. Automatické programy

Tato mikrovlnná trouba má 10 automatických programů. Při použití těchto programů nemusíte nastavovat čas ani výkon. Stačí vybrat požadovaný program a zadat množství. Mikrovlnná trouba se postará o zbytek a na základě vašeho zadání spočítá optimální dobu přípravy.

Údaj na displeji	Program	Symbol	Množství
A-01	Těstoviny		100 - 300 g
A-02	Ryby		100 - 1000 g
A-03	Rýže		100 - 1000 g
A-04	Kuře		800 - 1400 g
A-05	Ohřev		100 - 1000 g
A-06	Brambory		150 - 600 g
A-07	Maso/Kolena		300 - 1300 g
A-08	Masový kebab		100 - 700 g
A-09	Tekutiny		1 - 3 šálky
A-10	Zelenina		200 - 600 g



POZOR! U automatických programů, které využívají mikrovlnný ohřev i grilování, nepoužívejte obaly nebo nádoby, které nejsou žáruvzdorné! Hrozí nebezpečí požáru!





Pamatujte si, že automatické programy počítají dobu programu a úroveň výkonu pro čerstvé pokrmy. Zmražené pokrmy je nutno předem rozmrazit, jinak se v přednastaveném čase nepřipraví.



9.4. Spuštění automatického programu





Pokrmy nepokládejte přímo na skleněný talíř (2), vždy je vkládejte do vhodné nádoby nebo na talíř. Nádoby nebo talíře by měly mít dostatečnou velikost nebo dostatečně vysoký okraj, aby se zachytila tekutina vytékající z pokrmů.

- Otáčením voliče (9) doleva vstoupíte do nabídky automatických programů. Číslice (**A-01** až **A-10**) blikající na displeji (1) znázorňují momentálně zvolený automatický program. Vedle čísla také bliká symbol přiřazený k programu.

Při nastavení automatického programu se na displeji (1) rovněž zobrazuje symbol  a symbol pro používaný režim ohřevu ( anebo .

- K výběru požadovaného automatického programu používejte otočný volič (9). Při volbě programu lze otáčet doleva nebo doprava. Výběr potvrďte stiskem tlačítka Start/Rychlý start  (9).
- Otočným voličem (9) nyní vyberte přibližné množství pokrmu. Výběr potvrďte stiskem tlačítka Start/Rychlý start  (9).

Pamatujte si, že k různým automatickým programům jsou přiřazeny různé hmotnosti/množství.

- Spustí se zvolený automatický program. Symboly pro zvolený automatický program, symbol  a symbol pro používaný režim ohřevu bliká na displeji (1). U automatického programu A-07 bliká během jeho průběhu symbol  nebo symbol . V průběhu programu tyto symboly označují momentálně používaný režim ohřevu. Zobrazuje se také zbývající čas.

Ukončení přípravy indikuje na displeji (1) blikající nápis „**End** (Konec)“. Ze spotřebiče se 5krát ozve zvukový signál. Pokud nebudou otevřena dvířka trouby, 5 zvukových signálů se bude opakovat každé 2 minuty.

Dokud nebudou dvířka otevřena, na displeji (1) bude blikat nápis „**End**“.



U automatických programů **A-04** (kuře), **A-07** (maso/kolena) a **A-08** (masový kebab) by se měly pokrmy zhruba po 2/3 přípravy obrátit, aby byly upraveny rovnoměrně.

V době, kdy by se měly pokrmy obracet, se z mikrovlnné trouby dvakrát ozve zvukový signál.

Na displeji (1) se také objeví výzva „**turn** (obrátit)“.

- Otevřete dvířka. Časový údaj na displeji (1) se zastaví.
- Obráťte pokrm. Nezapomeňte, že pokrm již může být horký a v případě nutnosti proto použijte ochranné rukavice nebo chňapky.
- Uzavřete dvířka a stiskem tlačítka Start/Rychlý start  (9) pokračujte v přípravě. Na displeji (1) se zobrazí zbývající doba přípravy.

Pokud si myslíte, že se pokrm nemusí otáčet, nedělejte nic a nechte program běžet dál.



Na výsledcích přípravy se významně podílí velikost, tvar a specifické tvary pokrmů. Pokud nebude pokrm po dokončení automatického programu hotový, doporučujeme pokračovat v přípravě pomocí programu Rychlý start. Pokud je součástí automatického programu také funkce grilování, lze k dodatečné přípravě použít také gril. Mějte na paměti, že se také zvýší úroveň zhnědnutí pokrmů.

9.5. Individuální automatické programy



9.5.1. Program Těstoviny

Použitý režim	Mikrovlnný ohřev
Délka programu (podle množství)	25 až 35 minut



Při programování použijte čistou hmotnost těstovin bez vody.



Měli byste přidat dostatek vody, tak aby byly veškeré těstoviny důkladně ponořeny. Množství vody se může lišit podle druhu těstovin a typu varné nádoby. Orientačně doporučujeme na 1 díl těstovin 4 díly vody.

- Použijte vyšší nádobu, aby nedošlo k přetečení při varu.
- Přidejte požadované množství těstovin.
- Přidejte tolik vody, kolik dáváte při normálním vaření. Těstoviny by měly být vždy zcela ponořeny.
- Spusťte program „**Těstoviny**“.
- Až bude program dokončen, nechte těstoviny před slitím asi 2-3 minuty odstát.



9.5.2. Program Ryby

Použitý režim	Mikrovlnný ohřev
Délka programu (podle množství)	3:30 až 16 minut

- Ryby rovnoměrně rozložte na talíř vhodný k použití v mikrovlnné troubě.
- Ryby podle chuti okořeňte a přidejte trochu másla nebo jiného tuku.
- Spusťte program „**Ryby**“.



9.5.3. Program Rýže

Použitý režim	Mikrovlnný ohřev
Délka programu (podle množství)	15 až 51 minut

- Použijte vyšší nádobu, aby nedošlo k přetečení při varu.
- Do nádoby nalijte vodu. Obecně platí, že vody v mililitrech by mělo být dvojnásobné množství, než gramů rýže. Na 200 gramů rýže proto použijte 400 mililitrů vody. V tomto případě při programování nastavte hmotnost 200 gramů, protože se počítá pouze rýže.
- Rýži nechte asi 3 až 5 minut nabobtnat.
- Nádobu přikryjte vhodným víkem, ale ne úplně natěsno.
- Spusťte program „**Rýže**“.



9.5.4. Program Kuře

Použitý režim	Kombinace mikrovlnného ohřevu a grilování
Délka programu (podle množství)	43 až 54 minut

- Kuře umístěte na talíř vhodný k použití v mikrovlnné troubě.
- Kuře okořeňte podle chuti.
- Spusťte program „**Kuře**“.
- Aby se kuřata nevysoušela, musí se vždy obracet. Tímto způsobem se také lépe do hněda ugriluje maso ze spodní strany. Po zhruba 2/3 naprogramované doby se automatický program pozastaví a z mikrovlnné trouby se dvakrát ozve zvukový signál. Na displeji (1) se také objeví výzva „**turn** (obrátit)“.



Před obrácením doporučujeme slít veškerou tekutinu uvolněnou během přípravy. Výsledek bude o něco křupavější.

- Kuře obraťte a stiskem tlačítka Start/Rychlý start  (9) pokračujte v programu „**Kuře**“.



9.5.5. Program Ohřev

Použitý režim	Mikrovlnný ohřev
Délka programu (podle množství)	1:10 až 10:10 minut

- Ohřívání pokrm rozložte na talíř vhodný k použití v mikrovlnné troubě tak, aby se rovnoměrně prohřál.
- Spusťte program „**Ohřev**“.



9.5.6. Program Brambory

Použitý režim	Mikrovlnný ohřev
Délka programu (podle množství)	03:50 až 11:00 minut

- Pokud je to možné, použijte neloupané brambory podobných rozměrů.
- Slupku několikrát propíchněte.
- Brambory rozložte na talíř vhodný k použití v mikrovlnné troubě nebo vložte do vhodné nádoby. V ideální případě by se brambory neměly dotýkat.
- Spusťte program „**Brambory**“.



Pro zapečené brambory doporučujeme použít raději kombinovaný režim (kombinaci mikrovlnné trouby a grilu „C-1“). Pro zhruba 750 g brambor doporučujeme dobu přípravy 40-45 minut.



9.5.7. Program Maso/Kolena

Použitý režim	Kombinace mikrovlnného ohřevu a grilování
Délka programu (podle množství)	42:30 až 79:30 minut

- Maso/koleno okořeňte podle chuti.
- Maso umístěte na talíř vhodný k použití v mikrovlnné troubě.
- Poté spusťte program „**Maso/Kolena**“.
- Aby se kolena nevysoušela, musí se vždy obracet. Tímto způsobem se také lépe do hněda ugriluje maso ze spodní strany. Po zhruba 2/3 naprogramované doby se automatický program pozastaví a z mikrovlnné trouby se dvakrát ozve zvukový signál. Na displeji (1) se také objeví výzva „**turn** (obrátit)“.
- Koleno obraťte a stiskem tlačítka Start/Rychlý start  (9) pokračujte v programu „**Maso/Kolena**“.



9.5.8. Program Masový kebab

Použitý režim	Kombinace mikrovlnného ohřevu a grilování
Délka programu (podle množství)	12 až 36 minut

- Kebab okořeňte podle chuti.
- Kebab umístěte na talíř vhodný k použití v mikrovlnné troubě.
- Spusťte program „**Masový kebab**“.
- Chcete-li dosáhnout rovnoměrného propečení a zabránit vysušení, musíte kebaby obracet. Po zhruba 2/3 naprogramované doby se automatický program pozastaví a z mikrovlnné trouby se dvakrát ozve zvukový signál. Na displeji (1) se také objeví výzva „**turn** (obrátit)“.
- Kebaby obraťte a stiskem tlačítka Start/Rychlý start  (9) pokračujte v programu „**Masový kebab**“.



9.5.9. Program Tekutiny

Použitý režim	Mikrovlnný ohřev
Délka programu (podle množství)	1:30 až 4:00 minut

- Tekutiny, které chcete ohřát (nápoje, omáčky apod.) nalijte do nádoby vhodné k použití v mikrovlnné troubě (např. sklenice nebo džbán) a tu umístěte na skleněný talíř (2) v mikrovlnné troubě.
- Pokud umístíte do mikrovlnné trouby několik nádob, dbejte na to, aby se nedotýkaly.
- Spusťte program „**Tekutiny**“.



Aby se tekutiny nezačaly náhle vařit, doporučujeme:

- při ohřevu umístit do tekutiny skleněnou tyčinku
- po ohřevu ponechat asi 20-30 sekund tekutinu v mikrovlnné troubě.









9.5.10. Program Zelenina

Použitý režim	Mikrovlnný ohřev
Délka programu (podle množství)	3:30 až 10:30 minut

- Zeleninu rozložte na talíř vhodný k použití v mikrovlnné troubě nebo vložte do vhodné nádoby.
- Spusťte program „**Zelenina**“.

9.6. Rozmrazování

Tato funkce slouží ke snadnému rozmrazování zamražených pokrmů. Stačí zadat pouze hmotnost pokrmů, které se mají rozmrazit. Výkon a doba rozmrazování se vypočítá automaticky.

- Stisknete tlačítko Odmrazování  (11). Na displeji (1) se objeví symboly  ,  s údajem minimální hmotnosti „**100g**“.
- Otočným voličem (9) vyberte správnou hmotnost pokrmu, který se má rozmrazit, od 100 g do 1800 g.
- Stiskem tlačítka Start/Rychlý start  (9) zadanou hmotnost potvrďte. Spustí se rozmrazování. Na displeji (1) se zobrazí zbývající čas spočítaný mikrovlnnou troubou a začnou blikat symboly  a .

Po uplynutí poloviny nastavené doby se dvakrát ozve zvukový signál a na displeji (1) se zobrazí výzva „**turn** (obrátit)“. Pokrm se může v případě potřeby obrátit.

- Otevřete dvířka. Na displeji (1) se zobrazí zbývající doba rozmrazování.
- Obráťte pokrm.
- Uzavřete dvířka a stiskem tlačítka Start/Rychlý start  (9) pokračujte v přípravě. Na displeji (1) se zobrazí zbývající doba přípravy.

Pokud si myslíte, že se pokrm nemusí otáčet, nedělejte nic a nechte program běžet dál. Po krátké době výzva „**turn** (obrátit)“ zmizí a na displeji (1) bude pokračovat odpočet zbývajícího času.

Na displeji se zobrazí blikající nápis „**End**“ (Konec) a 5 zvukových signálů oznámí konec rozmrazování. Pokud nebudou otevřena dvířka trouby, 5 zvukových signálů se bude opakovat každé 2 minuty.

Dokud nebudou dvířka otevřena, na displeji (1) bude blikat nápis „**End**“.

9.7. Odložené spuštění

Tato funkce umožňuje mikrovlnnou troubu naprogramovat tak, aby byl vybraný program zahájen v požadované době.









Při použití této funkce mějte na paměti bezpečnostní pokyny uvádějící v kapitole 2 nebezpečí požáru.



Chcete-li spuštění odložit, dbejte na správné nastavení hodin.

Odložené spuštění nepracuje s programy „Odmrazování“, „**A-05**“ (ohřev) a v režimu „Mikrovlnný ohřev/Rychlý start“.

- Nastavte požadovanou funkci mikrovlnné trouby (mikrovlnný ohřev, grilování, kombinovaný režim nebo automatický program).
 - **Mikrovlnný ohřev:** Stiskněte tlačítko Mikrovlnný ohřev  (12), a otočným voličem (9) vyberte úroveň výkonu a dobu přípravy
 - **Grilování:** Stiskněte tlačítko Gril  (6) a otočným voličem (9) nastavte dobu grilování.
 - **Kombinovaný režim:** Stiskněte tlačítko Kombinovaný režim  (7). Otočným voličem (9) vyberte režim „**C-1**“ nebo „**C-2**“, který chcete použít.
 - **Automatické programy:** Otočným voličem (9) vyberte automatický program (kromě programu **A-05**) a potvrďte tlačítkem Start/Rychlý start  (9). Otočným voličem vyberte hmotnost pokrmu.
- Stiskněte tlačítko Časovač/Hodiny  (10). Na displeji (1) budou blikat číslice hodin.
- Otočným voličem (9) nastavte požadovanou hodinu spuštění a potvrďte tlačítkem Start/Rychlý start  (9). Na displeji (1) budou blikat číslice minut.
- Otočným voličem (9) nastavte požadovanou minutu spuštění a potvrďte tlačítkem Start/Rychlý start  (9).

Na displeji (1) začne blikat naprogramovaná doba spuštění. Ve stejné době začnou blikat také příslušné symboly odpovídající vybrané funkci mikrovlnné trouby (režim mikrovlnný ohřev, režimu gril, kombinovaný režim nebo automatické programy).

V nastaveném čase spuštění se dvakrát ozve zvukový signál a vybraný program se spustí automaticky.

Naprogramovaný čas spuštění a celý naprogramovaný proces lze kdykoli zrušit. Stačí stisknout tlačítko Stop  (8). Na displeji (1) se nyní zobrazí aktuální čas.

10. Servis/opravy/čištění

10.1 Servis / Opravy



VAROVÁNÍ! Pokud je mikrovlnná trouba jakýmkoli způsobem poškozena (například do ní pronikla tekutina nebo nějaký předmět), byla vystavena dešti nebo vlhkosti, nepracuje správně nebo spadla na zem, vyžaduje servisní zásah nebo opravu. Jestliže si povšimnete jakéhokoli kouře, neobvyklého zvuku nebo podivného zápachu, mikrovlnnou troubu okamžitě vypněte a odpojte napájecí vidlici ze zásuvky. Dvířka ponechte uzavřena, aby se případné plameny zadusily. Mikrovlnná trouba se v takovém případě nesmí dále používat, dokud nebude prověřena pracovníkem autorizovaného servisu. Všechny opravy musí provádět kvalifikovaný servisní technik. Kryt mikrovlnné trouby nikdy neotvírejte.

10.2. Čištění



POZOR! Před čištěním odpojte vidlici ze síťové zásuvky, jinak hrozí nebezpečí úrazu elektrickým proudem!



POZOR! Vyčkejte, dokud mikrovlnná trouba nevychladne. Hrozí nebezpečí popálení!



POZOR! Mikrovlnnou troubu nikdy neponořujte do vody, hrozí nebezpečí zásahu elektrickým proudem!



VAROVÁNÍ! K čištění prostoru pro přípravu nikdy nepoužívejte čisticí sprej k čištění trouby, protože může zanechat zbytky na topné tyči, které nelze odstranit.

Před čištěním vyjměte skleněný talíř (2) a prstenec s válečky (4). Tyto díly lze poté vyčistit v horké vodě s prostředkem na mytí nádobí. Všechny díly opláchněte čistou vodou a poté je pečlivě osušte. K čištění nikdy nepoužívejte abrazivní (brusné) prostředky.

Skleněný talíř (2) lze také omývat v myčce nádobí.

Chcete-li vyčistit vnitřní a vnější povrch mikrovlnné trouby, použijte lehce navlhčenou tkaninu a malé množství čisticího prostředku. Nikdy nepoužívejte rozpouštědla nebo čisticí prostředky, které by mohly poškodit plast. Poté všechny díly pečlivě osušte.

Dvířka, okénko, těsnění dvířek a sousedící části pravidelně čistěte vlhkým hadříkem. Nepoužívejte abrazivní čisticí prostředky.

11. Skladování, pokud se spotřebič nepoužívá / přeprava

Pokud nebudete mikrovlnnou troubu používat, uložte ji na čisté, suché a bezprašné místo stranou od přímého slunečního světla.

Při přepravě mikrovlnné trouby doporučujeme použít originální obal, aby nedošlo k žádnému poškození. Případně můžete použít velkou a odolnou kartonovou krabici a mikrovlnnou troubu omotat vhodným

polstrováním (např. vlněnou dekou). Měli byste dbát především na ochranu dvířek a jejich uzamykacího mechanismu.

12. Odstraňování problémů

Žádné údaje na displeji (1).

- Ověřte si, zda je vidlice správně zasunuta do zásuvky.
- Zásuvka je vadná. Spotřebič vyzkoušejte v jiné zásuvce, u níž jste si jisti, že funguje.
- Displej (1) je vadný. Obratě se na výrobce.

Po stisku tlačítka se nic neděje.

- Zkontrolujte, zda není aktivovaná funkce dětského zámku. V případě potřeby ji deaktivujte.

Požadovaná operace se nespustí.

- Dvířka mikrovlnné trouby nejsou správně uzavřeny. Uzavřete dvířka.

Skleněný talíř (2) vydává při otáčení hluk.

- Ověřte si, zda je skleněný talíř (2) správně usazen na prstenci s válečky (4). Upravte jeho polohu.
- Zkontrolujte, zda prsteneček s válečky (4) nebo dno mikrovlnné trouby nejsou znečištěny. Vyčistěte je.

13. Předpisy na ochranu životního prostředí a informace o likvidaci



Spotřebiče označené tímto symbolem podléhají evropské směrnici 2012/19/EU. Veškeré elektrické a elektronické přístroje musí být likvidovány odděleně od domácího odpadu v oficiálních likvidačních střediscích. Chraňte životní prostředí a zdraví osob správnou likvidací spotřebiče. Bližší informace o správném způsobu likvidace získáte od místních úřadů, sběren odpadů nebo v obchodě, ve kterém jste spotřebič zakoupili.



Veškerý obalový materiál likvidujte s ohledem na životní prostředí. Lepenkové obaly lze vložit do kontejnerů pro recyklaci papíru nebo odevzdat k recyklaci ve veřejných sběrnách. Veškeré fólie nebo plasty, které obal obsahuje, je třeba odevzdat k likvidaci ve veřejné sběrně.



Při likvidaci obalového materiálu mějte prosím na paměti jeho označení. Je opatřen zkratkami (a) a číslicemi (b) s následujícími významy:

1–7: plast / 20–22: papír a lepenka / 80-98: kompozitní materiály

14. Využití v potravinářství



Tento symbol označuje výrobky, jejichž fyzikální a chemické složení bylo prověřeno a bylo shledáno jako zdravotně bezpečné při používání v kontaktu s potravinami, v souladu s požadavky směrnice EG 1935/2004.

15. Prohlášení o shodě



Tento produkt splňuje požadavky příslušných evropských a národních směrnic. Osvědčení o shodě je přiloženo. Výrobce má příslušná prohlášení a dokumentaci.

Úplné znění Prohlášení o shodě pro EU je k dispozici ke stažení na této adrese:

www.targa.de/downloads/conformity/304859.pdf

16. Informace o záruce a servisu

Záruka TARGA GmbH

Vážená zákaznice, vážený zákazníku,

Na přístroj obdržíte záruku 3 roky od data nákupu. V případě závad na tomto produktu můžete vůči prodávajícímu uplatnit svá zákonná práva. Tato zákonná práva nejsou omezena naší níže uvedenou zárukou.

Záruční podmínky

Záruční lhůta začíná datem zakoupení. Dobře si prosím uschovejte originál pokladního dokladu. Tento doklad potřebujete k prokázání nákupu. Dojde-li do tří let od data zakoupení tohoto výrobku k materiálové či výrobní vadě, pak výrobek - dle naší volby - bezplatně opravíme nebo vyměníme.

Záruční lhůta a zákonné nároky z vad

Záruční lhůta se plněním neprodlužuje. To platí i pro vyměněné a opravené součásti. Poškození a závady, které se vyskytují již při zakoupení, musí být nahlášeny ihned po vybalení. Opravy po uplynutí záruční doby jsou způsobilé.

Rozsah záruky

Přístroj byl pečlivě vyroben dle nejpřísnějších kvalitativních směrnic a před dodáním svědomitě zkontrolován. Záruční plnění platí pro materiálové a výrobní vady. tato záruka se nevztahuje na součásti výrobku, které jsou vystaveny normálnímu užívání a mohou být roto považovány za opotřebované součástky, nebo jsou zhotoveny pro poškození na rozbitných částech, např. spínačích, akumulátorech nebo ze skla. Záruku není možno uplatnit, je-li výrobek poškozen, neodborně používán nebo udržován. Pro řádné užívání výrobku musí být přesně dodrženy všechny pokyny uvedené v návodech. Účelem

použití a postupům, které návod k použití nedoporučuje nebo před nimiž varuje, je třeba se vyhnout. Výrobek je určen pouze pro soukromé a ne pro průmyslové využití. Záruční plnění zaniká při zneužití nebo neodborném použití, použití síly při zásahu, který nebyl proveden naším autorizovaným servisem. Opravou nebo výměnou výrobku nezačíná nová záruční doba.

Vyřizování záručního plnění

Abychom zajistili rychlé zpracování vaší záležitosti, postupujte dle následujících pokynů:

- Před uvedením Vašeho výrobku do provozu si prosím přečtete přiloženou dokumentaci. Pokud by došlo k problému, který není tímto způsobem možno vyřešit, obraťte se prosím na naši zákaznickou linku.
- Pro veškeré požadavky z vaší strany si připravte pokladní doklad a číslo výrobku popř., je-li k dispozici, i sériové číslo jako doklad o koupi.
- Pro případ, že není možné telefonické řešení, zahájí naše zákaznická linka v závislosti na příčině chyby další servisní postup.



Servis



Telefon: 800 143 873

E-mailový: targa@lidl.cz

IAN: 304859



Výrobce:

Uvědomte si, prosím, že následující adresa není adresou servisu. Nejprve kontaktujte výše uvedené servisní místo.

TARGA GmbH
Coesterweg 45
DE-59494 Soest
NĚMECKO

Inhaltsverzeichnis

1. Einleitung	95
2. Sicherheitshinweise	96
3. Bestimmungsgemäße Verwendung	103
4. Urheberrecht	103
5. Lieferumfang	104
6. Technische Daten	104
7. Vor der Inbetriebnahme	105
7.1. Funktionsprinzip der Mikrowelle.....	105
7.2. Geeignetes Geschirr.....	105
8. Bedienelemente	106
8.1. Der Drehregler (9).....	106
9. Inbetriebnahme	107
9.1. Erstinbetriebnahme	107
9.1.1. Aufstellort wählen.....	107
9.1.2. Mikrowelle anschließen und vorbereiten.....	107
9.1.3. Uhrzeit einstellen	109
9.1.4. Küchentimer einstellen.....	109
9.1.5. Kindersicherung einstellen	109
9.2. Mikrowelle verwenden	110
9.2.1. Mikrowellenbetrieb	110
9.2.2. Mikrowellenbetrieb/Schnellstart	111
9.2.3. Grillbetrieb.....	111
9.2.4. Kombinationsbetrieb	113
9.3. Automatikprogramme.....	114
9.4. Automatikprogramm starten.....	115
9.5. Die Automatikprogramme im Einzelnen	116
9.5.1. Programm - Nudeln.....	116
9.5.2. Programm - Fisch	116
9.5.3. Programm - Reis.....	117
9.5.4. Programm - Hähnchen	117
9.5.5. Programm - Aufwärmen	117

9.5.6. Programm - Kartoffeln.....	118
9.5.7. Programm - Fleisch/Braten.....	118
9.5.8. Programm - Fleischspieße.....	118
9.5.9. Programm - Flüssigkeiten.....	119
9.5.10. Programm - Gemüse.....	119
9.6. Auftauen.....	119
9.7. Startzeitvorwahl.....	120
10. Wartung / Reparatur / Reinigung.....	121
10.1. Wartung / Reparatur.....	121
10.2. Reinigung.....	121
11. Lagerung bei Nichtbenutzung / Transport.....	122
12. Fehlerbehebung.....	122
13. Umwelthinweise und Entsorgungsangaben.....	123
14. Lebensmittelechtheit.....	123
15. Konformitätsvermerke.....	123
16. Hinweise zu Garantie und Serviceabwicklung.....	124

1. Einleitung

Herzlichen Glückwunsch!

Mit dem Kauf der SilverCrest Mikrowelle SMW 800 E1, nachfolgend als Mikrowelle bezeichnet, haben Sie sich für ein hochwertiges und langlebiges Produkt entschieden.

Diese Bedienungsanleitung enthält wichtige Hinweise zum sicheren Gebrauch der Mikrowelle, sowie Hinweise und Informationen zur täglichen Verwendung und zur Entsorgung. Machen Sie sich vor der Benutzung der Mikrowelle intensiv mit dieser Bedienungsanleitung vertraut und benutzen Sie sie nur in den beschriebenen Einsatzbereichen und für die beschriebenen Zwecke. Bei Verkauf oder Weitergabe der Mikrowelle händigen Sie unbedingt auch diese Bedienungsanleitung mit aus. Sie ist Bestandteil des Gerätes.

2. Sicherheitshinweise

WICHTIGE SICHERHEITSHINWEISE. LESEN SIE DIE HINWEISE SORGFÄLTIG UND BEWAHREN SIE DIESE ALS ZUKÜNFTIGE REFERENZ AUF.



GEFAHR! Dieses Symbol, mit dem Hinweis „Gefahr“, kennzeichnet eine drohende gefährliche Situation, die, wenn sie nicht verhindert wird, zu schweren Verletzungen oder sogar zum Tod führen kann.



WARNUNG! Dieses Symbol, mit dem Hinweis „Warnung“, kennzeichnet wichtige Hinweise für den sicheren Betrieb des Gerätes und zum Schutz des Anwenders.



GEFAHR! Dieses Symbol warnt vor Verletzungen bzw. Verbrennungen im Zusammenhang mit heißen Oberflächen an der Mikrowelle.



GEFAHR! Dieses Symbol kennzeichnet Gefahren für die Gesundheit bis zur Lebensgefahr und/oder Sachschäden durch Brand.



Dieses Symbol kennzeichnet weitere informative Hinweise zum Thema.



GEFAHR! Dieses Symbol kennzeichnet Gefahren für die Gesundheit bis zur Lebensgefahr und/oder Sachschäden durch elektrischen Schlag.

Betriebsumgebung



Diese Mikrowelle ist nur für den Betrieb in trockenen Innenräumen geeignet. Sie ist nicht für den Betrieb in Räumen mit hoher Temperatur oder Luftfeuchtigkeit (z. B. Badezimmer) oder übermäßigem Staubaufkommen ausgelegt.



GEFAHR! Mikrowellenenergie

- Versuchen Sie nicht, das Gerät bei geöffneter Tür zu betreiben, da dieses zum Kontakt mit einer schädlichen Dosis Mikrowellenstrahlung führen kann. Versuchen Sie nicht, die Sicherheitsverriegelungen aufzubrechen oder zu manipulieren.
- Klemmen Sie nichts zwischen Gerätefront und Tür und vermeiden Sie Verschmutzungen auf den Dichtflächen.
- **WARNUNG!** Wenn die Tür oder die Türdichtungen beschädigt sind, betreiben Sie die Mikrowelle auf keinen Fall weiter. Lassen Sie diese sofort von qualifiziertem Fachpersonal reparieren.
- **WARNUNG!** Versuchen Sie niemals, das Gerät selbst zu reparieren. Durch das Entfernen des Gehäuses kann Mikrowellenenergie freigesetzt werden. Lassen Sie Reparaturen und auch den Austausch der Lampe im Inneren des Gehäuses nur von qualifiziertem Fachpersonal durchführen!
- Personen mit Herzschrittmacher sollten sich vor Inbetriebnahme der Mikrowelle bei Ihrem Hausarzt über mögliche Risiken informieren.



GEFAHR! Elektrischer Schlag

- Das Gerät darf nicht mit einem Dampfreiniger gereinigt werden.
- Schließen Sie das Gerät nur an eine vorschriftsmäßig installierte und geerdete Netzsteckdose an, deren Netzspannung mit den Angaben auf dem Typenschild übereinstimmt.
- Benutzen Sie eine immer leicht zugängliche Steckdose, damit Sie im Gefahrenfall den Netzstecker schnell ziehen können.
- Führen Sie das Netzkabel immer so, dass niemand darüber stolpern kann.

- Wenn die Netzanschlussleitung dieses Gerätes beschädigt wird, muss sie durch den Hersteller oder seinen Kundendienst oder eine ähnlich qualifizierte Person ersetzt werden, um Gefährdungen zu vermeiden.
- Stellen Sie sicher, dass das Netzkabel nicht durch scharfe Kanten oder heiße Stellen beschädigt werden kann.
- Stellen Sie sicher, dass das Netzkabel im Betrieb nicht nass oder feucht wird. Führen Sie es so, dass es nicht eingeklemmt oder gequetscht wird.
- Um den Netzstecker aus der Steckdose zu ziehen, ziehen Sie nur am Netzstecker selbst und niemals am Netzkabel.
- Wenn Sie sichtbare Beschädigungen an der Mikrowelle oder am Netzkabel feststellen, schalten Sie das Gerät sofort aus, ziehen Sie den Netzstecker aus der Steckdose und setzen Sie sich mit dem Kundendienst in Verbindung (siehe Kapitel „Hinweise zu Garantie und Serviceabwicklung“).
- Wenn Sie das Gerät nicht benutzen, im Fehlerfall oder wenn Sie es reinigen wollen, ziehen Sie den Netzstecker aus der Steckdose, um es komplett stromlos zu machen.
- Schütten Sie niemals Flüssigkeiten in Lüftungsschlitze oder Sicherheits-Türverriegelungen. Falls doch Flüssigkeit hineingelangt, ziehen Sie sofort den Netzstecker und betreiben Sie das Gerät nicht weiter. Setzen Sie sich mit dem Kundendienst in Verbindung (siehe Kapitel „Hinweise zu Garantie und Serviceabwicklung“).



Das Gerät und die Anschlussleitung dürfen niemals in Wasser oder andere Flüssigkeiten getaucht werden.



GEFAHR! Brandgefahr

- Die Mikrowelle ist nicht dazu bestimmt, mit einer externen Zeitschaltuhr oder einem separaten Fernwirksystem betrieben zu werden. Lassen Sie die eingeschaltete Mikrowelle nicht unbeaufsichtigt. Brandgefahr!
- Betreiben Sie die Mikrowelle nicht in der Nähe von Geräten, die selbst Hitze abgeben, z. B. Backofen, Kochfeld.
- Die Mikrowelle darf nur freistehend verwendet werden.
- Die Mikrowelle darf nicht in einen Schrank eingebaut werden.
- Die minimale Aufstellhöhe beträgt 85cm.
- Halten Sie bei der Wahl des Standortes einen Mindestabstand zu angrenzenden Wänden ein. Beachten Sie das Kapitel „Aufstellort wählen“.
- Lassen Sie die Mikrowelle niemals unbeaufsichtigt, wenn Sie Lebensmittel in Plastik- oder Papierverpackungen erhitzen. Brandgefahr!
- In der Nähe der Mikrowelle bzw. der Lüftungsöffnungen darf sich kein brennbares Material befinden. Lüftungsöffnungen dürfen nicht abgedeckt werden. Brandgefahr!
- Entfernen Sie metallische Verpackungsteile von Lebensmitteln, die erhitzt werden sollen. Brandgefahr!
- Benutzen Sie zur Herstellung von Popcorn nur Popcorntüten, die mikrowellengeeignet sind. Brandgefahr!
- Das Mikrowellenkochgerät ist für die Erwärmung von Speisen und Getränken bestimmt. Trocknen von Speisen oder Kleidung und Erwärmung von Heizkissen, Hausschuhen, Schwämmen,

feuchten Putzlappen und Ähnlichem kann zu Verletzungen, Entzündungen oder Feuer führen.

- Die Mikrowelle ist nicht zur Lagerung von Lebensmitteln oder anderen Dingen bestimmt.
- Überschreiten Sie niemals die vom Hersteller angegebenen Garzeiten. Brandgefahr!
- Entfernen Sie Fett- bzw. Ölrückstände im Garraum, bevor Sie erneut Speisen in der Mikrowelle erhitzen. Die Rückstände können sich entzünden. Brandgefahr!
- Erhitzen Sie kein Fett oder Öl. Brandgefahr durch Entzündung!
- Wenn Rauch abgegeben wird, ist das Gerät abzuschalten oder der Stecker zu ziehen und die Tür geschlossen zu halten, um eventuell auftretende Flammen zu ersticken.
- Stellen Sie direkt nach einem Grill- oder Kombiprogramm keine Kunststoffbehälter in die Mikrowelle, da diese wegen der großen Resthitze schmelzen können.



Heiße Oberfläche

- Die Tür oder die äußeren Oberflächen können während des Betriebes heiß werden.



WARNUNG! Verletzungsgefahr

- Die Mikrowelle kann im Haushalt und ähnlichen Bereichen eingesetzt werden, z. B.:
 - in Personalküchen von Geschäften, Büros oder anderen Arbeitsbereichen,
 - auf Bauernhöfen;
 - von Kunden in Hotels, Motels und anderen Unterkünften;
 - in Hotels mit Übernachtung und Frühstück.

- Diese Mikrowelle kann von Kindern ab 8 Jahren und darüber und von Personen mit reduzierten physischen, sensorischen oder mentalen Fähigkeiten oder Mangel an Erfahrung und/oder Wissen benutzt werden, wenn sie beaufsichtigt oder bezüglich des sicheren Gebrauchs des Gerätes unterwiesen wurden und die daraus resultierenden Gefahren verstanden haben.
- Halten Sie Verpackungsfolien und Tüten von Kindern fern. Es besteht Erstickungsgefahr.
- Reinigung und Benutzerwartung dürfen nicht von Kindern durchgeführt werden, es sei denn, sie sind älter als 8 Jahre und werden beaufsichtigt.
- Kinder jünger als 8 Jahre sind vom Gerät und der Anschlussleitung fernzuhalten.
- Kinder dürfen nicht mit dem Gerät spielen.
- Halten Sie Kinder von der Mikrowellentür fern, während das Gerät in Betrieb ist. Es besteht Verbrennungsgefahr.
- Der Inhalt von Babyflaschen und Gläsern mit Kindernahrung muss umgerührt oder geschüttelt werden und die Temperatur muss vor dem Verbrauch überprüft werden, um Verbrennungen zu vermeiden.
- Erhitzen Sie keine Flüssigkeiten oder Lebensmittel in verschlossenen Behältern. Explosionsgefahr!
- Erwärmung von Getränken mit Mikrowellen kann zu einem verzögert ausbrechenden Kochen (Siede-Verzug) führen, deshalb ist beim Hantieren mit dem Behälter Vorsicht geboten.
- Berühren Sie nicht während oder direkt nach dem Betrieb die Mikrowellentür, Lüftungsschlitze, Zubehörteile oder das Essgeschirr. Verbrennungsgefahr!

- Öffnen Sie Verpackungen wie z. B. Dosen oder Popcornütten so, dass die Öffnung von Ihnen weg zeigt. Entweichender Dampf kann zu Verbrennungen führen.
- Stellen Sie sich beim Öffnen der Tür nicht direkt vor die Mikrowelle. Entweichender Dampf kann zu Verbrennungen führen.
- Frittieren Sie nicht in der Mikrowelle. Verbrennungsgefahr!
- Die benutzten Kochutensilien können durch das Erhitzen von Speisen sehr heiß werden. Benutzen Sie Topflappen oder Kochhandschuhe. Verbrennungsgefahr.
- Beim Erhitzen von Getränken kann es zu zeitlich verzögertem Sprudeln kommen. Verletzungsgefahr!
- Verwenden Sie beim Erhitzen von Flüssigkeiten nur offene Gefäße, damit sich kein Überdruck aufbaut und Luftblasen entweichen können. Explosionsgefahr!
- Eier mit Schale oder ganze hart gekochte Eier dürfen nicht in Mikrowellenkochgeräten erwärmt werden, da sie explodieren können, selbst wenn die Erwärmung durch Mikrowellen beendet ist.
- Stechen Sie Lebensmittel mit dicker Schale wie z. B. Kartoffeln, Würstchen oder Kastanien vor dem Kochen ein.



WARNUNG! Sachschäden

- In den Betriebsarten „Mikrowelle“ und „Kombination“ darf das Gerät niemals leer betrieben werden.
- Es darf nur Geschirr benutzt werden, das für den Gebrauch in Mikrowellenkochgeräten geeignet ist.

- Es darf kein metallisches Geschirr verwendet oder Blechdosen in die Mikrowelle gestellt werden. Die Mikrowellen werden reflektiert und es kann zu Funkenbildung kommen.
- Stecken Sie keine Gegenstände in Lüftungsöffnungen und die Sicherheits-Türverriegelung.
- Lehnen Sie sich nicht auf die Mikrowellentür.
- Das Kochgerät sollte regelmäßig gereinigt und Nahrungsmittelreste sollten entfernt werden.
- Ungenügende Reinigung der Mikrowelle kann zur Beeinträchtigung der Oberflächen führen, die sich negativ auf die Lebensdauer auswirken und möglicherweise zu einer gefährlichen Situation führen kann.

3. Bestimmungsgemäße Verwendung

Diese Mikrowelle dient zum Auftauen, Erhitzen und Zubereiten von Lebensmitteln. Sie ist nicht für den Betrieb in einem Unternehmen bzw. den gewerblichen Einsatz vorgesehen. Verwenden Sie die Mikrowelle ausschließlich für den privaten Gebrauch, jede andere Verwendung ist nicht bestimmungsgemäß. Außerdem darf die Mikrowelle nicht außerhalb von geschlossenen Räumen und in tropischen Klimaregionen genutzt werden. Diese Mikrowelle erfüllt alle, im Zusammenhang mit der CE-Konformität, relevanten Normen und Richtlinien. Bei einer nicht mit dem Hersteller abgestimmten Änderung der Mikrowelle ist die Einhaltung dieser Normen nicht mehr gewährleistet. Aus hieraus resultierenden Schäden oder Störungen ist jegliche Haftung seitens des Herstellers ausgeschlossen.

Bitte beachten Sie die Landesvorschriften bzw. Gesetze des Einsatzlandes.

4. Urheberrecht

Alle Inhalte dieser Bedienungsanleitung unterliegen dem Urheberrecht und werden dem Leser ausschließlich als Informationsquelle bereitgestellt. Jegliches Kopieren oder Vervielfältigen von Daten und Informationen ist ohne ausdrückliche und schriftliche Genehmigung durch den Autor verboten. Dies betrifft auch die gewerbliche Nutzung der Inhalte und Daten. Text und Abbildungen entsprechen dem technischen Stand bei Drucklegung. Änderungen vorbehalten.

5. Lieferumfang

- Mikrowelle
- Rollenring
- Antriebsstern
- Glasdrehsteller
- Grillständer
- Diese Bedienungsanleitung
- Kurzbedienungsanleitung

Diese Bedienungsanleitung ist mit einem ausklappbaren Umschlag versehen. Auf der Innenseite des Umschlags ist die Mikrowelle mit einer Bezifferung abgebildet. Die Ziffern haben folgende Bedeutung:

- 1 Display
- 2 Glasdrehsteller
- 3 Antriebsstern
- 4 Rollenring
- 5 Türgriff
- 6 Taste Grill 
- 7 Taste Kombination **COMB.**
- 8 Taste Stop 
- 9 Drehregler / Taste Start/Schnellstart 
- 10 Taste Timer/Uhr 
- 11 Taste Auftauen 
- 12 Taste Mikrowelle 
- 13 Grillständer

6. Technische Daten

Modell	SMW 800 E1
Spannungsversorgung	230 V~, 50 Hz
max. Leistungsaufnahme gesamt	1250 W
max. Leistungsaufnahme Mikrowelle	1250 W
max. Leistungsaufnahme Grill	1000 W
Abgabeleistung Mikrowelle	800 W, Frequenz 2450 MHz
Garraum-Volumen	ca. 20 Liter
Abmessungen (B x T x H)	ca. 46 x 39 x 28,5 cm
Gewicht	ca. 13,3 kg

Änderungen der technischen Daten sowie des Designs können ohne Ankündigung erfolgen.

7. Vor der Inbetriebnahme

Entnehmen Sie die Mikrowelle aus der Verpackung. Entfernen Sie alle Verpackungsmaterialien und überprüfen Sie, ob alle Teile vollständig und unbeschädigt sind. Im Falle einer unvollständigen oder beschädigten Lieferung wenden Sie sich bitte an den Hersteller.

7.1. Funktionsprinzip der Mikrowelle

In der Mikrowelle werden elektromagnetische Wellen erzeugt, die in Speisen enthaltene Wassermoleküle in starke Schwingungen versetzen. Durch diese Schwingungen entsteht Wärme. Die Erwärmung findet direkt im Lebensmittel statt und ist besonders schonend. Das Geschirr wird nur indirekt von den Speisen erwärmt. Lebensmittel mit einem hohen Feuchtigkeitsgehalt erwärmen sich schneller als trockenere Lebensmittel.

Einige Tipps zum guten Gelingen Ihrer Speisen:

- ❖ Benutzen Sie geeignetes Geschirr und legen Sie Lebensmittel nicht direkt auf den Glasdreheller (2).
- ❖ Das Geschirr darf nicht über den Glasdreheller (2) hinausragen.
- ❖ Ordnen Sie die Speisen möglichst so, dass die dicksten Stücke zum Rand liegen.
- ❖ Um ein Austrocknen der Speisen zu vermeiden, wählen Sie zunächst die kürzeste angegebene Garzeit. Verlängern Sie die Zeit nach Bedarf. Wenn Sie die Zeiteinstellung viel zu hoch wählen, können z. B. Flüssigkeiten überkochen, Speisen zu rauchen beginnen oder sich sogar entzünden.
- ❖ Im Handel gibt es spezielle Deckel zur Abdeckung der Speisen im Mikrowellenbetrieb. Diese verhindern eine Verschmutzung des Garraumes durch Spritzer.
- ❖ Um ein gleichmäßigeres Garergebnis zu erreichen, ist es sinnvoll, große Lebensmittelstücke (z. B. Braten) mindestens einmal zu wenden. Ebenso Lebensmittel, die nur durchgebraten verzehrt werden sollten, wie z. B. Geflügel oder Hackfleisch.

7.2. Geeignetes Geschirr

Mikrowellenbetrieb

- ❖ Geschirr aus hitzebeständigem Glas oder aus Porzellan
- ❖ Geschirr aus hitzebeständigem Kunststoff. Versehen Sie Bratschläuche oder -beutel mit Löchern, um einen Druckanstieg zu vermeiden.
- ❖ Im Handel ist spezielles Mikrowellengeschirr aus Kunststoff erhältlich.
- ❖ Das Geschirr darf kein Metall enthalten.

Grillbetrieb

- ❖ Alle hitzebeständigen Geschirrarten und Behälter, die für einen herkömmlichen Backofen geeignet sind. Kunststoffgeschirr darf im Grillbetrieb nicht verwendet werden!
- ❖ Das Grillgut kann direkt auf den Grillständer (13) gelegt werden, der auf den Glasdreheller (2) gestellt wird.

Kombi-Betrieb Mikrowelle/Grill

- ❖ Im Kombinationsbetrieb werden die Mikrowelle und der Grill wechselweise zugeschaltet. Das Geschirr muss mikrowellengeeignet und gleichzeitig hitzebeständig sein. Kunststoffgeschirr ist nicht geeignet. Das Geschirr darf kein Metall enthalten.

8. Bedienelemente

- 6** Taste Grill
- 7** Taste Kombination
- 8** Taste Stop
- 9** Drehregler / Taste Start/Schnellstart
- 10** Taste Timer/Uhr
- 11** Taste Auftauen
- 12** Taste Mikrowelle

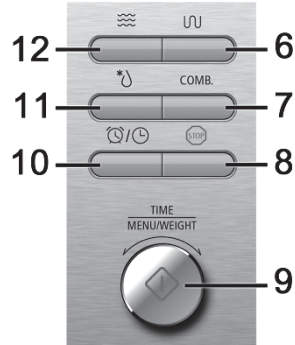

8.1. Der Drehregler (9)

Der Drehregler (9) ist sowohl linksherum als auch rechtsherum drehbar. Beim Drehen gibt es keine Begrenzung. Die Drehung nach links bewirkt in der Regel eine Wert-Verringerung, die Drehung nach rechts eine Wert-Erhöhung.

Beispiele:

- bei der Uhrzeiteinstellung werden die Stunden/Minuten durch Drehen nach links verringert und durch Drehen nach rechts erhöht.
- Aus dem Standby-Modus heraus gelangen Sie durch eine Drehung nach links zu den Automatikprogrammen, durch eine Drehung nach rechts zum Schnellstart-Mikrowellenbetrieb.

Des Weiteren hat der Drehregler eine Tastfunktion, die zum Bestätigen eingestellter Werte bzw. zum Starten von Programmen dient.

9. Inbetriebnahme

9.1. Erstinbetriebnahme



WARNUNG! Sachschaden

Betreiben Sie die Mikrowelle niemals in leerem Zustand. Überhitzungsgefahr!

9.1.1. Aufstellort wählen



WARNUNG! Brandgefahr

Diese Mikrowelle ist nicht für den Einbau in einen Schrank geeignet. Eine ausreichende Belüftung des Gerätes ist in geschlossenen Schränken nicht gewährleistet. Brandgefahr!

Beachten Sie bei der Wahl des Aufstellortes die folgende Grafik:

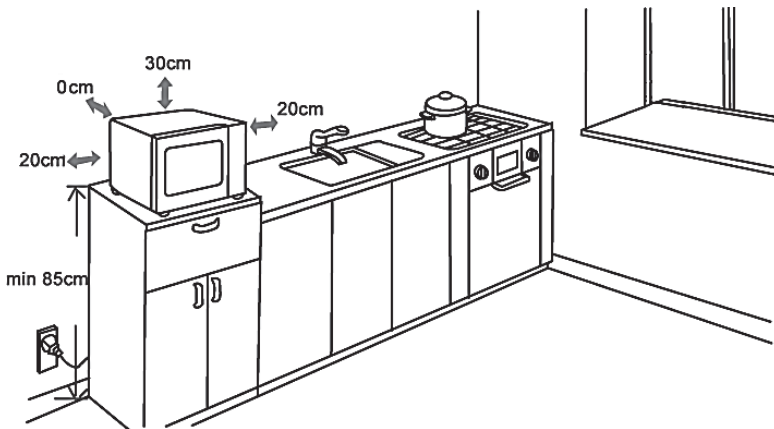

Achten Sie darüber hinaus darauf, dass...

- der Abstand der Mikrowellenrückseite zur Wand durch den Abstandshalter auf der Geräterückseite vorgegeben ist. Dieser Abstandshalter muss die Wand berühren.
- die Mikrowelle sicher auf einer ebenen Fläche steht.
- die verwendete Netzsteckdose immer leicht zugänglich ist, damit der Netzstecker im Gefahrenfall schnell gezogen werden kann.
- die Füße der Mikrowelle nicht entfernt werden dürfen
- die Mikrowelle nicht oberhalb eines Küchenherdes oder einer Heizung aufgestellt wird
- der Betrieb der Mikrowelle zu Störungen des Radio- und Fernsehempfangs führen kann. Die Mikrowelle sollte daher möglichst weit entfernt von Radios und Fernsehgeräten platziert werden.

9.1.2. Mikrowelle anschließen und vorbereiten

Wenn Sie einen geeigneten Aufstellort gefunden haben, kann die Mikrowelle für die spätere Verwendung vorbereitet werden.

- Entfernen Sie das Verpackungsmaterial.
- Entfernen Sie eventuell vorhandene Aufkleber vom Gerät.
- Die hellgraue Abdeckplatte im Garraum (rechte Seite) darf nicht entfernt werden! Sie dient dem Schutz der Magnetfeldröhre.
- Legen Sie den Rollenring (4) in die Vertiefung innerhalb des Garraumes.
- Stecken Sie die Achse des Antriebssterns (3) durch das mittig im Garraum befindliche Loch. Drehen Sie den Antriebsstern (3), bis dieser auf die unter dem Loch befindliche Antriebsachse rutscht.





- Platzieren Sie den Glasdrehteller (2) mittig auf dem Rollenring (4). Die 3 Glasnasen an der Unterseite des Glasdrehtellers (2) müssen dabei in den Antriebsstern (3) greifen.
- Schließen Sie die Tür.
- Stecken Sie den Netzstecker in eine geeignete Netzsteckdose, die den Vorgaben im Kapitel „Technische Daten“ entspricht. Es ertönt ein Signalton und das Display (1) leuchtet für ca. 5 Sekunden.



Die Mikrowelle muss an einer vorschriftmäßig geerdeten Steckdose angeschlossen werden. Idealerweise wird die Mikrowelle über einen eigenen Stromkreis versorgt.

Sollten Sie sich nicht sicher sein, ob die ausgewählte Steckdose den Vorgaben entspricht, wenden Sie sich an eine Elektrofachkraft.

Die Mikrowelle sollte nun einmal **ohne Lebensmittel** aufgeheizt werden, um fertigungsbedingte Rückstände im Garraum zu entfernen.





- Stellen Sie ein mikrowellen- und grillgeeignetes Gefäß mit Wasser auf den Glasdrehteller (2). Schließen Sie die Tür.
- Wählen Sie den Grillbetrieb, indem Sie die Taste „Grill“ (6) drücken. Im Display (1) erscheint das Symbol  und die Zeit „0:10“.
- Wählen Sie mit dem Drehregler (9) eine Garzeit von 5 Minuten und drücken Sie die Taste Start/Schnellstart  (9). Im Display (1) blinkt das Symbol  und die eingestellte Zeit läuft abwärts.
- Nach der eingestellten Garzeit hören Sie 5 Signaltöne, im Display (1) blinkt „END“ und das Gerät schaltet automatisch ab.
- Öffnen Sie die Tür und lassen Sie das Gerät vollständig abkühlen.



Bei der ersten Inbetriebnahme kann durch fertigungsbedingte Rückstände ein leichter Geruch entstehen, auch geringe Rauchentwicklung ist möglich. Dieses ist normal und verliert sich nach kurzer Zeit. Bitte sorgen Sie für ausreichende Belüftung. Öffnen Sie gegebenenfalls ein Fenster.

- Reinigen Sie die Mikrowelle, den Glasdreheller (2) und den Rollenring (4), wie im Kapitel „Reinigung“ beschrieben und trocknen Sie anschließend alles gut ab.



9.1.3. Uhrzeit einstellen

- Halten Sie die Taste Timer/Uhr  (10) für ca. 3 Sekunden gedrückt. Im Display (1) wird Ihnen „Hr 12“ angezeigt. Durch Drehen des Drehreglers (9) können Sie nun zwischen 12-Stunden-Format „Hr 12“ und 24-Stunden-Format „Hr 24“ wählen. Bestätigen Sie durch Drücken der Taste Start/Schnellstart  (9). Die Ziffern für die Stunde blinken.
- Wählen Sie durch Drehen des Drehreglers (9) die aktuelle Stunde und bestätigen Sie durch Drücken der Taste Start/Schnellstart  (9). Die Ziffern für die Minute blinken.
- Wählen Sie durch Drehen des Drehreglers (9) die aktuelle Minute und bestätigen Sie durch Drücken der Taste Start/Schnellstart  (9).

Die Uhrzeiteinstellung ist hiermit abgeschlossen. Die aktuelle Uhrzeit wird auch bei ausgeschalteter Displaybeleuchtung angezeigt.

9.1.4. Küchentimer einstellen

Die Mikrowelle verfügt über einen Küchentimer, den Sie unabhängig vom Mikrowellenbetrieb nutzen können. Einstellbar ist eine Zeit zwischen 10 Sekunden und 95 Minuten.

- Drücken Sie die Taste Timer/Uhr  (10).
- Wählen Sie durch Drehen des Drehreglers (9) die gewünschte Zeit.
- Drücken Sie die Taste Start/Schnellstart  (9), um den Küchentimer zu starten.



Die eingestellte Zeit läuft nun rückwärts herunter. Nach Ablauf der Zeit ertönen 5 Signaltöne und die aktuelle Uhrzeit wird im Display (1) angezeigt.

Sie können die ablaufende Zeit des Küchentimers jederzeit abbrechen, indem Sie die Taste Stop  (8) drücken. Der Küchentimer wird abgebrochen und die aktuelle Uhrzeit wird im Display (1) angezeigt.



Während ein Küchentimer eingestellt ist und abwärts läuft, können Sie die Funktionen der Mikrowelle wie gewohnt benutzen. Im Display (1) wird dann die aktuell ausgeführte Mikrowellen-Funktion dargestellt. Drücken Sie kurz die Taste Timer/Uhr  (10), um sich für ca. 3 Sekunden den aktuellen Stand des Küchentimers anzeigen zu lassen. Wenn der Gar- bzw. Grillvorgang abgeschlossen ist und die Tür (5) geöffnet wird, zeigt das Display (1) die verbliebene abwärts laufende Zeit des Küchentimers an.

9.1.5. Kindersicherung einstellen

Die Funktion Kindersicherung gibt Ihnen die Möglichkeit, eine Inbetriebnahme der Mikrowelle durch Kinder oder andere Personen zu verhindern, die nicht mit der Bedienung vertraut sind.

- **Aktivieren der Kindersicherung:** Drücken Sie die Taste Stop  (8) für ca. 3 Sekunden, bis ein Signalton ertönt. Im Display (1) erscheint das Symbol .

Die Kindersicherung ist jetzt aktiviert. Alle Tasten und der Drehregler sind ohne Funktion.

- **Deaktivieren der Kindersicherung:** Drücken Sie die Taste Stop  (8) erneut für ca. 3 Sekunden, bis ein Signalton ertönt. Im Display (1) erlischt das Symbol .

9.2. Mikrowelle verwenden



Sie können jederzeit alle Eingaben abbrechen und beenden, indem Sie die Taste Stop  (8) drücken. Die Mikrowelle befindet sich anschließend wieder im Standby.

9.2.1. Mikrowellenbetrieb







WARNUNG! Brandgefahr



Verwenden Sie im Mikrowellenbetrieb niemals den Grillständer (13) oder andere metallische Gegenstände. Es kann zu Funkenbildung kommen.





Während des Garvorganges können sich an der Tür und dem Gehäuse der Mikrowelle Wassertröpfchen absetzen. Hierbei handelt es sich nicht um eine Fehlfunktion. Wischen Sie Feuchtigkeit nach dem Abkühlen mit einem trockenen Tuch ab.

- Drücken Sie die Taste Mikrowelle  (12). Im Display (1) wird „P800“ (800Watt) und das Symbol  angezeigt.
- Wählen Sie mit dem Drehregler (9) die gewünschte Leistung (P100 bis P800).
- Bestätigen Sie durch Drücken der Taste Start/Schnellstart  (9).
- Wählen Sie mit dem Drehregler (9) die gewünschte Betriebszeit von 10 Sekunden bis 95 Minuten.
- Bestätigen Sie durch Drücken der Taste Start/Schnellstart  (9). Die Mikrowelle startet den eingestellten Garvorgang und im Display (1) blinkt das Symbol .



Garvorgang unterbrechen: Drücken Sie einmal die Taste Stop  (8), um den Garvorgang zu unterbrechen. Zur Fortsetzung des Garvorganges drücken Sie die Taste Start/Schnellstart  (9). Die Mikrowelle setzt den eingestellten Garvorgang mit zuvor eingestellter Leistung und verbleibender Laufzeit fort.

Garvorgang abbrechen: Drücken Sie zweimal die Taste Stop  (8), um den Garvorgang abzubrechen. Die aktuelle Uhrzeit wird im Display (1) angezeigt.



Eingestellte Leistungsstufe anzeigen: Wenn Sie während des Garvorganges die Taste Mikrowelle  (12) drücken, wird im Display (1) kurz die aktuell eingestellte Leistungsstufe (P100 bis P800) angezeigt.

Das Ende des Garvorganges wird Ihnen im Display (1) durch die blinkende Anzeige „**End**“ signalisiert und es ertönen 5 Signaltöne. Falls die Tür der Mikrowelle nicht geöffnet wird, erklingen die 5 Signaltöne alle 2 Minuten erneut.



Bis zum Öffnen der Tür blinkt im Display (1) die Anzeige „**End**“.

9.2.2. Mikrowellenbetrieb/Schnellstart

Wenn es mal schnell gehen soll, können Sie mit der Schnellstart-Funktion einen Garvorgang zwischen 30 Sekunden und 95 Minuten bei voller Leistung (800 Watt) starten.

- Drücken Sie einmal die Taste Start/Schnellstart  (9). Im Display (1) wird „:30“ angezeigt und das Symbol  blinkt. Kurz darauf startet die Mikrowelle den Garvorgang und die Zeit läuft rückwärts herunter.
- Drücken Sie beliebig oft die Taste Start/Schnellstart  (9), um den Garvorgang auf maximal 95 Minuten zu verlängern. Die aktuell gewählte Zeitvorwahl wird im Display (1) angezeigt.

Alternativ können Sie auch folgendermaßen vorgehen:





- Drehen Sie den Drehregler (9) nach rechts, bis Ihnen das Symbol  und die gewünschte Laufzeit im Display (1) angezeigt werden.
- Drücken Sie einmal die Taste Start/Schnellstart  (9). Der Garvorgang startet, die Zeit läuft abwärts und das Symbol  blinkt.

9.2.3. Grillbetrieb

Nutzen Sie die Grillfunktion zum Grillen von Bratwürstchen, Geflügel, Steaks, Frikadellen, Paprika etc. und zum Überbacken von Toasts, Sandwiches oder Gratins.



Um den optimalen Abstand des Grillgutes zum Grill zu gewährleisten, sollten Sie im Grillbetrieb immer den Grillständer (13) benutzen. Stellen Sie den Grillständer (13) immer auf den Glasdreheller (2).

- Drücken Sie die Taste Grill  (6). Im Display (1) wird „0:10“ und das Symbol  angezeigt.
- Wählen Sie mit dem Drehregler (9) die gewünschte Garzeit bis maximal 95 Minuten.
- Bestätigen Sie durch Drücken der Taste Start/Schnellstart  (9). Die Mikrowelle startet den eingestellten Grillbetrieb und im Display (1) blinkt das Symbol .
- Wenden Sie das Grillgut nach der Hälfte der eingestellten Zeit.

Nach der Hälfte der eingestellten Zeit ertönen 2 Signaltöne, die Ihnen signalisieren, dass die Speise bei Bedarf gewendet werden kann.

- Öffnen Sie die Tür. Die Zeit im Display (1) bleibt stehen.
- Wenden Sie die Speise. Bitte beachten Sie, dass die Speise schon sehr heiß sein kann und benutzen Sie ggf. Ofenhandschuhe oder Topflappen.
- Schließen Sie die Tür und drücken Sie die Taste Start/Schnellstart  (9), um das Programm fortzusetzen. Die verbliebene Restzeit im Display (1) läuft wieder abwärts.

Falls Sie ein Wenden der Speise nicht für notwendig halten, unternehmen Sie nichts und lassen das Programm einfach bis zum Ende durchlaufen.

Das Ende des Grillvorganges wird Ihnen im Display (1) durch die blinkende Anzeige „**End**“ signalisiert und es ertönen 5 Signaltöne. Falls die Tür der Mikrowelle nicht geöffnet wird, erklingen die 5 Signaltöne alle 2 Minuten erneut.

Bis zum Öffnen der Tür blinkt im Display (1) die Anzeige „**End**“.

Tipps für gutes Gelingen von Grillgut



Vor dem Grillen sollte die Mikrowelle für etwa 10 Minuten mit der Grillfunktion vorgeheizt werden.

In der folgenden Tabelle finden Sie die empfohlenen Mengen und Verarbeitungszeiten für verschiedene Lebensmittel. Die unten aufgeführten Lebensmittel sollten nicht dicker als 2 cm sein, um eine Garung im angegebenen Zeitraum zu gewährleisten. Bei Fleischstücken, die dicker als 2 cm sind, sollte die Garzeit pro Seite entsprechend verlängert werden.

Wir empfehlen, das Grillgut jeweils nur einmal zu drehen, dieses verhindert ein Austrocknen des Fleisches.

Zutaten	Empfohlene Menge	Empfohlene Zeit
Bratwurst	ca. 100 g pro Wurst	15 Minuten pro Seite
Schweine- Rückensteak	ca. 120 g pro Steak	18 Minuten pro Seite
Hähnchen Steak	ca. 100 g pro Steak	20 Minuten pro Seite
Hackfleischburger	ca. 125 g pro Burger	20 Minuten pro Seite

9.2.4. Kombinationsbetrieb



WARNUNG! Brandgefahr

Verwenden Sie im Kombinationsbetrieb niemals den Grillständer (13) oder andere metallische Gegenstände. Es kann zu Funkenbildung kommen.

Diese Betriebsart verbindet Mikrowellenbetrieb und Grillbetrieb. Sie bietet sich an, wenn Lebensmittel einerseits gegart, andererseits aber auch gegrillt werden sollen.

Im Kombinationsbetrieb wird die eingestellte Garzeit prozentual auf die beiden Betriebsarten Mikrowellenbetrieb und Grillbetrieb aufgeteilt:







Betriebsart	Mikrowellenbetrieb	Grillbetrieb
Kombination 1 C - 1	55%	45%
Kombination 2 C - 2	30%	70%



Bitte beachten Sie, dass die einzustellende Zeit abhängig ist von verschiedenen Faktoren. Die Menge und die Beschaffenheit der Lebensmittel spielen hier eine wichtige Rolle. Wir empfehlen, das Garergebnis gelegentlich zu kontrollieren und ggf. die Garzeit anzupassen

Betriebsart Kombination 1

Die Betriebsart Kombination 1 ist u.a. geeignet für Geflügelgerichte, Omeletts, Gratin oder Lasagne. Der Anteil Mikrowellenbetrieb beträgt 55 Prozent, der Anteil Grillbetrieb 45 Prozent der eingestellten Garzeit.



- Drücken Sie die Taste Kombination **COMB.** (7). Im Display (1) wird „**C - 1**“ und gleichzeitig ,  angezeigt.
- Bestätigen Sie durch Drücken der Taste Start/Schnellstart  (9).
- Wählen Sie mit dem Drehregler (9) die gewünschte Garzeit bis maximal 95 Minuten.
- Bestätigen Sie durch Drücken der Taste Start/Schnellstart  (9). Die Mikrowelle startet den eingestellten Kombinationsbetrieb und im Display (1) blinken die Symbole  und .



Das Ende des Garvorganges wird Ihnen im Display (1) durch die blinkende Anzeige „**End**“ signalisiert und es ertönen 5 Signaltöne. Falls die Tür der Mikrowelle nicht geöffnet wird, erklingen die 5 Signaltöne alle 2 Minuten erneut.

Bis zum Öffnen der Tür blinkt im Display (1) die Anzeige „**End**“.

Betriebsart Kombination 2

Die Betriebsart Kombination 2 ist u.a. geeignet für Fisch. Der Anteil Mikrowellenbetrieb beträgt 30 Prozent, der Anteil Grillbetrieb 70 Prozent der eingestellten Garzeit.

- Drücken Sie die Taste Kombination **COMB.** (7). Im Display (1) wird „**C - 1**“ und gleichzeitig , , angezeigt.
- Drehen Sie den Drehregler (9), bis Ihnen im Display (1) „**C - 2**“ angezeigt wird.
- Bestätigen Sie durch Drücken der Taste Start/Schnellstart  (9).
- Wählen Sie mit dem Drehregler (9) die gewünschte Garzeit bis maximal 95 Minuten.











- Bestätigen Sie durch Drücken der Taste Start/Schnellstart  (9). Die Mikrowelle startet den eingestellten Kombinationsbetrieb und im Display (1) blinken die Symbole  und .

Das Ende des Garvorganges wird Ihnen im Display (1) durch die blinkende Anzeige „End“ signalisiert und es ertönen 5 Signaltöne. Falls die Tür der Mikrowelle nicht geöffnet wird, erklingen die 5 Signaltöne alle 2 Minuten erneut.

Bis zum Öffnen der Tür blinkt im Display (1) die Anzeige „End“.

9.3. Automatikprogramme

Diese Mikrowelle verfügt über 10 Automatikprogramme. Bei der Nutzung dieser Programme ist es nicht nötig, Zeit und Leistung einzustellen. Sie wählen das gewünschte Programm und geben die Menge ein. Die Mikrowelle erledigt den Rest und errechnet die optimale Zeit aus Ihren Eingaben.

Displayanzeige	Programm	Symbol	Menge
A-01	Nudeln		100 - 300g
A-02	Fisch		100 - 1000g
A-03	Reis		100 - 1000g
A-04	Hähnchen		800 - 1400g
A-05	Aufwärmen		100 - 1000g
A-06	Kartoffeln		150 - 600g
A-07	Fleisch/Braten		300 - 1300g
A-08	Fleischspieße		100 - 700g
A-09	Flüssigkeiten		1 - 3 Tassen
A-10	Gemüse		200 - 600g



GEFAHR! Bei Automatikprogrammen, bei denen neben der Mikrowelle auch die Grillfunktion zugeschaltet wird, dürfen keine Abdeckungen oder nicht hitzebeständiges Geschirr verwendet werden! Brandgefahr!





Bitte beachten Sie, dass ein Automatikprogramm die Programmdauer und die Leistungsstufe für frische Lebensmittel berechnet. Tiefgekühlte Lebensmittel müssen vor der Verwendung aufgetaut werden, ansonsten werden sie in der vorgegebenen Zeit nicht gar.



9.4. Automatikprogramm starten





Legen Sie die Speisen nicht direkt auf den Glasdrehteller (2), sondern immer in ein geeignetes Gefäß oder auf einen Teller. Gefäß oder Teller sollten ausreichend groß sein bzw. einen ausreichend hohen Rand besitzen, um ggf. aus der Speise austretende Flüssigkeit auffangen zu können.

- Drehen Sie den Drehregler (9) nach links, um zur Auswahl der Automatikprogramme zu gelangen. Im Display (1) blinkt die Nummer (**A-01** bis **A-10**) für das aktuell gewählte Automatikprogramm. Zusätzlich zu dieser Nummer blinkt das zugehörige Programm-Symbol.

Während der Einstellung eines Automatikprogrammes wird zusätzlich im Display (1) das Symbol  und das Symbol der verwendeten Beheizungsart ( und/oder ) angezeigt.

- Wählen Sie mit dem Drehregler (9) das gewünschte Automatikprogramm. Zur Programmauswahl sind Links- und Rechtsdrehungen möglich. Bestätigen Sie Ihre Auswahl durch Drücken der Taste Start/Schnellstart  (9).
- Wählen Sie jetzt mit dem Drehregler (9) das ungefähre Gewicht Ihres Lebensmittels. Bestätigen Sie Ihre Auswahl durch Drücken der Taste Start/Schnellstart  (9).

Bitte beachten Sie, dass den verschiedenen Automatikprogrammen unterschiedliche Gewichte/Mengen zugeordnet sind.

- Das gewählte Automatikprogramm startet. Im Display (1) blinken die Symbole des gewählten Automatikprogrammes, das Symbol  sowie das Symbol der verwendeten Beheizungsart. Bei dem Automatikprogramm A-07 blinkt je nach Programmfortschritt entweder das Symbol  oder das Symbol . So können Sie während des Programmablaufs erkennen, mit welcher Beheizungsart aktuell gegart wird. Zusätzlich wird die abwärts laufende Restzeit angezeigt.

Das Ende des Garvorganges wird Ihnen im Display (1) durch die blinkende Anzeige „**End**“ signalisiert und es ertönen 5 Signaltöne. Falls die Tür der Mikrowelle nicht geöffnet wird, erklingen die 5 Signaltöne alle 2 Minuten erneut.

Bis zum Öffnen der Tür blinkt im Display (1) die Anzeige „**End**“.



Bei den Automatikprogrammen **A-04** (Hähnchen), **A-07** (Fleisch/Braten) und **A-08** (Fleischspieße) sollten die Speisen nach ca. 2/3 der Garzeit gewendet werden, um ein gleichmäßiges Garen zu erreichen.

Die Mikrowelle signalisiert Ihnen den Zeitpunkt, an dem die Speise gewendet werden sollte durch 2 Signaltöne. Zusätzlich wird im Display (1) „**turn**“ angezeigt.

- Öffnen Sie die Tür. Die Zeit im Display (1) bleibt stehen.
- Wenden Sie die Speise. Bitte beachten Sie, dass die Speise schon sehr heiß sein kann und benutzen Sie ggf. Ofenhandschuhe oder Topflappen.

- Schließen Sie die Tür und drücken Sie die Taste Start/Schnellstart  (9), um das Programm fortzusetzen. Die verbliebene Restzeit im Display (1) läuft wieder abwärts. Falls Sie ein Wenden der Speise nicht für notwendig halten, unternehmen Sie nichts und lassen das Programm einfach bis zum Ende durchlaufen.



Größe, Form und spezielle Sorten der Lebensmittel haben entscheidenden Einfluss auf das Kocheergebnis. Falls Ihre Speisen nach dem Ablauf eines Automatikprogrammes noch nicht durchgegart sind, empfehlen wir das Nachgaren mit dem Schnellstartprogramm der Mikrowelle. Sollte im verwendeten Automatikprogramm auch die Grillfunktion genutzt worden sein, kann auch das Nachgaren mit der Grillfunktion stattfinden. Beachten Sie hierbei, dass sich der Bräunungsgrad der Gerichte ebenfalls verstärkt.

9.5. Die Automatikprogramme im Einzelnen



9.5.1. Programm - Nudeln

verwendete Beheizungsart	Mikrowelle
Programmdauer (mengenabhängig)	25:00 bis 35:00 Minuten



Bitte geben Sie bei der Programmierung das reine Nudelgewicht ohne Wasser ein.



Die Wassermenge ist in jedem Fall so zu bemessen, dass die Nudeln reichlich von Wasser bedeckt sind. Die Wassermenge kann in Abhängigkeit von Nudelsorte und Kochgefäß variieren. Wir empfehlen als ungefähren Richtwert die Zugabe von Wasser im Verhältnis 4:1 (4 Teile Wasser auf 1 Teil Nudeln).

- Verwenden Sie ein hohes Gefäß, um ein Überkochen zu vermeiden.
- Füllen Sie die gewünschte Menge Nudeln ein.
- Füllen Sie ähnlich viel Wasser ein, wie beim Kochen im Kochtopf. Die Nudeln sollten immer mit Wasser bedeckt sein.
- Starten Sie das Programm „**Nudeln**“.
- Lassen Sie die Nudeln nach Ablauf des Programmes für 2-3Minuten ruhen, bevor Sie diese abschütten.



9.5.2. Programm - Fisch

verwendete Beheizungsart	Mikrowelle
Programmdauer (mengenabhängig)	3:30 bis 16:00 Minuten

- Verteilen Sie den Fisch gleichmäßig auf einem mikrowellengeeigneten Teller.
- Würzen Sie den Fisch nach Geschmack und geben Sie etwas Butter oder anderes Fett hinzu.
- Starten Sie das Programm „**Fisch**“.



9.5.3. Programm - Reis

verwendete Beheizungsart	Mikrowelle
Programmdauer (mengenabhängig)	15:00 bis 51:00 Minuten

- Verwenden Sie ein hohes Gefäß, um ein Überkochen zu vermeiden.
- Füllen Sie Wasser in das Gefäß. Als Faustregel gilt: doppelt so viele Milliliter Wasser wie Gramm Reis. Nehmen Sie also für 200 Gramm Reis ca. 400 Milliliter Wasser. Beim Programmieren des Programmes wählen Sie in diesem Fall 200 Gramm, da jeweils nur das Gewicht vom Reis relevant ist.
- Lassen Sie den Reis ca. 3 bis 5 Minuten quellen.
- Decken Sie das Gefäß mit einer geeigneten Abdeckung ab, verschließen Sie es aber nicht luftdicht.
- Starten Sie das Programm „**Reis**“.



9.5.4. Programm - Hähnchen

verwendete Beheizungsart	Mikrowelle und Grillfunktion
Programmdauer (mengenabhängig)	43:00 bis 54:00 Minuten

- Platzieren Sie das Hähnchen auf einem mikrowellengeeigneten Teller.
- Würzen Sie das Hähnchen nach Geschmack.
- Starten Sie das Programm „**Hähnchen**“.
- Um einem Austrocknen des Hähnchens vorzubeugen, muss dieses unbedingt gewendet werden. Außerdem kann so auch die untere Seite durch den Grill besser gebräunt werden. Die Mikrowelle unterbricht nach ca. 2/3 Programmdauer das Automatikprogramm und signalisiert dieses durch 2 Signaltöne. Zusätzlich wird im Display (1) „**turn**“ angezeigt.



Wir empfehlen, die durch den Garprozess entstandene Flüssigkeit vor dem Wenden abzugeben. Dadurch wird das Backergebnis etwas knuspriger.

- Wenden Sie das Hähnchen und drücken Sie anschließend die Taste Start/Schnellstart  (9), um das Programm „**Hähnchen**“ fortzusetzen.



9.5.5. Programm - Aufwärmen

verwendete Beheizungsart	Mikrowelle
Programmdauer (mengenabhängig)	1:10 bis 10:10 Minuten

- Verteilen Sie das aufzuwärmende Gericht gleichmäßig auf einem mikrowellengeeigneten Teller.
- Starten Sie das Programm „**Aufwärmen**“.



9.5.6. Programm - Kartoffeln

verwendete Beheizungsart	Mikrowelle
Programmdauer (mengenabhängig)	3:50 bis 11:00 Minuten

- Verwenden Sie nach Möglichkeit gleichgroße, ungeschälte Kartoffeln.
- Stechen Sie die Schalen mehrfach ein.
- Verteilen Sie die Kartoffeln auf einem mikrowellengeeigneten Teller oder einem anderen geeigneten Gefäß. Idealerweise sollten sich die Kartoffeln nicht berühren.
- Starten Sie das Programm **„Kartoffeln“**.



Für ein Kartoffelgratin empfehlen wir stattdessen die Verwendung des Kombinationsbetriebes (Mikrowellen-Grillkombination „C-1“). Bei einer Menge von ca. 750g Kartoffeln empfehlen wir eine Zubereitungszeit von 40-45 Minuten.



9.5.7. Programm - Fleisch/Braten

verwendete Beheizungsart	Mikrowelle und Grillfunktion
Programmdauer (mengenabhängig)	42:30 bis 79:30 Minuten

- Würzen Sie das Fleisch/ den Braten nach Belieben.
- Geben Sie das Fleisch auf einen mikrowellengeeigneten Teller.
- Starten Sie das Programm **„Fleisch/Braten“**.
- Um einem Austrocknen des Bratens vorzubeugen, muss dieser unbedingt gewendet werden. Außerdem kann so auch die untere Seite durch den Grill besser gebräunt werden. Die Mikrowelle unterbricht nach ca. 2/3 Programmdauer das Automatikprogramm und signalisiert dieses durch 2 Signaltöne. Zusätzlich wird im Display (1) **„turn“** angezeigt.
- Wenden Sie den Braten und drücken Sie anschließend die Taste Start/Schnellstart  (9), um das Programm **„Fleisch/Braten“** fortzusetzen.



9.5.8. Programm - Fleischspieße

verwendete Beheizungsart	Mikrowelle und Grillfunktion
Programmdauer (mengenabhängig)	12 bis 36 Minuten

- Würzen Sie die Fleischspieße nach Belieben.
- Geben Sie die Fleischspieße auf einen mikrowellengeeigneten Teller.
- Starten Sie das Programm **„Fleischspieße“**.
- Um ein gleichmäßiges Garergebnis zu erhalten und einem Austrocknen der Fleischspieße vorzubeugen, müssen diese unbedingt gewendet werden. Die Mikrowelle unterbricht nach ca. 2/3 Programmdauer das Automatikprogramm und signalisiert dieses durch 2 Signaltöne. Zusätzlich wird im Display (1) **„turn“** angezeigt.
- Wenden Sie die Fleischspieße und drücken Sie anschließend die Taste Start/Schnellstart  (9), um das Programm **„Fleischspieße“** fortzusetzen.



9.5.9. Programm - Flüssigkeiten

verwendete Beheizungsart	Mikrowelle
Programmdauer (mengenabhängig)	1:30 bis 4:00 Minuten

- Geben Sie die zu erhitzende Flüssigkeit (Getränke, Soßen etc.) in ein mikrowellene geeignetes Gefäß, z. B. Glas oder Tasse und stellen Sie dieses auf den Glasdrehteller (2) im der Mikrowelle.
- Falls Sie mehrere Gefäße gleichzeitig in die Mikrowelle stellen, achten Sie darauf, dass diese sich nicht berühren.
- Starten Sie das Programm „**Flüssigkeiten**“.



Um ein plötzliches Sieden der Flüssigkeiten zu vermeiden, empfehlen wir:

- einen Glasstab in die Flüssigkeit zu stelle, solange diese erhitzt wird.
- die Flüssigkeit nach dem Erhitzen noch 20-30 Sekunden in der Mikrowelle zu belassen.









9.5.10. Programm - Gemüse

verwendete Beheizungsart	Mikrowelle
Programmdauer (mengenabhängig)	3:30 bis 10:30 Minuten

- Geben Sie das Gemüse auf einen mikrowellene geeigneten Teller oder in ein anderes geeignetes Gefäß.
- Starten Sie das Programm „**Gemüse**“.

9.6. Auftauen

Diese Funktion gibt Ihnen auf einfache Art die Möglichkeit, tiefgefrorene Speisen aufzutauen. Sie müssen lediglich das Gewicht der aufzutauenden Speise eingeben. Daraus werden Leistungsstufe und Auftauzeit automatisch errechnet:

- Drücken Sie die Taste Auftauen  (11). Im Display (1) erscheinen die Symbole ,  und zusätzlich das Minimalgewicht „**100g**“.
- Wählen Sie mit dem Drehregler (9) das korrekte Gewicht der aufzutauenden Speise zwischen 100g und 1800g.
- Bestätigen Sie das eingegebene Gewicht durch Drücken der Taste Start/Schnellstart  (9). Der Auftauvorgang startet. Im Display (1) läuft die von der Mikrowelle errechnete Auftauzeit abwärts und die Symbole  und  blinken.

Nach der Hälfte der eingestellten Zeit ertönen 2 Signaltöne und im Display (1) wird „**turn**“ angezeigt. Dieses signalisiert Ihnen, dass die Speise bei Bedarf gewendet werden kann.

- Öffnen Sie die Tür. Die verbleibende Auftauzeit wird im Display (1) angezeigt.
- Wenden Sie die Speise.

- Schließen Sie die Tür und drücken Sie die Taste Start/Schnellstart  (9) , um das Programm fortzusetzen. Die verbliebene Restzeit läuft im Display (1) wieder abwärts.

Falls Sie ein Wenden der Speise nicht für notwendig halten, unternehmen Sie nichts und lassen das Programm einfach bis zum Ende durchlaufen. Nach kurzer Zeit erlischt die Anzeige „turn“ und im Display (1) läuft die verbliebene Restzeit wieder abwärts.

Das Ende des Auftauvorganges wird Ihnen im Display (1) durch die blinkende Anzeige „End“ signalisiert und es ertönen 5 Signaltöne. Falls die Tür der Mikrowelle nicht geöffnet wird, erklingen die 5 Signaltöne alle 2 Minuten erneut.

Bis zum Öffnen der Tür blinkt im Display (1) die Anzeige „End“.

9.7. Startzeitvorwahl







Mit dieser Funktion können Sie die Mikrowelle so programmieren, dass ein von Ihnen ausgewähltes Programm zu einer von Ihnen vorbestimmten Zeit startet.



Bitte beachten Sie bei Verwendung dieser Funktion die Sicherheitshinweise zum Thema Brandgefahr in Kapitel 2.



Für die Startzeitvorwahl ist es zwingend notwendig, dass die Uhrzeit korrekt eingestellt ist. Die Startzeitvorwahl funktioniert nicht bei den Programmen „Auftauen“, dem Automatikprogramm „A-05“ (Aufwärmen) und der Funktion „Mikrowellenbetrieb/Schnellstart“.

- Stellen Sie die gewünschte Mikrowellenfunktion (Mikrowellenbetrieb, Grillbetrieb, Kombinationsbetrieb oder Automatikprogramm) ein.
 - **Mikrowellenbetrieb:** Drücken Sie die Taste Mikrowelle  (12), wählen Sie die Leistungsstufen und stellen Sie mit dem Drehregler (9) die gewünscht Garzeit ein.
 - **Grillbetrieb:** Drücken Sie die Taste Grill  (6) und stellen Sie mit dem Drehregler (9) die gewünscht Grillzeit ein.
 - **Kombinationsbetrieb:** Drücken Sie die Taste Kombination  (7). Stellen Sie mit dem Drehregler (9) die gewünscht Betriebsart „C-1“ oder „C-2“ ein.
 - **Automatikprogramme:** Wählen Sie mit dem Drehregler (9) ein Automatikprogramm (außer A-05) und bestätigen Sie durch Drücken der Taste Start/Schnellstart  (9). Stellen Sie nun durch Drehen des Drehreglers das Gewicht der Speise ein.
- Drücken Sie die Taste Timer/Uhr  (10). Im Display (1) blinken die Ziffern für die Stunde.
- Stellen Sie die Stunde der gewünschten Startzeit durch Drehen des Drehreglers (9) ein und bestätigen Sie durch Drücken der Taste Start/Schnellstart  (9). Im Display (1) blinken die Ziffern für die Minute.
- Stellen Sie die Minute der gewünschten Startzeit durch Drehen des Drehreglers (9) ein und bestätigen Sie durch Drücken der Taste Start/Schnellstart  (9).

Im Display (1) blinkt nun die soeben programmierte Startzeit. Zusätzlich blinken je nach gewählter Mikrowellenfunktion (Mikrowellenbetrieb, Grillbetrieb, Kombinationsbetrieb oder Automatikprogramm) die entsprechenden Symbole.

Zur eingestellten Startzeit ertönen 2 Signaltöne und der zuvor gewählte Vorgang wird automatisch gestartet.

Es ist jederzeit möglich, die programmierte Startzeit und damit auch den ganzen programmierten Vorgang abzubrechen. Drücken Sie hierzu die Taste Stop  (8). Im Display (1) wird nun wieder die aktuelle Uhrzeit angezeigt.

10. Wartung / Reparatur / Reinigung

10.1. Wartung / Reparatur



WARNUNG! Wartungs- bzw. Reparaturarbeiten sind erforderlich, wenn die Mikrowelle beschädigt wurde, Flüssigkeit oder Gegenstände ins Innere des Gehäuses gelangt sind, die Mikrowelle Regen oder Feuchtigkeit ausgesetzt wurde, wenn sie nicht einwandfrei funktioniert oder heruntergefallen ist. Falls Sie Rauchentwicklung, ungewöhnliche Geräusche oder Gerüche feststellen, schalten Sie die Mikrowelle sofort aus und ziehen Sie den Netzstecker aus der Netzsteckdose. Halten Sie die Tür geschlossen, um evtl. auftretende Flammen zu ersticken. In diesen Fällen darf die Mikrowelle nicht weiter verwendet werden, bevor eine Überprüfung durch einen Fachmann durchgeführt wurde. Lassen Sie alle Wartungs- und Reparaturarbeiten nur von qualifiziertem Fachpersonal durchführen. Öffnen Sie niemals das Gehäuse der Mikrowelle.

10.2. Reinigung



GEFAHR! Ziehen Sie den Netzstecker vor der Reinigung aus der Netzsteckdose. Stromschlaggefahr!



GEFAHR! Warten Sie, bis die Mikrowelle abgekühlt ist. Verbrennungsgefahr!



GEFAHR! Die Mikrowelle selbst darf nicht in Wasser getaucht werden, es besteht Stromschlaggefahr!



WARNUNG! Verwenden Sie zum Reinigen des Garraumes kein Backofenspray, da hierdurch nicht entfernbare Rückstände auf den Heizstäben entstehen können.

Entnehmen Sie zur Reinigung den Glasdrehteller (2) und den Rollenring (4). Diese Teile können anschließend im Spülbad mit Spülmittel und warmem Wasser gereinigt werden. Spülen Sie die Teile mit klarem Wasser nach und trocknen Sie diese vollständig ab. Verwenden Sie zur Reinigung keinesfalls scheuernde Gegenstände.

Der Glasdrehteller (2) ist auch für die Reinigung in der Spülmaschine geeignet!

Verwenden Sie zur Reinigung der Innen- und Außenflächen der Mikrowelle ein leicht angefeuchtetes Tuch ggf. mit etwas Spülmittel und keinesfalls Lösungsmittel oder Reiniger, die Kunststoffe angreifen. Trocknen Sie danach alles wieder gut ab.

Reinigen Sie regelmäßig die Tür, das Sichtfenster, die Türdichtungen und angrenzende Teile mit einem feuchten Tuch. Verwenden Sie keine Scheuermittel.

11. Lagerung bei Nichtbenutzung / Transport

Wenn Sie die Mikrowelle nicht einsetzen möchten, bewahren Sie sie an einem staubfreien, sauberen, trockenen Ort ohne direkte Sonneneinstrahlung auf.

Falls Sie die Mikrowelle transportieren, empfehlen wir zum Schutz vor Beschädigungen den Transport in der Originalverpackung. Alternativ nutzen Sie bitte einen ausreichend großen, stabilen Umkarton und polstern Sie die Mikrowelle rundherum mit geeignetem Polstermaterial, z.B. Wolldecken gut ab. Achten Sie insbesondere darauf, dass Tür und Türverriegelungen keinen Schaden nehmen.

12. Fehlerbehebung

Keine Anzeige im Display (1)

- Prüfen Sie, ob der Netzstecker richtig in die Netzsteckdose eingesteckt ist.
- Die Netzsteckdose ist defekt. Probieren Sie das Gerät an einer Netzsteckdose, von der Sie sicher wissen, dass sie Strom führt.
- Das Display (1) ist defekt. Wenden Sie sich an den Hersteller.

Keine Reaktion auf Tastendruck

- Prüfen Sie, ob die Kindersicherung aktiviert ist. Deaktivieren Sie diese gegebenenfalls.

Der gewünschte Vorgang startet nicht

- Die Tür der Mikrowelle ist nicht richtig geschlossen. Verschließen Sie die Tür.

Der drehende Glasdreheller (2) macht Geräusche

- Prüfen Sie, ob der Glasdreheller (2) richtig auf dem Rollenring (4) liegt. Legen Sie ihn korrekt auf.
- Prüfen Sie, ob der Rollenring (4) oder der Boden der Mikrowelle verschmutzt sind. Reinigen Sie beides.

13. Umwelthinweise und Entsorgungsangaben



Die mit diesem Symbol gekennzeichneten Geräte unterliegen der europäischen Richtlinie 2012/19/EU. Alle Elektro- und Elektronik-Altgeräte müssen getrennt vom Hausmüll über dafür staatlich vorgesehene Stellen entsorgt werden. Mit der ordnungsgemäßen Entsorgung des alten Geräts vermeiden Sie Umweltschäden und eine Gefährdung Ihrer persönlichen Gesundheit. Weitere Informationen zur vorschriftsgemäßen Entsorgung des alten Geräts erhalten Sie bei der Stadtverwaltung, beim Entsorgungsamt oder in dem Geschäft, wo Sie das Gerät erworben haben.



Führen Sie auch die Verpackung einer umweltgerechten Entsorgung zu. Kartonagen können bei Altpapiersammlungen oder an öffentlichen Sammelplätzen zur Wiederverwertung abgegeben werden. Folien und Kunststoffe des Lieferumfangs werden über Ihr örtliches Entsorgungsunternehmen eingesammelt und umweltgerecht entsorgt.



Beachten Sie die Kennzeichnung der Verpackungsmaterialien bei der Abfalltrennung, diese sind gekennzeichnet mit Abkürzungen (a) und Nummern (b) mit folgender Bedeutung:

1-7: Kunststoffe / 20-22: Papier und Pappe / 80-98: Verbundstoffe.

14. Lebensmittelechtheit



Dieses Symbol kennzeichnet Produkte, die auf ihre physikalische und chemische Zusammensetzung getestet wurden und gemäß der Anforderung der Verordnung EG 1935/2004 als gesundheitlich unbedenklich für den Kontakt mit Lebensmitteln befunden wurden.

15. Konformitätsvermerke



Dieses Produkt erfüllt die Anforderungen der geltenden europäischen und nationalen Richtlinien. Die Konformität wurde nachgewiesen. Entsprechende Erklärungen und Unterlagen sind beim Hersteller hinterlegt.

Die vollständige EU-Konformitätserklärung kann unter folgendem Link heruntergeladen werden:

www.targa.de/downloads/conformity/304859.pdf

16. Hinweise zu Garantie und Serviceabwicklung

Garantie der TARGA GmbH

Sehr geehrte Kundin, sehr geehrter Kunde,

Sie erhalten auf dieses Gerät 3 Jahre Garantie ab Kaufdatum. Im Falle von Mängeln dieses Produkts stehen Ihnen gegen den Verkäufer des Produkts gesetzliche Rechte zu. Diese gesetzlichen Rechte werden durch unsere im Folgenden dargestellte Garantie nicht eingeschränkt.

Garantiebedingungen

Die Garantiefrist beginnt mit dem Kaufdatum. Bitte bewahren Sie den originalen Kassenbon gut auf. Diese Unterlage wird als Nachweis für den Kauf benötigt. Tritt innerhalb von drei Jahren ab dem Kaufdatum dieses Produkts ein Material- oder Fabrikationsfehler auf, wird das Produkt von uns – nach unserer Wahl – für Sie kostenlos repariert oder ersetzt.

Garantiezeit und gesetzliche Mängelansprüche

Die Garantiezeit wird durch die Gewährleistung nicht verlängert. Dies gilt auch für ersetzte und reparierte Teile. Eventuell schon beim Kauf vorhandene Schäden und Mängel müssen sofort nach dem Auspacken gemeldet werden. Nach Ablauf der Garantiezeit anfallende Reparaturen sind kostenpflichtig.

Garantieumfang

Das Gerät wurde nach strengen Qualitätsrichtlinien sorgfältig produziert und vor Auslieferung gewissenhaft geprüft. Die Garantieleistung gilt für Material- oder Fabrikationsfehler. Diese Garantie erstreckt sich nicht auf Produktteile, die normaler Abnutzung ausgesetzt sind und daher als Verschleißteile angesehen werden können oder für Beschädigungen an zerbrechlichen Teilen, z. B. Schalter, Akkus oder die aus Glas gefertigt sind. Diese Garantie verfällt, wenn das Produkt beschädigt, nicht sachgemäß benutzt oder gewartet wurde. Für eine sachgemäße Benutzung des Produkts sind alle in der Bedienungsanleitung aufgeführten Anweisungen genau einzuhalten. Verwendungszwecke und Handlungen, von denen in der Bedienungsanleitung abgeraten oder vor denen gewarnt wird, sind unbedingt zu vermeiden. Das Produkt ist nur für den privaten und nicht für den gewerblichen Gebrauch bestimmt. Bei missbräuchlicher und unsachgemäßer Behandlung, Gewaltanwendung und bei Eingriffen, die nicht von unserer autorisierten Service-Niederlassung vorgenommen wurden, erlischt die Garantie. Mit Reparatur oder Austausch des Produkts beginnt kein neuer Garantiezeitraum.

Abwicklung im Garantiefall

Um eine schnelle Bearbeitung Ihres Anliegens zu gewährleisten, folgen Sie bitte den folgenden Hinweisen:

- Bitte lesen Sie vor Inbetriebnahme Ihres Produktes sorgfältig die beigelegte Dokumentation. Sollte es mal zu einem Problem kommen, welches auf diese Weise nicht gelöst werden kann, wenden Sie sich bitte an unsere Hotline.

- Bitte halten Sie für alle Anfragen den Kassenschein und die Artikelnummer bzw. wenn vorhanden die Seriennummer als Nachweis für den Kauf bereit.
- Für den Fall, dass eine telefonische Lösung nicht möglich ist, wird durch unsere Hotline in Abhängigkeit der Fehlerursache ein weiterführender Service veranlasst.



Service

DE Telefon: 0800 5435111
E-Mail: targa@lidl.de

AT Telefon: 0820 201222
E-Mail: targa@lidl.at

CH Telefon: 0842 665 566
E-Mail: targa@lidl.ch

IAN: 304859



Hersteller

Bitte beachten Sie, dass die folgende Anschrift keine Serviceanschrift ist. Kontaktieren Sie zunächst die oben benannte Servicestelle.

TARGA GmbH
Coesterweg 45
DE-59494 Soest
DEUTSCHLAND

