

KODAK PIXPRO AZ401

DIGITAL CAMERA

Návod k použití



NEŽ ZAČNETE

Prohlášení o shodě

Strana odpovědná za zaručení shody: JK Imaging Ltd.

Adresa: JK Imaging Ltd., 17239 So. Main Street, Gardena, CA 90248 USA

JK Imaging Europe, 71 Clarendon Road, Watford, WD17 1DS, UK

Webové stránky společnosti: kodakpixpro.com

Pro zákazníky v USA

Testováno na shodu s normami FCC PRO POUŽITÍ DOMA NEBO V KANCELÁŘI

Toto zařízení vyhovuje části 15 pravidel FCC. Používání podléhá dvěma podmínkám:

(1) Toto zařízení nesmí způsobovat škodlivé rušení a (2) toto zařízení musí snášet jakékoli vnější rušení, včetně rušení, které způsobí nesprávnou funkci.

Pro zákazníky v Evropě

 Symbol CE znamená, že produkt vyhovuje evropským požadavkům na bezpečnost, ochranu zdraví, životního prostředí a zákazníka. Fotoaparáty označené symbolem CE jsou určeny k prodeji v Evropě.

 Tento symbol [přeškrtnutá ikona popelnice dle WEEE příloha IV] upozorňuje na samostatný sběr elektrických a elektronických odpadů v zemích EU. Příklad nepatří do domovního odpadu. K likvidaci produktu využijte sběrná místa a systémy sběru, které jsou dostupné ve vaší zemi.

 Baterie: Použité baterie prosím odevzdejte ve specializované sběrně.

 Obaly: Postupujte prosím podle místních předpisů pro recyklaci odpadů.

O tomto návodu

Děkujeme, že jste zakoupili Digitální Fotoaparát KODAK PIXPRO. Tento návod si pozorně přečtěte a uschovejte jej v bezpečném místě k budoucímu nahlédnutí.

- Společnost JK Imaging si vyhrazuje veškerá práva na tento dokument. Tento dokument ani jeho části není povoleno bez předchozího písemného svolení JK Imaging reprodukovat, přenášet, ukládat do vyhledávacího systému nebo překládat do libovolného lidského nebo strojového jazyka, jakýmkoli způsobem, jakýmikoli prostředky.
- Veškeré obchodní značky uvedené v tomto návodu jsou použity jen za účelem identifikace a mohou být majetkem příslušných vlastníků.
- Tento návod poskytuje pokyny k používání Digitálního Fotoaparátu KODAK PIXPRO. Vynasnažili jsme se, aby byl obsah tohoto návodu přesný, ale JK Imaging si vyhrazuje právo změn bez předchozího upozornění.
- V celém návodu používáme níže uvedené symboly, které vám pomohou rychle a snadno najít požadované informace.



Označuje informace, které je dobré znát.

- V následujících pokynech pro používání fotoaparátu mohou být použity následující symboly. Slouží ke snazšímu pochopení:
[Vlastnosti položky]: Vlastnosti volby v rozhraní fotoaparátu jsou označeny symbolem [] .

BEZPEČNOSTNÍ ZÁSADY

Bezpečnostní zásady pro fotoaparát

- Zabraňte pádu fotoaparátu nebo nárazu do pevných předmětů.
- Nepokoušejte se tento fotoaparát rozebrat nebo opravit.
- Tento fotoaparát nepoužívejte ani neuchovávejte na prašném místě nebo na pláži, aby se zabránilo vniknutí prachu nebo písku do fotoaparátu a jeho poškození.
- Tento fotoaparát nepoužívejte ani neuchovávejte v horkém prostředí ani na přímém slunečním záření.
- Tento fotoaparát nepoužívejte ani neuchovávejte v silném magnetickém poli, například v blízkosti magnetu nebo transformátoru.
- Nedotýkejte se objektivu fotoaparátu.
- Nevystavujte tento fotoaparát dlouhodobě přímému slunečnímu záření.
- Aby se zabránilo poškození fotoaparátu vlhkostí, nepoužívejte ani neuchovávejte fotoaparát ve velmi vlhkém prostředí, na příklad na dešti nebo blízko rybníka.
- Pokud do fotoaparátu vnikne voda, vypněte jej, vyjměte baterii a paměťovou kartu a nechte 24 hodin vyschnout.
- Při přemístění fotoaparátu z chladného do teplého prostředí se může uvnitř fotoaparátu vytvořit kondenzace. Před zapnutím fotoaparátu chvílku počkejte.
- Před vyjmutím baterie a paměťové karty musí být fotoaparát vypnutý.
- Tělo fotoaparátu nečistěte abrazivním čističem, čističem na bázi alkoholu ani organickým čističem.
- Objektiv čistěte speciálními ubrousky a čističem pro profesionální použití.
- Nebudete-li fotoaparát delší dobu používat, stáhněte fotografie a vyjměte paměťovou kartu.
- Nebudete-li fotoaparát delší dobu používat, uložte jej na suchém a čistém místě.
- Naše společnost neposkytne žádnou finanční náhradu za jakékoliv selhání přehrávání snímků či videí způsobené nesprávným používáním.

Bezpečnostní zásady pro baterii

- Pokud baterie vyteče do fotoaparátu, kontaktujte prodejce. Pokud kapalina z baterie potřísí vaši pokožku, opláchněte postižené místo vodou a vyhledejte lékařskou pomoc.
- Použité baterie musí být likvidovány v souladu s místními (státními nebo regionálními) předpisy.
- Aby nedošlo k poškození, zabraňte pádu baterie, nárazu do pevných předmětů nebo poškrábání ostrými předměty.
- Zabraňte kontaktu baterie s kovovými předměty (včetně mincí), aby nedošlo ke zkratu, vybití, zahřívání nebo vytečení.
- Nepokoušejte se baterii rozebrat.
- Nevystavujte baterii vodě. Vždy uchovávejte kontakty baterie suché.
- Baterii nezahřívajte ani nevhazujte do ohně, aby se zabránilo výbuchu.
- Baterii neuchovávejte v horkém prostředí ani na přímém slunečním záření.
- Nebudete-li fotoaparát delší dobu používat, vyjměte baterii a uložte ji na suché místo mimo dosah batolat a dětí.
- V chladnějším prostředí bude výkon baterie značně omezen.
- Baterii vložte do fotoaparátu podle značek plus a mínus v přihrádce na baterii. Baterii do přihrádky nekládejte silou.

Bezpečnostní zásady pro paměťovou kartu

- Při pořízování paměťových karet vybírejte karty známých značek.
- Před použitím nebo vložením nové paměťové karty ji naformátujte ve fotoaparátu.
- Zabraňte pádu paměťové karty nebo nárazu do pevných předmětů, aby se zabránilo poškození.
- Nepokoušejte se paměťovou kartu rozebrat nebo opravit.
- Nevystavujte paměťovou kartu vodě. Vždy ji udržujte v suchu.
- Nevyjímejte paměťovou kartu, když je fotoaparát zapnutý. V opačném případě může dojít k poškození paměťové karty.
- Neupravujte data přímo na paměťové kartě. Před prováděním úprav zkopírujte data do počítače.
- Nebudete-li fotoaparát delší dobu používat, stáhněte fotografie, vyjměte paměťovou kartu a uložte ji na suché místo.
- Neupravujte názvy souborů nebo složek na paměťové kartě prostřednictvím počítače, protože fotoaparát nemusí rozpoznat upravené soubory nebo může dojít k chybě.
- Fotografie pořízená fotoaparátem bude uložena do složky, která je automaticky vytvořena na kartě SD. Do této složky neukládejte fotografie, které nebyly pořízeny tímto fotoaparátem, protože snímky nemusí být během přehrávání rozpoznány.
- Při vkládání paměťové karty se musí zkosený roh karty shodovat se značkami na horní straně slotu pro kartu.

Další bezpečnostní zásady

- Během aktualizace neodpojujte napájení ani nevypínejte fotoaparát, protože může dojít k zápisu nesprávných dat a fotoaparát se nemusí později zapnout.
- Nevěšte popruh na krk od kamery kolem krku dítěte.
- Při používání fotoaparátu v letadle dodržujte příslušné předpisy letecké společnosti.
- Vzhledem k omezení výrobní technologie může displej LCD obsahovat několik tmavých nebo světlých obrazových bodů, které ovšem nemají žádný vliv na kvalitu fotografií.
- Nevystavujte displej LCD vodě. Ve vlhkém prostředí displej otřete měkkým a suchým čisticím hadříkem.
- Je-li poškozený LCD displej, věnujte zvláštní pozornost tekutým krystalům na obrazovce. Pokud nastane jakákoliv z následujících situací, okamžitě proveďte následující kroky:
 1. Pokud se tekuté krystaly dostanou do kontaktu s pokožkou, prosím, otřete ji suchým hadříkem, důkladně omyjte mýdlem a opláchněte velkým množstvím čisté vody.
 2. Pokud tekuté krystaly vniknou do oka, okamžitě vyplachujte proudem čisté vody alespoň 15 minut a poté vyhledejte lékařskou pomoc.
 3. Při požití tekutých krystalů ihned vypláchněte ústa čistou vodou a vyvolejte zvracení. Vyhledejte lékařskou pomoc.

OBSAH

NEŽ ZAČNETE	1	PŘEHLED RŮZNÝCH REŽIMŮ	20
BEZPEČNOSTNÍ ZÁSADY	3	Nastavení displeje.....	20
OBSAH	7	Zobrazení na LCD monitoru.....	21
PŘÍPRAVA	11	Přehled ikon na displeji v režimu fotografování.....	21
Vybalení.....	11	Přehled ikon na displeji v režimu videa	23
Nasaďte krytku objektivu a popruh	12	Přehled ikon na displeji v režimu přehrávání.....	24
Názvy jednotlivých částí.....	13	Používání přepínače funkčního režimu	25
Vložení baterie a paměťové karty	15	Automatický režim.....	26
Zapnutí / Vypnutí fotoaparátu	17	Program AE	27
Postup pořizování snímků	17	Priorita závěrky.....	27
Nastavení jazyka, datumu/času	18	Priorita světelnosti	28
Po prvním spuštění nastavte váš jazyk, datum/čas	18	Ruční režim	28
Změna jazyka.....	18	Zkrášlovač tváře.....	29
Obnovení datumu/času	19	Panoramatický režim	30
		Režim záběru.....	31
		Automatický scénický režim (ASCN)	33

Režim videa	34
Vlastní nastavení	35
ZÁKLADNÍ OVLÁDÁNÍ	37
Použití funkce přiblížení	37
Nastavení zaostřování	38
Režim Makro	39
Nastavení samospouště	40
Režim blesku	41
Nastavení vyvážení bílé	42
Plynulé focení	43
EV Nastavení	44
Kompenzace expozice	44
ISO	45
Nastavení závěrky	45
Nastavení clony	46
Použití rychlého nahrávání	46
i tlačítko - menu funkcí	47

PŘEHRÁVÁNÍ	48
Zobrazení fotografií a filmů	48
Zobrazení miniatur	49
Použití přehrávání se zvětšením (jen fotografie)	50
Odstraňování fotografií a videí	51
Prezentace	52

POUŽITÍ MENU

Menu Nastavení fotografie	53
Měření expozice	53
Rozměr obrazu	54
OIS	54
Průběžný AF	55
HDR	55
Krása	56
Záběr	56
Nabídka nastavení fotografování	58
Kvalita	58

AF Lampa.....	59	Tlačítko i - funkce přehrávání	71
Digitální zoom	59	Nabídka nastavení přehrávání.....	72
Datumovka	60	Zamknout	73
Rychlá kontrola.....	60	Odstranit.....	74
Vlastní nastavení	61	DPOF (Digitální formát objednávky fotografií).....	75
Detekce tváře	61	Oříznout.....	75
Nabídka Video.....	62	Menu Nastavení	76
Měření expozice	62	Nast. Zvuku.....	76
Kvalita videa	63	Spořič energie.....	77
OIS	63	Language/Jazyk.....	77
Nabídka nastavení videa.....	64	Datum a čas.....	78
Digitální zoom	65	Jas LCD displeje	78
Vlastní nastavení	65	TYP BATERIE	78
Nabídka Přehrávání.....	66	Nastavení souborů.....	79
Přehrávání.....	67	Formátovat	79
HDR.....	67	Kopírovat na kartu	80
Retuš.....	68	Číslování souborů	80
Otočit.....	69	Resetovat.....	81
Změnit velikost	70		

Verze FW.....	81	Tisk obrázků DPOF	92
PŘENOS.....	82	Konec.....	92
Připojení k PC.....	82	PŘÍLOHY	93
Nastavení režimu USB.....	82	Specifikace.....	93
Přenos souborů na PC.....	83	Výzvy a varovné zprávy	97
Systém obrazu	84	Řešení problémů.....	101
Nastavení režimu připojení karty pomocí Set Eye-Fi	85		
Podpora připojení HDMI	86		
Možnost připojení k televizoru s rozhraním HDMI	86		
Připojení k tiskárně slučitelné s PICTBRIDGE™	87		
Nastavení režimu USB.....	87		
Připojte tiskárnu	88		
Použití menu PICTBRIDGE™.....	89		
Tisk (s datem)	89		
Tisk (bez data)	90		
Tisk rejstříku.....	91		

PŘÍPRAVA

Vybalení

V balení byste měli najít model fotoaparátu, který jste zakoupili, doprovázený následujícími položkami. Pokud něco chybí, nebo je poškozeno, obraťte se na prodejce.

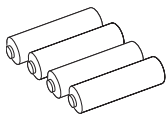

Alkalické baterie AA



Popruh

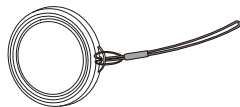

Víčko objektivu s popruh



Průvodce rychlým
startem



Záruční list



Servisní karta

Nasadte krytku objektivu a popruh

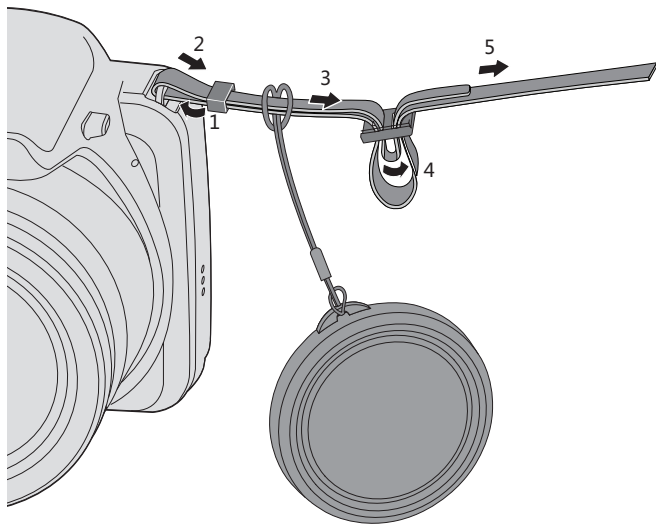

Názvy jednotlivých částí

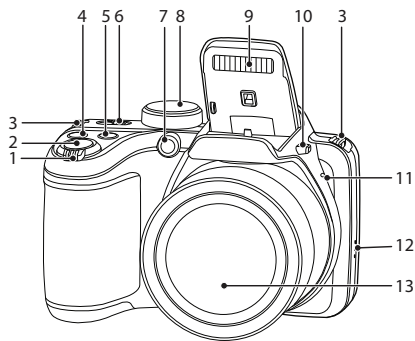

1. Páčku zoomu
2. Tlačítko spouště
3. Poutko pro řemínek
4. Tlačítko kompenzace expozice
5. Tlačítko kontinuálního snímání
6. Vypínač
7. Pomocný paprsek AF/Indikátor samospouště
8. Přepínač režimů
9. Blesk
10. Tlačítko blesku
11. Mikrofon
12. Reproduktor
13. Objektiv

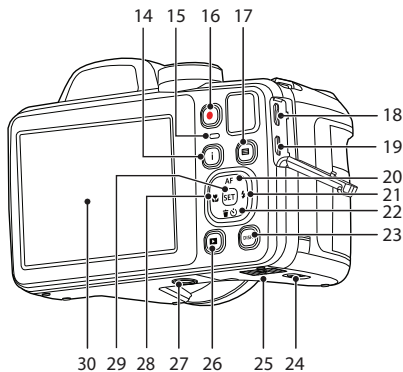

- 14. Tlačítko I
- 15. LED Kontrolka
- 16. Tlačítko rychlého záznamu videa
- 17. Tlačítko Menu
- 18. Port Micro USB
- 19. Port Micro HDMI
- 20. Tlačítko AF/tlačítko se šipkou (nahoru)
- 21. Tlačítko blesku/tlačítko se šipkou (vpravo)
- 22. Tlačítko pro odstranění/tlačítko samospouště/tlačítko se šipkou (dolů)
- 23. Tlačítko disp
- 24. Zámek krytu baterie
- 25. Kryt baterie
- 26. Tlačítko přehrávání
- 27. Závit pro stativ
- 28. Tlačítko makra/tlačítko se šipkou (vlevo)
- 29. Tlačítko SET
- 30. LCD

Vložení baterie a paměťové karty

1. Otevřete kryt baterie podle ①、②、③.

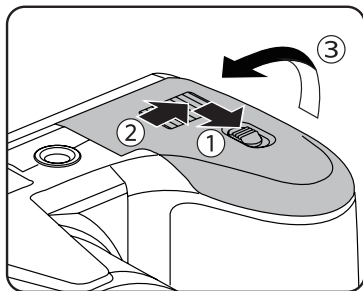

2. Baterii zasuňte ve směru zobrazeném na obrázku.

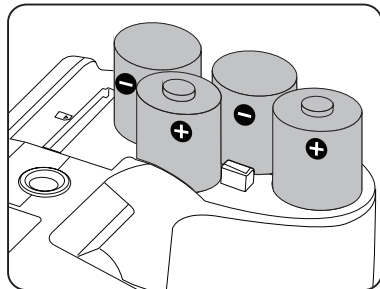

 Pro optimální výkon prosím použijte značkové baterie (například Energizer® nebo Duracell®). Nepoužívejte dohromady staré baterie s novými nebo jiné značky baterií. Při výměně baterií prosím vyměňte všechny 4 baterie zároveň.

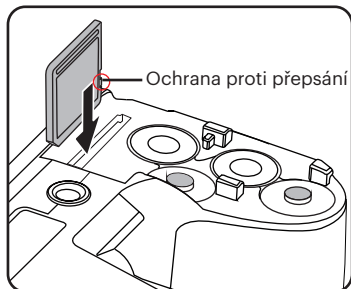

 Výkon a životnost alkalických baterií závisí na jejich značce.

3. Zasuňte paměťovou kartu do slotu pro paměťovou kartu podle obrázku.

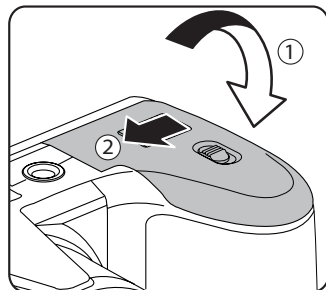

4. Zavřete kryt baterie podle ①, ②.





-  Paměťová karta (SD/SDHC) je volitelná a není součástí balení. Je třeba ji zakoupit zvlášť. Prosim použijte originální paměťovou kartu třídy 4 či vyšší a s kapacitou od 4 GB do 32 GB.
-  Chcete-li paměťovou kartu vyjmout, otevřete kryt baterie, opatrně kartu zatlačte; karta se vysune a potom ji opatrně vyjměte.

Zapnutí / Vypnutí fotoaparátu

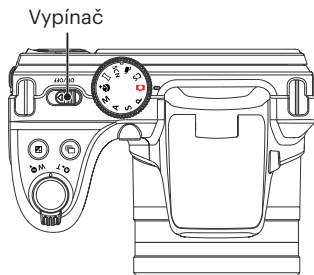
Zapněte hlavní vypínače zapnete/vypnete fotoaparát.





 Když je vypnuté napájení, stisknutím a podržením  tlačítka zapnete napájení a přejdete do režimu přehrávání.

Postup pořizování snímků

1. Držte fotoaparát oběma rukama, abyste prsty neclonili blesk a objektiv.
2. Zaměřte fotoaparát na objekt a pak tento objekt umístěte do rámečku na LCD.
3. Pomocí páčky transfokátoru (zoomu) vyberte pozici Tele nebo Wide pro přiblížení nebo oddálení snímaného objektu.
4. Do poloviny stiskněte tlačítko spouště a zaostřete objekt. Když se zaostřovací rámeček zbarví zeleně, úplně stiskněte tlačítko spouště a poříďte snímek.



Nastavení jazyka, datumu/času

Po prvním spuštění nastavte váš jazyk, datum/čas

1. Po prvním zapnutí fotoaparátu vypínačem se zobrazí obrazovka pro výběr jazyka.
 2. Stisknutím tlačítek se šípkami vyberte váš požadovaný jazyk.
 3. Po potvrzení výběru stisknutím tlačítka **SET** se zobrazí obrazovka nastavení datumu a času.
 4. Stisknutím tlačítka se šípkou vlevo/vpravo vyberte blok, který chcete nastavit: Čas se zobrazuje ve formátu YYYY.MM.DD/HH:MM.
 5. Stisknutím tlačítka se šípkou nahoru/dolů upravte hodnotu pro vybraný blok.
 6. Po potvrzení nastavení času stisknutím tlačítka **SET** se zobrazí obrazovka snímku.
2. Stisknutím tlačítka se šípkou nahoru/dolů vyberte položku  a stisknutím tlačítka **SET** nebo tlačítka se šípkou vstupte do nabídky.
 3. Stisknutím tlačítka se šípkou nahoru/dolů vyberte položku [Language/Jazyk] a stisknutím tlačítka **SET** nebo tlačítka se šípkou vpravo vstupte do nabídky.
 4. Stisknutím tlačítek se šípkami vyberte váš požadovaný jazyk a stisknutím tlačítka **SET** potvrďte.
 5. Stisknutím tlačítka  se zobrazí obrazovka snímku.

Změna jazyka

Po prvotním nastavení můžete změnit jazyk podle následujících pokynů.



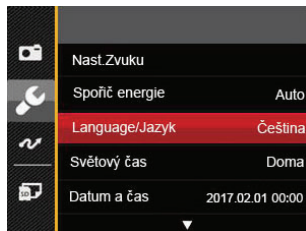



1. Stiskněte tlačítko , stisknutím tlačítka se šípkou nahoru/dolů vyberte položku  a stisknutím tlačítka **SET** vstupte do nabídky.







Obnovení datumu/času

Po prvotním nastavení jazyka můžete změnit nastavení datumu/času podle následujících pokynů.

1. Stiskněte tlačítko , stisknutím tlačítka se šipkou nahoru/dolů vyberte položku  a stisknutím tlačítka  vstupte do nabídky.
2. Stisknutím tlačítka se šipkou nahoru/dolů vyberte položku  a stisknutím tlačítka  nebo tlačítka se šipkou vstupte do nabídky.
3. Stisknutím tlačítka se šipkou nahoru/dolů vyberte položku [Datum a čas] a stisknutím tlačítka  nebo tlačítka se šipkou vpravo vstupte do nabídky.

4. Stisknutím tlačítka se šipkou vlevo/vpravo vyberte blok, který chcete nastavit: Čas se zobrazuje ve formátu YYYY.MM.DD/HH:MM.
5. Stisknutím tlačítka se šipkou nahoru/dolů upravte hodnotu pro vybraný blok. Po dokončení nastavení potvrďte stisknutím tlačítka .
6. Stisknutím tlačítka  se zobrazí obrazovka snímku.

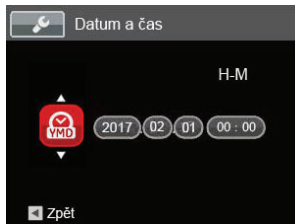
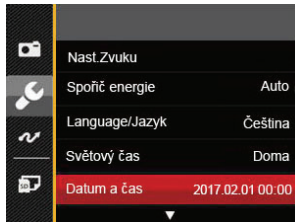

PŘEHLED RŮZNÝCH REŽIMŮ

Nastavení displeje

Stisknutím tlačítka **DISP** zobrazíte nastavení: Klasické, Plné, Vypnuto.

Klasické - zobrazí stávající parametry fotoaparátu

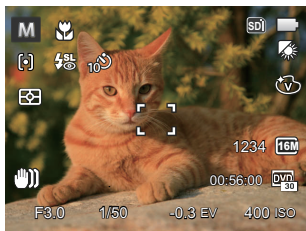

Vypnuto: zobrazí pouze aktuální osobu.

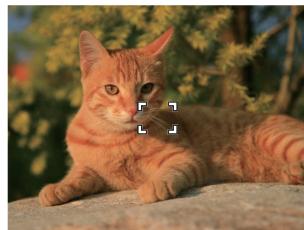

Plné: Zobrazí všechny stávající parametry fotoaparátu, histogram a mřížku rámečku

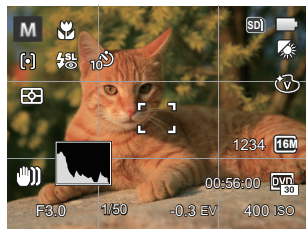

Zobrazení na LCD monitoru

Přehled ikon na displeji v režimu fotografování

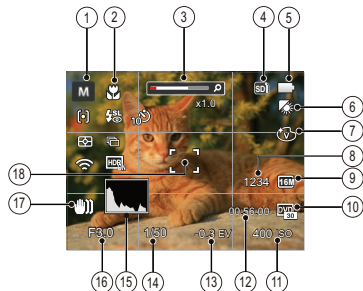



1 Ikony režimu focení

	Automatický režim		Zkrášlovač tváře
P	Program AE		Panoramatický režim
S	Priorita závěrky	SCN	Režim záběru
A	Priorita světelnosti	CS	Vlastní nastavení
M	Ruční režim		

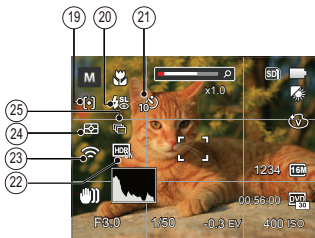





- 2 Režim Makro
- 3 Přiblížení zobrazení (otáčením páčky zoomu)
- 4 Paměťová karta /vestavěná paměť
- 5 Stav baterie
- 6 Vyvážení bílé (Nastavitelné v režimu **PSA M**)
- 7 Barevný efekt (Nastavitelné v režimu **PSA M**)
- 8 Počet zbývajících snímků
- 9 Rozměr obrazu
- 10 Kvalita videa
- 11 Hodnota ISO (Nastavitelné v režimu **PSA M+Q**)
- 12 Zbývající čas záznamu
- 13 Kompenzace expozice (Nastavitelné v režimu **PSA+Q**)
- 14 Čas závěrky (Nastavitelné v režimu **SM**)
- 15 Histogram
- 16 Hodnota clony (Nastavitelné v režimu **A M**)
- 17 Stabilizace obrazu
- 18 Rámeček ostření







19 Režim auto ostření

-  Jednoduché AF
-  Vícenásobné AF
-  Sledování objektů

20 Režim blesku

-  Nevynucený
-  Automatický blesk
-  Vynucený blesk
-  Pomalá synch.
-  Pomalá synch.+ Červené oči
-  Redukce červených očí



21 Samospoušť

-  Samospoušť vyp.
-  Samospoušť 2 s.
-  Samospoušť 10 s.
-  Samospoušť úsměv





22 HDR (Nastavitelné v režimu PSAM)

23 Eye-Fi ON (se signálem)

24 Měření expozice

-  AiAE
-  Bod
-  Střed

25 Plynulé focení

-  Jeden
-  Plynulé focení
-  3 snímky
-  Časový průběh (30 s./ 1 min./ 5 min./ 10 min.)

Přehled ikon na displeji v režimu videa

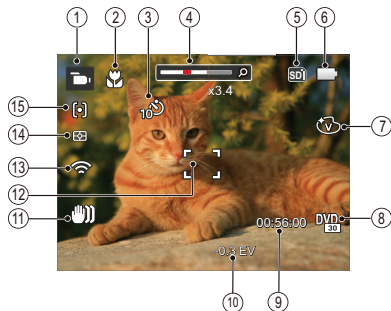

1 Ikony režimu videa

2 Režim Makro

3 Samospoušť



Samospoušť vyp



Samospoušť 10 s.

4 Přiblížení zobrazení (otáčením páčky zoomu)

5 Paměťová karta/vestavěná paměť

6 Stav baterie

7 Barevný efekt

8 Kvalita videa

9 Zbývající čas záznamu

10 Kompenzace expozice

11 Stabilizace obrazu

12 Rámeček ostření

13 Eye-Fi ON (se signálem)

14 Měření expozice



AiAE



Bod



Střed

15 Režim auto ostření



Používejte paměťovou kartu typu SD třídy 4 nebo vyšší pro záznam videa.



Optický zoom a digitální zoom je možné nastavit (160x celkem). Digitální zoom je možné nastavit až 4x.

Přehled ikon na displeji v režimu přehrávání

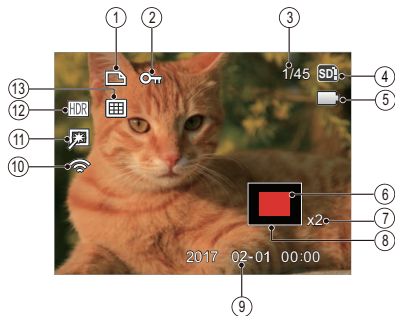

- 1 Ikona souboru DPOF
- 2 Ikona ochrany souboru
- 3 Paměťový prostor (ukazuje aktuální počet fotografií a celkový počet fotografií)
- 4 Paměťová karta/vestavěná paměť
- 5 Stav baterie
- 6 Oblast zvětšení přiblížení
- 7 Poměr zobrazení - zoom
- 8 Ovlivnění okolí
- 9 Datum pořízení
- 10 Eye-Fi ON (se signálem)
- 11 Retuš
- 12 HDR
- 13 Datová složka

Používání přepínače funkčního režimu

Fotoaparát nabízí pohodlný přepínač režimů, který vám umožní snadné přepínání mezi různými režimy. Všechny dostupné režimy jsou uvedeny zde:

Název režimu	Ikona	Popis
Automatický režim		V tomto režimu budou volitelné podmínky fotografování vycházet z předmětu a prostředí. Jedná se o nejobvyklejší režim fotografování.
Program AE	P	V různých scénách uživatel může přepnout hodnotu ISO a EV podle osobních preferencí, fotoaparát může automaticky nastavit rychlost závěrky a hodnotu clony.
Priorita závěrky	S	V tomto nastavení můžete vybrat specifickou rychlost závěrky, zatímco fotoaparát automaticky upraví clonu pro správnou expozici.
Priorita světelnosti	A	V tomto nastavení si můžete vybrat specifickou clonu a fotoaparát automaticky nastaví odpovídající rychlost závěrky.
Ruční režim	M	V tomto manuálním režimu můžete sami zadávat řadu nastavení fotoaparátu.
Zkrášlovač tváře		Tento režim zdokonalí rysy obličeje, zvláční pokožku a rozzáří oči.
Panoramatický režim		V tomto režimu lze pořídit panoramatickou fotografii.
Režim záběru	SCN	V tomto režimu při fotografování využijete předdefinovaný scénický režim. V nabídce je 12 scénických režimů.
Režim videa		V tomto režimu nahráváte videosekvence.
Vlastní nastavení	CS	Uživatel může uložit často používané režimy a parametry snímání a přepnutím na tento režim rychle použít nastavení.

Automatický režim

Automatický režim nabízí nejsnazší fotografování. Při práci v tomto režimu fotoaparát automaticky optimalizuje fotografie tak, abyste dosáhli nejlepších výsledků.

Postupujte podle následujících kroků:

1. Zapněte hlavní Vypínač fotoaparát zapněte.
2. Otočte přepínač režimů do polohy .
3. Zkomponujte na LCD displeji požadovaný záběr a namáčknutím spouště zaostřete subjekt.
4. Na LCD monitoru se zobrazí zelený rámeček ostření pro zaměřený předmět.
5. Úplným stisknutím tlačítka spouště pořídíte snímky.

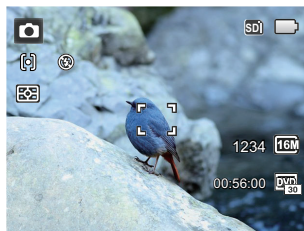

Program AE **P**

Když je vybrán režim **P** (Program AE), můžete upravit hodnotu EV a hodnotu ISO.

1. Otočte přepínač režimů do polohy **P** a stisknutí tlačítka  nakonfigurujte nastavení.

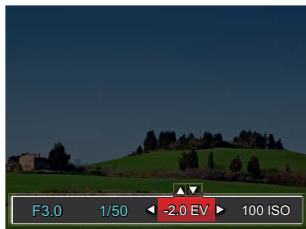



2. Stisknutím tlačítka se šipkou vlevo/vpravo vyberte položku nastavení.
3. Stisknutím tlačítka nahoru/dolů upravte parametry.
4. Pro dokončení nastavení stiskněte tlačítko  a zobrazí se obrazovka pro fotografování.

Priorita závěrky **S**

Když je vybrána možnost **S** (Priorita závěrky), můžete upravit rychlost závěrky / hodnotu EV a hodnotu ISO. Fotoaparát automaticky nastaví hodnotu clony podle hodnoty rychlosti závěrky a hodnotu ISO pro dosažení nejhodnější hodnoty expozice.

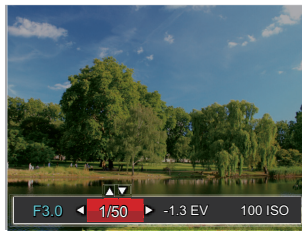
1. Otočte přepínač režimů do polohy **S** a stisknutí tlačítka  nakonfigurujte nastavení.





2. Stisknutím tlačítka se šipkou vlevo/vpravo vyberte položku nastavení.
3. Stisknutím tlačítka nahoru/dolů upravte parametry.
4. Pro dokončení nastavení stiskněte tlačítko  a zobrazí se obrazovka pro fotografování.

Priorita světelnosti **A**

Při výběru režimu **A** (Priorita světelnosti) můžete nastavit velikost clony / EV a hodnotu ISO. Výběrem velké clony se zaměříte na hlavní objekt a zobrazí se rozostřené pozadí. Při výběru malé clony bude jasné pozadí i hlavní objekt.

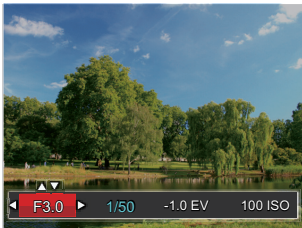
1. Otočte přepínač režimů do polohy **A** a stisknutí tlačítka  nakonfigurujte nastavení.



2. Stisknutím tlačítka se šipkou vlevo/vpravo vyberte položku nastavení.
3. Stisknutím tlačítka nahoru/dolů upravte parametry.
4. Pro dokončení nastavení stiskněte tlačítko  a zobrazí se obrazovka pro fotografování.

Ruční režim **M**

Při výběru režimu **M** (Ruční) můžete nastavit clonu / rychlost závěrky manuálně a hodnotu ISO.





1. Otočte přepínač režimů do polohy **M** a stisknutí tlačítka  nakonfigurujte nastavení.





2. Stisknutím tlačítka se šipkou vlevo/vpravo vyberte položku nastavení.
3. Stisknutím tlačítka nahoru/dolů upravte parametry.
4. Pro dokončení nastavení stiskněte tlačítko  a zobrazí se obrazovka pro fotografování.

Zkrášlovač tváře

V režimu Portrét je expozice fotoaparátu nastavená pro realistické zachycení tónu pokožky.

1. Otočte voličem režimu a zvolte režim Beauty ().
2. Stiskněte tlačítko  a stisknutím tlačítka nahoru/dolů vyberte položku .
3. Stisknutím tlačítka se šipkou vlevo/ vpravo vyberte položku Zkrášlovač tváře, stisknutí tlačítka  potvrďte a vrátíte se do režimu fotografování.

Režim Beauty vykazuje 3 efekty:

-  Efekt 1: Měkká pleť
-  Efekt 2: Měkká pleť+Vyjasnění očí
-  Efekt 3: Měkká pleť+Vyjasnění očí+Zvětšení očí



Panoramatický režim

Přepnutím do tohoto režimu Panorama můžete vyfotografovat sérii snímků, ze které fotoaparát vytvoří zcela širokoúhlý panoramatický snímek.

Postupujte podle následujících kroků:

1. Otočte přepínač režimů na režim Panorama () .
2. Stisknutím tlačítek se šipkami vyberte směr snímání. (Neprovedete-li žádný výběr, bude jako výchozí použit směr vpravo) O 2 sekundy později je fotoaparát připraven snímat. Chcete-li se připravit na snímání, můžete rovněž stisknout tlačítko **[SET]** nebo namáčkn out tlačítko závěrky.
3. Zkomponujte na LCD displeji první záběr a stiskněte tlačítko spouště.

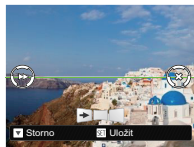

4. Po dokončení první fotografie se na LCD displeji na levé a pravé straně zobrazí dvě cílové ikony. Když budete fotoaparátem pohybovat, ikona provázející kruhový pohyb a seřizovací okénko se zbarví zeleně a překryjí se a fotoaparát automaticky pořídí další snímek. Opakováním těchto kroků můžete získat až 4 fotografií.
5. Pokud bylo pořízeno méně než 4ks obrázků, stisknete tlačítko **[SET]**, fotoaparát obrázky automaticky spojí. Stisknutím tlačítka přehrávání vstoupíte do režimu přehrávání, abyste si mohli prohlédnout výsledek.
6. Po pořízení 4 fotografií fotoaparát obrázky automaticky spojí. Stisknutím tlačítka přehrávání vstoupíte do režimu přehrávání, abyste si mohli prohlédnout výsledek.



Během snímání nejsou k dispozici režimy blesku, samospouště, makra a expoziční kompenzace. Nyní není k dispozici nastavení zaostření.



Během fotografování v panoramatickém režimu, kdy LCD obrazovka ukazuje "Nesprávné zarovnání. Opakujte akci.", je úhel pohybu při pohybu fotoaparátu mimo zelenou linii, tudíž nelze pořizovat snímky. Je nutné pořídít snímek znovu.



Pro zajištění fotografování v panoramatickém režimu prosím pohybujte fotoaparátem v horizontálním směru a snažte se redukovat otřesy při pohybu fotoaparátem.





V režimu Panorama, když velikost obrázku je nastavena na 2M, lze provést montáž až 4 fotografií.

Režim záběru SCN

Můžete vybrat některý z 12 režimů záběru podle aktuálního prostředí fotografování. Potom fotoaparát automaticky nakonfiguruje nejvhodnější nastavení.

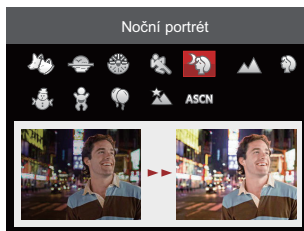
1. Otočením přepínače režimů na Režim záběru vstoupíte do nabídky Režim záběru. Na displeji LCD se zobrazí následující obrazovka.









2. Stisknutím tlačítek se šipkami vyberte záběr a potom stisknutím tlačítka **SET** potvrďte.
3. Pokud potřebujete změnit scénu, stiskněte tlačítko a  pak tlačítko a **SET** nakonec tlačítek se šipkami, abyste mohli provést nový výběr scény.

Záběr	Vysvětlení
 Režim zvíře	Rychle identifikuje zvíře (psa/kočku), zachytí mazlíčka v pohybu.
 Soumrak	Pro západy slunce. Živá reprodukce odstínů červené a žluté barvy.
 Ohňostroj	Pro ohňostroje v noci. (Doporučuje se použít stativ)
 Sport	Pro rychle se pohybující předměty. Vyvolá živé obrázky.
 Noční portrét	Pro portréty při nočních záběrech.
 Krajina	Pro krajiny. Živá reprodukce zelené a modré barvy.
 Portrét	Nejvhodnější pro fotografování osob se zaostřením na jejich obličej.
 Sníh	Pro zasněžené scenérie. Živé zachycení bílé scenérie.
 Děti	Automatické vypnutí blesku. Zabraňuje poškození. Je vhodné pro dětské fotografie.
 Párty	Vhodné pro fotografování snímků na párty ve vnitřních prostorech, i za složitých podmínek osvětlení.
 Noční krajina	Pro noční scény. Doporučuje se použít stativ.
 ASCF	Identifikovat automaticky scénu; osoba, osvětlení pozadí, krajina, makro, noční scéna, osoba v noční scéně, Auto.

Automatický scénický režim (ASCN)

V režimu záběru „ASCN“ dokáže fotoaparát inteligentně rozpoznávat různá prostředí a automaticky za vás vybírat optimální nastavení režimu záběru a fotografování.

Režim “ASCN” dokáže inteligentně rozpoznat následující záběry:

Název režimu	Vysvětlení
 Krajina	Pro krajinu automaticky upraví expozici, aby odpovídala pozadí.
 Portrét	Nejvhodnější pro fotografování osob se zaostřením na jejich obličej.
 Noční portrét	Když fotografujete portréty v noci nebo ve špatných světelných podmínkách, ASCN automaticky upraví expozici pro osoby a noční scénu.
 Portrét v protisvětle	Když je za vámi slunce nebo jiný zdroj světla, automaticky upraví přední expozici, aby byly fotografie kvalitní.
 Noční krajina	Pro noční scénu ASCN automaticky zvýší hodnotu ISO, aby se vykompenzoval nedostatek světla.
 Makro	Při fotografování malých předmětů nebo fotografování zblízka můžete použít režim Makro.
 Automatický	Fotoaparát automaticky upraví expozici a ostření, aby byly snímky kvalitní.

Režim videa

1. Otočte přepínač režimů na Režim videa ()



2. Úplným stisknutím tlačítka spouště zahájíte nahrávání.
3. Po dokončení nahrávání stiskněte tlačítko Nahrávání nebo tlačítko Závěrky, tím uložíte videonahrávku a fotoaparát se vrátí na obrazovku fotografování.

Vlastní nastavení CS

Uživatel může uložit často používané režimy a parametry snímání a přepnutím na tento režim rychle použít nastavení.

Nastavení v režimu CS (nenastavený stav nebo stav po resetu):

1. Otočením voliče režimu vyberte režim **CS** a přejděte na obrazovku nastavení (viz obrázek níže):

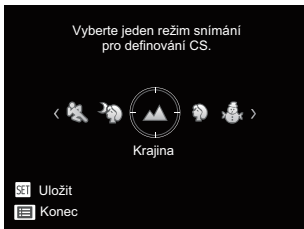

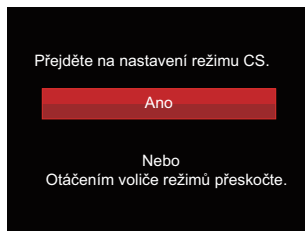

2. Jak je zobrazeno na obrázku, stiskněte tlačítko vlevo/vpravo a vyberte režim pořizování fotografií, který chcete definovat jako **CS**, a pak stisknutím tlačítka **SET** přejděte na obrazovku pořizování fotografií.

3. Stiskněte tlačítko **SET** (viz obrázek výše) a vyberte, zda chcete pokračovat v nastavení režimu **CS**, nebo otočením kolečka režimu tento krok vynecháte.



Nastavení v jiných režimech (tuto metodu použijte k výběru jiného vlastního nastavení):

1. Vyberte některý režim, který chcete uložit.
2. Nastavte požadované parametry v aktuálním režimu.
3. Stiskněte tlačítko **SET**, stisknutím tlačítka se šipkou nahoru/dolů vyberte položku **SET** a stisknutím tlačítka **SET** vstupte do nabídky.

4. Stisknutím tlačítka se šipkou nahoru/dolů vyberte položku  a stisknutím tlačítka  nebo tlačítka se šipkou vstupte do nabídky.
5. Stisknutím tlačítka se šipkou dolů vyberte položku [Vlastní nastavení] a stisknutím tlačítka  nebo tlačítka se šipkou vpravo vstupte do nabídky.

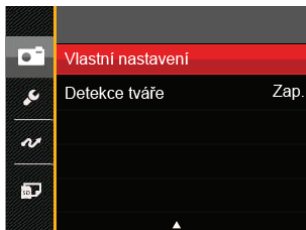

6. Výběrem možnosti [Ano] uložte nebo výběrem možnosti [Ne] zrušte operaci.

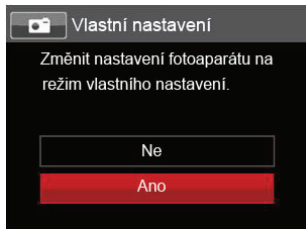

7. Otáčením přepínače režimů přepněte na vlastní nastavení (**CS**).
8. Jsou načtena fotografická nastavení, která jste naposledy uložili.



Při prvním použití **CS** režimu není žádný přednastavený parametr v **CS** režimu.



V režimu jiném **CS** zda potřebujete zachovat nebo změnit nastavené parametry (vyjma parametrů v ) při restartování nebo. Po nastavení vstupte do nabídky [Vlastní nastavení] a vyberte volbu [Ano]. V opačném případě nebudou při zapnutí/vypnutí nebo přepnutí režimu zachována nastavení parametrů.



Chcete-li odstranit nastavení parametrů pro [Vlastní nastavení], podívejte se na funkci přenastavení na straně 80.

ZÁKLADNÍ OVLÁDÁNÍ

Použití funkce přiblížení

Váš fotoaparát je vybaven dvěma typy funkcí přiblížení: optický a digitální zoom. Pro přiblížení nebo oddálení snímaného předmětu stiskněte na fotoaparátu páčku Zoomu.

Kolečko přiblížení

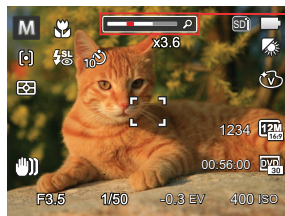
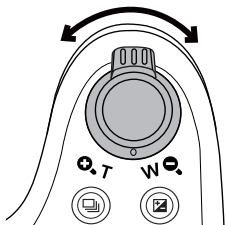

Indikátor přiblížení

Když optický zoom dosáhne prahové hodnoty digitálního zoomu, uvolněním a otočením páčky zoomu do polohy T můžete přepínat mezi optickým a digitálním zoomem.

Nastavení zaostřování

V různých režimech fotografování můžete vybírat různé metody ostření.

1. Stisknutím tlačítka se šipkou nahoru (**AF**) zobrazíte obrazovku nastavení.



2. Stisknutím tlačítka vlevo/vpravo vyberte následující 3 režimy:



Jednoduché AF
uprostřed LCD monitoru se objevuje rámeček ostření na subjekt.



Vícenásobné AF
fotoaparát automaticky ostří na subjekt na více místech záběru s cílem určit správné zaostření.



Sledování objektů

Chytré sledování objektu v pohybu se zaostřováním záběru.

3. Pro potvrzení nastavení a odchod z menu stisknete tlačítko **SET**.



Po povolení funkce zaostření při sledování cíle můžete cíl sledovat pouze, pokud je zaostření OK.



Režim Makro

Při fotografování malých předmětů nebo fotografování zblízka můžete použít režim Makro. Tento režim vám umožní použít přiblížení, abyste byli blíže fotografovanému předmětu.

1. Stisknutím tlačítka se šipkou vlevo () vstupte do nabídky makra.



2. Stisknutím tlačítka vlevo/vpravo vyberte následující 2 režimy:

-  Makro vyp.
Touto volbou vypnete režim Makro.
-  Makro zap.
Zvolte tuto volbu pro přiblížení objektu blíže k objektivu (Na západní straně (W) by zaostřovací vzdálenost měla být větší než 1.6 cm).

3. Pro potvrzení nastavení a odchod z menu stiskněte tlačítko .



Nastavení samospouště

Pomocí této funkce můžete pořizovat snímky v běžném čase. Fotoaparát lze nastavit na režim fotografování po 2 sekundách, 10 sekundách od stisknutí spouště nebo po zaznamenání úsměvu.

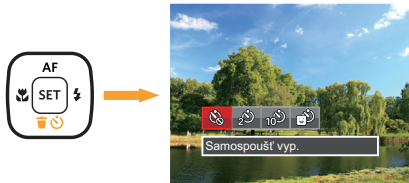
1. Stisknutím tlačítka se šipkou dolů () vstupte do nabídky samospouště.





2. Stisknutím tlačítka vlevo/vpravo vyberte následující 4 režimy:

-  Samospoušť 10 s.
10 vteřin po stisku tlačítka spouště je pořízen jeden snímek.
-  Samospoušť 2 s.
2 vteřiny po stisku tlačítka spouště je pořízen jeden snímek.

-  Samospoušť úsměv
Stiskněte tlačítko spouště a jakmile bude rozpoznán obličej s úsměvem, ihned bude vyfotografován snímek.

3. Pro potvrzení nastavení a odchod z menu stiskněte tlačítko .

 Při aktivaci samospouště můžete stisknutím spouště nebo tlačítka se šipkou dolů vypnout samospoušť a vrátit se na obrazovku režimu fotografování a současně zachovat nastavení samospouště.

 Při povolení funkce detekce úsměvu můžete stisknutím tlačítka spouště nebo tlačítka  (nastavení) vypnout samospoušť bez zachování nastavení samospouště.

Režim blesku

Blesk zajišťuje doplňkové osvětlení scény. Blesk se obvykle používá při fotografování s protisvětlem ke zvýraznění objektu. Rovněž je vhodný k měření a fotografování tmavých scén ke zlepšení expozice.

1. Stisknutím tlačítka vyklopení blesku



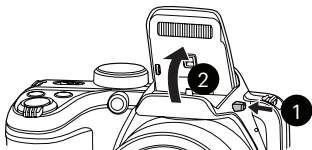

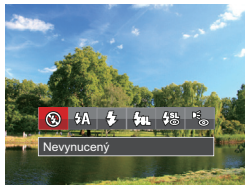

 vyklopte blesk.



2. Stisknutím tlačítka se šipkou vpravo () vstupte do nabídky nastavení blesku.



3. Stisknutím tlačítka vlevo/vpravo vyberte následující 6 režimy:

-  Nevynucený
Blesk je vypnut.
 -  Automatický blesk
Blesk se odpálí automaticky na základě světelných podmínek.
 -  Vynucený blesk
Blesk se odpálí při každém pořízení snímku, a to i při dostatku světla.
 -  Pomalá synch.
Tato volba umožňuje fotografování osob v noci s jasným vykreslením subjektu v popředí i nočního pozadí scény. Doporučuje se použít stativ.
 -  Pomalá synch.+ Červené oči
Tento režim využijte k synchronizaci s dlouhým časem závěrky v kombinaci s potlačením jevu červených očí.
 -  Redukce červených očí
Fotoaparát krátce odpálí blesk před pořízením snímku a omezí tak patrnost červených očí.
4. Pro potvrzení nastavení a odchod z menu stisknete tlačítko .

Nastavení vyvážení bílé

Funkce vyvážení bílé umožňuje nastavit teplotu barev pro různé zdroje světla. (Nastavitelné v režimu **PSAM**)

Podle následujících kroků nastavte vyvážení bílé fotoaparátu:

1. Stisknutím tlačítka **SET** pro vstup do nabídky vyvážení bílé.



2. Stisknutím tlačítka vlevo/vpravo vyberte následující 8 režimy:

- AWB
 - Denní světlo
 - Oblačno
 - Zářivka
 - Zářivka CWF
 - Žárovka
 - Ruční vyvážení bílé (Úplným stisknutím tlačítka spouště detekujete hodnotu vyvážení bílé)
 - Teplota barev (1900K - 10000)
Stisknutím směrových tlačítek nahoru / dolů přejděte na „Upravit hodnotu K“; Stisknutím směrového tlačítka vlevo ukončete hodnotu K.
3. Pro potvrzení nastavení a odchod z menu stiskněte tlačítko **SET**.



Plynulé focení



Podle následujících kroků nakonfigurujte nastavení plynulého focení:

1. Stisknutím tlačítka  vstupte do nabídky souviselého focení.



2. Stisknutím tlačítka vlevo/vpravo vyberte následující 4 režimy:

-  Jeden
-  Plynulé focení

-  3 snímky
-  Časový průběh
Fotografujte v přednastaveném intervalu (30 s./ 1 min./ 5 min./ 10 min.).

3. Pro potvrzení nastavení a odchod z menu stiskněte tlačítko .
4. Stisknutím tlačítka závěrky spustíte sekvenční snímání.

-  V tomto režimu blesk nefunguje, aby mohly být snímky pořizovány rychle za sebou.

EV Nastavení

Menu EV funkce zahrnuje mnoho funkcí, jako třeba nastavení EV, ISO, Nastavení závěrky, Nastavení clony atd. Nastavení vhodné funkce vám umožní pořídit lepší fotografie.

Pro nastavení postupujte podle následujících kroků.

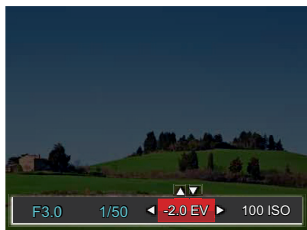

1. Stisknutím tlačítka  zobrazte obrazovku nastavení.
2. Stisknutím tlačítka se šipkou vlevo/vpravo vyberte položky nastavení.



3. Stisknutím tlačítka nahoru/dolů upravte hodnoty položek.

4. Stiskněte tlačítko  pro dokončení nastavení a vstup na obrazovku natáčení.

Kompenzace expozice

Nastavte jas snímku. V případě velmi vysokého kontrastu mezi fotografovaným objektem a pozadím lze vhodně upravit jas snímku. (Nastavitelné v režimu **PSA**  )

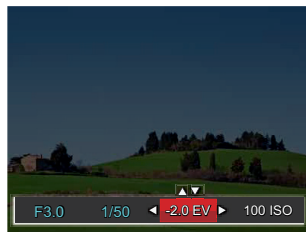

Nastavitelné rozhraní expozice je od EV -2.0 do EV+2.0.

ISO

ISO funkce vám umožňuje nastavit citlivost senzoru fotoaparátu na světlo podle jasu scény. Ke zlepšení funkce při slabém osvětlení je nutná vyšší hodnota ISO. Při silném osvětlení je naopak potřebná nižší hodnota ISO.

Při vyšším nastavení ISO obraz samozřejmě obsahuje více šumu než při nižším nastavení ISO. (Nastavitelné v režimu **PSAM** +)



Možnosti ISO zahrnují Auto nastavení, 80, 100, 200, 400, 800, 1600 a 3200.

Nastavení závěrky

Pro rychlost závěrky fotoaparát může automaticky nastavit hodnotu clony odpovídající manuálně nastavené rychlosti závěrky ke získání nejlepší hodnoty expozice. Pohyb objektu může být zobrazen nastavením rychlosti závěrky. S vysokou rychlostí závěrky můžete čistě zachytit rychle se pohybující objekt, zatímco s nízkou rychlostí závěrky můžete pořídit snímek pohybujícího se objektu se silným zvýrazněním pohybu. (Nastavitelné v režimu **SM**)



Nastavení clony

Můžete nastavit velikost clony. Výběrem velké clony se zaměříte na hlavní objekt a zobrazí se rozostřené pozadí. Při výběru malé clony bude jasné pozadí i hlavní objekt. (Nastavitelné v režimu **AM**)



Použití rychlého nahrávání

V režimu fotografování stisknete pro přímé spuštění nahrávání tlačítko Nahrávání  a můžete nahrávat.

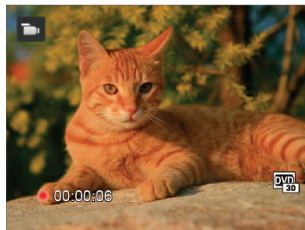

Po dokončení nahrávání stisknete tlačítko Nahrávání nebo tlačítko Závěrky, tím uložíte videonahrávku a fotoaparát se vrátí na obrazovku fotografování.

i tlačítko - menu funkcí



Režim: **PSAM** 



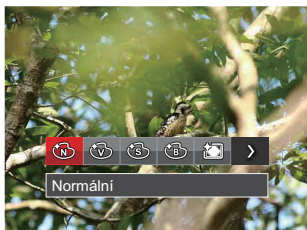

Nastavením barev obrázku může uživatel zvolit různé barevné efekty.

1. Po stisknutí tlačítka  můžete zvolit nastavení barev obrazu.
2. Stisknutím tlačítka se šipkou vlevo/vpravo vyberte možnosti nastavení barev obrázku.



V režimu fotografování je k dispozici 7 možností barev obrázku **PSAM**:

-  Normální
-  Živé

-  Sépie
-  ČB
-  Vinětace
-  Salon
-  Snivý



V režimu videa je k dispozici 4 možnosti barev obrázku  :

-  Normální
-  Živé
-  Sépie
-  ČB

PŘEHRÁVÁNÍ

Zobrazení fotografií a filmů

Pokyny pro zobrazení fotografií a videosekvencí na displeji LCD:

1. Po stisknutí tlačítka  se na LCD displeji zobrazí poslední pořizovaná fotografie nebo videoklip.
 2. Stiskem navigačních tlačítek Vlevo/Vpravo procházejte fotografie nebo filmy uložené v zabudované paměti nebo na paměťové kartě.
 3. Vybraný film přehrajete po přepnutí do režimu přehrávání filmů stiskem tlačítka .
- Při přehrávání videa se na obrazovce zobrazí průvodce ovládáním. Pro zapnutí odpovídajících funkcí stiskněte příslušná tlačítka.

Režim přehrávání

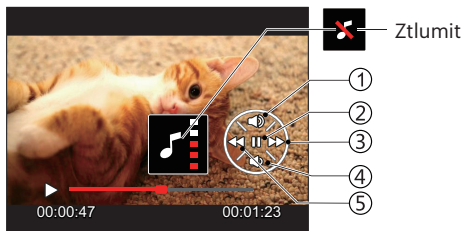

1	Zvýšit hlasitost
2	Pozastavení
3	Převíjení vpřed
4	Snížit hlasitost
5	Převíjení zpět

Režim pozastavení

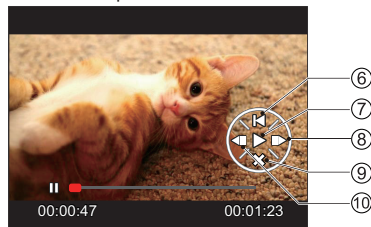

6	Zpět na začátek videa
7	Přehrát
8	Přehrát video dopředu
9	Zrušit přehrávání
10	Přehrát video dozadu

Zobrazení miniatur

V režimu Přehrávání otočte ovladačem zoomu ve směru hodinových ručiček do polohy (**W**) a na obrazovce se zobrazí náhledy fotografií a videa. (obrázek se zobrazí v horizontální poloze)

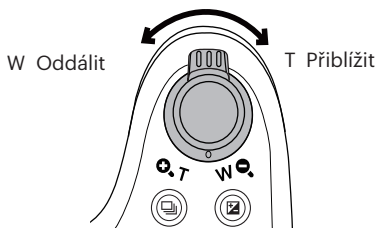

1. Pro přepnutí zobrazení náhledů 3 x 3 a 4 x 4 posuňte páčku zoomu.

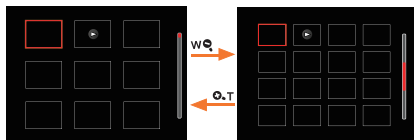



2. Stisknutím tlačítek se šipkami vyberte snímek nebo videoklip, který chcete zobrazit, a stisknutím tlačítka **SET** obnovte jeho původní velikost.

 Pokud se na LCD monitoru zobrazí indikátor , je přehráván film.

Použití přehrávání se zvětšením (jen fotografie)

Při prohlížení můžete pomocí posuvníku zoomu fotografie rovněž 2krát až 8krát zvětšovat.

1. Pro přepnutí do režimu přehrávání stiskněte tlačítko .
2. Stisknutím tlačítka vlevo/vpravo vyberte snímek, který chcete přiblížit.
3. Pro přiblížení otáčejte páčku zoomu doprava k () .
4. V pravém dolním rohu displeje se zobrazí velikost a oblast zvětšení fotografie.

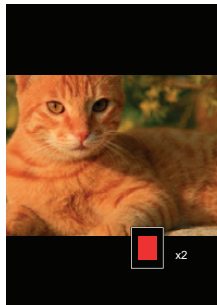
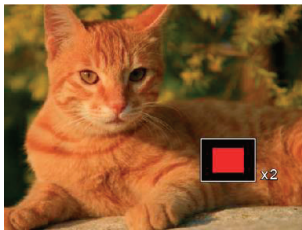

5. Stisknutím tlačítek se šipkami navigujte a vyberte část snímku, kterou chcete přiblížit.
6. Stiskem tlačítka  můžete obnovit původní velikost obrazu.





Videa nelze zvětšovat.

Odstraňování fotografií a videí

Stisknutím tlačítka se šipkou dolů   v režimu přehrávání vyberte fotografie a videa.

Smazání fotografií nebo videí:

1. Pro přepnutí do režimu přehrávání stiskněte tlačítko .
2. Stisknutím tlačítka se šipkou vlevo/vpravo vyberte fotografie a videa, které chcete odstranit.
3. Stisknutím tlačítka se šipkou dolů   se zobrazí obrazovka odstranění.

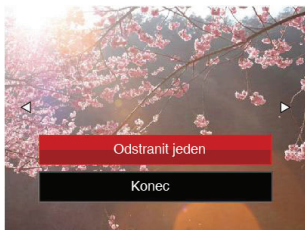

4. Stisknutím tlačítka se šipkou nahoru/dolů vyberte možnost [Odstranit jeden] nebo [Konec] a stisknutím tlačítka  potvrďte.





Vymazané fotografie/filmy nelze obnovit.



Pokyny k možnostem v menu Vymazat jsou uvedeny na straně 74.

Prezentace

Toto nastavení můžete použít, chcete-li zobrazit snímky pořízené metodou postupného přehrávání snímků.

1. Stisknutím tlačítka  vstoupíte do obrazovky přehrávání.
2. Stiskněte tlačítko  pro zadání volby postupného přehrávání snímků (kromě video souboru).
3. Stisknutím tlačítka vlevo/vpravo vyberte přehrávání prezentace nebo se výběrem možnosti [Storno] vraťte na obrazovku přehrávání.



4. Stiskem tlačítka  potvrďte volbu.



Během prezentace se snímky otáčejí automaticky.



Funkce postupného přehrávání snímků podporuje přehrávání filmů.

POUŽITÍ MENU

Menu Nastavení fotografie

Režim:  **PSAM** +  **SCN**

1. Stisknutím tlačítka  v režimu fotografování vstupte do nabídky fotografování.

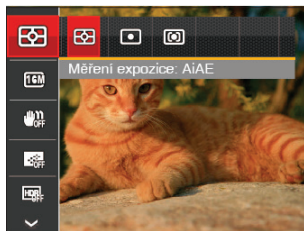

2. Stisknutím tlačítka se šipkou nahoru/dolů vyberte nabídku fotografování, kterou chcete nastavit.
3. Stisknutím tlačítka se šipkou vlevo/vpravo vyberte režim fotografování, který chcete nastavit, a potvrďte stisknutím tlačítka .

Podrobnější informace o jednotlivých nastaveních najdete na následujících stranách.

Měření expozice

Toto nastavení použijte pro výběr "konečné" velikosti pohledového pole fotoaparátu, které se má změřit.

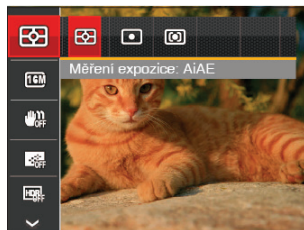

K dispozici jsou 3 možnosti:

- AiAE (Artificial Intelligence AE): Automaticky vybírá středové a periferní měření pro výpočet přijatelné hodnoty měření vážením.
- Bod: Zaměří malou oblast uprostřed pohledového pole.
- Střed: Zaměří trochu větší oblast uprostřed pohledového pole.

Rozměr obrazu

Rozměrem rozumíme rozlišení obrazu v pixelech (obrazových bodech). Vyšší rozlišení vám umožní vytisknout snímek ve větších velikostech bez ztráty kvality obrazu.



Čím vyšší je počet zaznamenaných obrazových bodů, tím kvalitnější je obraz. Pokud je obrazových bodů méně, na paměťovou kartu se vejde více snímků.

OIS

Tento režim omezuje rozmazání fotografie způsobené neúmyslným třesem rukou nebo nízkým osvětlením.



Režim stabilizace použijte pro snížení rozostření způsobené třesem rukou, v tmavém prostředí nebo při pomalejších rychlostech závěrky.



Rozostření fotografie může způsobit fotografování ve větrném nebo nestálém prostředí (např. pohybující se vozidlo).



Použitím stativu, naznačují, stabilizátor obrazu je deaktivován.

Průběžný AF

Aktivací souvislé AF lze automaticky souvisle zaostřovat při fotografování.

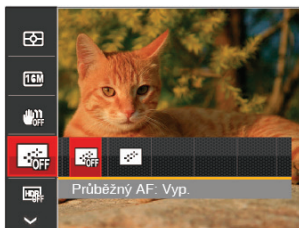

Existují dvě možnosti:

- Vyp.
- Zap.

HDR

Pomocí tohoto nastavení můžete ovládat široký dynamický rozsah zobrazení při pořizování statických obrázků. Na fotografiích s extrémním kontrastem světlé a tmavé lze ještě stále rozpoznat detail a hloubku. (Doporučuje se použít stativ)



Existují dvě možnosti:

- Vyp.
- Zap.



Při vysokém světelném kontrastu (příliš tmavý nebo příliš světlý) můžete pomocí této funkce pořídit uspokojivé fotografie.

Krása

Nastavte efekt režimu krásy.

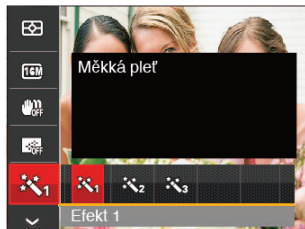

Režim Beauty vykazuje 3 efekty:







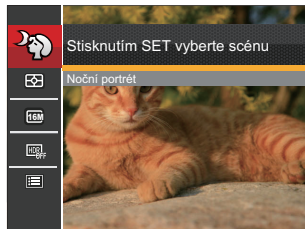

- Efekt 1: Měkká pleť
- Efekt 2: Měkká pleť+Vyjasnění očí
- Efekt 3: Měkká pleť+Vyjasnění očí+Zvětšení očí

Záběr

Vyberte režim záběru v režimu SCN.





• Nabídka snímání v režimu snímání (O: volitelně X: nevolitelně)





Možnosti	Režimy snímání					
		P	S	A	M	
	O	O	O	O	O	O
	O	O	O	O	O	O
	O	O	O	O	O	O
	O	O	O	O	O	O
	O	O	O	O	O	X
	X	X	X	X	X	O

Nabídka nastavení fotografování

Režim:  **PSAM**  **SCN**

1. Stiskněte tlačítko  v režimu fotografování a stisknutím tlačítka nahoru/dolů vyberte .



2. Stisknutím tlačítka  vstupte do nabídky.
3. Stisknutím tlačítka se šípkou nahoru/dolů vyberte položku  a stisknutím tlačítka  nebo tlačítka se šípkou vstupte do nabídky.
4. Stisknutím tlačítka se šípkou nahoru/dolů vyberte položku, kterou chcete nastavit, a stisknutím tlačítka  nebo tlačítka se šípkou vpravo vstupte do nabídky.

5. Stisknutím tlačítek se šípkami nahoru/dolů vyberte některou možnost a potom stisknutím tlačítka  potvrďte.

Kvalita

Nastavení Kvalita lze použít k úpravě kompresního poměru obrazu.

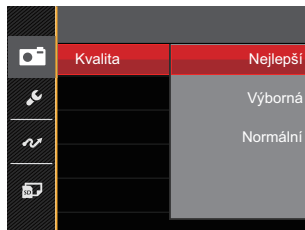

Obrazová kvalita fotografie má celkem tři možnosti:

- Nejlepší (16M Průměrná velikost souboru: 4.0 MB)
- Výborná (16M Průměrná velikost souboru: 2.6 MB)
- Normální (16M Průměrná velikost souboru: 2.2 MB)

AF Lampa

V tmavším prostředí lze zapnout Paprsek auto ostření pro lepší ostření.

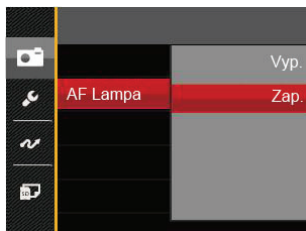

Digitální zoom

Toto nastavení slouží k úpravě digitálního zoomu. Je-li tato funkce aktivována, bude možné použít pouze optický zoom.

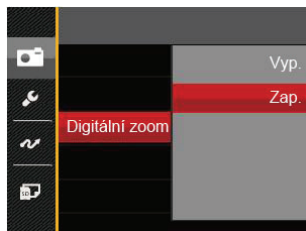

Datumovka

Na fotografii bude vyznačeno Datum / čas.

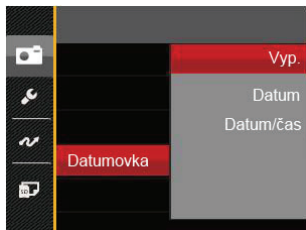

- Vyp.
- Datum
- Datum / čas

Rychlá kontrola

Tato volba umožňuje rychlou kontrolu fotografií bezprostředně po pořízení. Každá fotografie bude zobrazena na LCD displeji po vybranou dobu.

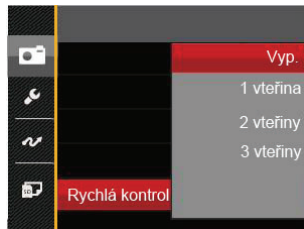

K dispozici jsou 4 možnosti:

- Vyp.
- 1 vteřina
- 2 vteřiny
- 3 vteřiny

Vlastní nastavení

Vlastní nastavení uchovávají aktuální režim fotografování a jeho parametry. V režimu Vlastní nastavení bude přímo použit uložený režim a parametry.

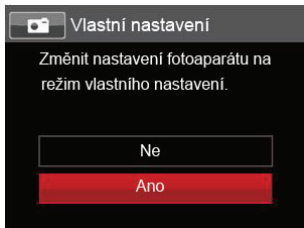

K dispozici jsou 2 možnosti:

- Ne
- Ano

Detekce tváře

Slouží k detekci a zaostření tváří, aby všechny tváře byly co nejostřejší v režimu fotografování.

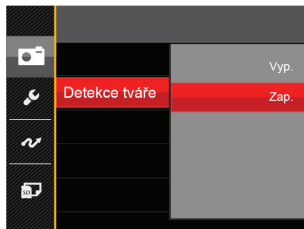



K dispozici jsou 2 možnosti:

- Vyp.
- Zap.

Nabídka Video

Režim: 

1. Otočením přepínače režimů vyberte režim  a stisknutím tlačítka  vstupte do nabídky Video.

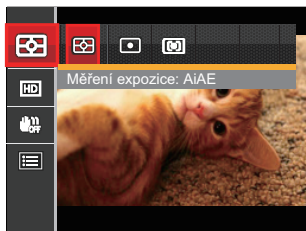

2. Stisknutím tlačítka se šipkou nahoru/dolů vyberte nabídku Video, kterou chcete nastavit.
3. Stisknutím tlačítka se šipkou vlevo/vpravo vyberte nabídku Video, kterou chcete nastavit a potom stisknutím tlačítka  potvrďte.

Měření expozice

Toto nastavení použijte pro výběr "konečné" velikosti pohledového pole fotoaparátu, které se má změřit.

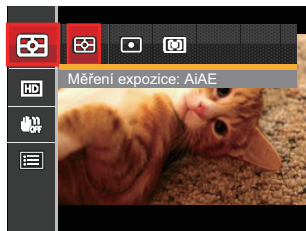

K dispozici jsou 3 možnosti:

- AiAE (Artificial Intelligence AE): Automaticky vybírá středové a periferní měření pro výpočet přijatelné hodnoty měření vážením.
- Bod: Zaměří malou oblast uprostřed pohledového pole.
- Střed: Zaměří trochu větší oblast uprostřed pohledového pole.

Kvalita videa

Nastavte rozlišení obrazu, které bude použito během záznamu videa.

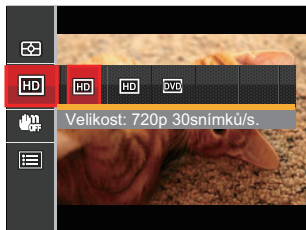

Požadavky na rychlost čtení a zápisu na SD kartu pro zaznamenání vysokého počtu pixelů:

No.	Obrázek počet pixelů	Rám	Doporučení	Doba záznamu (4 GB) Přibližně
1	1280 x 720 *	30	Class 6	58 minut
2	1280 x 720	15	Class 4	61 minut
3	640 x 480	30	Class 4	69 minut

* Nejdelší doba nahrávání je 29 minut najednou.

Když budete realizovat záznam s vyšším počtem pixelů, může docházet k zahřívání uvnitř fotoaparátu. Nejedná se však o vadu fotoaparátu.

OIS



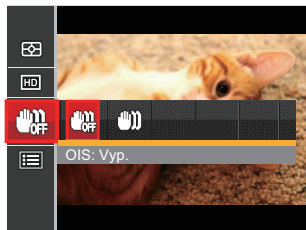



Tento režim omezuje rozmazání fotografie způsobené neúmyslným třesem rukou nebo nízkým osvětlením.





- Použijte tento režim stabilizace obrazu v tmavém prostředí.
- Rozostření fotografie může způsobit fotografování ve větrném nebo nestálém prostředí (např. pohybující se vozidlo).
- Použitím stativu, naznačují, stabilizátor obrazu je deaktivován.

Nabídka nastavení videa

Režim: 

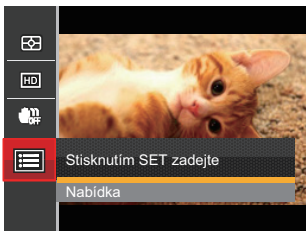
1. Otočením přepínače režimů vyberte  pro přechod na obrazovku záznamu videa.
2. Stiskněte tlačítko , stisknutím tlačítka se šipkou nahoru/dolů vyberte položku  a stisknutím tlačítka  vstupte do nabídky.
4. Vyberte položky, které chcete nastavit, a stisknutím tlačítka  nebo tlačítka se šipkou vpravo vstupte do nabídky.
5. Stisknutím tlačítek se šipkami nahoru/dolů vyberte některou možnost a potom stisknutím tlačítka  potvrďte.



3. Stisknutím tlačítka se šipkou nahoru/dolů vyberte položku  a stisknutím tlačítka  nebo tlačítka se šipkou vstupte do nabídky.

Digitální zoom

Toto nastavení slouží k úpravě digitálního zoomu. Je-li tato funkce aktivována, bude možné použít pouze optický zoom.

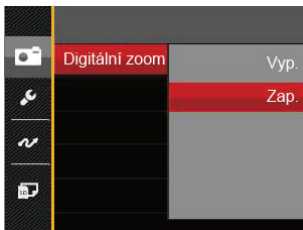



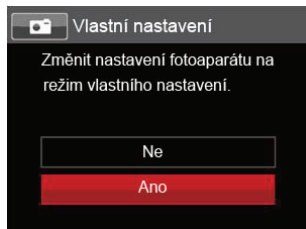

Vlastní nastavení

Vlastní nastavení uchovávají aktuální režim fotografování a jeho parametry. V režimu Vlastní nastavení bude přímo použit uložený režim a parametry.



Nabídka Přehrávání



Režim: 

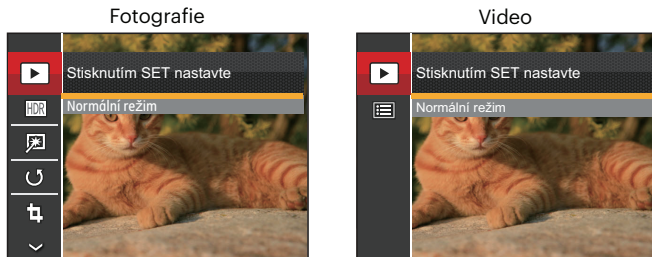

1. Stisknutím tlačítka  zobrazte obrazovku přehrávání a stisknutím tlačítka  vstupte do nabídky.
2. Stisknutím tlačítka se šípkou nahoru/dolů vyberte přehrávání, které chcete nastavit, a stisknutím tlačítka  vstupte.
3. Stisknutím tlačítek se šípkami vlevo/vpravo vyberte některou možnost a potom stisknutím tlačítka  potvrďte.





Podrobnější informace o jednotlivých nastaveních najdete na následujících stranách.

Přehrávání

1. Stiskněte tlačítko , vyberte nastavení  a stisknutím tlačítka  zobrazte obrazovku nastavení.
2. Pro výběr následujících 2 funkcí stiskněte tlačítko vlevo/vpravo:

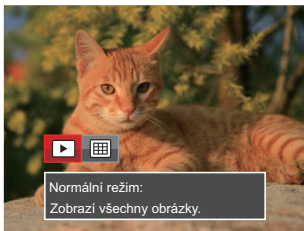
-  Normální režim: Zobrazí všechny obrázky.
-  Režim data: Uspořádáno podle data.





3. Stiskem tlačítka  potvrďte volbu.

 Datová složka se zobrazí v pořadí podle data pořízení snímku.

HDR

Pomocí funkce HDR můžete opravit a optimalizovat přexponované snímky tak, že budou přesněji odpovídat skutečnosti.

1. Stisknutím tlačítka se šipkou vlevo/vpravo v režimu přehrávání vyberte fotografie, které chcete upravit.
2. Stiskněte tlačítko , vyberte nastavení  a stisknutím tlačítka  zobrazte obrazovku nastavení.
3. Stisknutím tlačítka vlevo/vpravo vyberte, zda má být použito HDR.

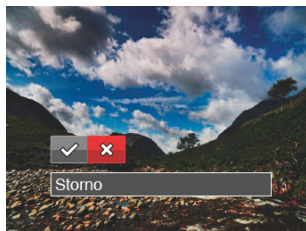



 : HDR





 : Storno

4. Po použití funkce HDR bude obrázek uložen jako nový, a původní soubor je stále uložen v paměti.

Retuš

1. Stisknutím tlačítka se šipkou vlevo/vpravo v režimu přehrávání vyberte fotografie, které chcete upravit.
2. Stiskněte tlačítko , vyberte nastavení  a stisknutím tlačítka  zobrazte obrazovku nastavení.
3. Stisknutím tlačítka vlevo/vpravo vyberte možnost Retuš nebo se výběrem možnosti [Storno] vraťte na obrazovku přehrávání.



-  : Redukce červených očí
-  : Měkká pleť
-  : Vyjasnění očí
-  : Zvětšení očí
-  : Storno



4. Stiskem tlačítka  potvrďte volbu.



Zmíněná funkce krásy je individuální posouzení krásy pro tři efekty, režim krásy umožňuje vybrat z jednoho, dvou nebo všech efektů dohromady.

Otočit

Tímto nastavením můžete změnit orientaci snímku.

1. Stisknutím tlačítka se šipkou vlevo/vpravo v režimu přehrávání vyberte fotografie, které chcete upravit.
2. Stiskněte tlačítka , vyberte nastavení  a stisknutím tlačítka  zobrazte obrazovku nastavení.
3. Stisknutím tlačítka vlevo/vpravo vyberte směr otočení nebo se výběrem možnosti [Storno] vraťte na obrazovku přehrávání.

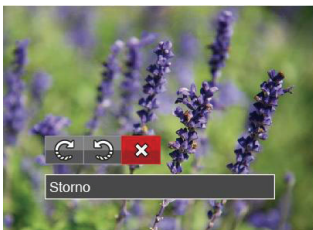



 : Otočit vpravo

 : Otočit vlevo

 : Storno



4. Stiskem tlačítka  potvrďte volbu.

 Panoramatickou fotografií a video nelze přetočit.

 Otočený soubor nahradí původní.

Změnit velikost

Toto nastavení umožňuje změnit velikost na požadované rozlišení a uložení výsledku jako nové fotografie.

1. Stisknutím tlačítka se šipkou vlevo/vpravo v režimu přehrávání vyberte fotografie, které chcete upravit.
2. Stiskněte tlačítko , vyberte nastavení  a stisknutím tlačítka  zobrazte obrazovku nastavení.
3. Stisknutím tlačítka se šipkou vlevo/vpravo vyberte možnost [1024] nebo [640] nebo se výběrem možnosti [Storno] vraťte na obrazovku přehrávání.



1024 : Změnit velikost na 1024 x 768

640 : Změnit velikost na 640 x 480

X : Storno

4. Stiskem tlačítka  potvrďte volbu.

Tlačítko i - funkce přehrávání

Tímto nastavením můžete změnit barevný efekt obrázku. Bude uložen jako nový obrázek a zachován v paměti společně s původní fotografií.

1. Stisknutím tlačítka se šípkou vlevo/vpravo v režimu přehrávání vyberte fotografie, které chcete upravit.
2. Po stisknutí tlačítka **i** můžete zvolit nastavení barev obrazu.
3. Stisknutím tlačítka vlevo/vpravo vyberte příslušnou nabídku nebo se výběrem možnosti [Storno] vraťte na obrazovku přehrávání.

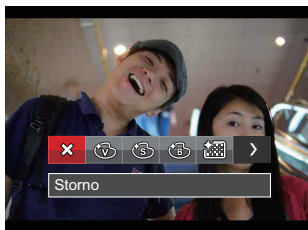





4. Stiskem tlačítka **SET** potvrďte volbu.

Existují 8 možnosti:



-  Storno
-  Živé
-  Sépie
-  ČB
-  Zrnitě
-  Vinětace
-  Salon
-  Snivý

Nabídka nastavení přehrávání

Režim: 

1. Stisknutím tlačítka  zobrazte obrazovku přehrávání, stiskněte tlačítko  a stisknutím tlačítka nahoru/dolů vyberte .
2. Stisknutím tlačítka  vstupte do nabídky.



3. Stisknutím tlačítka se šipkou nahoru/dolů vyberte položku  a stisknutím tlačítka  nebo tlačítka se šipkou vstupte do nabídky.
4. Stisknutím tlačítka se šipkou nahoru/dolů vyberte položku, kterou chcete nastavit, a stisknutím tlačítka  nebo tlačítka se šipkou vpravo vstupte do nabídky.

5. Stisknutím tlačítek se šipkami nahoru/dolů vyberte některou možnost a potom stisknutím tlačítka  potvrďte.

Podrobnější informace o jednotlivých nastaveních najdete na následujících stranách.

Zamknout

Toto nastavení můžete využít k ochraně jednotlivých nebo všech souborů proti nechtěnému vymazání.

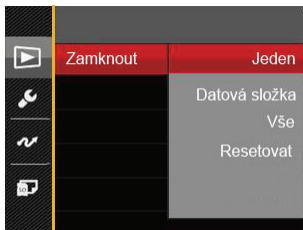

Pokyny pro zamknutí nebo odemknutí souborů s fotografiemi a videem:

1. Stisknutím tlačítka se šípkou nahoru/dolů vyberte položku [Zamknout] a stisknutím tlačítka **SET** nebo tlačítka se šípkou vpravo vstupte do podnabídky.
2. Stisknutím tlačítka se šípkou nahoru/dolů vyberte podnabídku a stisknutím tlačítka **SET** nebo tlačítka se šípkou vpravo zobrazte obrazovku nastavení.

K dispozici jsou 4 podnabídky:

- Jeden
Slouží k zamknutí vybrané nechráněné fotografie nebo videa; slouží k odemknutí vybrané chráněné fotografie nebo videa.
 - Datová složka
Slouží k zamknutí všechny fotografie v datové složce.
 - Vše
Slouží k zamknutí všech fotografií a videí.
 - Resetovat
Zruší ochranu všech fotografií a videí.
3. Stisknutím tlačítek se šípkami nahoru/dolů vyberte některou možnost a potom stisknutím tlačítka **SET** potvrďte.

Odstranit

Můžete odstranit jeden nebo všechny soubory s fotografiemi/videi.







Pokyny pro odstranění souborů s fotografiemi/videi:

1. Stisknutím tlačítka se šipkou nahoru/dolů vyberte položku [Odstranit] a stisknutím tlačítka **[SET]** nebo tlačítka se šipkou vpravo vstupte do podnabídky.
2. Stisknutím tlačítka se šipkou nahoru/dolů vyberte podnabídku a stisknutím tlačítka **[SET]** nebo tlačítka se šipkou vpravo zobrazte obrazovku nastavení.

K dispozici jsou 3 podnabídky:

- Jeden
Odstraní jednu fotografii nebo video.
 - Datová složka
Odstraní všechny fotografie v datové složce.
 - Vše
Odstraní všechny fotografie nebo videa.
3. Stisknutím tlačítek se šipkami nahoru/dolů vyberte některou možnost a potom stisknutím tlačítka **[SET]** potvrďte.

-  Indikátor „“ znamená, že je soubor chráněný. Ochranu souboru je nutno odstranit a až pak lze soubor vymazat.
-  Vymazáním souboru dojde k vynulování nastavení DPOF.
-  Je-li jedna fotografie chráněna v datovém adresáři, chráněná fotografie bude zachována a další fotografie budou smazány.

DPOF (Digitální formát objednávky fotografií)

DPOF umožňuje uložení výběru fotografií k tisku a slouží k uložení nastavení na paměťovou kartu, takže můžete kartu z fotoaparátu předat fotolabu a nemusíte jim říkat, které fotografie chcete vyrobit.

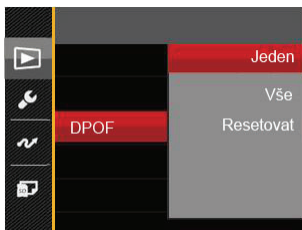

Pro tisk je zapotřebí tiskárna, která podporuje DPOF.

Oříznout

Nastavení oříznutí vám umožní oříznout fotografie a uložit je jako nové fotografie.

Postup oříznutí fotografie:

1. Stisknutím tlačítka se šipkou nahoru/dolů vyberte položku [Oříznout] a stisknutím tlačítka **SET** nebo tlačítka se šipkou vpravo vstupte do nabídky.
2. Výběrem možnosti [Ano] potvrďte oříznutí. Páčkou transfokátoru vyberte část, kterou chcete oříznout, a pomocí tlačítek se šipkami oříznete fotografii.



3. Stisknutím tlačítka **SET** se zobrazí výzva [Uložit změnu?]. Výběrem [✓] změňte a uložte snímek. Výběrem [✗] zrušíte změny a vrátíte se obrazovku s výzvou k oříznutí.



Když je obrázek v zobrazení 640 x 480, nelze fotografii již oříznout.

Menu Nastavení

Režim: **PSAM** **SCN**

1. Stiskněte tlačítko v libovolném režimu a stisknutím tlačítka nahoru/dolů vyberte položku .
2. Stisknutím tlačítka vstupte do nabídky.
3. Stisknutím tlačítka se šipkou nahoru/dolů vyberte položku a stisknutím tlačítka nebo tlačítka se šipkou vstupte do nabídky.

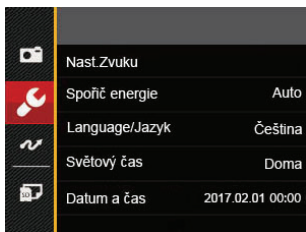

4. Stisknutím tlačítka se šipkou nahoru/dolů vyberte položku, kterou chcete nastavit, a stisknutím tlačítka nebo tlačítka se šipkou vpravo vstupte do nabídky.
5. Stisknutím tlačítka se šipkou vyberte některou volbu a potvrďte stisknutím tlačítka .

Podrobnější informace o jednotlivých nastaveních najdete na následujících stranách.

Nast. Zvuku

Změna tohoto nastavení:

1. V nabídce základních nastavení vyberte položku [Nast. Zvuku]. Stisknutím tlačítka nebo tlačítka se šipkou vpravo vstupte do nabídky.
2. Stisknutím tlačítka se šipkou vlevo/vpravo vyberte některou možnost.

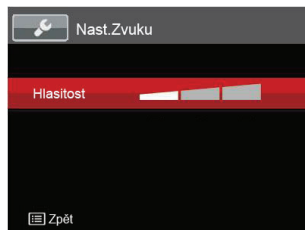

3. Potvrďte stiskem tlačítka .

Spořič energie

Toto nastavení umožňuje šetřit energii a získat maximální provozní dobu baterií.

Následujícím postupem nastavíte automatické vypínání LCD displeje a fotoaparátu po určité době nečinnosti.

1. V nabídce základních nastavení vyberte položku [Spořič energie]. Stisknutím tlačítka **SET** nebo tlačítka se šipkou vpravo vstupte do nabídky.
2. Stisknutím tlačítka se šipkou nahoru/dolů vyberte některou možnost.



3. Potvrďte stiskem tlačítka **SET**.

Spořič energie	Interval vypnutí napájení LCD	Interval vypnutí
Auto	3 min.	5 min.
Normální	1 min.	3 min.
Nejlepší	30 s	1 min.

Language/Jazyk

Viz část „Obnovení jazyka“ na straně 18.

Světový čas

Nastavení Zóna (čas. pásmo) je užitečná funkce, pokud cestujete za moře. Tato funkce umožňuje zobrazení místního času na LCD displeji při pobytu v zahraničí.

1. V nabídce základních nastavení vyberte položku [Světový čas]. Zobrazí se obrazovka Světový čas.
2. Stisknutím tlačítka nahoru/dolů vyberte místo odjezdu (🏠) a cíl (🌐).
3. Stisknutím tlačítka se šipkou vlevo/vpravo vyberte město, které se nachází ve stejném časovém pásmu, jaké je v poli. Stisknutím tlačítka **SET** potvrďte nastavení.

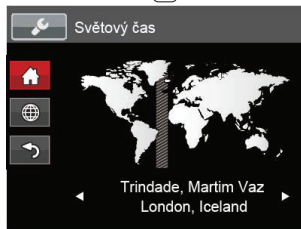

Datum a čas

Viz část „Obnovení datumu/času“ na straně 19.

Jas LCD displeje

Tímto nastavením můžete změnit jas LCD displeje.

1. V nabídce základních nastavení vyberte položku [Jas LCD displeje]. Stisknutím tlačítka **SET** nebo tlačítka se šipkou vpravo vstupte do nabídky.
2. Stisknutím tlačítka se šipkou nahoru/dolů vyberte některou možnost.

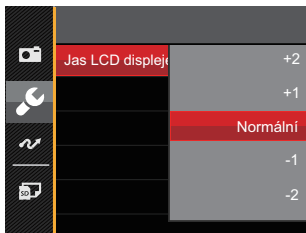

3. Potvrďte stiskem tlačítka **SET**.

TYP BATERIE

Prosím, vyberte správný typ baterie před jejím použitím.

1. V nabídce základních nastavení vyberte položku [TYP BATERIE]. Stisknutím tlačítka **SET** nebo tlačítka se šipkou vpravo vstupte do nabídky.
2. Stisknutím tlačítka se šipkou nahoru/dolů vyberte některou možnost.

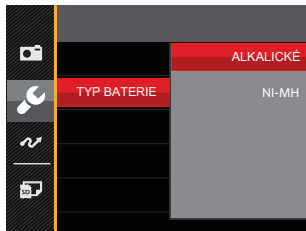







3. Potvrďte stiskem tlačítka **SET**.

Nastavení souborů

Formátovat

Pozor: formátováním můžete vymazat veškerý obsah paměťové karty i zabudované paměti, včetně chráněných fotografií a filmů.

Použití tohoto nastavení:



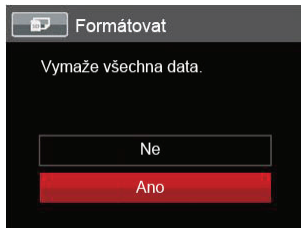



1. Stiskněte tlačítko , stisknutím tlačítka se šipkou nahoru/dolů vyberte položku  a stisknutím tlačítka  vstupte do nabídky.
2. Stisknutím tlačítka se šipkou nahoru/dolů vyberte položku  a stisknutím tlačítka  nebo tlačítka se šipkou vstupte do nabídky.
3. Stisknutím tlačítka se šipkou nahoru/dolů vyberte položku [Formátovat] a stisknutím tlačítka  nebo tlačítka se šipkou vpravo vstupte do nabídky.
4. Stisknutím tlačítek se šipkami nahoru/dolů vyberte možnost [Ano] nebo [Ne] a potom stisknutím tlačítka  potvrďte.



5. V případě výběru možnosti [Ano] fotoaparát naformátuje svoji paměť.
-  Pokud ve fotoaparátu není vložena žádná karta, naformátujte vestavěnou paměť. Pokud je ve fotoaparátu vložena karta, lze naformátovat pouze tuto kartu.

Kopírovat na kartu

Touto volbou můžete zkopírovat soubory uložené v zabudované paměti na paměťovou kartu.



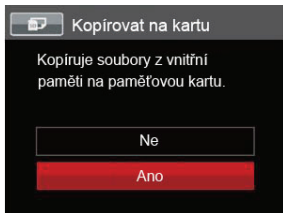



1. Stiskněte tlačítko , stisknutím tlačítka se šipkou nahoru/dolů vyberte položku  a stisknutím tlačítka  vstupte do nabídky.
2. Stisknutím tlačítka se šipkou nahoru/dolů vyberte položku  a stisknutím tlačítka  nebo tlačítka se šipkou vstupte do nabídky.
3. Stisknutím tlačítka se šipkou nahoru/dolů vyberte položku [Kopírovat na kartu] a stisknutím tlačítka  nebo tlačítka se šipkou vpravo vstupte do nabídky.
4. Stisknutím tlačítek se šipkami nahoru/dolů vyberte možnost [Ano] nebo [Ne] a potom stisknutím tlačítka  potvrďte.



Pokud je žádná karta v camera, tato funkce neukazuje.

Číslování souborů





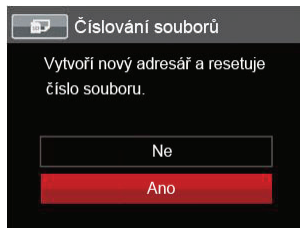

Po pořízení fotografie nebo videa fotoaparát uloží soubor pod pořadovým číslem. Můžete to využít pro reset číslování souborů.

1. Stiskněte tlačítko , stisknutím tlačítka se šipkou nahoru/dolů vyberte položku  a stisknutím tlačítka  vstupte do nabídky.
2. Stisknutím tlačítka se šipkou nahoru/dolů vyberte položku  a stisknutím tlačítka  nebo tlačítka se šipkou vstupte do nabídky.
3. Stisknutím tlačítka se šipkou nahoru/dolů vyberte položku [Číslování souborů] a stisknutím tlačítka  nebo tlačítka se šipkou vpravo vstupte do nabídky.
4. Stisknutím tlačítek se šipkami nahoru/dolů vyberte možnost [Ano] nebo [Ne] a potom stisknutím tlačítka  potvrďte.



Resetovat





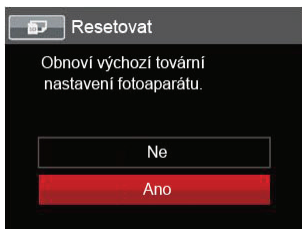

Touto volbou můžete obnovit výchozí nastavení fotoaparátu.

1. Stiskněte tlačítko , stisknutím tlačítka se šipkou nahoru/dolů vyberte položku  a stisknutím tlačítka  vstupte do nabídky.
2. Stisknutím tlačítka se šipkou nahoru/dolů vyberte položku  a stisknutím tlačítka  nebo tlačítka se šipkou vstupte do nabídky.
3. Stisknutím tlačítka se šipkou nahoru/dolů vyberte položku [Resetovat] a stisknutím tlačítka  nebo tlačítka se šipkou vpravo vstupte do nabídky.
4. Stisknutím tlačítek se šipkami nahoru/dolů vyberte možnost [Ano] nebo [Ne] a potom stisknutím tlačítka  potvrďte.



Verze FW

Touto volbou zobrazíte aktuální verzi firmwaru fotoaparátu.

1. Stiskněte tlačítko , stisknutím tlačítka se šipkou nahoru/dolů vyberte položku  a stisknutím tlačítka  vstupte do nabídky.
2. Stisknutím tlačítka se šipkou nahoru/dolů vyberte položku  a stisknutím tlačítka  nebo tlačítka se šipkou vstupte do nabídky.
3. Stisknutím tlačítka se šipkou nahoru/dolů vyberte položku [Verze FW] a stisknutím tlačítka  nebo tlačítka se šipkou vpravo vstupte do nabídky.
4. Pokud karta SD obsahuje novou verzi firmwaru, výběrem možnosti [Ano] proveďte aktualizaci.

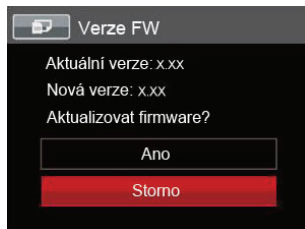







Připojení k PC

Můžete použít mikro USB kabel (k zakoupení samostatně) pro připojení fotoaparátu ke kopírování (přenos) fotografií do počítače.

Nastavení režimu USB

Vzhledem k tomu, že USB port fotoaparátu lze nastavit na připojení PC nebo tiskárny, provedením následujících kroků zajistíte, aby byl správně nastaven na připojení k PC.

1. Stiskněte tlačítko , stisknutím tlačítka se šipkou nahoru/dolů vyberte položku  a stisknutím tlačítka  vstupte do nabídky.
2. Stisknutím tlačítka se šipkou nahoru/dolů vyberte položku  a stisknutím tlačítka  nebo tlačítka se šipkou vstupte do nabídky.
3. Stisknutím tlačítka se šipkou nahoru/dolů vyberte položku [USB] a stisknutím tlačítka  nebo tlačítka se šipkou vpravo vstupte do nabídky.

4. Stisknutím tlačítek se šipkami nahoru/dolů vyberte položku [PC] a potom stisknutím tlačítka  potvrďte.

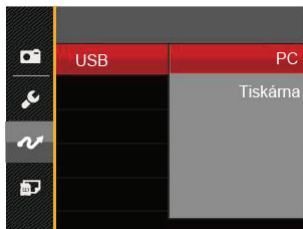

Přenos souborů na PC

Počítač automaticky rozpozná fotoaparát jako vyjímatelný disk. Poklepejte na ikonu Tento počítač na pracovní ploše, najdete ikonu vyjímatelného disku a zkopírujte soubory a složky z tohoto disku do adresáře na PC, stejně jako při kopírování běžné složky nebo souboru.

Připojení fotoaparátu k PC proveďte následujícím postupem.



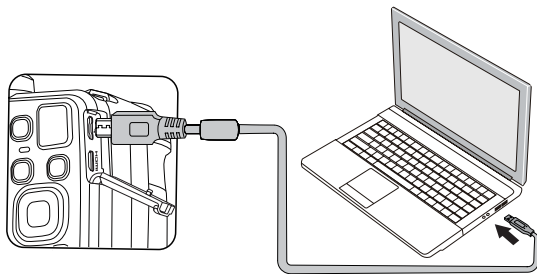



1. Ujistěte se, že je počítač zapnutý.
2. Jeden konec mikro USB kabelu připojte k portu USB OUT fotoaparátu.
3. Druhý konec mikro USB kabelu připojte k volnému portu USB na PC.
4. Po dokončení přenosu odpojte mikro USB kabelu podle pokynů pro bezpečné odebrání zařízení USB.



System obrazu

Pro video výstup můžete využít AV kabel (k zakoupení samostatně) a připojit jím kameru a televizi. Připojte jeden konec AV kabelu k AV portu kamery, druhý konec připojte k AV-OUT portu televize. Nastavte formát systému výstupu videa podle vašich požadavků.

Postup je následující:

1. Stiskněte tlačítko , stisknutím tlačítka se šipkou nahoru/dolů vyberte položku  a stisknutím tlačítka  vstupte do nabídky.
2. Stisknutím tlačítka se šipkou nahoru/dolů vyberte položku  a stisknutím tlačítka  nebo tlačítka se šipkou vstupte do nabídky.
3. Stisknutím tlačítka se šipkou nahoru/dolů vyberte položku [TV-systém] a stisknutím tlačítka  nebo tlačítka se šipkou vpravo vstupte do nabídky.
4. Stisknutím tlačítek se šipkami nahoru/dolů vyberte možnost [NTSC] nebo [PAL] a potom stisknutím tlačítka  potvrďte.

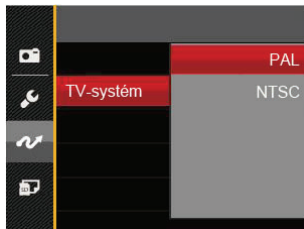



System výstupu videa se změní podle změn vybraného jazyka.

NTSC: Angličtina, čínština (tradiční), japonština, francouzština, korejšťina, ruština, vietnamština, řečtina, maďarština

PAL: němčina, španělština, italština, čínština (zjednodušená), portugalština, švédština, dánština, finština, indoněština, norština, holandsťina, turečtina, polština, thajština, chorvatština, čeština, arabština, hindština

Nastavení režimu připojení karty pomocí Set Eye-Fi

Tento fotoaparát podporuje bezdrátové připojení pro paměťovou kartu Eye-Fi, prosím nahrajte soubory ve fotoaparátu na síť podle následujících kroků.

1. Stiskněte tlačítko , stisknutím tlačítka se šipkou nahoru/dolů vyberte položku  a stisknutím tlačítka **SET** vstupte do nabídky.
2. Stisknutím tlačítka se šipkou nahoru/dolů vyberte položku  a stisknutím tlačítka **SET** nebo tlačítka se šipkou vstupte do nabídky.
3. Stisknutím tlačítka se šipkou nahoru/dolů vyberte položku [Eye-Fi] a stisknutím tlačítka **SET** nebo tlačítka se šipkou vpravo vstupte do nabídky.
4. Stisknutím tlačítek se šipkami nahoru/dolů vyberte položku [Zap.] nebo [Vyp.] a potom stisknutím tlačítka **SET** potvrďte.

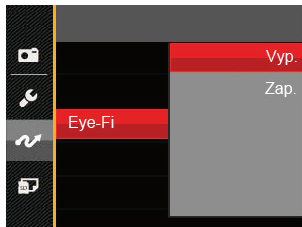

Pokud ve fotoaparátu není vložena karta Eye-Fi, tato funkce se nezobrazuje.

Podpora připojení HDMI

HDMI (High Definition Multimedia Interface) je plně digitální audio/video přenosové rozhraní, přes které jsou přenášeny nezkomprimované audio a video signály.

Přímý přenos digitálních video signálů do vašeho televizoru snižuje ztrátu konverze a zvyšuje kvalitu sledovaného obrazu.

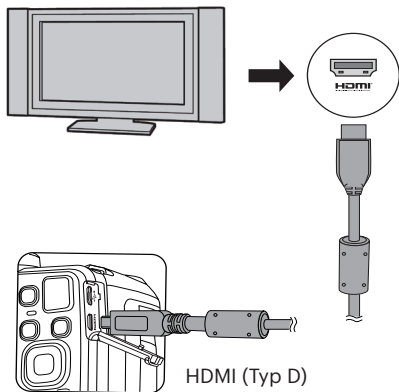

Možnost připojení k televizoru s rozhraním HDMI

1. Použijte kabel s vysokým rozlišením výstupního konektoru (který by měl být zakoupen samostatně) pro připojení fotoaparátu k televizoru, který splňuje standard HDMI.
2. TV fotoaparát automaticky rozpozná.
3. Po zapojení HDMI fotoaparát přejde do režimu Přejímání obrazu.



Před zapojením zapněte fotoaparát i TV.



Pro informace ohledně velikosti rozlišení, které váš televizor podporuje, konzultujte prosím váš návod k použití televizoru. Rozlišení a výstupní formáty, které nejsou podporovány, budou na LCD displeji fotoaparátu zbarveny šedě.







Připojení k tiskárně slučitelné s PICTBRIDGE™

Technologie PICTBRIDGE™ umožňuje tisknout fotografie uložené na paměťové kartě na tiskárně.

Ke zjištění, zda je tiskárna slučitelná s PICTBRIDGE™, stačí na obalu najít logo PICTBRIDGE™ nebo nahlédnout do specifikací v návodu. Funkce PICTBRIDGE™ na fotoaparátu umožňuje přímý tisk pořízených fotografií na tiskárně slučitelné s PICTBRIDGE™ pomocí mikro USB kabelu bez nutnosti použít PC.

Nastavení režimu USB

Vzhledem k tomu, že USB port fotoaparátu lze nastavit na připojení PC nebo tiskárny, provedením následujících kroků zajistíte, aby byl správně nastaven na připojení k tiskárně.

1. Stiskněte tlačítko , stisknutím tlačítka se šipkou nahoru/dolů vyberte položku  a stisknutím tlačítka  vstupte do nabídky.
2. Stisknutím tlačítka se šipkou nahoru/dolů vyberte položku  a stisknutím tlačítka  nebo tlačítka se šipkou vstupte do nabídky.
3. Stisknutím tlačítka se šipkou nahoru/dolů vyberte položku [USB] a stisknutím tlačítka  nebo tlačítka se šipkou vpravo vstupte do nabídky.
4. Stisknutím tlačítek se šipkami nahoru/dolů vyberte položku [Tiskárna] a potom stisknutím tlačítka  potvrďte.

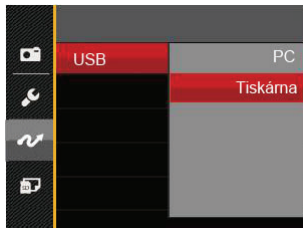

Jakmile se fotoaparát znovu spustí, bude režim USB automaticky přepnut na režim spojení PC.



Viz část „Použití menu PICTBRIDGE™“ na straně 89.

Připojte tiskárnu

1. Ujistěte se, že je tiskárna zapnutá.
2. Jeden konec mikro USB kabelu připojte k portu USB fotoaparátu.
3. Druhý konec mikro USB připojte k volnému portu USB na tiskárně.

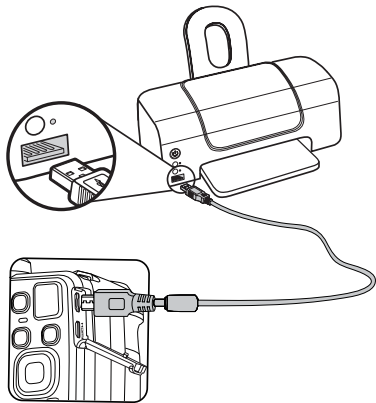

Pokud fotoaparát není připojen k tiskárně slučitelné s PICTBRIDGE™, objeví se na LCD displeji následující chybové hlášení.

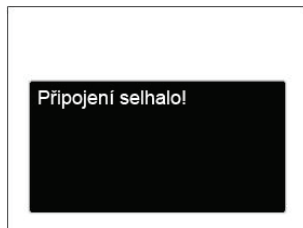

Výše uvedené chybové hlášení by se zobrazilo i při nesprávném nastavení režimu USB, v tom případě musíte odpojit mikro USB kabel, zkontrolovat nastavení režimu USB, zkontrolujte, zda je tiskárna zapnuta, a pak zkuste mikro USB kabel připojit znovu.

Použití menu PICTBRIDGE™

Po nastavení režimu USB na připojení k tiskárně se objeví menu PICTBRIDGE™.

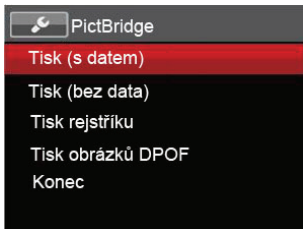

Stisknutím tlačítka se šipkou nahoru/dolů vyberte položku nabídky a stisknutím tlačítka **SET** nebo tlačítka se šipkou vpravo vstupte do položky.

Podrobnější informace o jednotlivých nastaveních najdete v následujících sekcích.

Tisk (s datem)

Pokud jste na fotoaparátu nastavili datum a čas, s fotografiemi se ukládá i údaj data a času pořízení. Postup tisku fotografií s údajem data následuje.

1. V nabídce PICTBRIDGE™ vyberte možnost [Tisk (s datem)] a zobrazí se obrazovka níže.

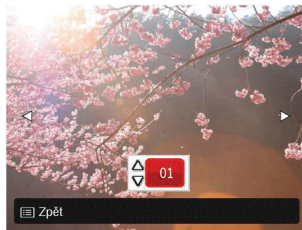

2. Stisknutím tlačítka se šipkou vlevo/ vpravo vyberte fotografii, kterou chcete vytisknout.

3. Stisknutím tlačítka se šipkou nahoru/ dolů vyberte počet kopií pro aktuálně zobrazenou fotografii.
4. Stiskněte tlačítko **SET** a objeví se následující obrazovka.



5. Vyberte možnost [Ano] a stisknutím tlačítka **SET** potvrďte; chcete-li zrušit tisk, vyberte možnost [Storno].

Tisk (bez data)

Touto volbou tisknete fotografie bez data.

1. V nabídce PICTBRIDGE™ vyberte možnost [Tisk (bez data)] a zobrazí se obrazovka níže.

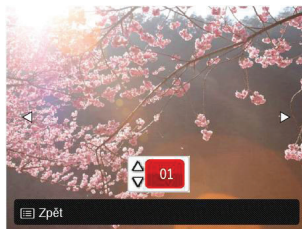

2. Stisknutím tlačítka se šipkou vlevo/ vpravo vyberte fotografii, kterou chcete vytisknout.
3. Stisknutím tlačítka se šipkou nahoru/ dolů vyberte počet kopií pro aktuálně zobrazenou fotografii.
4. Stiskněte tlačítko **SET** a objeví se následující obrazovka.



5. Vyberte možnost [Ano] a stisknutím tlačítka **SET** potvrďte; chcete-li zrušit tisk, vyberte možnost [Storno].

Tisk rejstříku

Pomocí této funkce můžete vytisknout všechny fotografie ve fotoaparátu.

1. V nabídce PICTBRIDGE™ vyberte možnost [Tisk rejstříku] a zobrazí se obrazovka níže.

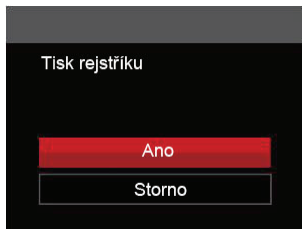

2. Vyberte možnost [Ano] a stisknutím tlačítka **SET** potvrďte; chcete-li zrušit tisk, vyberte možnost [Storno].

Tisk obrázků DPOF

Tisk DPOF můžete využít, jen pokud předem provedete výběr fotografií k tisku pomocí nastavení DPOF. Viz sekce „DPOF“ na straně 75.

1. V nabídce PICTBRIDGE™ vyberte možnost [Tisk obrázků DPOF] a zobrazí se obrazovka níže.



2. Vyberte možnost [Ano] a stisknutím tlačítka **(SET)** potvrďte; chcete-li zrušit tisk, vyberte možnost [Storno].

Konec

Výběrem možnosti [Konec] ukončíte nabídku PICTBRIDGE™. Na obrazovce se zobrazí zpráva [Odpojte kabel USB!].



Odpojte mikro USB kabel od fotoaparátu a tiskárny.

Specifikace



"Design a specifikace se mohou měnit bez předchozího upozornění."

Obrazový senzor	Typ	1/2.3"CCD
	Efektivní počet pixelů	16,15 megapixelů
	Celkový počet pixelů	16,44 megapixelů
Objektivy	Ohnisková vzdálenost	4,3 mm (šířka) - 172 mm (tele)
	35 mm ekvivalent	24 mm (šířka) - 960 mm (tele)
	Č. F	F3.0 (šířka) - F6.8 (tele)
	Konstrukce objektivu	11 skupin 15 prvků
	Optický zoom	40x
	Rozsah zaostření	Normální: (šířka) 50 cm ~ ∞, (Tele) 200 cm ~ ∞; Makro: 1.6 cm ~ ∞ (pouze šířka)
Systém automatického zaostření		TTL automatické zaostření
Proti třesu rukou		Čidlo pro celkové snímá pixelů
Digitální zoom		4x digitální zoom (kombinovaný zoom: 160x)

Počet zaznamenávaných pixelů	Fotografie	(4:3) 16MP: 4608 × 3456 10MP: 3648 × 2736 5MP: 2592 × 1944 3MP: 2048 × 1536 0.3MP: 640 × 480	(3:2) 14MP: 4608 × 3072	(16:9) 12MP: 4608 × 2592 2MP: 1920 × 1080
	Film	1280 × 720 (30fps), 1280 × 720 (15fps), 640 × 480 (30fps)		
Komprese obrazu		Nejlepší, dobrá, normální		
DCF, DPOF (Ver 1.1) Podpora		Ano		
Formát souboru	Fotografie	Exif 2.3 (JPEG)		
	Film	MOV [Image: H.264; Audio: Linear PCM (Monofonní)]		
Režimy fotografování		Automatický režim, Program AE, Priorita závěrky, Priorita světelnosti, Ruční režim, Zkrášlovač tváře, Panoramatický režim, Režim záběru, Režim videa, Vlastní nastavení		
Režim záběru		Režim zvíře, Soumrak, Ohňostroj, Sport, Noční portrét, Krajina, Portrét, Sníh, Děti, Párty, Noční krajina, ASCN		
Funkce detekce		Obličej, úsměv, mrknutí, kočka, pes		
Optimalizace		Redukce červených očí, Měkká pleť, Rozjasnění očí, Zvětšení očí		

HDR	Ano	
Video Panorama	Až 180° (Horizontální)	
Displej LCD	3.0 palce (460k pixelů)	
Automatické otáčení obrazu	Ano	
Citlivost ISO	Auto, ISO80/100/200/400/800/1600/3200(4M)	
Způsob AF	Jednotlivý AF, Multi AF (TTL-9 bodů), Sledování objektu, Detekce obličeje	
Způsob měření expozice	Umělá inteligence AE (AiAE), průměr, zaměření (fixní v centru rámu), AE obličeje	
Způsob kontroly expozice	Program AE (Zámek AE k dispozici), Priorita závěrky, Priorita světelnosti	
Kompenzace expozice	±2 EV v 1/3 krocích	
Rychlost závěrky	1/2000 - 30 sekund	
Plynulé fotografování	Ano	
Režimy Přehrávání	Fotka, Index (ikony 9/16), Prezentace, Datum, Zvětšit (2 až 8krát)	
Ovládání vyvážení bílé	AWB, Denní světlo, Oblačno, Zářivka, Zářivka CWF, Žárovka, Ruční vyvážení bílé, Teplota barev (1900K ~ 10000)	
Blesk	Blesk	Pop-up (Ruční)
	Režimy blesku	Nevynucený, Automatický blesk, Vynucený blesk, Pomalá synch., Pomalá synch.+ Červené oči, Redukce červených očí

Nahrávání médií	Interní paměť: přibl. 8 MB
	Karta SD/SDHC (podpora až 32 GB) (nepodporuje kartu MMC)
Podpora více jazyků	27 jazyků
Konektory	AV-OUT/USB 2.0 (Mikro 5 pin USB), HDMI (Typ D)
Eye-Fi Podpora	Ano
Napájení	4 x alkalická baterie AA, AA akumulátor NiMH [prodává se zvlášť]
Schopnost fotografování (výkon baterie)	Alkalické baterie AA: Přibl. 280 snímků (dle norem CIPA)
Provozní podmínky	Teplota: 0 - 40°C, Vlhkost: 0 - 90%
Rozměry (Š x V x H)	Přibl. 114.3 × 81.6 × 84.4 mm (dle norem CIPA)
Hmotnost	Přibl. 436 g (pouze hlavní část)

Výzvy a varovné zprávy

Zprávy	Popis	Metody restování
Varování! Vybitá baterie.	Baterie fotoaparátu je vybitá. Toto varování upozorňuje, že se fotoaparát vypíná.	Nabijte baterii.
Zablokovaný objektiv, restartujte fotoaparát.	Objektiv je zaseknutý nebo nějaký cizí předmět zabraňuje normálnímu fungování objektivu.	Resetujte objektiv vypnutím a zapnutím fotoaparátu.
Doporučujeme použít stativ.	Když je aktivována plynulá expozice (Soumrak, Ohňostroj, Noční krajina, Noční portrét), zobrazí se tato výzva při prvním zobrazení obrazovky fotografování.	Po 2 sekundách zmizí.
Chyba vnitřní paměti!	Došlo k chybě ve vnitřní paměti.	Naformátujte vnitřní paměť.
Nesprávné zarovnání. Opakujte akci.	Příliš velká odchylka pro panoramatické snímání.	Zpráva zmizí po 2 sekundách pro návrat na obrazovku fotografování.
Varování! Během aktualizace nevypínejte fotoaparát!	Tato zpráva se zobrazí během aktualizace firmwaru.	Zpráva zmizí po aktualizaci a vypnutí fotoaparátu.

Zprávy	Popis	Metody restování
Odpojte kabel USB!	Po přenesení dat a zobrazení výzvy k odpojení kabelu USB se na displeji zobrazí tato výzva.	Zpráva zmizí po odpojení kabelu USB a automatickým vypnutím fotoaparátu.
Připojení selhalo!	Nelze připojit k počítači, tiskárně, televizoru (s HDMI).	Zpráva zmizí odpojením kabelu USB a přerušením připojení.
Ochrana proti zápisu	Při ukládání snímků je karta SD zamknutá.	Odblokujte pojistku ochrany proti zápisu na paměťové kartě.
Plná karta	Při zapnutí fotoaparátu nebo stisknutím tlačítka závěrky fotoaparát zjistí nedostatek místa na kartě SD.	Vložte novou paměťovou kartu SD nebo vymažte nepotřebné snímky.
Plná paměť	Při zapnutí fotoaparátu nebo stisknutím tlačítka závěrky fotoaparát zjistí nedostatek místa v paměti fotoaparátu.	Vložte novou paměťovou kartu SD nebo vymažte nepotřebné snímky.
Chyba karty	Paměťovou kartu po formátování nelze identifikovat.	Vložte novou paměťovou kartu SD nebo zformátujte kartu v tomto fotoaparátu.

Zprávy	Popis	Metody restování
Nezformátovaná karta.	Když dojde k chybě na kartě SD, zobrazí se zpráva „Naformátováno“.	Zpráva zmizí po 2 sekundách. Naformátujte paměťové karty SD tímto fotoaparátem.
Pomalý přístup	Při záznamu videa HD na kartu SD třídy nižší, než 4, bude rychlost zápisu nižší a záznam nebude pokračovat.	Používejte paměťovou kartu typu SD třídy 4 nebo vyšší.
Nelze zapsat na SD kartu.	Došlo k přerušení fotografování nebo záznamu videa a nelze pokračovat.	Zpráva zmizí po 2 sekundách pro návrat na obrazovku fotografování.
Červené oči nezjištěny!	Na snímku nejsou červené oči. Zobrazí se zpráva o deaktivaci funkce Redukce červených očí.	Po 2 sekundách zmizí.
Tento obrázek nelze upravit.	Formát souboru nepodporuje úpravy nebo upravený soubor nelze znovu upravit.	Po 2 sekundách zmizí.
Překročený maximální počet ve složce.	Jakmile archivy či složky souborů na paměťové kartě dosáhnou svého maxima (9999 pro archivy, 999 pro složku souborů), zobrazí se upozorňující zpráva.	Nakopírujte snímky do počítače a naformátujte paměťovou kartu SD s tímto fotoaparátem.

Zprávy	Popis	Metody restování
Příliš mnoho fotografií pro rychlé zpracování.	Během přehrávání podle data snímky přesáhly specifikace, takže nelze přehrávat podle data.	To lze vyřešit odstraněním nepotřebných snímků.
Nelze rozpoznat soubory.	Formát souboru, který chcete zobrazit, není podporován nebo je soubor poškozen a nelze jej správně načíst.	Možná bude možné je přehrát na jiném fotoaparátu nebo na počítači.
Žádný obrázek	Když stisknete tlačítko přehrávání, ve fotoaparátu nebo na paměťové kartě není žádný soubor s obrázkem.	Zpráva zmizí po 2 sekundách pro návrat na obrazovku fotografování.
Chráněno! Nelze odstranit!	Soubor je chráněný. Tato zpráva se zobrazí při jeho odstranění.	Před odstraněním zrušte jejich ochranu.

Řešení problémů

Problém	Možné příčiny	Řešení
Fotoaparát se nezapne.	<ul style="list-style-type: none"> ■ Baterie nejsou správně vloženy. ■ Baterie jsou vybité. 	<ul style="list-style-type: none"> ■ Vyměňte vybité baterie za nové. ■ Správně vložte baterii.
Zapnutý fotoaparát se nečekaně vypne.	<ul style="list-style-type: none"> ■ Baterie jsou vybité. 	<ul style="list-style-type: none"> ■ Vyměňte vybité baterie za nové.
Snímek je rozmazaný.	<ul style="list-style-type: none"> ■ Fotoaparát se při fotografování chvěje. 	<ul style="list-style-type: none"> ■ Zapněte OIS. ■ Při snímání optickým zoomem s vysokým zvětšením (více než 15X) použijte stativ.
Nelze ukládat snímky, filmy.	<ul style="list-style-type: none"> ■ Paměťová karta je plná. ■ Paměťová karta je zamknutá. 	<ul style="list-style-type: none"> ■ Použijte jinou paměťovou kartu nebo odstraňte nepotřebné soubory. ■ Odemkněte paměťovou kartu.
Nelze tisknout snímky na připojené tiskárně.	<ul style="list-style-type: none"> ■ Fotoaparát není správně připojen k tiskárně. ■ Tiskárna není slučitelná s PICTBRIDGE™. ■ Tiskárně došel papír nebo inkoust. ■ Zasekl se papír. 	<ul style="list-style-type: none"> ■ Zkontrolujte připojení fotoaparátu k tiskárně. ■ Použijte tiskárnu slučitelnou s PICTBRIDGE™. ■ Vložte papír do tiskárny nebo vyměňte kazetu s inkoustem v tiskárně. ■ Vyjměte zaseklý papír.

Problém	Možné příčiny	Řešení
Na paměťovou kartu lze zapisovat "pomalu"	<ul style="list-style-type: none"> ■ Při použití karty nižší než Class 4 je nahrávání pomalé. 	<ul style="list-style-type: none"> ■ Používejte paměťovou kartu typu SD třídy 4 nebo vyšší pro zlepšení výkonu.
Na paměťovou kartu nelze zapisovat.	<ul style="list-style-type: none"> ■ Paměťová karta je v režimu ochrany proti přepsání. 	<ul style="list-style-type: none"> ■ Odemkněte zámek proti zápisu paměťové karty nebo použijte jinou kartu.
Příliš mnoho filmů ke zpracování.	<ul style="list-style-type: none"> ■ Počet fotografií nebo složek na paměťové kartě překročil specifikace, takže přehrávání datové složky nelze zobrazit. 	<ul style="list-style-type: none"> ■ Smazat nepotřebné soubory.
Na displeji LCD bliká  blesku.	<ul style="list-style-type: none"> ■ Aktuální podmínky snímání vyžadují blesk. 	<ul style="list-style-type: none"> ■ Zapněte blesk.

© 2017 JK Imaging Ltd. All Rights Reserved.

Ochranná známka, logo a obchodní podoba Kodak jsou používány na základě licence společnosti Eastman Kodak Company.

Všechna další loga, produkty nebo názvy společností, na které se odkazuje v tomto dokumentu, jsou obchodní názvy, ochranné známky nebo registrované ochranné známky jejich držitelů. Držitelé nejsou spojeni s firmou JK Imaging Ltd., s našimi produkty ani s našimi webovými stránkami.

JK Imaging Ltd., 17239 So. Main Street, Gardena, CA 90248 USA

JK Imaging Europe, 71 Clarendon Road, Watford, WD17 1DS, UK

kodakpixpro.com

Made in Myanmar

