

Návod k použití

395XP

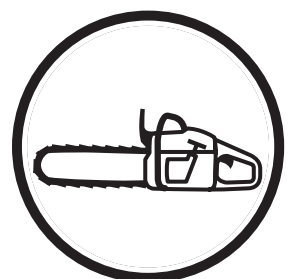

Než začnete stroj používat, prostudujte si, prosím, pečlivě návod k použití a ubezpečte se, že jste dokonale pochopili pokyny v něm uvedené.

Czech

VYSVĚTLENÍ SYMBOLŮ

Vysvětlení symbolů

VÝSTRAHA! Motorové pily mohou být nebezpečné! Neopatrné či nesprávné používání může vést k vážnému nebo smrtelnému zranění obsluhy nebo jiných osob.



Než začnete stroj používat, prostudujte si, prosím, pečlivě návod k použití a ubezpečte se, že jste dokonale pochopili pokyny v něm uvedené.



Vždy používejte:

- Schválenou ochrannou přilbu
- Schválenou ochranu sluchu
- Ochranné brýle či štít



Tento výrobek vyhovuje platným předpisům CE.



Emise hluku do okolí dle direktivy Evropského společenství. Emise stroje je udána v kapitole Technické údaje a na nálepce.



Před zahájením jakékoli kontroly či údržby vypněte motor přesunutím vypínače do polohy STOP.

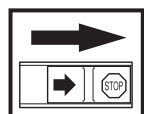

Vždy používejte schválené ochranné rukavice.



Pro zajištění správné funkce je nutné zařízení pravidelně čistit.

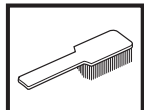

Vizuální kontrola.



Je nutno používat ochranné brýle či štít.



Doplňování paliva.

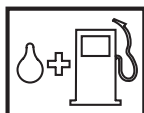

Doplňování oleje a seřízení průtoku oleje.



Další symboly / štítky na zařízení se týkají zvláštních certifikačních požadavků pro určité obchodní trhy.

Obsah

VYSVĚTLENÍ SYMBOLŮ

Vysvětlení symbolů 2

OBSAH

Obsah 3

Před zahájením práce s novou motorovou pilou 3

BEZPEČNOSTNÍ PŘEDPISY

Osobní ochranné pomůcky 4

Bezpečnostní vybavení stroje 4

Kontrola a údržba bezpečnostního vybavení stroje 7

Řezný mechanismus 9

Jak zabránit zpětnému rázu 15

Obecná bezpečnostní opatření 16

Obecné pracovní pokyny 18

CO JE CO?

Co je co na motorové pile? 24

MONTÁŽ

Montáž řezné lišty a řetězu 25

MANIPULACE S PALIVEM

Palivo 26

STARTOVÁNÍ A VYPÍNÁNÍ

Startování a vypínání 28

ÚDRŽBA

Nastavení karburátoru 30

Startér 31

Vzduchový filtr 32

Zapalovací svíčka 32

Tlumič výfuku 33

Mazání jehlového ložiska 33

Nastavení čerpadla oleje 33

Chladicí systém 34

Odstředivé čištění "Air Injection" 34

Vyhřívání rukojeti 34

Vyhřívání elektrického karburátoru 34

Používání v zimě 34

Denní údržba 36

Týdenní údržba 36

Měsíční údržba 36

TECHNICKÉ ÚDAJE

Technické údaje 37

Kombinace lišty a řetězu 38

Prohlášení o shodě s požadavky ES 39

Před zahájením práce s novou motorovou pilou

- Pečlivě si prostudujte návod k použití.
- Zkontrolujte, zda řezný mechanismus je správně upevněn a seřízen. Viz pokyny v části Montáž
- Doplněte palivo, nastartujte motorovou pilu a zkontrolujte nastavení karburátoru. Viz pokyny v částech Manipulace s palivem, Startování a vypínání a Karburátor.
- Nepoužívejte motorovou pilu, dokud na řetěz neproniklo dostatečné množství oleje. Viz pokyny v části Řezný mechanismus.

UPOZORNĚNÍ! Jestliže je karburátor nastaven na příliš chudou směs, výrazně se zvyšuje riziko poškození motoru. Špatná údržba vzduchového filtru způsobí tvorbu usazenin na zapalovací svíčke a povede k potížím při startu. Jestliže je řetěz nesprávně nastaven, bude to mít za následek zvýšené opotřebení nebo poškození lišty, hnacího řetězového kolečka a řetězu.



VÝSTRAHA! Konstrukce zařízení nesmí být za žádných okolností upravována bez svolení výrobce. Vždy používejte originální příslušenství. Nepovolené úpravy a/nebo příslušenství může vést k vážnému nebo smrtelnému zranění obsluhy nebo jiných osob.



VÝSTRAHA! Motorová pila je nebezpečný nástroj, pokud je používána neopatrně či nesprávně, v takovém případě může způsobit vážná nebo i smrtelná zranění. Je velmi důležité, abyste si prostudovali tento návod k použití a abyste porozuměli jeho obsahu.



VÝSTRAHA! Vnitřní prostor tlumiče výfuku obsahuje chemikálie, které mohou způsobit rakovinu. V případě poškození tlumiče výfuku se vyvarujte se kontaktu s těmito částmi.



VÝSTRAHA! Dlouhodobé vdechování výfuků motoru, mlha od řetězového oleje a pilinný prach mohou mít nepříznivý vliv na zdraví.

Společnost Husqvarna AB se řídí strategií neustálého vývoje výrobku a proto si vyhrazuje právo měnit konstrukci a vzhled výrobků bez předchozího upozornění.

BEZPEČNOSTNÍ PŘEDPISY

Osobní ochranné pomůcky



VÝSTRAHA! K většině nehod při použití řetězové pily dochází tehdy, když se obsluha dostane do kontaktu s řetězem.

Při každém použití stroje je nutné používat schválené osobní ochranné pomůcky. Osobní ochranné pomůcky nemohou vyloučit nebezpečí úrazu, ale sníží míru poranění v případě, že dojde k nehodě. Požádejte svého prodejce o pomoc při výběru správného vybavení.



VÝSTRAHA! Dlouhodobé vystavování působení hluku může vést k trvalému poškození sluchu. Proto vždy používejte schválenou ochranu sluchu.

- Ochranná přilba
- Ochrana sluchu
- Ochranné brýle či štít



- Rukavice s ochranou proti proříznutí



- Pracovní kalhoty s ochranou proti proříznutí



- Holiny s ochranou proti proříznutí, ocelovou špičkou a nesmekavou podrážkou



Obecně by měl být oděv přiléhavý, aniž by omezoval volnost pohybu.

- Vždy mějte po ruce soupravu pro poskytování první pomoci.



Bezpečnostní vybavení stroje

Tato část popisuje bezpečnostní vybavení stroje, jeho účel a způsob, kterým by se měla provádět kontrola a údržba, aby byla zajištěna jeho správná funkce. Pokud chcete zjistit, kde je toto vybavení na stroji umístěno, prostudujte si část Co je co?



VÝSTRAHA! Nikdy nepoužívejte stroj, který má poškozené bezpečnostní vybavení! Pravidelně provádějte kontrolu a údržbu popsanou v této části.

- Brzda řetězu a chránič levé ruky



- Pojistka páčky plynu



- Zachycovač řetězu

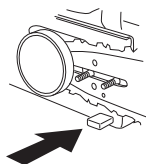

- Chránič pravé ruky

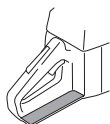

- Antivibrační systém



- Stop spínač (vypínač zapalování)



- Tlumič výfuku

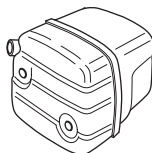

- Řezný mechanismus. Viz pokyny v části Řezný mechanismus.

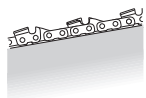

Brzda řetězu a chránič levé ruky

Motorová pila je vybavena brzdou řetězu, která je konstruována tak, aby zastavila řetěz v okamžiku zpětného rázu. Brzda řetězu sice snižuje nebezpečí úrazu, ale zabránit mu může pouze samotný uživatel.

Při práci dbejte nejvyšší opatrnosti, zvláště zabezpečte, aby se řezný mechanismus v případě zpětného rázu nikdy nemohl dotknout žádného předmětu.

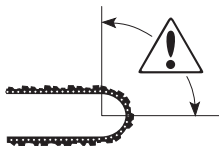

- Brzda řetězu (A) může být uvedena v činnost buď ručně (tlakem levé ruky), nebo automaticky mechanismem uvolňovaným působením setrvačnosti (závažím, které se otáčí nezávisle na pohybu řetězu). U většiny našich modelů je využita hmotnost chrániče levé ruky j

Brzda se uvádí v činnost tehdy, když je chránič levé ruky (B) zatlačen dopředu.

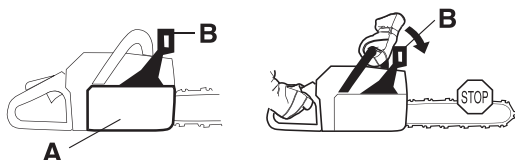

Tento pohyb uvolní pružinu mechanismu, který stáhne pásek brzdy (C) kolem hnacího systému motoru (D) (buben spojky).

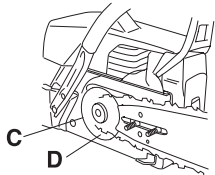

- Spuštění brzdy řetězu není jediný účel, pro který je chránič ruky konstruován. Další jeho důležitou bezpečnostní funkcí je snížení nebezpečí zasažení levé ruky řetězem, kdyby uživateli vyklouzla z ruky přední rukojeť.

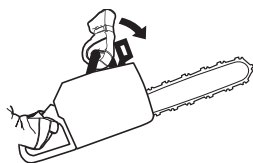

- Při startování je nutné, aby brzda řetězu byla zapojena.

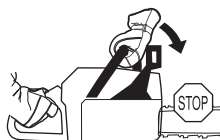

- Brzdu řetězu je možné rovněž použít jako dočasnou brzdu, když přecházíte na jiné místo nebo na okamžik pilu odkládáte! Nehledě na skutečnost, že motorová pila opatřená brzdou řetězu výrazně snižuje nebezpečí nehody způsobené zpětným

rázem, uživatel by měl rovněž brzdu řetězu uvést v činnost vždy, kdy hrozí nebezpečí náhodného zasažení kohokoli či čehokoli řetězem.

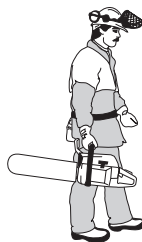

- Uvolnění brzdy řetězu se provádí zatažením chrániče ruky zpět až k přední rukojeti.



- Zpětný ráz může být zcela nečekaný a velmi prudký. Většina zpětných rázů je však slabších a neuvede vždy brzdu řetězu v činnost. Pokud k takovému zpětnému rázu dojde, musí uživatel držet motorovou pilu tak pevně, aby mu nevyklouzla.



- Způsob spuštění brzdy řetězu, ať již ručně nebo automaticky mechanismem uvolňovaným působením setrvačnosti, závisí na síle zpětného rázu a poloze motorové pily vzhledem k předmětu, o který oblast zpětného rázu zavádí.

Pokud k prudkému zpětnému rázu dojde v okamžiku, kdy je oblast zpětného rázu lišty nejdále od uživatele, bude spuštěna brzda řetězu pohybem protizávaží (aktivace setrvačnosti) ve směru zpětného rázu.



Jestliže není zpětný ráz tak prudký nebo pokud je oblast zpětného rázu lišty blíže k uživateli, bude brzda řetězu uvedena v činnost ručně pohybem levé ruky uživatele.

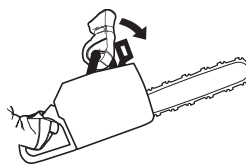

BEZPEČNOSTNÍ PŘEDPISY

- Během kácení stromu svírá levá ruka přední rukojeť způsobem, který neumožňuje aktivovat brzdu řetězu. V této poloze, tzn. když je levá ruka v takové pozici, že neovlivňuje pohyb chrániče levé ruky, může být brzda řetězu uvedena v činnost pouze působením setrvačnosti protizávaží.



- Spuštění brzdy řetězu působením setrvačnosti zvyšuje bezpečnost uživatele, nesmí se ale zapomínat na určité faktory (viz bod výše).

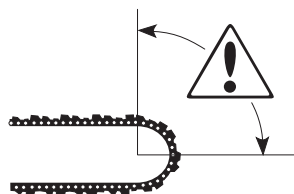

Pojistka páčky plynu

Pojistka páčky plynu má za účel zabránit neúmyslnému přidání plynu. Po stisknutí pojistky (A) (např. když uchopíte rukojeť) se uvolní páčka plynu (B). Když rukojeť pustíte, páčka plynu i pojistka páčky plynu se vrátí do původní polohy. Tento pohyb je zajišťován dvěma nezávislými vratnými pružinami. Toto uspořádání zabezpečí, že se páčka plynu automaticky zajistí v poloze, při které běží motor ve volnoběžných otáčkách.

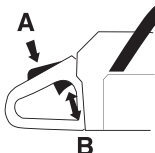

Zachycovač řetězu

Účelem zachycovače řetězu je zachytit řetěz v případě, že se přetrhne nebo sesmekne z lišty. To by se nemělo stát, pokud je řetěz správně napnut (viz pokyny v části Montáž) a jestliže uživatel řádně provádí kontrolu a údržbu lišty a řetězu (viz text v části Obecné pracovní pokyny).

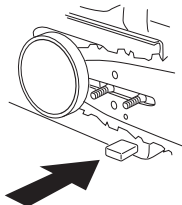

Chránič pravé ruky

Kromě ochrany ruky v případě přetržení řetězu nebo jeho sesmeknutí z lišty zabezpečuje chránič pravé ruky, že větve nebudou překážet bezpečnému uchopení zadní rukojeti.

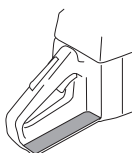

Antivibrační systém

Stroj je vybaven antivibračním systémem, který je konstruován tak, aby minimalizoval vibrace a usnadňoval práci se strojem.



Při použití motorové pily vznikají vibrace nerovnoměrným stykem řetězu s řezaným dřevem.

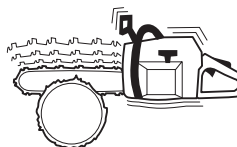

Při řezání tvrdého dřeva (většina listnatých stromů) vznikají silnější vibrace než při řezání měkkého dřeva (většina jehličnatých dřevin). Řezání s tupým či špatným řetězem (nevhodný typ či nesprávně nabroušený) zvýší úroveň vibrací. Viz pokyny v části Řezný mechanismus.



Antivibrační systém stroje snižuje přenos chvění mezi jednotkou motoru/řezným mechanismem a rukojetí stroje. Tělo motorové pily, včetně řezného mechanismu, je izolováno od rukojetí pomocí antivibračních bloků.

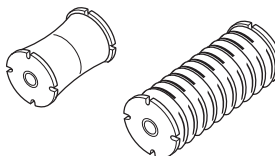

VÝSTRAHA! Nadměrné vystavení vibracím může u osob se zhoršenou funkcí krevního oběhu vést k poruchám oběhového nebo nervového systému. V případě, že byste pocítili tělesné příznaky obtíží způsobených nadměrným vystavením vibracím, spojte se se svým lékařem. Příklad těchto příznaků je usnutí končetin, ztráta citu, "brnění", "píchání", bolest, ztráta síly nebo zeslabení, změna barvy nebo povrchu kůže. Tyto příznaky se normálně objevují na prstech, rukou nebo v zápěstích. Riziko se může zvýšit při nízkých teplotách.

Stop spínač (vypínač zapalování)

Pomocí vypínače zapalování se vypíná motor.

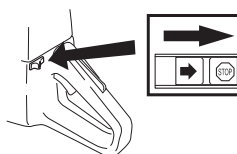

BEZPEČNOSTNÍ PŘEDPISY

Tlumič výfuku

Tlumič výfuku je určen k omezení úrovně hluku na minimum a k usměrnění výfukových plynů směrem od uživatele.

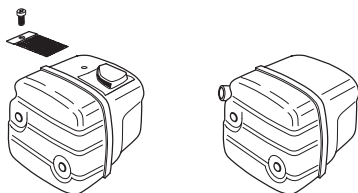

VÝSTRAHA! Výfukové plyny z motoru jsou horké a mohou obsahovat jiskry, které by mohly zažehnout požár. Nikdy nespouštějte zařízení uvnitř budovy nebo v blízkosti hořlavých materiálů!

V oblastech s horkým, suchým podnebím je nebezpečí požárů zvláště vysoké. V těchto oblastech jsou někdy v platnosti zákony a předpisy, které mimo jiné určují povinnost vybavit tlumič výfuku schváleným typem sítkového lapače jisker.

U tlumičů výfuku je velmi důležité, aby se uživatel řídil pokyny pro kontrolu a údržbu stroje. Prostudujte si pokyny v části Kontrola a údržba bezpečnostního vybavení stroje.



VÝSTRAHA! Během práce se strojem se tlumič výfuku zahřívá na vysokou teplotu a zůstává horký i krátce po vypnutí stroje. Nedotýkejte se tlumiče výfuku, dokud nevychladne!

Kontrola a údržba bezpečnostního vybavení stroje



VÝSTRAHA! Servis a opravy stroje vyžadují speciální odborné školení. To platí zejména pro bezpečnostní vybavení stroje. V případě, že by stroj nevyhověl při některé z níže uvedených kontrol, je nutno vyhledat servisní opravnu. Každému zákazníkovi, který zakoupí kterýkoli z našich výrobků, zaručujeme dostupnost profesionálních oprav a servisních prací. Pokud prodejce, který vám stroj prodal, neposkytuje servisní práce, požádejte jej o adresu naší nejbližší servisní opravny.

Brzda řetězu a chránič levé ruky

Kontrola opotřebení pásky brzd

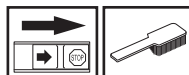

Očistěte brzdou řetězu a buben spojky od veškerých pilin, pryskyřice a nečistot. Nečistoty a opotřebení sníží účinnost brzd.

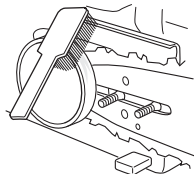

Pravidelně kontrolujte, zda je tloušťka pásky brzd v nejslabším místě alespoň 0,6 mm.

Kontrola chrániče levé ruky



Zkontrolujte, zda není chránič levé ruky poškozen a zda se na něm neobjevují viditelné vady, jako např. trhliny.



Přesuňte chránič levé ruky dopředu a zpět, abyste zjistili, zda se volně pohybuje a zda je bezpečně upevněn na krytu spojky.



BEZPEČNOSTNÍ PŘEDPISY

Kontrola aktivace brzdy vlivem setrvačnosti



Přidržeťte motorovou pilu nad pařezem či jiným pevným předmětem. Pusťte přední rukojeť a nechte motorovou pilu řeznou lištou dopadnout na pařez, pilu přitom přidržeťte pouze za zadní rukojeť.



Při dopadu lišty na pařez by se měla brzda uvést v činnost.

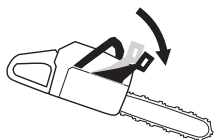

Kontrola spouštění brzdy

Postavte motorovou pilu na pevnou podložku a nastartujte ji. Zajistěte, aby se řetěz nedotýkal země nebo jakéhokoli předmětu. Viz pokyny pod rubrikou Startování a vypínání.

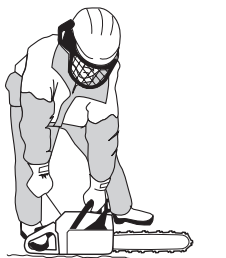

Pevně motorovou pilu uchopte tak, aby palce a prsty obemknuly obě rukojeti.

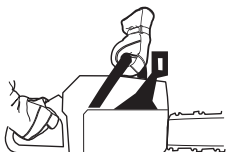

Přidejte plyn, až motorová pila dosáhne plných otáček, a uveďte v činnost brzdu řetězu tlakem levého zápěstí dopředu na chránič ruky. Nepouštějte přední rukojeť. **Řetěz by se měl okamžitě zastavit.**

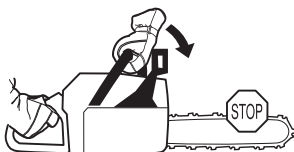

Pojistka páčky plynu



- Zkontrolujte, zda při uvolnění pojistky páčky plynu zapadne páčka plynu do polohy, při které je motor ve volnoběžných otáčkách.

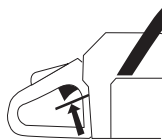

- Stiskněte pojistku páčky plynu a zkontrolujte, zda se po uvolnění vrátí do své výchozí polohy.

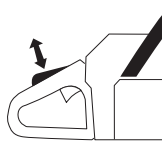

- Zkontrolujte, zda se páčka plynu a její pojistka volně pohybují a zda jejich vratné pružiny fungují správně.

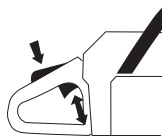

- Nastartujte motorovou pilu a přidejte plyn, až pila dosáhne plných otáček. Uvolněte páčku plynu a zkontrolujte, zda se řetěz zastaví a zůstane nehybný. Pokud se po uvolnění páčky plynu do volnoběžné polohy řetěz pohybuje, měli byste zkontrolovat nastaven

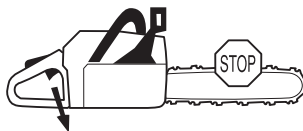

Zachycovač řetězu



Zkontrolujte, zda není zachycovač poškozen a zda je pevně upevněn k tělu motorové pily.

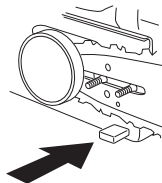

Chránič pravé ruky

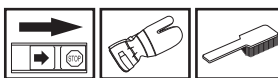

Zkontrolujte, zda není chránič pravé ruky poškozen a zda se na něm neobjevují viditelné vady, jako např. trhliny.

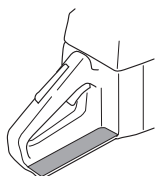

BEZPEČNOSTNÍ PŘEDPISY

Antivibrační systém

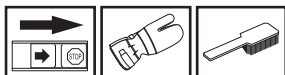

Pravidelně kontrolujte, zda se na blocích antivibračního systému neobjevují trhliny či deformace.



Zkontrolujte, zda jsou antivibrační bloky pevně uchyceny k jednotce motoru i k rukojetím.

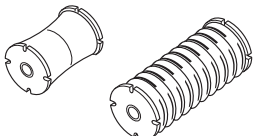

Stop spínač (vypínač zapalování)



Nastartujte motor a zkontrolujte, zda se motor zastaví při přesunutí vypínače zapalování do vypnuté polohy.

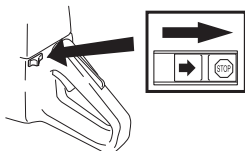

Tlumič výfuku



Nikdy nepoužívejte stroj, který má poškozený tlumič výfuku.



Pravidelně kontrolujte, zda je tlumič výfuku bezpečně upevněn k zařízení.

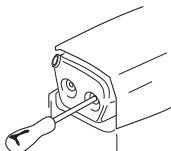

Pokud je tlumič výfuku na stroji vybaven lapačem jisker, musí se sítko lapače pravidelně čistit. Ucpané sítko lapače způsobuje přehřátí motoru a může vést k vážnému poškození stroje.

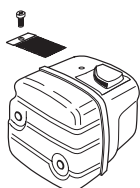

Nikdy nepoužívejte tlumič výfuku, jestliže sítko lapače jisker chybí nebo je vadné.



VÝSTRAHA! Nikdy nepoužívejte stroj, jehož bezpečnostní vybavení je poškozené! Kontrolu a údržbu bezpečnostního vybavení stroje je nutno provádět podle postupů uvedených v této části textu. V případě, že by stroj nevyhověl při jakékoli z těchto kontrol, je nutno vy

Řezný mechanismus

Tato část popisuje způsob volby řezného mechanismu a jeho údržby s těmito cíli:

- Snížit nebezpečí zpětného rázu.
- Snížit nebezpečí přetržení či sesmeknutí řetězu.
- Dosáhnout maximálního řezného výkonu.
- Prodloužit životnost řezného mechanismu.

Obecná pravidla

- **Používejte pouze řezný mechanismus doporučený výrobcem!** Viz část Technické údaje.

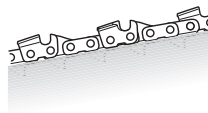

- **Udržujte řezací zuby řetězu řádně nabroušené!** Postupujte podle našich pokynů a používejte doporučené vodítko pilníku. Poškozený nebo špatně nabroušený řetěz zvyšuje nebezpečí nehody.

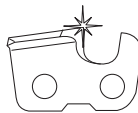

- **Zachovávejte správné podbroušení omezovací patky!** Postupujte podle našich pokynů a používejte doporučenou měрку omezovací patky. Příliš velké podbroušení omezovací patky zvyšuje nebezpečí zpětného rázu.

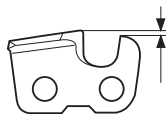

- **Udržujte správné napnutí řetězu!** V případě, že je řetěz povolný, je pravděpodobnější jeho sesmeknutí, kromě toho to vede ke zvýšenému opotřebení lišty, řetězu a hnacího řetězového kolečka.



- **Udržujte řezný mechanismus řádně namazaný a v dobrém stavu!** U špatně namazaného řetězu je pravděpodobnější jeho přetržení a kromě toho to vede ke zvýšenému opotřebení lišty, řetězu a hnacího řetězového kolečka.



BEZPEČNOSTNÍ PŘEDPISY

Řezný mechanismus je konstruovaný tak, aby minimalizoval zpětný ráz



VÝSTRAHA! Špatný řezný mechanismus nebo nesprávná kombinace lišty a řetězu zvyšuje nebezpečí zpětného rázu! Používejte pouze kombinaci lišty a řetězu doporučenou výrobcem. Viz část Technické údaje.

Jediný způsob, jak zcela zabránit zpětnému rázu, je zabezpečit, aby se oblast zpětného rázu lišty nikdy ničeho nedotkla.

Účinky zpětného rázu můžete snížit použitím řezného mechanismu se zabudovanou redukcí zpětného rázu a používáním nabroušeného a dobře udržovaného řetězu.

Lišta

Čím menší je poloměr špičky, tím je menší oblast zpětného rázu a tedy i nižší riziko zpětného rázu.

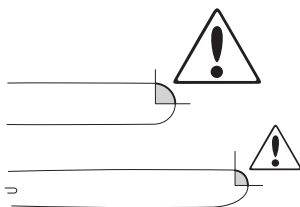

Řetěz

Řetěz se skládá z určitého počtu článků, které se dodávají ve standardní verzi i ve verzi se sníženým rizikem zpětného rázu.

	Žádný	Standardní	Snížené riziko zpětného rázu
Řezací článek			
Unášecí článek			
Boční článek			

Různou kombinací těchto článků je možné dosáhnout různých úrovní omezení zpětného rázu. Pokud jde o samotné omezení zpětného rázu, dodávají se čtyři různé typy článků.

Úroveň omezení zpětného rázu	Řezací článek	Unášecí článek	Boční článek
Nízký			
Standardní			
Vysoký			
Zvláště vysoký			

Některé výrazy, které popisují lištu a řetěz

Po opotřebení řezného mechanismu dodaného s motorovou pilou je nutno jej nahradit jednou z kombinací lišty a řetězu doporučených výrobcem. Viz část Technické údaje.

Lišta

- Délka (palce/cm)

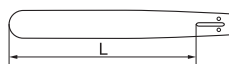

- Počet zubů na řetězovém kolečku špičky lišty (T). Malý počet = malý poloměr špičky = nízké nebezpečí zpětného rázu.

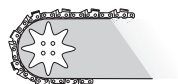

- Rozteč řetězu (v palcích). Vzdálenost mezi unášecími články řetězu musí odpovídat vzdálenostem mezi zuby na řetězovém kolečku špičky lišty i na hnacím řetězovém kolečku.

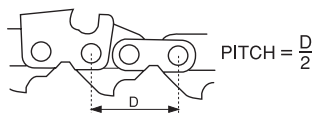

- Počet unášecích článků (ks). Počet unášecích článků je určen délkou lišty, roztečí řetězu a počtem zubů řetězového kolečka špičky lišty.



- Šířka drážky lišty (palce/mm). Šířka drážky lišty musí odpovídat tloušťce unášecích článků řetězu.

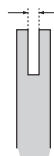

- Otvor pro mazání řetězu a otvor pro napínač řetězu. Lišta musí odpovídat konstrukci řetězové pily.

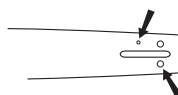

Řetěz

- Rozteč řetězu (=pitch) (v palcích)

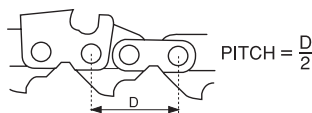

- Tloušťka unášecího článku (mm/palce)

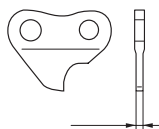

BEZPEČNOSTNÍ PŘEDPISY

- Počet unášecích článků (ks).



- Úroveň omezení zpětného rázu. Úroveň omezení zpětného rázu poskytovaná řetězem je dána pouze jeho číslem modelu. Čísla modelů řetězů doporučených pro použití s jednotlivými modely motorových pil najdete v části Technické údaje.

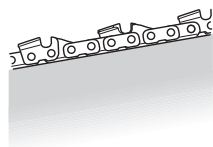

Broušení řetězu a nastavení podbroušení omezovací patky



VÝSTRAHA! U špatně nabroušeného řetězu se zvyšuje nebezpečí zpětného rázu!

Obecné informace o broušení řezacích zubů

- Nikdy nepoužívejte tupý řetěz. Když je řetěz tupý, musí uživatel vynaložit při řezání větší sílu a třísky budou velmi malé. Jestliže je řetěz hodně tupý, nevytváří vůbec žádné třísky, pouze dřevný prach.
- Ostrý řetěz se dobře zařezává do dřeva a vytváří dlouhé tlusté třísky.

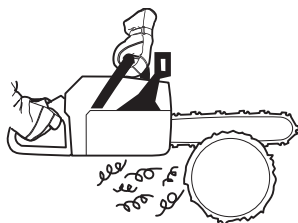

- Řezná část řetězu se nazývá řezací článek a skládá se z řezného zubu (A) a břitu omezovací patky (B). Řezná hloubka je dána rozdílem mezi výškou těchto dvou prvků.

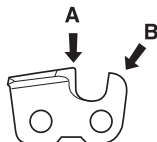

Při broušení řezného zubu se nesmí zapomínat na pět důležitých faktorů.

- Úhel broušení

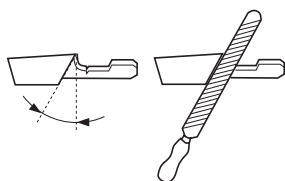

- Úhel břitu

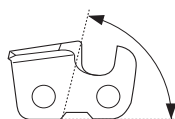

- Poloha pilníku

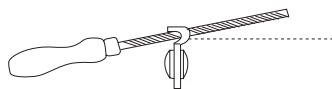

- Průměr pilníku



- Hloubka zaříznutí pilníku

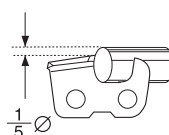

Správně nabrousit řetěz bez použití patřičných přípravků je velmi obtížné. Výrobce doporučuje použití vodítka pilníku. To pomůže při dosažení maximálního omezení zpětného rázu a optimálního řezného výkonu řetězu.

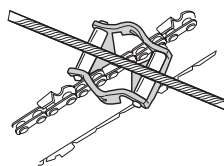

Informace o broušení řetězu najdete v části Technické údaje.



VÝSTRAHA! Následující chyby výrazně zvyšují nebezpečí zpětného rázu.

Příliš velký úhel broušení

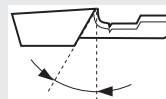

Příliš malý úhel břitu



Příliš malý průměr pilníku



BEZPEČNOSTNÍ PŘEDPISY

Broušení řezacích zubů



K broušení řezacích zubů budete potřebovat kulatý pilník a vodítko pilníku. Informace o průměru pilníku a vodítku pilníku doporučených pro řetěz, kterým je vybavena vaše motorová pila, najdete v části Technické údaje.

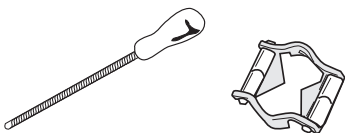

- Zkontrolujte, zda je řetěz správně napnutý. Uvolněný řetěz se uhybá do stran, což znesnadňuje jeho správné nabroušení.



- Řezací zuby vždy bruste zevnitř směrem ven a při zpětném tahu snižte tlak na pilník. Všechny zuby nabruste nejprve na jedné straně, potom otočte pilu a nabruste zuby na druhé straně.

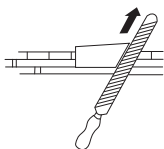

- Nabruste všechny zuby na stejnou délku. Když je délka řezacích zubů menší než 4 mm (0,16 palce), řetěz je opotřebovaný a je nutno jej vyměnit.

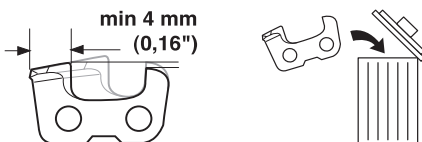

Obecné pokyny pro nastavení podbroušení omezovací patky

- Při broušení řezacích zubů snižujete podbroušení omezovací patky (= řeznou hloubku). Pokud má být zachován optimální řezný výkon, je nutno zbrousit břit omezovací patky na doporučenou výšku.

Správné podbroušení omezovací patky pro jednotlivé typy řetězu najdete v části Technické údaje.



- U řezacích článků se sníženým rizikem zpětného rázu je náběžná (přední) hrana břitu omezovací patky zaoblená. Je velmi důležité, aby byl poloměr nebo úkos tohoto zaoblení při úpravě podbroušení omezovací patky zachován.



- Pro dosažení správného podbroušení omezovací patky a úkosu břitu omezovací patky doporučuje výrobce použití originální měrky omezovací patky.

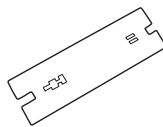

VÝSTRAHA! V případě příliš velkého podbroušení omezovací patky se zvyšuje nebezpečí zpětného rázu!

Nastavení podbroušení omezovací patky



- Před nastavováním podbroušení omezovací patky by měly být řezací zuby nově nabroušeny. Výrobce doporučuje nastavení podbroušení omezovací patky při každém třetím broušení řetězu. **UPOZORNĚNÍ!** Toto doporučení předpokládá, že se řezací zuby nadměrně nezkrátily.
- Při nastavování podbroušení omezovací patky je zapotřebí plochý pilník a měrka omezovací patky.

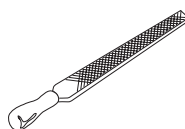

- Přiložte měrku na břit omezovací patky.

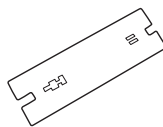

- Položte plochý pilník na tu část břitu, která vyčnívá otvorem v měrce, a tuto vyčnívající část upilujte. Snižování je správné, když při přejíždění pilníkem přes měrku již necítíte žádný odpor.

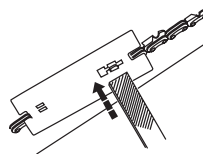

Napínání řetězu



VÝSTRAHA! Uvolněný řetěz se může sesmeknout a způsobit vážné nebo dokonce smrtelné zranění.

Čím déle se řetěz používá, tím více se zvětšuje jeho délka. Proto je důležité pravidelně řetěz napínat a vymezovat vůli.

Napnutí řetězu kontrolujte při každém doplňování paliva. **UPOZORNĚNÍ!** Během doby záběhu nového řetězu by se mělo jeho napnutí kontrolovat častěji.

Umístění napínacího šroubu řetězu se u našich různých modelů motorových pil liší. Pokud chcete zjistit, kde se šroub nachází u vašeho konkrétního modelu, prostudujte si část Co je co? návodu k použití.

BEZPEČNOSTNÍ PŘEDPISY

Napněte řetěz co možná nejvíce, ale tak, aby bylo ještě možno jej rukou volně posouvat po liště.

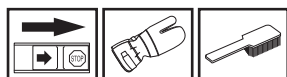
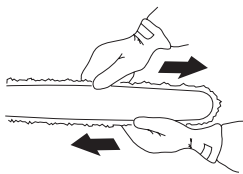

- Povolte matice lišty, které upevňují kryt spojky/brzdu řetězu. Použijte kombinovaný klíč. Potom matice utáhněte co nejpevněji pouze rukou.

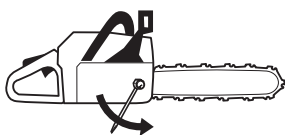

- Nadzvedněte špičku lišty a řetěz napínejte utahováním napínacího šroubu pomocí kombinovaného klíče. Napínejte řetěz, dokud neodstraníte průvěs na spodní straně lišty.

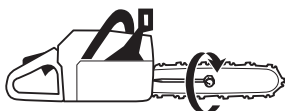

- Nadzvedněte a přidržte v nadzvednuté poloze špičku lišty a přitom utáhněte kombinovaným klíčem matice lišty. Zkontrolujte, zda je možno rukou volně posouvat řetěz po liště a zda přitom není tento řetěz na spodní straně lišty prověšen.

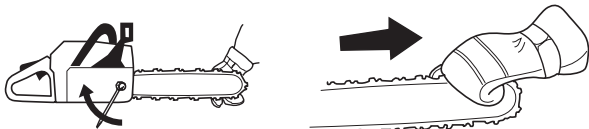

Mazání řezného mechanismu



VÝSTRAHA! Špatné mazání řezného mechanismu může způsobit přetržení řetězu, což by mohlo vést k vážným nebo dokonce smrtelným zraněním.

Olej na mazání řetězu

Olej na mazání řetězu musí mít dobrou přilnavost k řetězu a musí si uchovávat viskozitu bez ohledu na to, zda je horké léto či chladná zima.

V rámci vývoje a výroby motorových pil jsme vyvinuli i optimální olej na mazání řetězů, který je založen na rostlinném oleji a je díky tomu biologicky snadno rozložitelný. Doporučujeme používat tento olej, který zabezpečuje maximální životnost řetězu a zá V případě, že náš olej na mazání řetězů není k dispozici, doporučujeme standardní olej na řetězy.

V oblastech, kde není k dispozici ani olej na mazání řetězů řetězových pil, je možno použít běžný převodový olej EP°90.

Nikdy nepoužívejte vyjetý olej! Vyjetý olej je nebezpečný pro uživatele, pro stroj i pro životní prostředí.

Plnění oleje na mazání řetězů

- Všechny námi vyráběné motorové pily jsou vybaveny systémem automatického mazání řetězu. U některých modelů je rovněž nastavitelný průtok oleje.

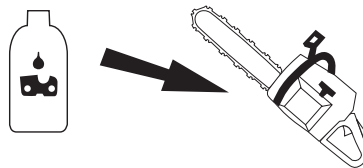

- Poměr velikostí nádrže oleje mazání řetězu a palivové nádrže byl zvolen tak, aby se motor zastavil z důvodu nedostatku paliva dříve, než se spotřebuje mazací olej. To znamená, že by se nemělo stát, aby řetěz běžel bez mazání.

Tato bezpečnostní funkce však předpokládá, že uživatel používá správný typ oleje na mazání řetězu (jestliže je olej příliš řídký, spotřebuje se dříve než palivo), že je karburátor seřízen podle doporučení (při nastavení na chudou směs může palivo vydržet déle než mazací olej) a rovněž že je použito doporučený řezný mechanismus (příliš dlouhá řezná lišta spotřebuje více mazacího oleje). Výše uvedené podmínky se vztahují i na modely motorových pil s nastavitelným čerpadlem mazacího oleje.

Kontrola mazání řetězu

- Kontrolujte mazání řetězu při každém doplňování paliva.

Ze vzdálenosti asi 20 cm (8 palců) namířte špičku řezné lišty na světlou plochu. Po 1 minutě běhu pily při úrovni plynu na 3/4 by se měla na této ploše objevit zřetelná stopa nastříkaného oleje.



Pokud mazání řetězu nefunguje:

- Zkontrolujte, zda není ucpaný mazací kanálek lišty. V případě potřeby jej vyčistěte.

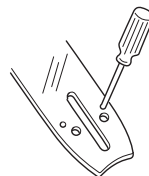

- Zkontrolujte, zda je drážka řezné lišty čistá. V případě potřeby ji vyčistěte.

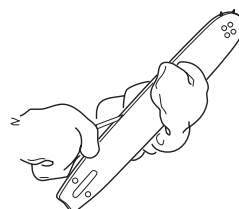

BEZPEČNOSTNÍ PŘEDPISY

- Zkontrolujte, zda se řetězové kolečko špičky lišty volně otáčí a zda není mazací otvor v řetězovém kolečku ucpaný. V případě potřeby kolečko namažte a otvor vyčistěte.



V případě, že ani po provedení výše uvedených kontrol a příslušných opatření systém mazání řetězu stále nefunguje, je nutno vyhledat servisní opravnu.

Mazání řetězového kolečka špičky lišty



Namažte řetězové kolečko špičky lišty při každém doplňování paliva. Používejte speciální maznici a kvalitní ložiskový mazací tuk.

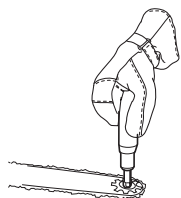

Mazání jehlového ložiska



Buben spojky je vybaven jedním z následujících hnacích řetězových koleček:

- A Spur – pastorek (řetězové kolečko je přivařeno k bubnu) nebo
- B Rim – hnací kroužek (výměnný)

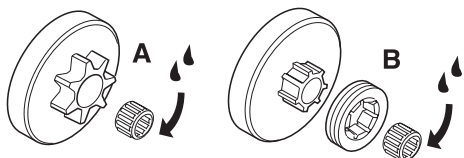

Hřídel náhonu obou verzí je vybavena jehlovým ložiskem, které vyžaduje pravidelné mazání (jednou za týden). **VAROVÁNÍ!** Používejte pouze kvalitní ložiskový mazací tuk.

Kontrola opotřebení řezného mechanismu



Denně provádějte kontrolu řetězu, přičemž se zaměřte na:

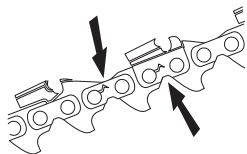

- Viditelné praskliny nýtů a článků.
- Zda není řetěz zatushlý.
- Zda nejsou nýty a články silně opotřebené.

Výrobce doporučuje porovnávat stávající řetěz s novým řetězem a tak zjistit, jak je stávající řetěz opotřebený.

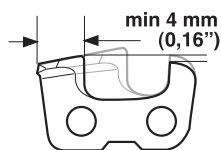

Pokud je délka řezacích zubů menší než 4 mm, řetěz je nutno vyměnit.

Hnací kolečko řetězu



Buben spojky je vybaven jedním z následujících hnacích řetězových koleček:

- A Spur – pastorek (řetězové kolečko je přivařeno k bubnu) nebo
- B Rim – hnací kroužek (výměnný)

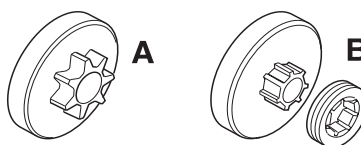

Pravidelně kontrolujte úroveň opotřebení hnacího řetězového kolečka. Vyměňte jej, pokud je nadměrně opotřebené. Vyměňte hnací řetězové kolečko při každé výměně řetězu.

Lišta



Pravidelně kontrolujte:

- Zda se na hranách řezné lišty netvoří otěpy. V případě potřeby tyto otěpy obruste pilníkem.

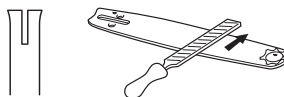

- Zda není drážka lišty silně opotřebená. V případě potřeby lištu vyměňte.



- Zda není špička lišty nerovnoměrně či silně opotřebená. Pokud se na spodní straně špičky lišty vytvářejí prohlubně, znamená to, že je řetěz příliš volný.

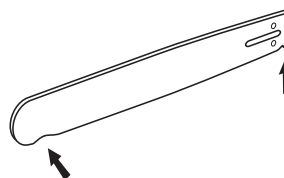

BEZPEČNOSTNÍ PŘEDPISY

- Jestliže chcete prodloužit životnost lišty, měli byste ji denně obracet.

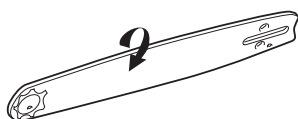

VÝSTRAHA! K většině nehod při použití řetězové pily dochází tehdy, když se obsluha dostane do kontaktu s řetězem.

Používejte osobní ochranné pomůcky. Viz pokyny v části Osobní ochranné pomůcky.

Nepouštějte se do žádné práce, na niž nejste podle svého mínění náležitě zacvičení.

Prostudujte si pokyny v částech Osobní ochranné pomůcky, Jak zabránit zpětnému rázu, Řezný mechanismus a Obecné bezpečnostní pokyny.

Vyvarujte se situací, kde hrozí nebezpečí zpětného rázu. Viz pokyny v části Bezpečnostní vybavení zařízení.

Používejte doporučené ochranné pomůcky a pravidelně kontrolujte jejich stav.

Prostudujte si pokyny uvedené v části Obecné pracovní pokyny.

Zkontrolujte, zda všechny bezpečnostní funkce řetězové pily fungují. Prostudujte si pokyny v částech Obecné pracovní pokyny a Obecná bezpečnostní opatření.

Jak zabránit zpětnému rázu



VÝSTRAHA! Ke zpětnému rázu může dojít velmi nečekaně a prudce; pila, lišta a řetěz se při něm vymrští dozadu směrem k uživateli. Pokud se tak stane v době, když se řetěz pohybuje, může způsobit velmi vážné nebo i smrtelné zranění. Je zásadně důležité, abyste pochopili, co zpětný rázu způsobuje a že mu můžete předejít opatrností a používáním správných pracovních postupů.

Co je to zpětný ráz?

Výraz zpětný ráz se používá pro popis náhlé reakce, která způsobí, že motorová pila a lišta odskočí od předmětu, kterého se dotkl horní čtvrtkuh špičky lišty, známý jako oblast zpětného rázu.



Ke zpětnému rázu vždy dochází v řezné rovině lišty. Nejčastěji je pila s lištou vržena dozadu a vzhůru směrem k uživateli. Pohyb motorové pily však může mít i jiný směr, v závislosti na způsobu, kterým se s ní pracovalo v okamžiku, kdy se oblast zpětného rázu dotkla příslušného předmětu.



Ke zpětnému rázu dochází pouze tehdy, když se oblast zpětného rázu lišty dotkne nějakého předmětu.

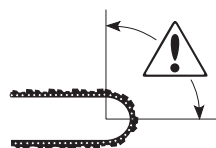

Obecná pravidla

- Když pochopíte, co zpětný ráz je a jak k němu dochází, můžete omezit nebo vyloučit moment překvapení. Tím, že se budete na jeho možnost připraveni, snížíte jeho riziko. Zpětný ráz je obvykle poměrně slabý, ale někdy může být velmi nečekaný a velmi prudký.
- Je zapotřebí pilu vždy držet pevně pravou rukou za zadní rukojeť a levou rukou za přední rukojeť. Správné uchopení je takové, že palce a prsty obemknou rukojeti. Takto by měl uchopit rukojeti každý uživatel, ať je pravák nebo levák. Toto držení minimalizuje účinek zpětného rázu a pomáhá udržet motorovou pilu pod kontrolou.

Rukojeti nepouštějte!



- Většina úrazů vyplývajících ze zpětného rázu vzniká při odvětvení. Uživatel musí stát pevně oběma nohama na pevném podkladu a musí zabezpečit, aby se v jeho bezprostředním okolí nenacházelo nic, co by mohlo způsobit klopýtnutí či ztrátu rovnováhy.

Ke zpětnému rázu velmi často dochází tehdy, když v okamžiku momentálního nesoustředění uživatele oblast zpětného rázu lišty zavadí o větev, blízký kmen nebo jiný předmět.

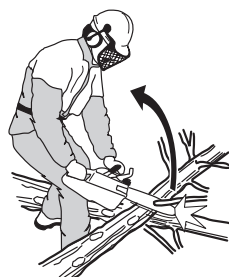

BEZPEČNOSTNÍ PŘEDPISY

- 4 Uživatel by nikdy neměl pracovat s motorovou pilou nad úrovní ramen a řezat pouze špičkou lišty. **Pilu při práci nikdy nedržte pouze jednou rukou!**



- 5 K tomu, abyste měli plnou kontrolu nad motorovou pilou, je nutno stát pevně. Nikdy nepracujte ve stoje na žebříku, na stromě nebo tam, kde nemáte pod nohama pevnou půdu.



- 6 Při řezání vždy využijte vysokou rychlost, tzn. plný plyn.
7 Dbejte velké opatrnosti při řezání horní stranou lišty, tj. když řežete kmen zesponu. To se označuje jako řezání odbíhajícím řetězem. Řetěz se snaží tlačit pilu dozadu směrem k uživateli.

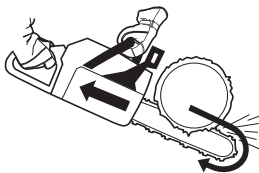

Pokud uživatel neklade této tlačné síle odpor, je nebezpečí, že se pila posune tak daleko dozadu, že ve styku s řezaným kmenem zůstane pouze špička lišty a dojde ke zpětnému rázu.



Řezání spodní stranou lišty, tzn. shora dolů, se označuje jako řezání nabíhajícím řetězem. V tomto případě řetěz přitahuje pilu směrem ke stromu a přední část těla pily se při řezání bezprostředně opírá o kmen. Řezání nabíhajícím řetězem poskytuje uživateli lepší kontrolu nad motorovou pilou a polohou oblasti zpětného rázu.

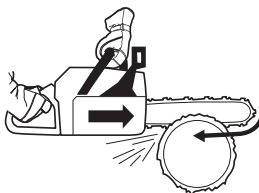

- 8 Broušení a údržbu řetězu a lišty provádějte vždy podle příslušných pokynů. Při výměně lišty a řetězu použijte výhradně kombinace doporučené výrobcem. Prostudujte si pokyny v části _ezný mechanismus a Technické údaje.



VÝSTRAHA! Použití špatného či nevhodného řezného mechanismu nebo chybně nabroušeného řetězu výrazně zvyšuje nebezpečí zpětného rázu! Riziko zpětného rázu může zvýšit rovněž nesprávná kombinace řezné lišty a řetězu!

Obecná bezpečnostní opatření

- Motorové pily jsou určeny výhradně k řezání dřeva. Jediné vybavení, které může uživatel používat s touto motorovou jednotkou, je jedna z kombinací lišty a řetězu, kterou doporučuje výrobce v části Technické údaje.
- Nikdy nepoužívejte stroj, jste-li unaveni, jestliže jste požíli alkohol nebo jestliže užíváte léky, které by mohly ovlivnit váš zrak, úsudek nebo pohybovou koordinaci.

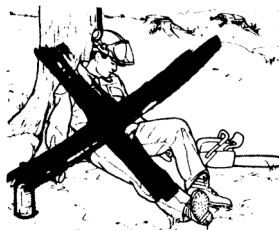

VÝSTRAHA! Provoz motoru v uzavřených nebo špatně větraných prostorách může způsobit smrt udušením nebo otravu kyslíčným uhelnatým.

- Používejte osobní ochranné pomůcky. Viz pokyny v části Osobní ochranné pomůcky.
- Nikdy nepoužívejte stroj, jehož konstrukce byla jakkoli pozměněna oproti jeho původním specifikacím.
- Nikdy nepoužívejte stroj, který není zcela v pořádku. Pravidelně provádějte kontroly a údržbu podle servisních pokynů popsaných v této příručce. Některé úkony údržby a opravy mohou provádět pouze vyškolení a kvalifikovaní odborníci. Viz pokyny v části Údržba.
- Nikdy nepoužívejte žádné příslušenství, které není doporučeno výrobcem v této příručce. Viz pokyny v části Řezný mechanismus a Technické údaje.



VÝSTRAHA! Použití špatného či nevhodného řezného mechanismu nebo chybně nabroušeného řetězu výrazně zvyšuje nebezpečí úrazu. Riziko úrazu může zvýšit rovněž nesprávná kombinace řezné lišty a řetězu!

BEZPEČNOSTNÍ PŘEDPISY

Před každým použitím:

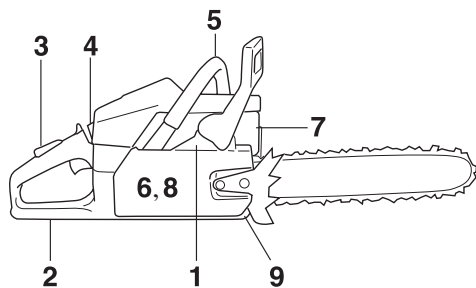

- 1 Zkontrolujte, zda brzda řetězu řádně funguje a není poškozená. Viz pokyny pod rubrikou Kontrola brzdy řetězu.
- 2 Zkontrolujte, zda zadní kryt pravé ruky není poškozen.
- 3 Zkontrolujte, zda držák škrtky klapky plynu řádně funguje a není poškozen.
- 4 Zkontrolujte, zda kontakt startování a vypínání řádně funguje a není poškozen.
- 5 Zkontrolujte, zda není některá z rukojetí znečištěna olejem.
- 6 Zkontrolujte, zda systém tlumení vibrací řádně funguje a není poškozen.
- 7 Zkontrolujte, zda je tlumič zvuku řádně připevněn a není poškozen.
- 8 Zkontrolujte, zda jsou všechny díly na motorové pile dotaženy a nejsou poškozeny nebo chybí.
- 9 Zkontrolujte, zda je lapač řetězu na svém místě a není poškozen.

Startování



VÝSTRAHA! Dlouhodobé vdechování výfuků motoru, mlha od řetězového oleje a pilinový prach mohou mít nepříznivý vliv na zdraví.

- Nikdy nespustíte motorovou pilu aniž by byla lišta, řetěz a všechny kryty správně namontovány.
- Při startování je nutné, aby brzda řetězu byla zapojena. Viz pokyny pod rubrikou Startování. Nikdy nespustíte pilu ve vzduchu. Tento způsob je velmi nebezpečný, neboť je snadné ztratit kontrolu nad motorovou pilou. Viz pokyny pod rubrikou Startování.

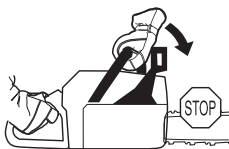

- Nikdy nespustíte motorovou pilu bez správně upevněné řezné lišty, řetězu a krytu spojky. Viz pokyny v části Montáž.
- Nikdy nespustíte stroj v uzavřeném prostoru. Vdechování výfukových zplodin je nebezpečné.



- Sledujte své okolí a přesvědčte se, že nehrozí žádné nebezpečí, že by mohly nějaké osoby nebo zvířata přijít do styku s řezným mechanismem.



- Položte motorovou pilu na zem, pravou nohu zasuňte do zadní rukojeti a přišlápněte ji pevně k zemi. Přední rukojeť uchopte pevně levou rukou. Ujistěte se, že pila leží stabilně a že se řetěz nedotýká země či jiných předmětů. Pravou rukou uchopte startovací madlo a zatáhněte za lanko startéru. **Nikdy nemotejte startovací lanko kolem ruky.**



BEZPEČNOSTNÍ PŘEDPISY

Bezpečnost při manipulaci s palivem



VÝSTRAHA! Palivo a jeho výpary jsou velmi vznětlivé. Při manipulaci s palivem a olejem na mazání řetězu dbejte nejvyšší opatrnosti. Nezapomínejte na nebezpečí požáru, výbuchu a nadýchání výparů.

- Nikdy nedoplňujte palivo do stroje za chodu motoru.
- Při doplňování paliva či míchání směsi (benzín a olej pro dvoudobé motory) zajistěte dostatečné větrání.
- Před zahájením startování se s motorovou pilou přesuňte alespoň 3 m od místa, kde jste doplňovali palivo.

Min. 3 m
(10 ft)

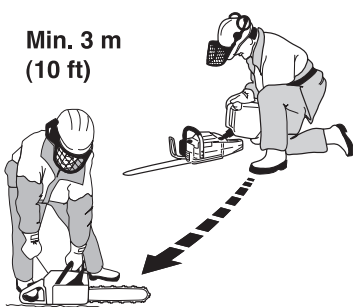

- Stroj nikdy nespustíte:
 - 1 Jestliže vám na zařízení přeteklo palivo nebo olej na mazání řetězů. Důkladně otřete vylitou kapalinu a nechte zařízení oschnout.
 - 2 Jestliže jste potřísnili palivem sebe nebo oděv, převlékněte se. Omyjte ty části těla, které byly v kontaktu s palivem. Použijte mýdlo a vodu.
 - 3 Jestliže ze stroje uniká palivo. Pravidelně kontrolujte těsnost uzávěru palivové nádrže a přívodů paliva.

Přeprava a přechovávání

- Motorovou pilu a palivo vždy uchovávejte tak, aby neohrožilo nebezpečí, že případné úniky nebo výpary přijdou do styku s jiskrami či otevřeným ohněm z elektrických zařízení, elektromotorů, relé/spínačů, bojlerů a podobně.
- Palivo vždy skladujte ve schválených nádobách určených k tomuto účelu.
- Při skladování po delší dobu nebo při přepravě motorové pily je nutné nádrže paliva a mazacího oleje vyprázdnit. Informace o likvidaci paliva a oleje na mazání řetězů získáte u nejbližší benzínové pumpy.
- Před odstavením na delší dobu se ujistěte, že je stroj čistý a je zajištěn kompletním servisem.
- Během přepravy a přechovávání stroje musí být řezné vybavení vždy opatřeno přepravním krytem.

Obecné pracovní pokyny



VÝSTRAHA! Tato část popisuje základní bezpečnostní pravidla při použití motorové pily. Tyto informace nikdy nemohou nahradit profesionální zručnost a zkušenost. V případě, že se dostanete do situace, kdy se necítíte bezpečně, ukončete práci a požádejte o radu odborníka. Můžete se obrátit na prodejce motorových pil, servisní opravnu nebo na zkušeného uživatele motorových pil. Nepouštějte se do žádné práce, na kterou se cítíte nedostatečně kvalifikováni!

Před zahájením práce s motorovou pilou je nutné pochopit princip a účinky zpětného rázu a to, jak mu předcházet. Viz pokyny v části Jak zabránit zpětnému rázu.

Před zahájením práce s motorovou pilou musíte pochopit rozdíl mezi řezáním horní a spodní stranou lišty. Viz pokyny v části Jak zabránit zpětnému rázu.

Základní bezpečnostní pravidla

- Sledujte své okolí:
 - Abyste zabezpečili, že žádní lidé, zvířata ani nic jiného nemůže ovlivnit vaši kontrolu nad strojem.
 - Abyste se ujistili, že cokoli z výše uvedeného je mimo dosah pily a že nikdo nemůže být zraněn padajícím stromem.

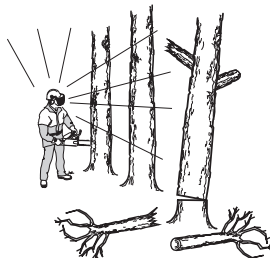

Dodržujte výše uvedené pokyny, ale nepoužívejte motorovou pilu v takových situacích, kde byste se nemohli dovolat pomoci v případě nehody.

- Nepoužívejte motorovou pilu za špatného počasí, jako např. v husté mlze, prudkém dešti, silném větru, silném mrazu apod. Práce za chladného počasí je únavná a často s sebou nese zvýšené nebezpečí, jako např. kluzkou půdu, nepředvídatelný směr pádu poraženého stromu apod.
- Zvláštní opatrnosti dbejte při odstraňování malých větví, vyvarujte se řezání křoví (tj. řezání mnoha malých větviček najednou). Malé větvičky se mohou zachytit do řetězu, který je potom může vymrštít proti uživateli a způsobit mu vážné zranění.



BEZPEČNOSTNÍ PŘEDPISY

- Ujistěte se, že se můžete volně pohybovat a bezpečně stát. Zkontrolujte, zda ve vašem bezprostředním okolí nejsou nějaké překážky (kořeny, kameny, větve, jámy, příkopy apod.), pro případ, že by bylo nutné se rychle přesunout. Zvláštní pozornost věnujte prá



- Nejvyšší opatrnosti však dbejte při řezání větví či kmenů, které jsou napruženy tlakem. Kmen nebo větev, které jsou tlakem ohnuté, se mohou náhle vymrštit zpět do své přirozené polohy, a to jak po přeříznutí, tak ještě před ním. Pokud byste stáli na špatné straně nebo pokud byste začali řezat na špatném místě, větev či kmen by mohly udeřit vás nebo motorovou pilu, a tím ohrozit vaši kontrolu nad ní. Obě situace by mohly mít za následek vážné zranění.



- Při přenášení motorové pily vypněte motor a zajistěte řetěz pomocí brzdy řetězu. Pilu vždy přenášejte tak, aby lišta a řetěz směřovaly dozadu. Pokud pilu přepravujete či přenášíte na delší vzdálenost, nasadte na řeznou lištu ochranný kryt.

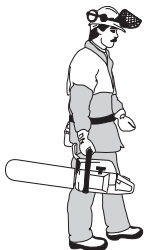

- Motorovou pilu za běhu motoru nikdy neodkládejte, pokud na ni přímo nevidíte a pokud není řetěz zajištěn brzdou. Než na jakkoli krátkou dobu odejdete od pily, vypněte její motor.

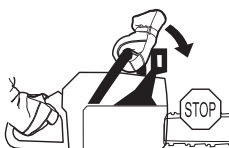

Základní techniky řezání



VÝ STRAHA! Nikdy nedržte motorovou pilu při práci jen v jedné ruce. Motorovou pilu nelze jednou rukou bezpečně ovládat; můžete se pořezat. Držte vždy rukojeti pevně oběma rukama.

Všeobecně

- Při řezání vždy používejte maximálních otáček!
- Po každém řezu nechte otáčky motorové pily klesnout na volnoběžné (příliš dlouhý běh motoru na plný plyn bez zatížení, tzn. aniž by pohybu řetězu při řezání něco kladlo odpor, může mít za následek vážné poškození motoru).
- Řezání shora = řezání nabíhajícím řetězem.
- Řezání zespoda = řezání odbíhajícím řetězem.

Řezání odbíhajícím řetězem zvyšuje riziko zpětného rázu. Viz pokyny v části Jak zabránit zpětnému rázu.

Terminologie

Řezání = obecný výraz pro řezání dřeva.

Odvětvoování = odřezávání větví z poraženého stromu.

Rozlomení = případ, kdy kmen, který řezáte, praskne ještě před dokončením řezu.

Je pět důležitých faktorů, které by měl uživatel provést předtím, než začne řezat:

- 1 Ujistit se, že nedojde k sevržení řezného mechanismu v řezu.

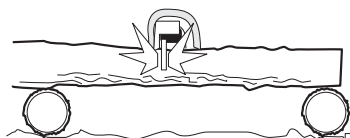

- 2 Ujistit se, že se řezaný předmět nerozломí.

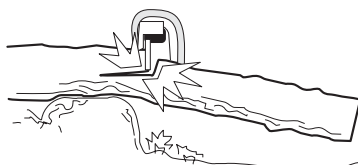

- 3 Ujistit se, že řetěz během řezání či po něm neškrtně o zem nebo nějaký jiný předmět.



- 4 Zvážit, zda nehrozí nebezpečí zpětného rázu.

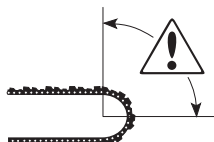

- 5 Zvážit, zda podmínky a okolní terén neovlivňují bezpečnost pohybu či stabilitu.

BEZPEČNOSTNÍ PŘEDPISY

Dva faktory rozhodují o tom, zda nedojde k sevření řetězu nebo zda se řezaný kmen nerozlomí: první je způsob, kterým je kmen podepřen před a za řezem, druhý je to, zda je či není tento předmět napružen tlakem.

Ve většině případů můžete zabránit těmto nežádaným problémům řezáním ve dvou etapách; seshora a zespoda. Je zapotřebí podepřít kmen tak, aby během řezání nesevřel řetěz ani se nezlomil.



VÝSTRAHA! Jestliže dojde k sevření řetězu v řezu: Vypněte motor! Nepokoušejte se vytáhnout motorovou pilu z řezu. Pokud byste se snažili pilu násilím vytrhnout, mohli byste se o ni zranit, kdyby se náhle uvolnila. Pilu můžete vyprostit tak, že pomocí páky rozevřete

Následující pokyny popisují, jak postupovat v nejobvyklejších situacích, do kterých se při práci s motorovou pilou může uživatel dostat.

Řezání

Kmen leží na zemi. Nehrozí příliš velké nebezpečí sevření řetězu a zlomení kmene. Hrozí však nebezpečí, že se řetěz dotkne země při dokončování řezu.



Prořízněte celý kmen seshora. Při dokončování řezu se vyvarujte dotyku řetězu se zemí. Udržujte plné otáčky, ale buďte připraveni na to, co se může stát.



V případě, že je možné kmen obrátit, prořízněte kmen přibližně do 2/3 průměru.

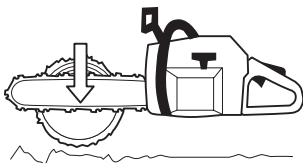

Obráťte kmen a dokončete řez z opačné strany.

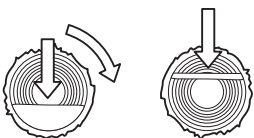

Kmen je podepřen na jednom konci. Hrozí velké nebezpečí zlomení kmene.

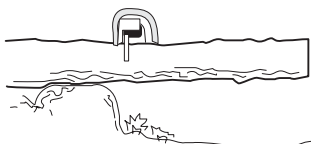

Začněte řezat zespoda (přibližně do 1/3 průměru).

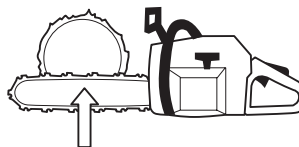

Dokončete řez seshora, tak, aby se oba řezy setkaly.

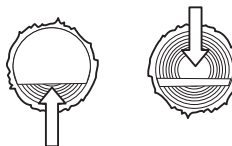

Kmen je podepřen na obou koncích. Hrozí velké nebezpečí sevření řetězu.



Začněte řezat seshora (přibližně do 1/3 průměru).

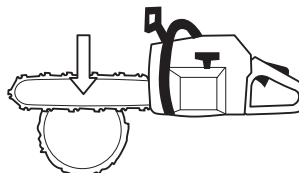

Dokončete řez zespoda, tak, aby se oba řezy setkaly.

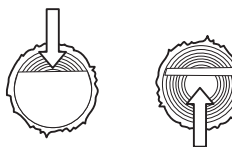

Odvětvení

Při odřezávání silných větví by uživatel měl postupovat stejně jako při řezání.

Větve, u kterých hrozí nějaké nebezpečí, odřezávejte kus po kuse.

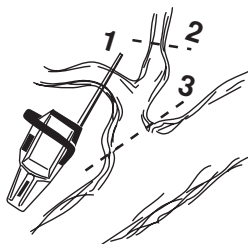

BEZPEČNOSTNÍ PŘEDPISY

Postup při kácení stromů



VÝSTRAHA! Porážení stromů vyžaduje velkou zkušenost. Nezkušení uživatelé motorové pily by neměli porážet stromy. Nepouštějte se do žádné práce, při níž si nejste jisti!

Bezpečná vzdálenost

Bezpečná vzdálenost mezi stromem, který se má kácet, a jakoukoli osobou, která pracuje poblíž, je alespoň 2 1/2 délky tohoto stromu. Před kácením i během něj kontrolujte, že v této rizikové zóně není žádná jiná osoba.

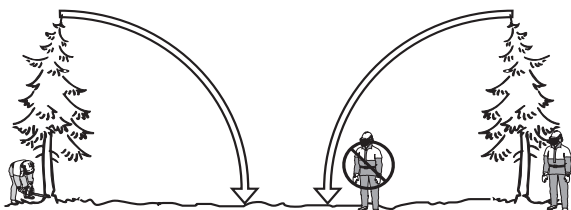

Směr kácení

Cílem je porazit strom do takového místa, kde by jeho kmen mohl být co nejsnadněji odvětvěn a rozřezán. Terén na tomto místě by rovněž měl být takový, aby se zde dalo bezpečně stát a pohybovat. Při kácení stromu se snažte předejít tomu, aby se jeho kmen opřel o jiný strom. Viz pokyny v části Vyprošťování stromu, který padl špatně.



Jakmile se rozhodnete, kterým směrem chcete strom porazit, musíte posoudit, kterým směrem by tento strom padl přirozeně.

Toto ovlivňuje několik faktorů:

- Náklon stromu
- Zakřivení
- Směr větru
- Uspořádání větví
- Hmotnost eventuálního sněhu

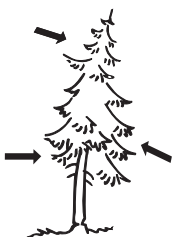

Možná zjistíte, že budete nuceni porazit strom do směru jeho přirozeného pádu, protože je nemožné nebo nebezpečné pokoušet se porazit jej do směru, který si přejete.

Dalším velmi důležitým faktorem, který neovlivňuje směr kácení, ale má vliv na vaši bezpečnost, je stav jeho větví, protože poškozené nebo suché větve by se mohly během kácení odlomit a zranit vás.



VÝSTRAHA! Při některých nebezpečných situacích během kácení by měl uživatel bezprostředně po vypnutí motoru pily sejmout chrániče sluchu, aby slyšel všechny zvuky a případné varovné signály.

Čištění kmene a příprava ústupové cesty

Odstraňte všechny větve, které vám leží v cestě. Přitom je nejbezpečnější řezat od horních větví dolů a na opačné straně kmene, mít strom mezi sebou a pilou. Nikdy neprovádějte odvětvování nad úrovní ramen.

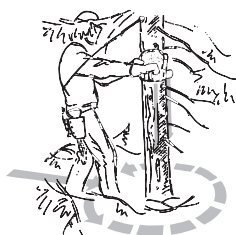

Kolem kořene stromu odstraňte všechny porost a zkontrolujte, zda ve vašem bezprostředním okolí nejsou nějaké překážky (kameny, větve, jámy apod.), tak, abyste měli vyklizenou ústupovou cestu pro okamžik, až strom začne padat. Tato ústupová cesta by měla

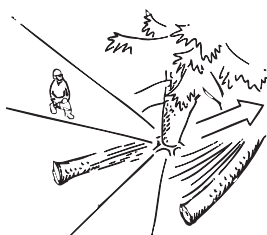

Kácení

Kácení se provádí třemi řezy. Nejprve provedete směrový zářez, který sestává z horního řezu a spodního řezu, potom kácení dokončíte hlavním řezem. Správným umístěním těchto řezů můžete velmi přesně určit směr pádu stromu.

Směrový zářez

Jako první se u směrového zářezu provádí vždy horní řez. Stůjte přitom vpravo od stromu a řežte nabíhajícím řetězem.

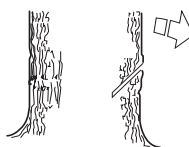

Jako další provedte spodní řez, a to tak, aby se přesně setkal s koncem horního řezu.

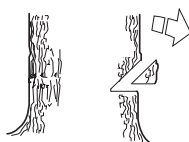

BEZPEČNOSTNÍ PŘEDPISY

Směrový zářez by měl být veden do hloubky 1/4 průměru kmene a úhel mezi horním a spodním řezem by měl být nejméně 45°.

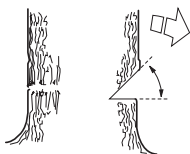

Průsečík obou řezů se označuje jako hrana směrového zářezu. Její linie by měla být dokonale vodorovná a měla by být kolmá (90°) ke zvolenému směru pádu.

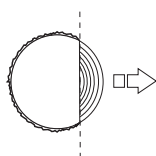

Hlavní řez

Hlavní řez se provádí z opačné strany stromu a musí být dokonale vodorovný. Stůjte přitom na levé straně stromu a řezte nabíhajícím řetězem.

Hlavní řez provedte přibližně 3–5 cm (1,5–2 palce) nad spodním směrovým řezem.

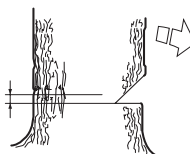

Nasaďte zubovou opěrku (pokud je jí pila vybavena) těsně za "dřevorubecský kloub" (viz dále). Rozběhněte motor na plný plyn a zařezávejte řetěz/lištu pomalu do stromu. Kontrolujte, zda se strom nezačne sklánět opačným směrem, než je zamýšlený směr kácení. Jakmile je řez dostatečně hluboký, zarazte do něj klín nebo páčidlo.

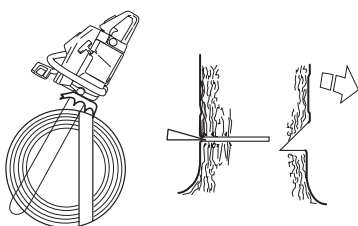

Dokončete hlavní řez rovnoběžně s hranou směrového zářezu, ale tak, aby mezi nimi zůstal nedořez o tloušťce alespoň 1/10 průměru kmene. Tento nedořez kmene bývá označován jako dřevorubecský kloub.

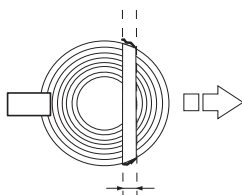

Dřevorubecský kloub určuje směr, kterým bude strom padat.

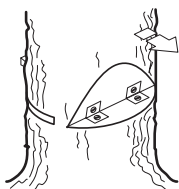

V případě, že by byl dřevorubecský kloub příliš úzký, že byste přeřízli kmen úplně nebo že by směrový zářez a hlavní řez byly špatně umístěny, ztratíte kontrolu nad směrem kácení.



Po dokončení směrového zářezu a hlavního řezu by se strom měl začít kácet samovolně nebo pomocí dřevorubecského klínu či páčidla.

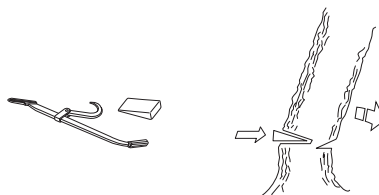

Doporučujeme používat lištu delší než je průměr stromu, abyste mohli provést hlavní řez a směrový zářez vždy jediným zaříznutím. Doporučené délky lišty pro váš model motorové pily najdete v části Technické údaje.



I pro kácení stromů o průměru větším než je délka lišty existují určité metody. Tyto metody však představují mnohem větší nebezpečí kontaktu oblasti zpětného rázu lišty se stromem.

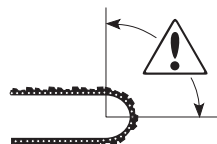

VÝSTRAHA! Pokud jste nebyli speciálně zaškoleni, doporučujeme vám, abyste nekáčeli stromy o průměru větším, než je délka lišty vaší pily!

BEZPEČNOSTNÍ PŘEDPISY

Odvětrování



VÝSTRAHA! Většina úrazů vyplývajících ze zpětného rázu vzniká při odvětrování! Při odřezávání větví, které jsou napruženy tlakem, věnujte velkou pozornost oblasti zpětného rázu lišty!

Ujistěte se, zda můžete bezpečně stát a zda nic nebrání vašemu pohybu! Pracujte na levé straně kmene. Maximální kontrolu nad pilou si udržíte jen tehdy, když jí budete co nejbližší. Pokud je to možné, nechte ji spočívat svou vahou na kmeni.



Při přesouvání podél kmene dbejte na to, aby tento kmen byl stále mezi vámi a pilou.

Rozřezávání kmene na polena

Viz pokyny v části Základní techniky řezání.

Vyprošťování stromu, který padl špatně

Vyprošťování "uvězněného stromu"

Vyprošťování uvězněného stromu je velmi nebezpečné a představuje vysoké riziko úrazu.

Nejbezpečnější metoda je použít naviják.

- Namontovaný na traktor



- Přenosný

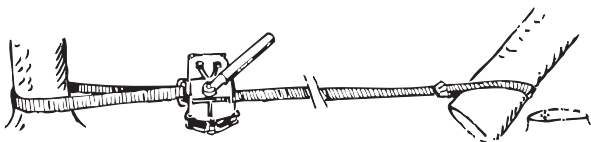

Řezání stromů a větví, které jsou napružené pod tlakem

Příprava:

Uvažte, která oblast je napružená tlakem a kde je místo maximálního napětí, (tzn. kde by se kmen zlomil, kdyby byl ohnut ještě více).



Rozhodněte, jaký je nejbezpečnější způsob uvolnění napětí a zda je možné to provést bezpečně. Ve složitých situacích je jedinou bezpečnou metodou odložit pilu a použít naviják.

Obecná rada:

Postavte se na místo, kde by vás neohrozil strom nebo větev při uvolnění napětí.



Provedte jeden nebo více řezů v bodě maximálního napětí nebo v jeho blízkosti. Počet a hloubka provedených zářezů by měly být dostatečné na snížení napětí a zlomení stromu nebo větve v bodě maximálního napětí.



Nikdy se nepokoušejte přerýznout najednou větev nebo strom, který je napružen tlakem!

CO JE CO?

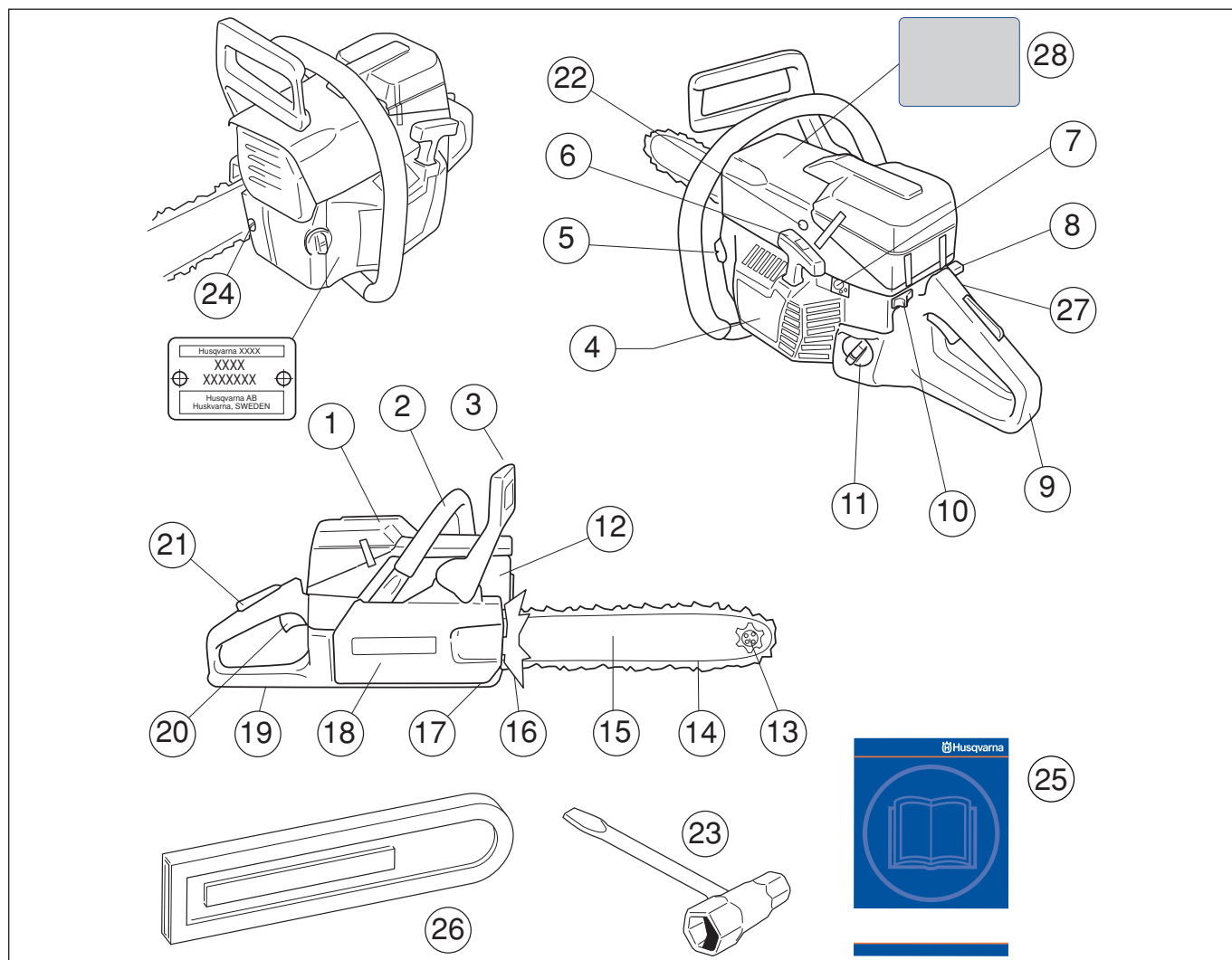

Co je co na motorové pile?

- | | |
|--|---|
| 1 Kryt válce | 16 Zubová opěrka |
| 2 Přední rukojeť | 17 Zachycovač řetězu (zachycuje řetěz v případě jeho sesmeknutí nebo přetržení) |
| 3 Chráníč levé ruky | 18 Kryt spojky |
| 4 Startér | 19 Chráníč pravé ruky (chrání pravou ruku v případě sesmeknutí nebo přetržení řetězu) |
| 5 Nádrž oleje na mazání řetězu | 20 Páčka plynu |
| 6 Startovací madlo | 21 Pojistka páčky plynu (zabraňuje neúmyslnému přidání plynu) |
| 7 Seřizovací šrouby, karburátor | 22 Dekompresní ventil |
| 8 Páčka sytiče/Pojistka páčky plynu při startování | 23 Kombinovaný klíč |
| 9 Zadní rukojeť | 24 Napínací šroub řetězu |
| 10 Stop spínač (vypínač zapalování) | 25 Návod k použití |
| 11 Palivová nádrž | 26 Kryt řezné lišty |
| 12 Tlumič výfuku | 27 Spínač vyhřívání rukojeti (395XPG) |
| 13 Řetězové kolečko špičky lišty | 28 Výstražný štítek |
| 14 Řetěz | |
| 15 Lišta | |

Montáž řezné lišty a řetězu



VÝSTRAHA! Při práci s řetězem vždy používejte ochranné rukavice.

Zkontrolujte, zda je brzda řetězu v neaktivované poloze přesunutím chrániče levé ruky k přední rukojeti.

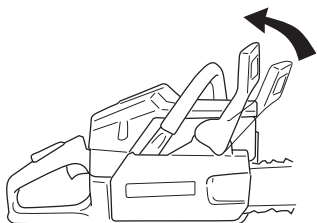

Odšroubujte matice lišty a sejměte kryt spojky (brzdu řetězu). Vyměňte přepravní ochranný kroužek (A).

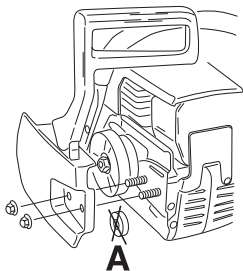

Nasaďte lištu na upevňovací šrouby. Zasuňte ji co nejvíce dozadu. Převlékněte řetěz přes hnací řetězové kolečko a usaďte jej do drážky v liště. Začněte na horní straně lišty.

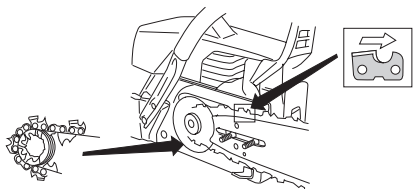

Zkontrolujte, zda břity řezacích článků směřují na horní hraně lišty dopředu.

Nasaďte kryt spojky a zasuňte kolík pro napínání řetězu do otvoru v liště. Zkontrolujte, zda unášecí články řetězu správně zapadají do vybrání hnacího řetězového kolečka a zda je řetěz správně usazen v drážce lišty. Prsty pevně utáhněte matice lišty.

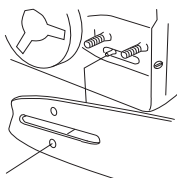

Napínejte řetěz otáčením napínacího šroubu řetězu kombinovaným klíčem po směru hodinových ručiček. V napínání řetězu pokračujte do té doby, dokud neodstraníte průvěs na spodní straně lišty.

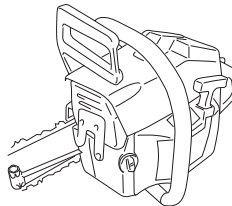

Řetěz je správně napnut, když není prověšen na spodní straně lišty a přitom je možné jej rukou volně posouvat. Přizvedněte a přidržujte v nadzvednuté poloze špičku lišty a kombinovaným klíčem utáhněte matice lišty.

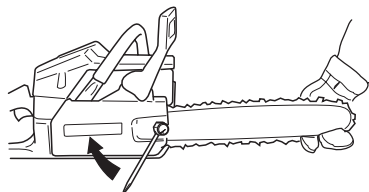

Během doby záběhu po nasazení nového řetězu je zapotřebí často kontrolovat jeho napětí. Kontrolujte napětí řetězu pravidelně. Správně napnutý řetěz zaručuje dobrý řezný výkon a dlouhou životnost.

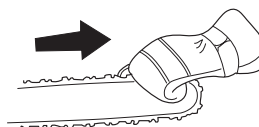

Montáž zubové opěrky

Pokud chcete namontovat zubovou opěrku, obraťte se na servisní opravnu.

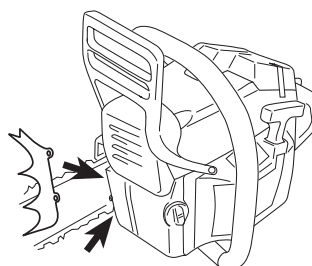

MANIPULACE S PALIVEM

Palivo

VAROVÁNÍ! Stroj je poháněn dvoudobým motorem, který vyžaduje výhradně použití směsi benzínu a oleje pro dvoudobé motory. Aby se zaručilo správné složení směsi, je velmi důležité přesně odměřovat množství přidávaného oleje. Když mícháte malá množství paliva, i malé nepřesnosti mohou výrazně ovlivnit poměr směsi.



VÝSTRAHA! Při manipulaci s palivem vždy zajistěte dostatečné větrání.

Benzín

- Používejte vždy kvalitní olovnatý či bezolovnatý benzín. Motory opatřené katalyzátorem je nutno provozovat na směs bezolovnatého benzínu a oleje.
- Doporučený nejnižší počet oktanů je RON 90. Provozujete-li motor na benzin s nižším počtem oktanů než RON 90, může dojít k tlučení v motoru. Toto vede ke zvýšené teplotě motoru a zvýšenému zatížení ložisek, což může způsobit těžké havárie motoru.
- Při souvislé práci při vysokých otáčkách (např. odvětvování) se doporučuje vyšší oktanové číslo.

Ekologické palivo

HUSQVARNA doporučuje použití ekologického benzínu (t.zv. akrylátové palivo), buď Aspen dvoutaktový benzín nebo ekologický benzín určený pro čtyřtaktové motory, smíšený s olejem jak uvedeno níže. Pověšměte si, že je někdy po výměně typu paliva třeba seřídit karburátor (viz návod v kapitole Karburátor).

Zajíždění

Během prvních 10 hodin provozu je nutno vyloučit provoz na příliš vysoké otáčky.

Olej pro dvoudobé motory

- Použijte vždy olej pro dvoutaktové motory HUSQVARNA, zvláště uzpůsobený pro naše dvoutaktové motory.
- HUSQVARNA dodává oleje pro dvoutaktové motory, uzpůsobené pro různé použití a klimaty. Pro další informaci o tom, co je nevhodnější pro váš výrobek a váš způsob použití, se spojte s vaším prodejcem.
- Nikdy nepoužívejte olej určený pro vodu chlazené přívěsné lodní dvoudobé motory, někdy označovaný jako olej pro lodní motory, tzv. outboardoil.
- Nikdy nepoužívejte olej určený pro čtyřdobé motory.

Poměr směsi

Pro motory do 80 kcm: 01:50 (2%)

Pro motory přes 80 kcm: 01:33 (3%)

Benzín, litrů	Olej pro dvoudobé motory, litrů	
	2% (1:50)	3% (1:33)
5	0,10	0,15
10	0,20	0,30
15	0,30	0,45
20	0,40	0,60

Míchání směsi

- Vždy míchejte benzín a olej v čisté nádobě určené na pohonné hmoty.
- Míchání začněte vždy nalitím poloviny dávky benzínu. Potom přidejte celou dávku oleje. Směs paliva dobře promíchejte (protřepejte). Přidejte zbývající polovinu dávky benzínu.
- Směs paliva před nalitím do palivové nádrže zařízení důkladně promíchejte (protřepejte).

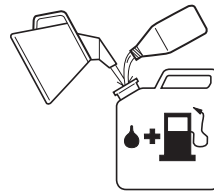

- Nemíchejte větší dávku paliva než na jeden měsíc dopředu.
- Pokud po delší dobu stroj nepoužíváte, vyprázdněte a vyčistěte palivovou nádrž.

Olej na mazání řetězu



- Systém mazání řetězu je automatický a výrobce doporučuje použití speciálního oleje (olej na mazání řetězů) s dobrými adhezními vlastnostmi.

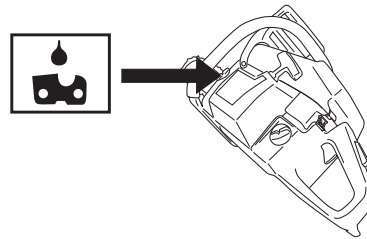

- V zemích, kde není k dispozici žádný speciální olej, je možno použít převodový olej EP90.
- Nikdy nepoužívejte vyjetý olej. To by mělo za následek poškození olejového čerpadla, lišty a řetězu.
- Je důležité používat olej správné třídy (s vhodným rozsahem viskozity), který odpovídá teplotě vzduchu.
- Za teplot pod 0 °C (32 °F) se u některých olejů zvyšuje nadměrně viskozita (tuhnou). To může přetěžovat olejové čerpadlo a vést k poškození jeho některých součástí.
- Při výběru oleje na mazání řetězů se obraťte na nejbližší servisní opravnu.

Plnění paliva



VÝSTRAHA! Při této činnosti hrozí nebezpečí požáru, které můžete snížit, když budete dodržovat následující opatření:

V blízkosti nádrží s palivem nekuřte a neumísťujte horké předměty.

Před doplňováním paliva vždy vypněte motor.

Před doplňováním paliva otvírejte uzávěr nádrže pomalu, aby se mohl zvolna uvolnit přetlak.

Po doplnění paliva pečlivě uzavřete uzávěr palivové nádrže.

Nikdy nespustíte motor stroje v prostoru doplňování paliva.

Očistěte plochu kolem uzávěru palivové nádrže. Pravidelně čistěte nádržky paliva a oleje na mazání řetězu. Filtr paliva je nutno vyměňovat alespoň jednou za rok. Znečištění v nádržkách způsobuje poruchy. Před doplňováním paliva zajistěte dobré promíchání směsi protřepáním nádoby. Obsah nádržek paliva a oleje na mazání řetězu je pečlivě sladěn. Nádržky paliva a oleje na mazání řetězu by se proto měly vždy plnit zároveň.

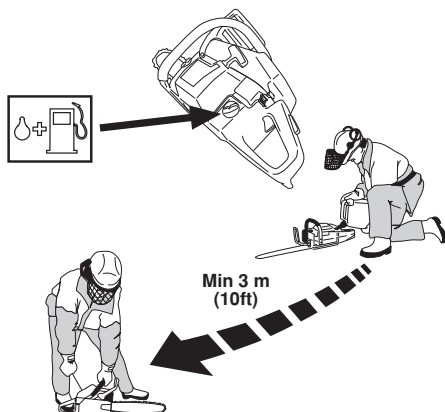

STARTOVÁNÍ A VYPÍNÁNÍ

Startování a vypínání



VÝSTRAHA! Před startováním nezapomínejte na následující:

Nikdy nespustíte motorovou pilu aniž by byla lišta, řetěz a všechny kryty správně namontovány. Spojka se jinak může uvolnit a zavinit úraz.

Nikdy nespustíte motor stroje v prostoru doplňování paliva.

Postavte stroj na pevnou podložku. Ujistěte se, že stojíte bezpečně a že se řetěz nemůže ničeho dotknout.

Zajistěte, aby se v pracovní oblasti a jejím okolí nezdržovaly nepovolané osoby či zvířata.

Studený motor

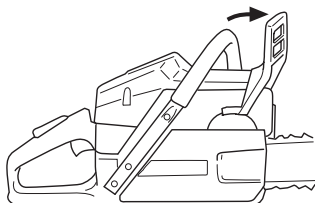

Startování: Při startování je nutné, aby brzda řetězu byla zapojena. Aktivujte brzdou posunutím krytu ruky proti zpětnému odrazu vpřed.

Zapalování: Přesuňte vypínač zapalování doleva.

Sytič: Nastavte páčku sytiče do zapnuté polohy.

Startovací plyn: Správného nastavení sytiče/startovacího plynu se dosáhne vysunutím páčky sytiče do polohy zapnuto.

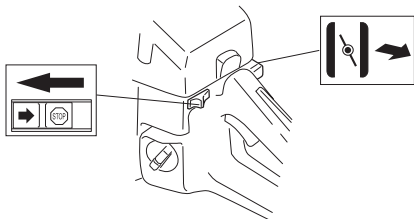

Pokud je stroj vybaven dekompresním ventilem (A): Stisknutím ventilu snížíte tlak ve válci, což usnadní startování. Při startování stroje byste měli vždy používat dekompresní ventil. Po nastartování stroje se ventil automaticky vrátí do své původní polohy.

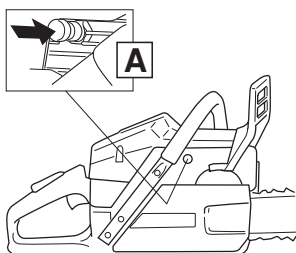

Teplý motor

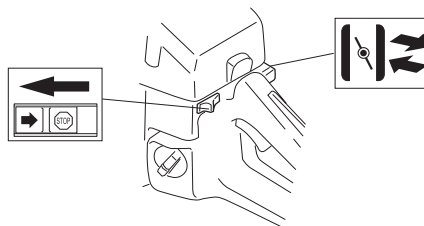

Použijte stejný postup jako pro startování studeného motoru, ale bez nastavování páčky sytiče do polohy zapnuto. Správného nastavení sytiče/startovacího plynu se dosáhne vysunutím páčky sytiče do polohy zapnuto a potom opět zasunutím zpět.

Startování



Levou rukou uchopte přední rukojeť. Pravou nohu zasuňte do zadní rukojeti a přišlápněte motorovou pilu pevně k zemi. Pravou rukou uchopte startovací madlo a pomalu vytažte lanko startéru, dokud neucítíte odpor (když zapadnou západky startéru), potom prudce a pevně zatáhněte za startovací rukojeť. **Nikdy nemotejte startovací lanko kolem ruky.**

VAROVÁNÍ! Nevytahujte celou délku lanka startéru, nepouštějte startovací madlo a nenechávejte plně vytažené lanko samovolně navíjet. To by mohlo stroj poškodit.

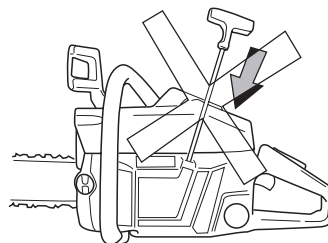

Jakmile motor naskočí, zasuňte páčku sytiče a tahejte, dokud motor nenastartuje. Po nastartování motoru rychle přidejte plyn až do plných otáček; pojistka páčky plynu se automaticky vypne.

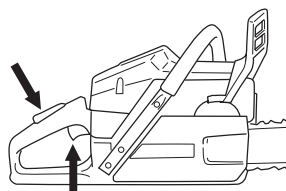

Jelikož je brzda řetězu stále ještě zapojena, je nutno co nejdříve snížit počet otáček motoru na volnoběh, čehož dosáhnete tím, že rychle vypojíte držák škrťací klapky plynu. Tím se vyhnete zbytečnému opotřebování spojky, bubnu spojky a brzděného pásu.

STARTOVÁNÍ A VYPÍNÁNÍ

Vraťte brzdou řetězu do původní polohy posunutím krytu ruky proti zpětnému odrazu směrem k držadlu rukojeti. Motorová pila je tím připravena k použití.

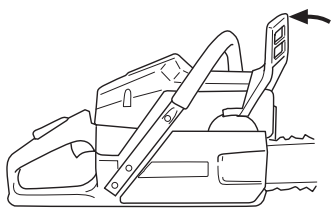

Vypínání

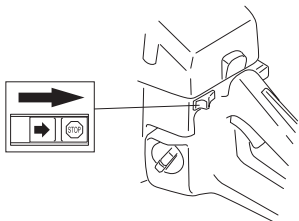

Zastavte motor vypnutím zapalování.

Nastavení karburátoru

Vzhledem k právním předpisům vztahujícím se k životnímu prostředí a emisím je vaše řetězová pila vybavena omezovači pohybu na šroubech k nastavení karburátoru. Tyto omezovače omezují možnosti nastavení nejvýše o polovinu otáčky.

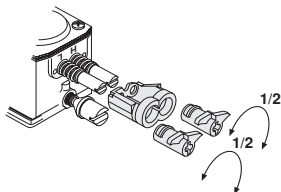

Veškeré výrobky Husqvarna jsou konstruovány a vyrobeny dle specifikací, které snižují obsah škodlivin ve výfukových plynech.

Základní nastavení, jemné seřízení



VÝSTRAHA! Nikdy nespustíte motorovou pilu pokud není namontována lišta, řetěz a kryt spojky (brzda řetězu), spojka by se mohla uvolnit a způsobit zranění.

Funkce

- Otáčky motoru jsou řízeny páčkou plynu prostřednictvím karburátoru. V karburátoru se mísí palivo se vzduchem. Poměr palivo/vzduch ve směsi je nastavitelný. Správné seřízení je zásadně důležité pro dosažení maximálního výkonu stroje.
- Seřízení karburátoru znamená přizpůsobení motoru místním provozním podmínkám, např. podnebí, nadmořské výšce, kvalitě benzínu a typu oleje pro dvoudobé motory.
- Karburátor má tři seřizovací šrouby:
 - L = Tryska nízkých otáček
 - H = Tryska vysokých otáček
 - T = šroub seřízení volnoběžných otáček

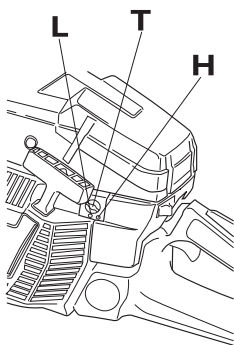

- Trysky L a H se používají pro seřízení přívodu paliva tak, aby odpovídal rychlosti přívodu vzduchu, která je řízena páčkou plynu. Při otáčení šroubů po směru hodinových ručiček se směs vzduch/palivo ochuzuje (méně paliva), otáčením šroubů proti směru hodinových ručiček se dosahuje obohacení tohoto poměru (více paliva). Chudá směs poskytuje vyšší otáčky motoru, zatímco bohatá směs znamená nižší otáčky motoru.
- Šroubem T se seřizuje nastavení škrticí klapky při volnoběžných otáčkách. Otáčením šroubu T po směru hodinových ručiček se volnoběžné otáčky zvyšují; jeho otáčením proti směru hodinových ručiček se dosahuje nižších volnoběžných otáček.

Základní nastavení hodnot a záběh

Základní hodnoty karburátoru jsou nastaveny během zkoušek ve výrobě. Během prvních 10 hodin provozu je nutno vyloučit provoz na příliš vysoké otáčky.

VAROVÁNÍ! Jestliže se při volnoběžných otáčkách pohybuje řetěz, je nutno otáčet šroub T proti směru hodinových ručiček do té doby, než se zastaví.

Doporučený počet otáček při volnoběhu je: 2500 ot/min



VÝSTRAHA! V případě, že nelze nastavit takovou hodnotu volnoběžných otáček, při které by byl řetěz v klidu, vyhledejte servisní opravnu. Nepoužívejte motorovou pilu, dokud nebyla správně seřízena nebo opravena.

Jemné seřízení

Po záběhu stroje by se mělo provést jemné seřízení karburátoru. Jemné seřízení by měla provádět osoba s příslušnou kvalifikací. Nejprve seřizujte trysku L, potom šroub T volnoběžných otáček a nakonec trysku H.

Výměna druhu paliva

Chová-li se motorová pila jinak po výměně druhu paliva co do startovatelnosti, akcelerace, počtu otáček při plném zatížení atd., je možné, že je nutno provést nové jemné seřízení.

Podmínky

- Před zahájením jakéhokoli seřizování by se měl vyčistit vzduchový filtr a nasadit kryt válce. Seřizování karburátoru se znečištěným vzduchovým filtrem má za následek to, že po pozdějším vyčištění filtru dodává karburátor chudší směs. To může vést k vážnému poškození motoru.
- Nepokoušejte se nastavit tryšky L a H přes jejich maximální polohu, toto vede ke škodám.
- Podle pokynů pro startování stroje nastartujte a nechte je zahřívát po dobu 10 minut. **VAROVÁNÍ!** Jestliže se při volnoběžných otáčkách pohybuje řetěz, je nutno otáčet šroub T proti směru hodinových ručiček do té doby, než se zastaví.
- Postavte stroj na rovný povrch tak, aby lišta směřovala směrem od vás a tak, aby lišta a řetěz nepřišly do styku se zemí či jinými předměty.

Tryska nízkých otáček L

Otočte jehlu L ve směru hodinových ručiček až na doraz. Jestliže motor trpí špatnou akcelerací nebo nestejným chodem naprázdno, otáčejte jehlou L proti směru hodinových ručiček až dosáhnete dobré akcelerace a chodu naprázdno.

VAROVÁNÍ! Jestliže se při volnoběžných otáčkách pohybuje řetěz, je nutno otáčet šroub T proti směru hodinových ručiček do té doby, než se zastaví.

Jemné seřízení volnoběžných otáček T

Volnoběžné otáčky se seřizují pomocí šroubu T. V případě, že je nutné je znovu seřadit, za běhu motoru otáčejte šroubem T po směru hodinových ručiček, dokud se řetěz nezačne pohybovat. Potom šroubem otáčejte proti směru hodinových ručiček, dokud

se řetěz nezastaví. Po správném seřízení by měl motor běžet hladce v každé poloze a otáčky motoru by měly zůstat bezpečně nižší než jsou otáčky, při nichž začíná obíhat řetěz.



VÝSTRAHA! V případě, že nelze nastavit takovou hodnotu volnoběžných otáček, při které by byl řetěz v klidu, vyhledejte servisní opravnu. Nepoužívejte motorovou pilu, dokud nebyla správně seřízena nebo opravena.

Tryska vysokých otáček H

Motor je z výroby nastaven na hladinu moře. Při práci ve vyšších nadmořských výškách nebo nepříznivých povětrnostních podmínkách, teplotě a vlhkosti může být nutné provést mírnou úpravu nastavení jehly H.

VAROVÁNÍ! Je-li jehla H příliš zašroubována, může způsobit poškození pistu a/nebo válce.

Při testování je ve výrobě jehla H nastavena tak, aby motor odpovídal požadavkům příslušných právních předpisů a současně dosahoval maximálního výkonu. Jehla H karburátoru je poté zablokována omezovačem pohybu v maximální vyšroubované poloze. Omezovač pohybu omezuje možnosti nastavení nejvýše o polovinu otáčky.

K dosažení optimálního seřízení karburátoru je vhodné se obrátit ke specialistovi, vybavenému otáčkoměrem.

Správně seřízený karburátor

Když je karburátor seřízen správně, zařízení by se mělo rozbíhat bez zpoždění a při vysokých otáčkách by mělo trochu bublat. Důležité je také to, aby při volnoběžných otáčkách řetěz zůstal v klidu. Jestliže je tryska L nastavena na příliš chudou směs, může docházet k potížím při startování a rovněž akcelerace je příliš nízká. Jestliže je tryska H nastavena na příliš chudou směs, zařízení bude mít nižší výkon, pomalou akceleraci a může dojít k poškození motoru.

Startér



VÝSTRAHA! Vratná pružina je uložena v pouzdra startéru stočená a napružená a v případě neopatrného zacházení se může vymrštit a způsobit zranění. Při výměně vratné pružiny nebo lanka startéru dbejte vždy zvýšené opatrnosti. Vždy používejte ochranné brýle.

Výměna přetrženého nebo opotřebeného lanka startéru



- Povolte šrouby, které upevňují startér ke klikové skříni a vyjměte startér.

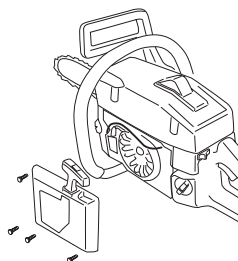

- Vytáhněte přibližně 30 cm lanka a zahákněte jej do zářezu v obvodu řemenice startéru. Uvolněte vratnou pružinu tak, že řemenici necháte pomalu otáčet zpět.

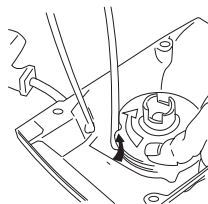

- Vyšroubujte šroub ve středu řemenice a řemenici vyjměte. Vložte a upevněte k řemenici nové lanko startéru. Na řemenici navíjete přibližně tři závity lanka startéru. Připojte vratnou pružinu k řemenici tak, aby se její konec správně zachytil v řemenici. Zašroubujte šroub ve středu řemenice. Provlákněte lanko startéru otvorem pouzdra startéru a startovacím madlem. Na konci lanka startéru udělejte pevný uzel.

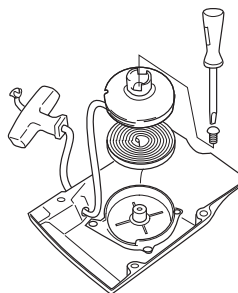

Napínání vratné pružiny

- Zahákněte lanko startéru do zářezu v obvodu řemenice startéru a otočte řemenici startéru přibližně o dvě otáčky po směru hodinových ručiček.

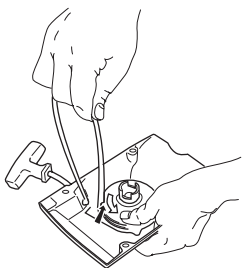

VAROVÁNÍ! Zkontrolujte, zda je možné řemenici otočit o další 1/2 otáčky, když je lanko startéru plně vytaženo.

Výměna prasklé vratné pružiny startéru



- Demontujte řemenice. Viz pokyny v části Výměna přetrženého nebo opotřebovaného lanka startéru.

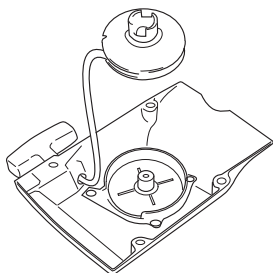

- Vyměňte vratnou pružinu z řemenice tak, že jemně poklepete řemenicí o pracovní stůl vnitřní stranou dolů. Pokud pružina během montáže vyskočí z řemenice, opět ji naviňte zpět směrem od obvodu ke středu.
- Namažte vratnou pružinu řídkým olejem. Namontujte řemenice a napněte vratnou pružinu.

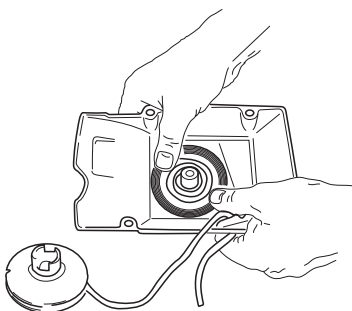

Montáž startéru

- Před montáží startéru nejprve vytáhněte lanko startéru a přiložte startér na příslušné místo na klikové skříni. Potom pomalu uvolněte lanko startéru tak, aby zaskočily západky řemenice.
- Našroubujte a utáhněte šrouby, které upevňují startér.



Vzduchový filtr

Vzduchový filtr je nutno pravidelně čistit od prachu a nečistot, jedině tak je možno odstranit:

- Poruchy karburátoru,
- Problémy při startování,
- Snížení výkonu motoru
- Zbytečné opotřebení součástí motoru,
- Nadměrnou spotřebu paliva.



Vzduchový filtr čistěte denně, v případě náročných podmínek ještě častěji.

- Před demontáží vzduchového filtru je třeba sejmut jeho kryt. Při zpětné montáži zkontrolujte, zda filtr dosedl do držáku dostatečně těsně. Vyčistěte filtr vykartáčováním nebo vyklepáním nečistot.

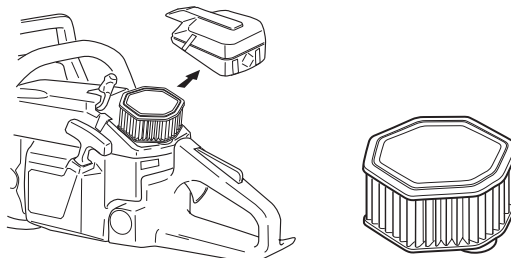

- Důkladnějšího vyčištění filtru dosáhnete jeho vypráním ve vodě se saponátem.

Vzduchový filtr, který byl používán po delší dobu, již nelze dokonale vyčistit. Filtr se proto musí v pravidelných intervalech měnit za nový. **Rovněž poškozený filtr je nutno vždy vyměnit.**

Motorová pila HUSQVARNA může být vybavena různými typy vzduchových filtrů vhodných pro různé pracovní podmínky, počasí, roční období atd. Další informace získáte u prodejce.

Zapalovací svíčka



Na stav zapalovací svíčky má nepříznivý vliv:

- Nesprávné seřízení karburátoru.
- Špatná směs paliva (příliš mnoho oleje).
- Znečištěný vzduchový filtr.

Tyto faktory přispívají k tvorbě usazenin na elektrodách zapalovací svíčky, které mohou následně vést k provozním problémům a obtížím při startování.

- Pokud se snižuje výkon zařízení, je obtížné jej nastartovat či dochází k problémům při volnoběžných otáčkách, vždy, než přikročíte k dalším opatřením, nejprve zkontrolujte stav zapalovací svíčky. Jestliže je zapalovací svíčka znečištěná, vyčistěte ji a zkontrolujte, zda je vzdálenost elektrod

zapalovací svíčky 0,5 mm. Zapalovací svíčka by se měla vyměňovat po jednom měsíci provozu nebo i častěji, pokud je to nutné.

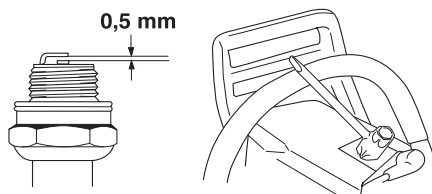

VAROVÁNÍ! Vždy používejte doporučený typ zapalovacích svíček! Použití jiného typu zapalovacích svíček by mohlo poškodit píst či válec.

Tlumič výfuku



Tlumič výfuku je určen ke snížení úrovně hluku a k usměrnění výfukových plynů směrem od uživatele. Výfukové plyny jsou horké a mohou obsahovat jiskry, které by mohly způsobit požár, pokud by byly nasměrovány proti suchému a hořlavému materiálu.

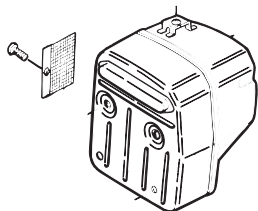

Některé tlumiče výfuku jsou vybaveny speciálním sítkovým lapačem jisker. Pokud vaše zařízení je opatřeno takovým typem tlumiče výfuku, měli byste jeho sítko čistit alespoň jednou za týden. Toto sítko vyčistíte nejlépe ocelovým kartáčem.

VAROVÁNÍ! Poškozené sítko se musí vyměnit. Jestliže je sítko ucpané, stroj se bude přehřívat, což vede k poškození válce a pístu. Nikdy nepoužívejte stroj, jestliže je tlumič výfuku ve špatném stavu.

Mazání jehlového ložiska



Buben spojky je vybaven jedním z následujících hnacích řetězových koleček:

- A Spur – pastorek (řetězové kolečko je přivařeno k bubnu) nebo
- B Rim – hnací kroužek (výměnný)

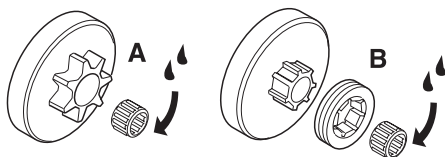

Hřídel náhonu obou verzí je vybavena jehlovým ložiskem, které vyžaduje pravidelné mazání (jednou za týden).

VAROVÁNÍ!

Používejte pouze kvalitní ložiskový mazací tuk.

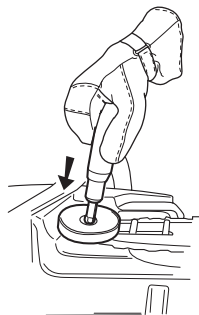

Nastavení čerpadla oleje



Olejové čerpadlo je nastavitelné. Nastavení se provádí otáčením šroubu pomocí šroubováku nebo kombinovaného klíče. Zařízení se dodává z výroby s nastavením otevření o jednu otáčku. Otáčení šroubu po směru hodinových ručiček snižuje průtok oleje, zatímco o

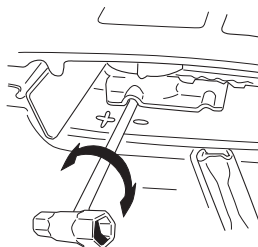

VÝSTRAHA! Seřizování olejového čerpadla se nesmí provádět za běhu motoru.

Doporučená nastavení:

Lišta 18"–20":	0 otáček od uzavřené pozice
Lišta 20"–24":	3/4 otáčky od uzavřené pozice.
Lišta 24"–28":	1 1/2 otáčky od uzavřené pozice.
Lišta 28" a delší:	1 3/4 otáčky od uzavřené pozice.

Tato doporučení platí pro použití oleje na mazání řetězů značky Husqvarna, pro ostatní oleje na řetězy zvyšte průtok o jednu úroveň.

Chladicí systém



Zařízení je vybaveno chladicím systémem, který zajišťuje udržení co nejnižší provozní teploty.

Chladicí systém se skládá z následujících součástí:

- 1 Sání vzduchu v krytu startéru,
- 2 Vodicí deska vstupu vzduchu,
- 3 Lopatky ventilátoru,
- 4 Chladicí žebra na válci,
- 5 Kryt válce (usměrňuje průběh chladného vzduchu podél válce).

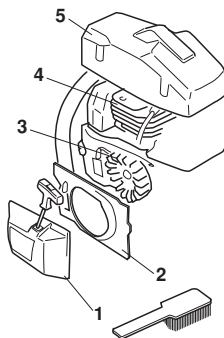

Chladicí systém je zapotřebí čistit kartáčem jednou za týden, v případě náročných podmínek ještě častěji. Znečištěný nebo ucpaný chladicí systém má za následek přehřívání zařízení, což vede k poškození válce a pístu.

Odstředivé čištění "Air Injection"

Odstředivé čištění je založeno na následujícím principu: Všechn vzduch přiváděný do karburátoru prochází startérem. Prach a nečistoty se působením rotace chladicího ventilátoru odstředí ven.

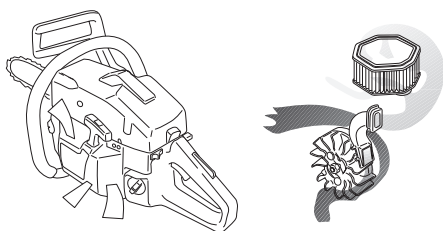

UPOZORNĚNÍ! Aby se zachovala správná funkce odstředivého čistícího systému, je nutno pravidelně provádět jeho údržbu.

- Tato údržba spočívá v čištění sání vzduchu do startéru, lopatek ventilátoru, prostoru kolem oběžného kola ventilátoru, vstupního potrubí a komory karburátoru.

Vyhřívání rukojeti

(395XPG)

U modelů s kódem XPG je přední držák rukojeti a zadní rukojeť vybaven elektricky vyhřívánými cívkami. Tyto cívky jsou napájeny z generátoru vestavného v motorové pile.

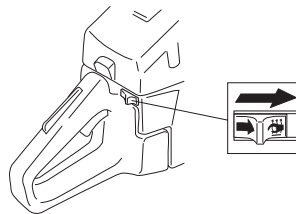

Je-li spínač v pravé poloze, bude vyhřívání zapnuto. Je-li spínač v levé poloze, bude vyhřívání vypnuto.

Vyhřívání elektrického karburátoru

(395XPG)

Je-li motorová pila označena kódem XPG, znamená to, že je vybavena elektricky vyhříváním karburátorem. Elektrické vyhřívání brání vzniku ledu v karburátoru. Vyhřívání je regulováno termostatem, takže karburátor má vždy správnou pracovní teplotu.

Používání v zimě

Během chladného počasí a při sněžení (zvláště prachový sníh) mohou vzniknout provozní problémy, které způsobují:

- Příliš nízké teploty motoru,
- Tvorba námrazy na vzduchovém filtru a karburátoru.

Proto je často zapotřebí zvláštních opatření:

- Částečně zakryjte sání vzduchu na startéru, abyste zvýšili provozní teplotu motoru.
- Předehřev vzduchu nasávaného do karburátoru umožníte sejmutím tzn. mezi válcem a prostorem karburátoru.

Montáž zimní sady

- Sadu otevřete a vybalte.
- Nožem vyříznete otvor (viz obrázek).
- Nasadíte zimní zátku.



Teplota 0 °C nebo ménz:



Posuňte zimní zátka z pozice 1 do pozice 2 tak, aby se předeřřátý vzduch z válce dostal do prostoru karburátoru a zabránilo se tak vzniku ledu na vzduchovém filtru.

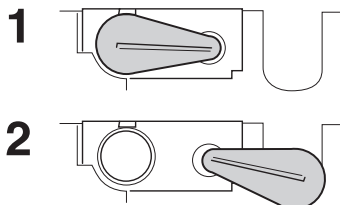

VAROVÁNÍ! Je-li zátka umístzna na vzduchové trysce pro "Air Injection", musí být vzduchový filtr čistztn alespoň jednou dennz.

Teplota -5°C nebo chladněji:



Pro práci se zařizemím za chladného počasí nebo hustého sněžení je možno objednat speciální kryt, který se montuje na plášř startěru. Ten zmenšuje průřez vstupu chladného vzduchu a zabráňuje nasávání velkého množství sněhu.

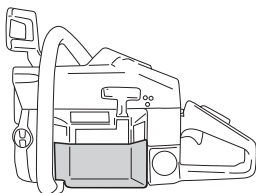

VAROVÁNÍ! Jestliže použijete tuto speciální zimní výbavu nebo podniknete jakákoli opatření ke zvýšení teploty, tyto úpravy musí být odstraněny předtím, než bude zařizemí použito za normálních teplotních podmínek. V opačném případě hrozí nebezpečí přehřátí, které by mělo za následek vážné poškození motoru.

UPOZORNĚNÍ! Jakoukoli další údržbu, která není popsána v této příručce, musí provádět pracovník servisní opravy (prodejce).

ÚDRŽBA

V následujících odstavcích najdete některé pokyny k provádění obecné údržby.

Denní údržba

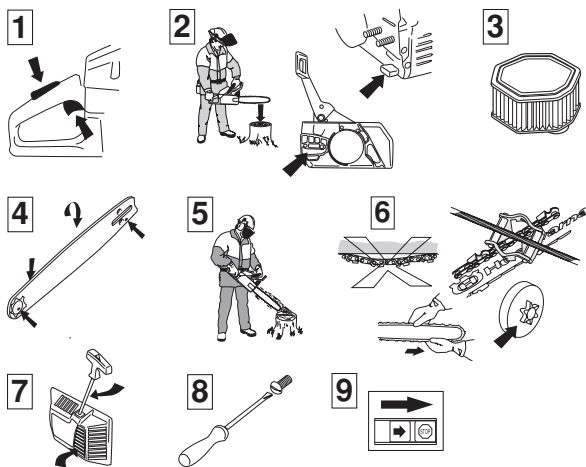

- 1 Zkontrolujte, zda součásti ovládání plynu fungují bezpečně. (Pojistka páčky plynu a páčka plynu.)
- 2 Vyčistěte brzdový řetěz a zkontrolujte, zda bezpečně pracuje. Ujistěte se, že zachycovač řetězu je nepoškozený, a v případě potřeby ho vyměňte.
- 3 Vyčistěte vzduchový filtr. V případě potřeby ho vyměňte.
- 4 Lišta by se měla denně obracet, aby se dosáhlo rovnoměrnějšího opotřebení. Zkontrolujte, zda není ucpaný mazací otvor v liště. Vyčistěte drážku lišty. Jestliže je lišta opatřena špičkou s řetězovým kolečkem, toto kolečko by se mělo namazat.
- 5 Provéřte, zda lišta a řetěz jsou mazány dostatečným množstvím oleje.
- 6 Nabruste řetěz a zkontrolujte jeho napnutí a stav. Ověřte, zda není hnací řetězové kolečko nadměrně opotřebované, v případě potřeby ho vyměňte.
- 7 Vyčistěte sání vzduchu v krytu startéru. Zkontrolujte startér a lanko startéru.
- 8 Přesvědčte se, zda jsou matice a šrouby utažené.
- 9 Provéřte, zda funguje vypínač zkratování.

Týdenní údržba

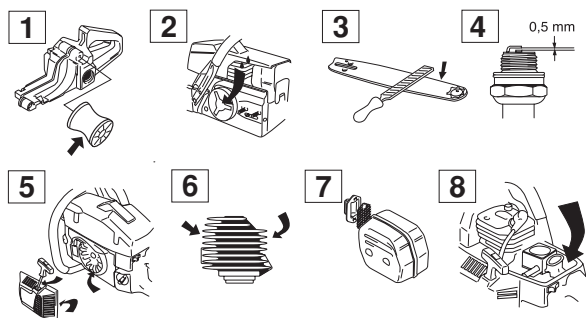

- 1 Zkontrolujte, zda nejsou poškozeny antivibrační bloky.
- 2 Namažte ložiska bubny spojky
- 3 Opilujte všechny eventuelní ořepky na hranách lišty.
- 4 Vyčistěte zapalovací svíčku. Ověřte, zda je vzdálenost elektrod zapalovací svíčky 0,5 mm.
- 5 Vyčistěte lopatky ventilátoru. Zkontrolujte startér a jeho vratnou pružinu.
- 6 Vyčistěte chladičí žebra válce.
- 7 Vyčistěte nebo vyměňte sítko lapače jisker v tlumiči výfuku.
- 8 Vyčistěte komoru karburátoru.

Měsíční údržba

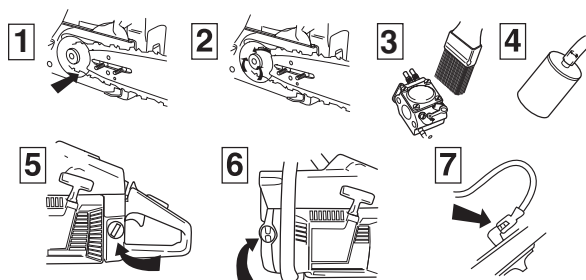

- 1 Zkontrolujte opotřebení brzdového pásu na brzdě řetězu.
- 2 Zkontrolujte opotřebení hřídele spojky, bubny spojky a pružiny spojky.
- 3 Očistěte vnější povrch karburátoru.
- 4 Zkontrolujte stav filtru paliva a hadice přívodu paliva. V případě potřeby je vyměňte.
- 5 Vyčistěte vnitřek palivové nádrže.
- 6 Vyčistěte vnitřek nádrže na olej.
- 7 Překontrolujte všechny elektrické kabely a konektory.

TECHNICKÉ ÚDAJE

Technické údaje

	395XP
Motor	
Obsah válce, cm ³	94
Vrtání válce, mm	56
Zdvih, mm	38
Otáčky chodu naprázdno, ot/min	2500
Doporučené maximální rychlé otáčky bez zatížení, ot/min	12500
Výkon, kW/ot/min	4,9/8700
Systém zapalování	
Výrobce systému zapalování	SEM
Typ zapalování	CD
Zapalovací svíčka	Champion RCJ 7Y
Vzdálenost elektrod, mm	0,5
Palivový a mazací systém	
Výrobce karburátoru	Tillotson
Typ karburátoru	HS 298 A
Objem palivové nádrže, litr	0,9
Kapacita olejového čerpadla při 8500 ot/min, ml/min	14-21
Objem nádrže oleje, litrů	0,5
Typ olejového čerpadla	Automatika
Hmotnost	
Řetězová pila bez lišty a řetězu, prázdné nádrže, kg	7,9
Emise hluku	
(viz poznámka 1)	
Hladina akustického výkonu, změřená dB(A)	114
Hladina akustického výkonu, zaručená L _{WA} dB(A)	115
Hladiny hluku	
(viz poznámka 2)	
Ekvivalentní úroveň akustického tlaku v místě ucha uživatele, měřeno podle příslušných mezinárodních norem, dB(A)	101,5
Hladiny vibrací	
(viz poznámka 3)	
Přední rukojeť, m/s ²	6,5
Zadní rukojeť, m/s ²	10,2
Řetěz/lišta	
Standardní délka lišty, palce/cm	18"/46
Doporučené délky lišt, palce/cm	18-36"/45-90
Použitelná řezná délka, palce/cm	17-35"/44-88
Rychlost řetězu při maximálním výkonu, m/s	19,6
Rozteč, palce/mm	3/8" /9,52
	0,404"/10,26
Tloušťka unášecích článků, palce/mm	0,058/1,5
	0,063/1,6
Počet zubů hnacího řetězového kolečka	7

Poznámka 1: Emise hluku do okolí naměřená jako efekt zvuku (L_{WA}) dle direktivy ES 2000/14/ES.

Poznámka 2: Ekvivalentní hladina tlaku zvuku, se podle normy ISO 7182 počítá jako časově vážená celková energie pro hladiny tlaku zvuku za různých pracovních podmínek s následujícím časovým rozdělením: 1/2 volnoběžné otáčky, 1/2 maximální zatížení.



Poznámka 3: Ekvivalentní hladina vibrací se podle normy ISO 7505 počítá jako časově vážená celková energie pro hladiny vibrací za různých pracovních podmínek s následujícím časovým rozložením: 1/2 volnoběžné otáčky, 1/2 maximální zatížení.

TECHNICKÉ ÚDAJE

Kombinace lišty a řetězu

Pro CE jsou schváleny následující kombinace:

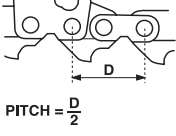
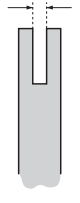
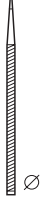
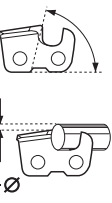
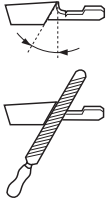
Lišta			Řetěz
Délka, palce	Rozteč, palce	Maximální počet zubů na řetězovém kolečku špičky lišty / poloměr kolečka špičky lišty	
18	3/8	11T	Husqvarna H42
20	3/8	11T	
24	3/8	11T	
28	3/8	11T	
18	3/8	34 mm	
20	3/8	34 mm	
24	3/8	34 mm	
28	3/8	34 mm	
24	0,404	34 mm	Husqvarna H64
28	0,404	34 mm	
32	0,404	42 mm	
36	0,404	42 mm	

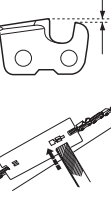
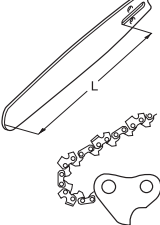
	 PITCH = $\frac{D}{2}$							
	inch	inch/mm	inch/mm				inch/mm	inch/cm: dl
H42	3/8"	0,058"/1,5	7/32" /5,5	60°	25°	10°	0,025"/0,65	18"/46:68 20"/49:72 24"/61:84 28"/70:92
H64	0,404"	0,063"/1,6	7/32" /5,5	85°	35°	10°	0,030"/0,75	24"/56:76 28"/71:84 32"/81:92 36"/91:104



TECHNICKÉ ÚDAJE

Prohlášení o shodě s požadavky ES

(Platí pouze pro Evropu)

Společnost **Husqvarna AB**, SE-561 82 Huskvarna, Švédsko, tel: +46-36-1 46500, prohlašuje se vší zodpovědností, že motorová pila **Husqvarna 395XP/XPG** série z roku 2002 a dále (rok výroby je zřetelně uveden na typovém štítku spolu s následujícím výrobním číslem) je v souladu se SMĚRNICÍ RADY:

ze dne 22.června 1998 "týkající se strojů" **98/37/ES**, příloha IIA.

ze dne 3. května 1989 "týkající se elektromagnetické kompatibility" **89/336/EEC**, a platných dodatků.

ze dne 8. května 2000 "týkající se emise hluku do okolí" **2000/14/ES**.

Pro informaci ohledně emisí hluku viz kapitolu Technické údaje. Byly uplatněny následující standardní normy: **EN292-2, CISPR 12:1997, EN608**.

Registrační orgán: **0363 Deutsche Prüfstelle für Land- und Forsttechnik**, Weissensteinstr 70/72, DE-34131 Kassel, Germany, has carried out EC type examination in accordance with the machinery directive's (98/37/EC) article 8, point 2c. Certifikát schválení typu pro kontrolu ES dle přílohy VI je očíslován: **K-EG 2890**.

Dále potvrzuje Svensk Maskinprovning AB, Fyrisborgsgatan 3, SE-754 50 Uppsala, Švédsko, shodu s přílohou ke směrnici rady ze dne 8. května 2000 "o emisí hluku do okolí" 2000/14/ES. Číslo certifikátu je: **01/161/019**.

Dodaná motorová pila se shoduje se vzorkem, který prošel schvalováním typu pro ES.

Husqvarna, dne 3.ledna 2002



Bo Andréasson, ředitel vývoje

1140284-90



2007-09-20