

# KLIMATIZACE

## UŽIVATELSKÝ MANUÁL

### CHLADIVO:R134a

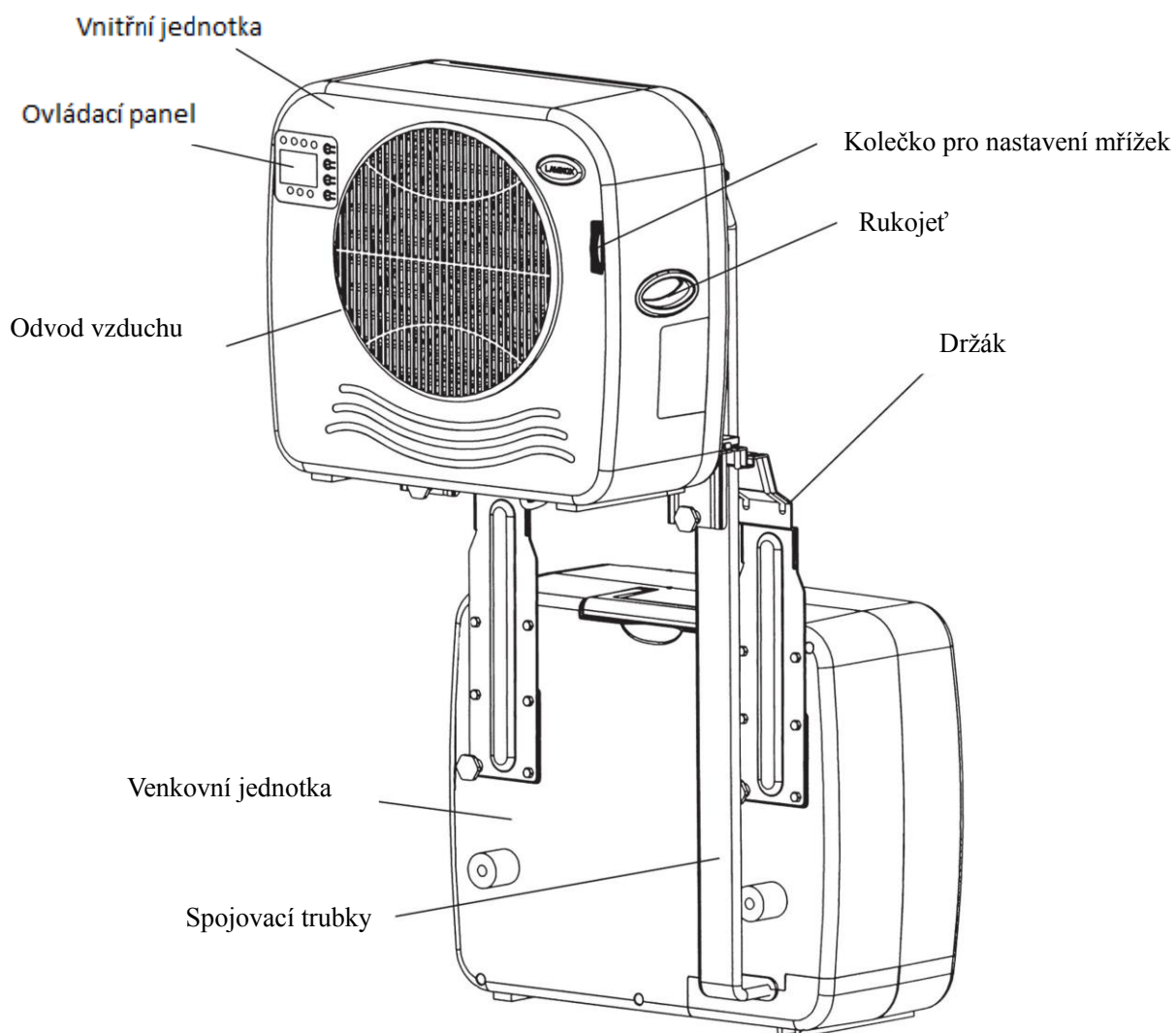

NO-NOFMI

## HLAVNÍ FUNKCE

224X ,234X klimatizace je nový koncept domácího spotřebiče pro chladivo s následujícími třemi funkcemi.

- \*Je přenosná, volně umístitelná.
- \*Stabilní chladicí účinek.
- \*Automatické vodní čerpací zařízení

## PROVOZNÍ NÁVOD

### NÁVOD OVLÁDACÍHO PANELU

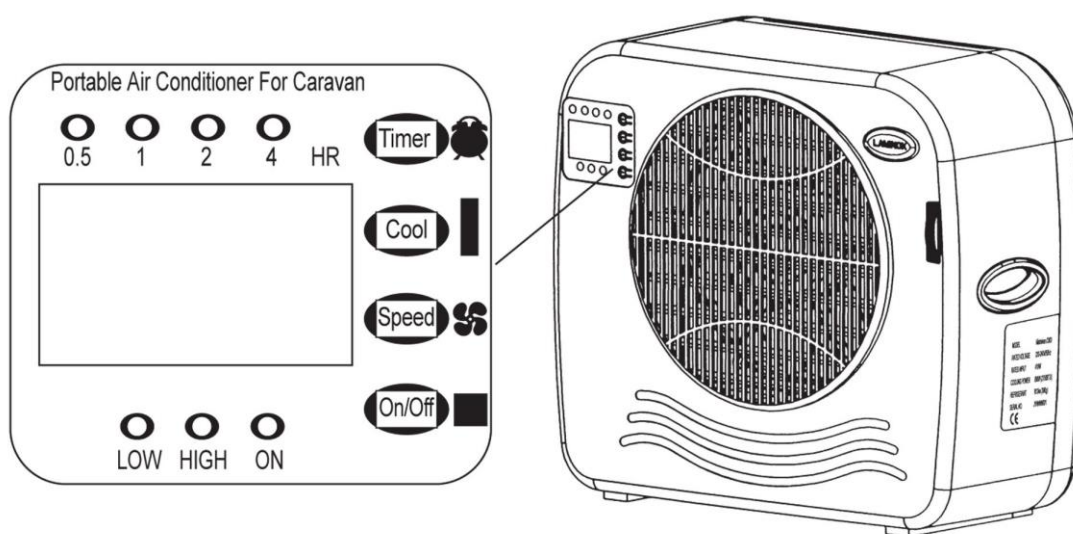

NO-ON-ON

# Okno karavanu typ A

Klimatizační jednotka spojená s nosnou deskou

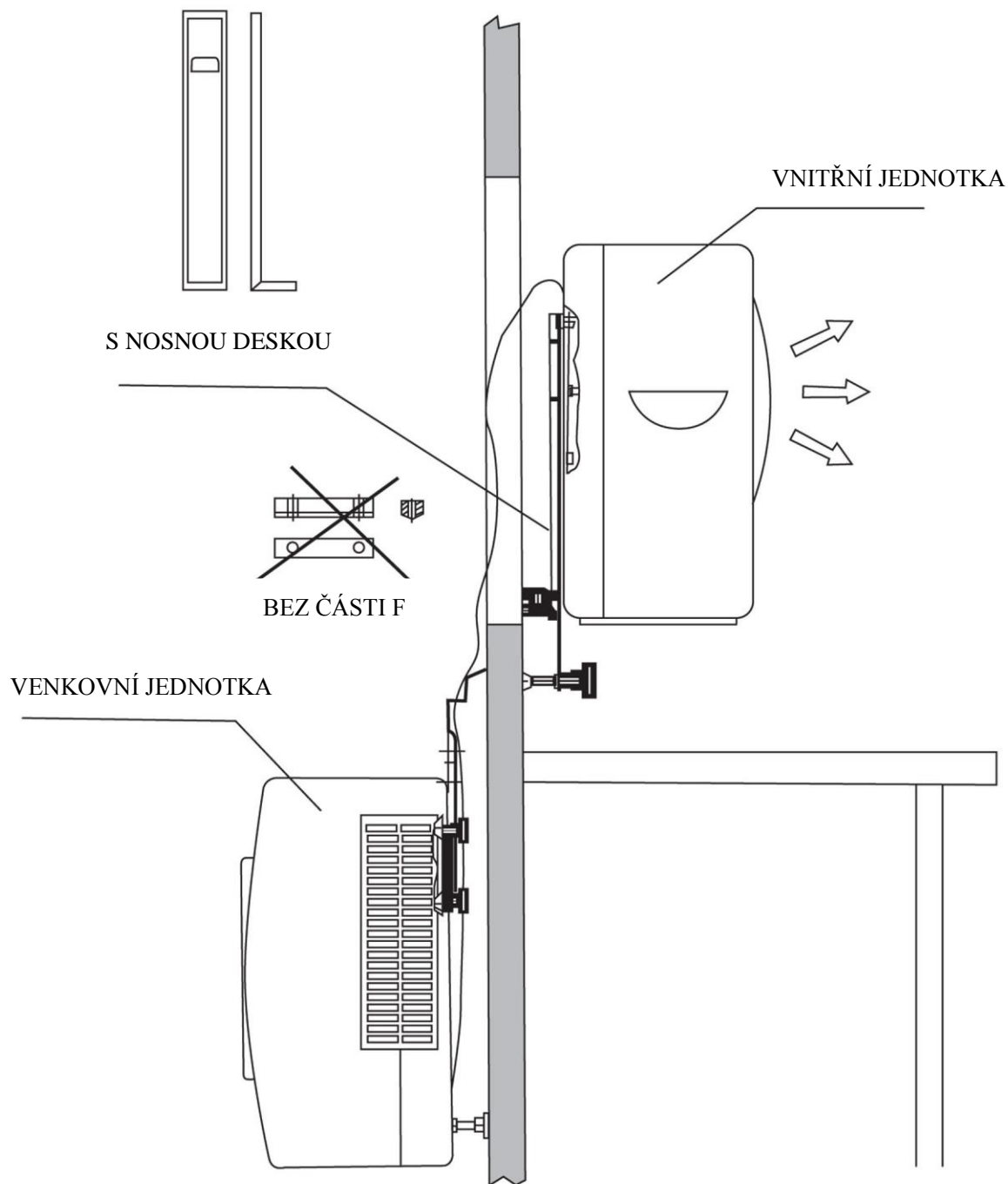

NO-ON

# Okno karavanu typ A

Klimatizační jednotka spojená s nosnou deskou

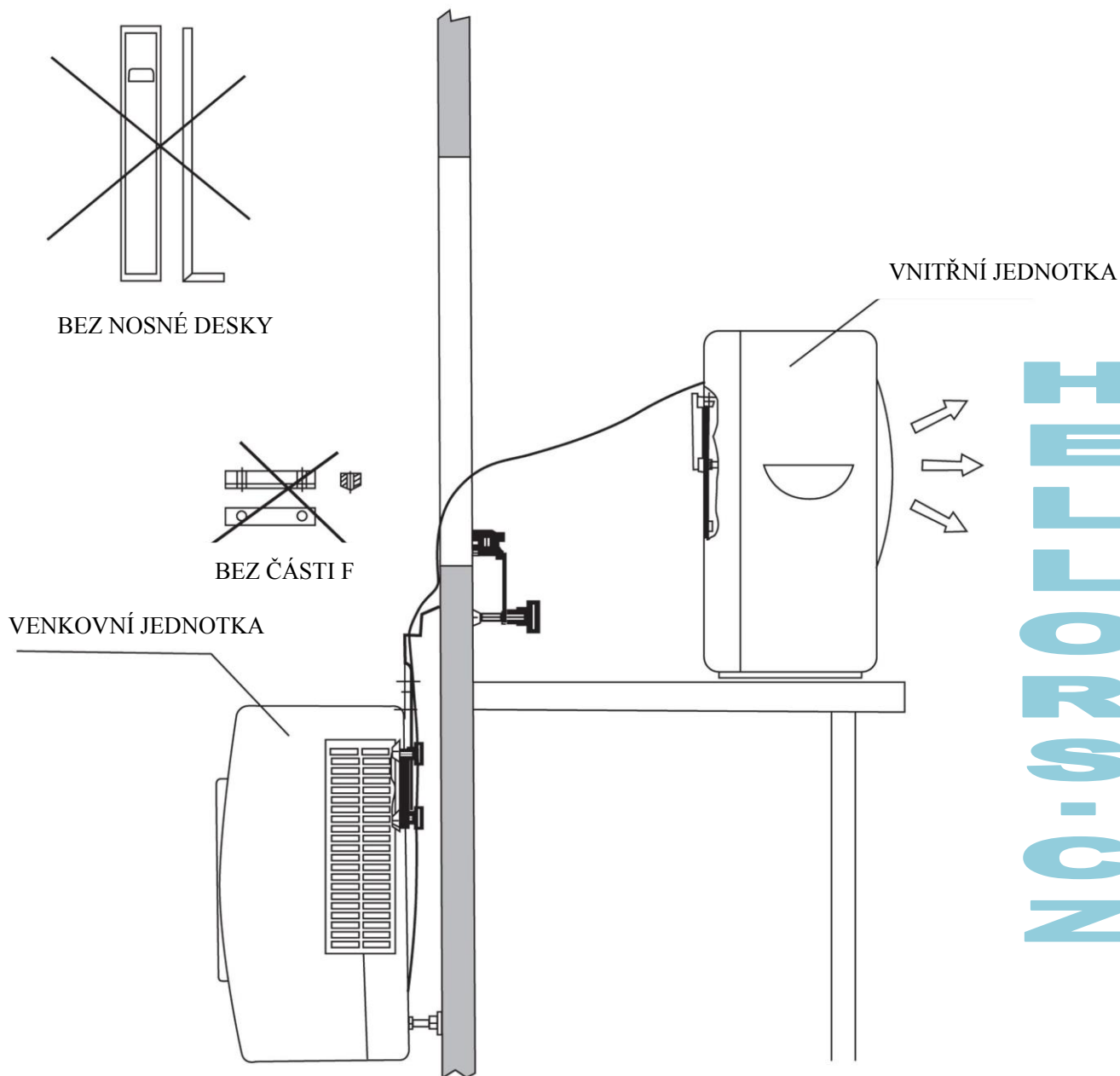

NO-020FMI

# Okno karavanu typ B

Klimatizační jednotka spojená s nosnou deskou

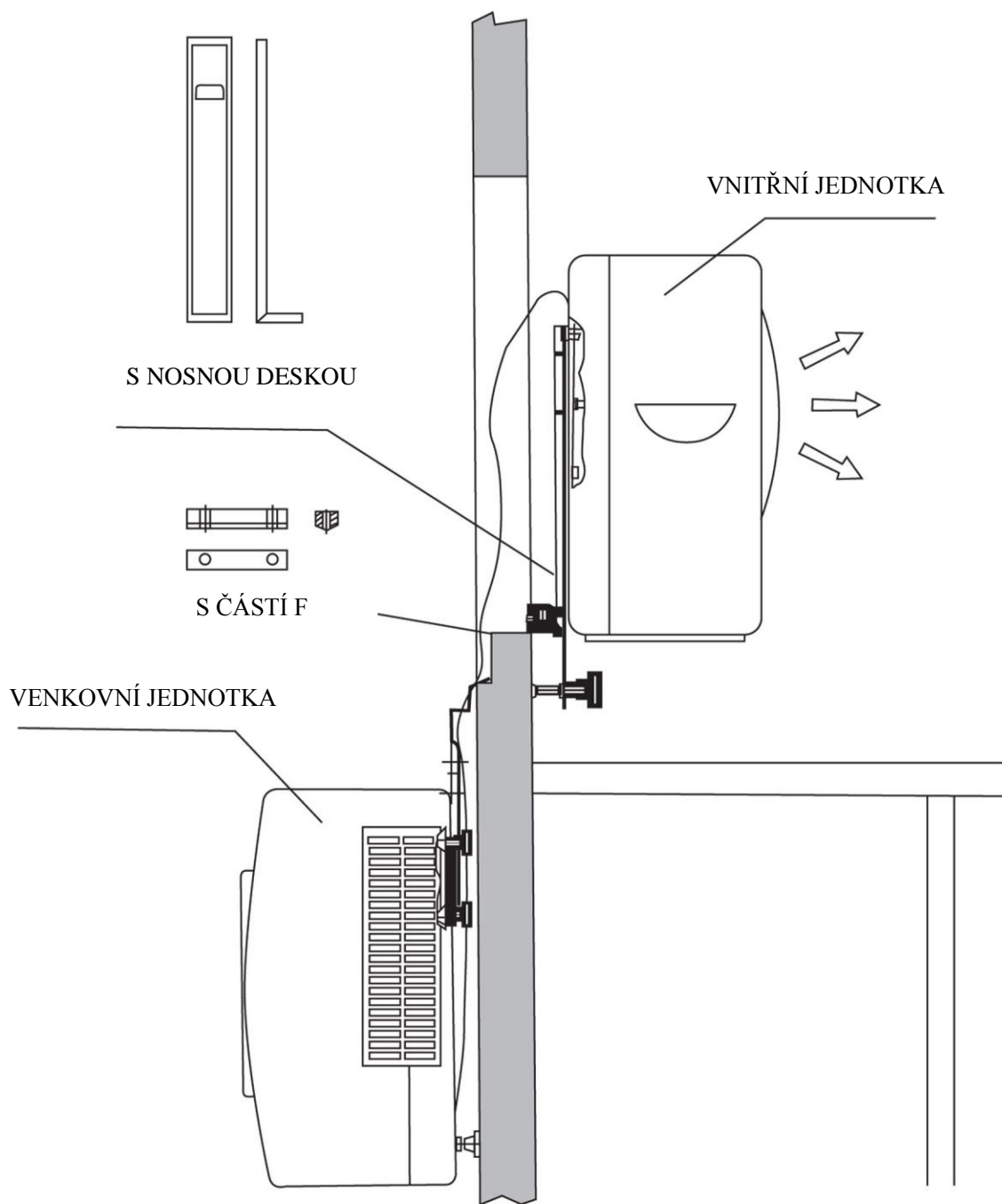

NO-0207MI

# Okno karavanu typ B

Klimatizační jednotka spojená s nosnou deskou

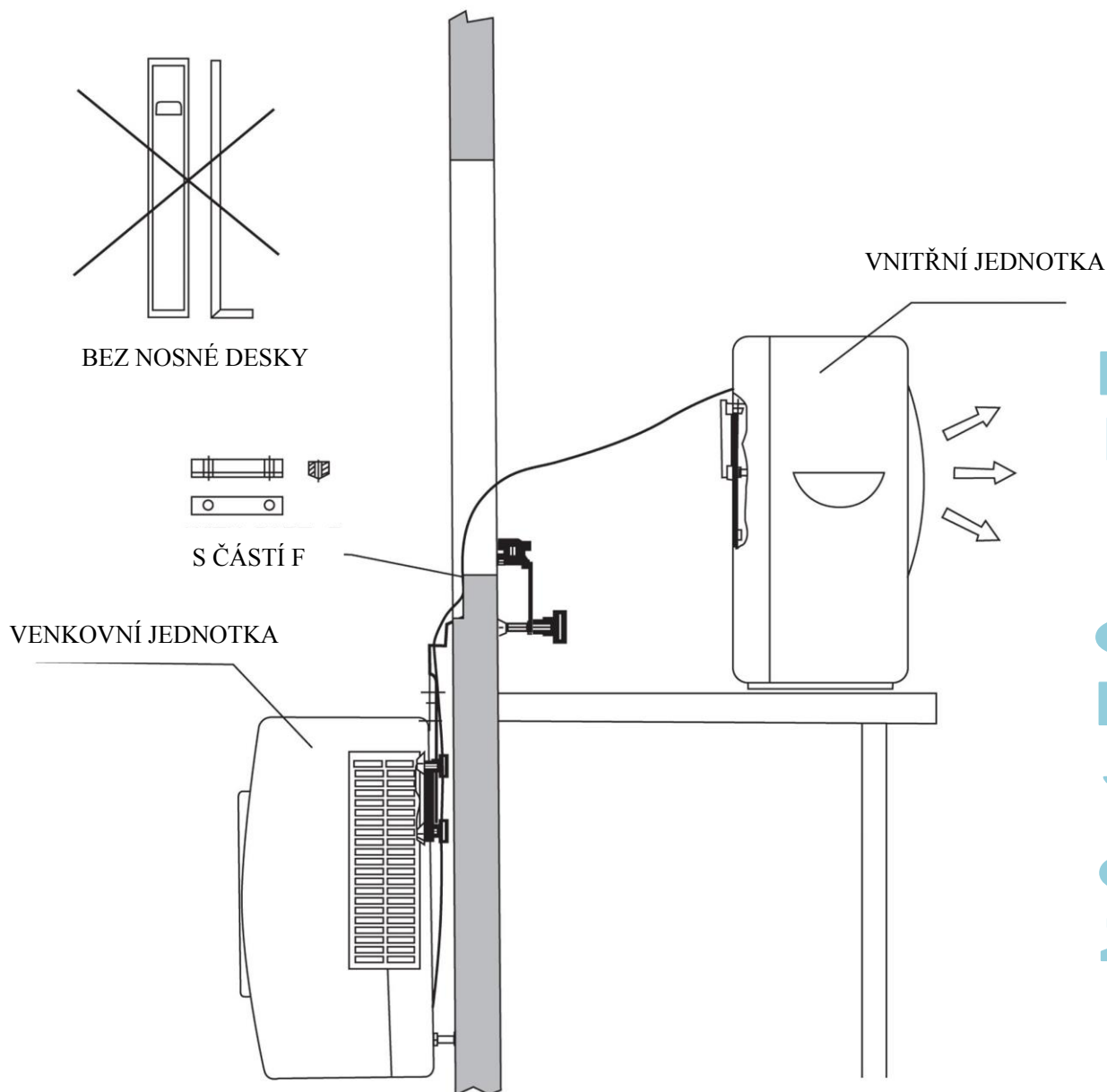

NO-020FMI

## Pokyny pro vypnutí/ zapnutí a provoz

### 1. Tlačítko ZAPNOUT/VYPNOUT

Zapojte do zásuvky, bzučák 3x zazvoní ,jednotka je ve fázi “připraveno”. Stisknutím tlačítka “zapnout” se rozsvítí na monitoru LCD displeje 6 hvězd. (obrázek č. 1)

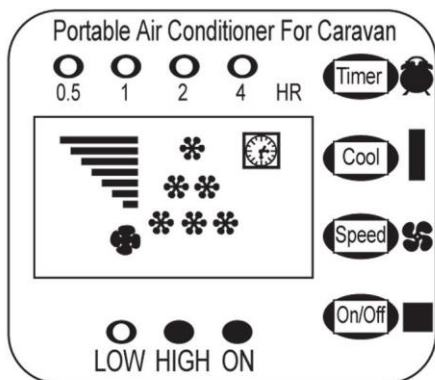

Obrázek č. 1

### 2. Tlačítko RYCHLOST

Stisknutím tlačítka “rychlost” zvolíte vysokou nebo nízkou rychlost ventilátoru. LED světlo reaguje podle nastavení vysoké / nízké rychlosti. (Obrázek č. 2)

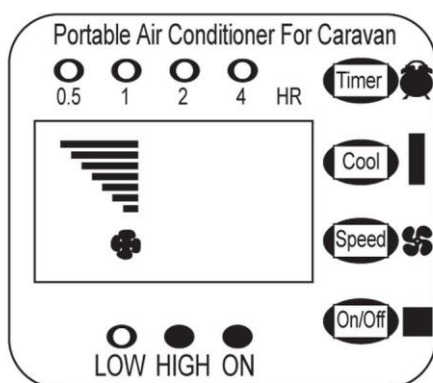

Obrázek č. 2

### 3. Tlačítko CHLAZENÍ

Stiskněte tlačítko “chlazení” pro nastavení 28°C, LCD monitor ukazuje "1 hvězdu" (obrázek č. 3).

Stiskněte tlačítko “chlazení” pro nastavení 25°C, LCD monitor ukazuje "2 hvězdy" (obrázek č. 4).

Stiskněte tlačítko “chlazení” pro nastavení 22°C, LCD monitor ukazuje "3 hvězdy" (obrázek č. 5).

Stiskněte tlačítko “chlazení” pro nastavení 22°C, LCD monitor ukazuje "6 hvězd" v nepřetržitém režimu. (obrázek č. 6).

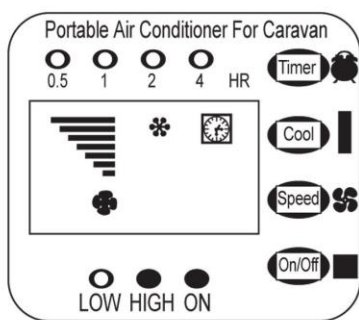

Obrázek č. 3

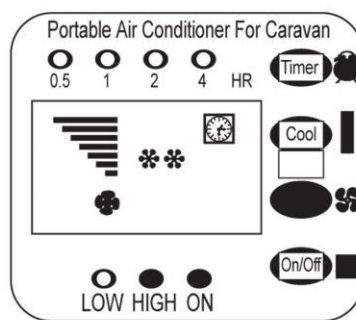

Obrázek č. 4

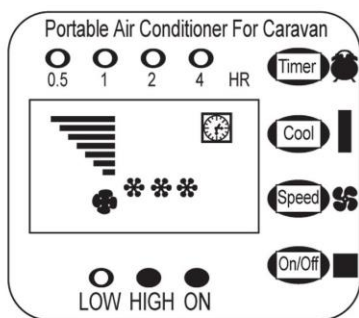

Obrázek č. 5

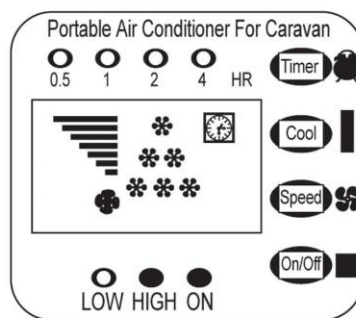

Obrázek č. 6

#### 4. Tlačítko ČASOVAČ

Nastavte časovač na 0,5 – 7,5 hodiny, poté se napájení samo vypne. (Obrázek 7~11)

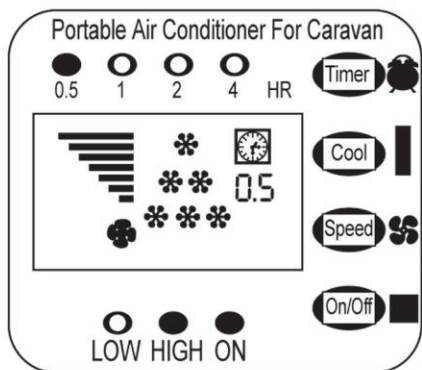

Obrázek č. 7

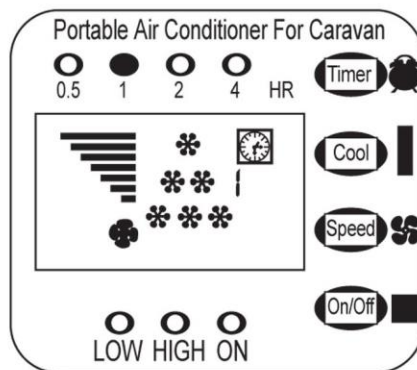

Obrázek č. 8

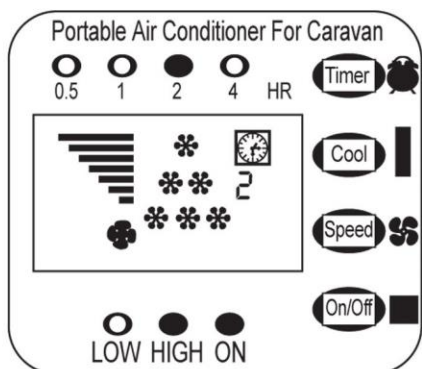

Obrázek č. 9

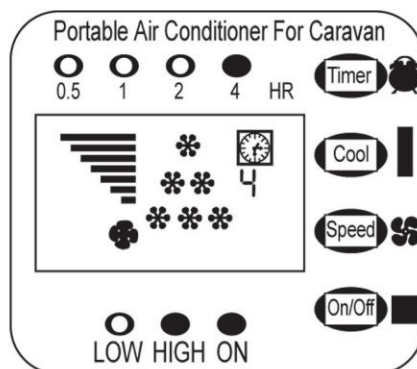

Obrázek č. 10

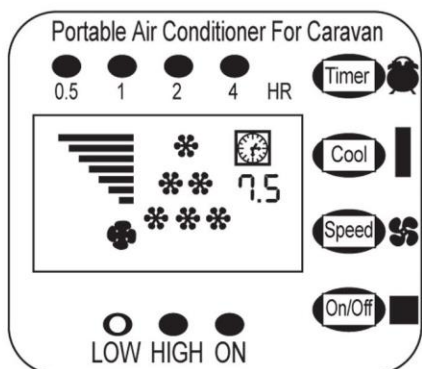

Obrázek č. 11

## 5. Automatické čerpání vody

Když voda v zásobníku dosáhne určité úrovně, tak bude čerpadlo čerpat vodu do kondenzátoru venkovní jednotky. Pokud selže, bzučák zazvoní 20 vteřin a pak se jednotka vypne. Vypusťte vodu tím, že odstraníte čep a zapněte znovu jednotku, přístroj bude pracovat normálně.

## PŘED POUŽITÍM

- **Maximální a minimální provozní teploty: Klimatizační jednotka je určena pro provoz při teplotách od 16°C do 42°C**

Maximum 42°C: VYSOKÁ RYCHLOST

Maximum 38°C: NÍZKÁ RYCHLOST

Vnitřní: 32°C/23°C

Venkovní : 42°C/26°C

- **Nenechávejte jednotku nakloněnou nebo ji nenaklánějte.**
- **Neblokujte proudění vzduchu.**

**Klimatizační jednotka nesmí být naistalována během jízdy karavanu.**

**PŘEČTĚTE SI A UCHOVEJTE TYTO POKYNY.**

## ÚDRŽBA

- **ČIŠTĚNÍ POVRCHU JEDNOTKY A FILTRU:**

- Povrch jednotky vyčistěte vysavačem nebo ho utřete navlhčeným hadříkem. Po vyčištění umístěte jednotku na suché, stinné místo, aby došlo k vysušení.
- Vytáhněte filtr a po vyčištění vysavačem nebo mokrým hadříkem ho umístěte na suché, stinné místo aby došlo k vysušení.
- K čištění nepoužívejte alkohol, benzín a benzen.
- V případě, že je napájecí kabel poškozený, musí být vyměněn výrobcem, jeho servisním technikem nebo podobně kvalifikovanou osobou, aby se předešlo možnému nebezpečí.
- V případě, že přístroj nefunguje, měl by být poslán do specializovaného servisu aby se předešlo možnému nebezpečí.

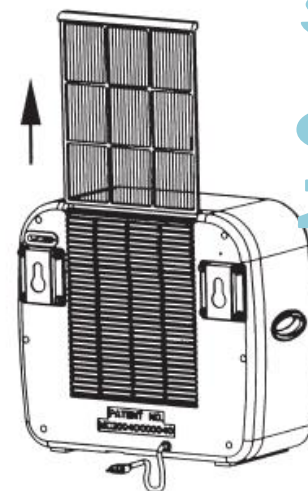

EMERSON

## VAROVÁNÍ



- Vždy přístroj vypněte než ho odpojíte ze zásuvky, předejdete tak úrazu a možnému nebezpečí.

- Prosím nestrkejte žádné předměty do otvorů pro vstup a výstup vzduchu. Pro jakýkoliv předmět je nebezpečné přijít do kontaktu s elektrickými částmi ventilátor.

- Prosím nestříkejte vodu na klimatizační jednotku. Stříkající voda může způsobit poškození a úraz elektrickým proudem.



- Prosím nepokládejte do blízkosti jakéhokoliv zařízení, které bude mít vysokou teplotu, aby jste zabránili zdeformování plastového krytu jednotky.

- Zařízení nesmí být instalováno v prádelně.



- Nezapojujte do zásuvky s mokryma rukama.

- Přístroj musí být umístěn tak, aby byla přístupná zástrčka

- Jakmile se jednotka převrátí, okamžitě odpojte napájecí kabel ze zásuvky.

- Přístroj musí být nainstalován v souladu s s národními předpisy pro elektrickou instalaci.



- Minimální přípustné vzálenosti k okolním konstrukcím pro přívod vzduchu vnitřní jednotky je 10 cm a vzduchu venkovní jednotky 30 cm.



Tento spotřebič není určen pro osoby (včetně dětí) se sníženými fyzickými, smyslovými nebo duševními schopnostmi, nebo nedostatkem zkušeností a znalostí, pokud nejsou pod dohledem osoby zodpovědné za jejich bezpečnost..

Děti by měly být pod dozorem, aby si s přístrojem nehráli.

**Upozornění: Spotřebič nesmí být v provozu během jízdy karavanu.**

NO-ON