

Myčka nádobí

GSN 9583 XB 630

GSN 9583 XB 640

Návod k obsluze

Blomberg[®]

Nejprve si přečtěte tento návod k použití!

Vážení zákazníci,

Doufáme, že získáte optimální výsledky od výrobku, který byl vyroben ve špičkovém závodě a prošel přísnými kontrolními postupy.

Proto si prosím přečtěte celý návod k použití, než výrobek použijete, a uschovejte jej pro budoucí použití. V případě předání výrobku jiné osobě předejte i tento návod.



Návod k použití vám pomůže použít výrobek rychle a bezpečně.

- Přečtěte si návod, než výrobek nainstalujete a spustíte.
- Vždy dodržujte bezpečnostní pokyny.
- Tento návod k použití skladujte na dostupném místě pro budoucí použití.
- Přečtěte si i další dokumenty dodávané s výrobkem.

Nezapomínejte, že tento návod k použití platí i pro několik dalších modelů. Rozdíly mezi modely budou v návodu uvedeny.

Objasnění symbolů

V celém tomto návodu k použití se použijí následující symboly:

-  Důležité informace nebo užitečné tipy k použití
-  Varování na nebezpečné situace ohledně bezpečnosti života a majetku
-  Varování na zásah elektrickým proudem

OBSAH

1. Myčka	3	Horní zásuvka	21
2. Důležité bezpečnostní pokyny	5	Podpěra na skleničky v horním košíku	21
Obecné bezpečnostní pokyny	5	Skládací opěry horního košíku	21
Určené použití	5	Skládací opěry horního košíku	22
Bezpečnost dětí	6	Nastavování výšky naloženého horního košíku	22
3. Instalace	7	Nastavování výšky naloženého horního košíku	23
Vhodné umístění pro instalaci	7	Nastavování výšky prázdného horního košíku	24
Připojování vody	7	Třetí košík na příbory	25
Připojení k odpadu	8	5. Obsluha výrobku	26
Upravování nožek	9	Uspořádání menu	27
AquAvoid™ plus	9	Tlačítka	27
Elektrické zapojení	9	Příprava zapnutí myčky	27
První použití	9	Volba programu	27
Likvidace obalů	10	Pomocné funkce	28
Přeprava výrobku	10	Nastavování doby mytí	30
Likvidace starého produktu	10	Spuštění zvoleného programu	31
4. Předmytí	11	Dětský zámek	31
Tipy pro úsporu energie	11	Postup programu	31
Systém změkčování vody	11	Změna programu	32
Nastavování systému pro změkčování vody	11	Zrušení programu	32
Přidávání soli	12	Konec programu	32
Detergent	13	Varovné signály	35
Přidávání detergentu	13	Indikátor soli	35
Tablety na mytí	14	Indikátor lešticího přípravku	35
Leštidlo	15	Tabulka programů	36
Košík na příbory	18	6. Údržba a čištění	37
Oddíl košíku na příbory	18	Čištění vnější strany výrobku	37
Vyjímatelný košík na příbory	18	Čištění vnitřku zařízení	37
Skládací opěry dolního košíku (2 kusy)	19	Čištění filtrů	37
Skládací opěry dolního košíku (4 kusy)	19	Čištění filtru hadic	38
Prostor na lahve v dolním košíku	19	Čištění trysek	38
Univerzální / výškově nastavitelná přihrádka v dolním košíku	20	7. Odstraňování potíží	40
Výškově nastavitelná přihrádka do horního košíku	20		

1 Myčka

Přehled

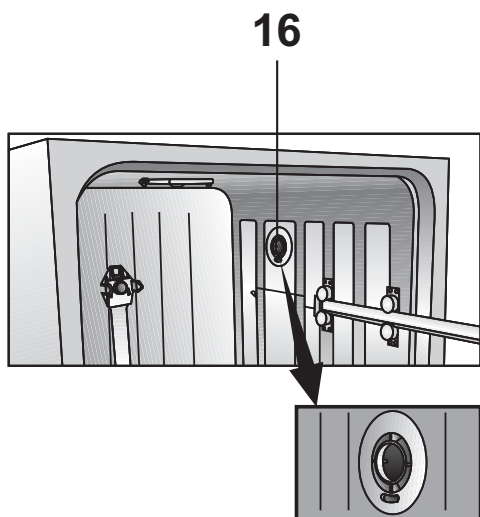
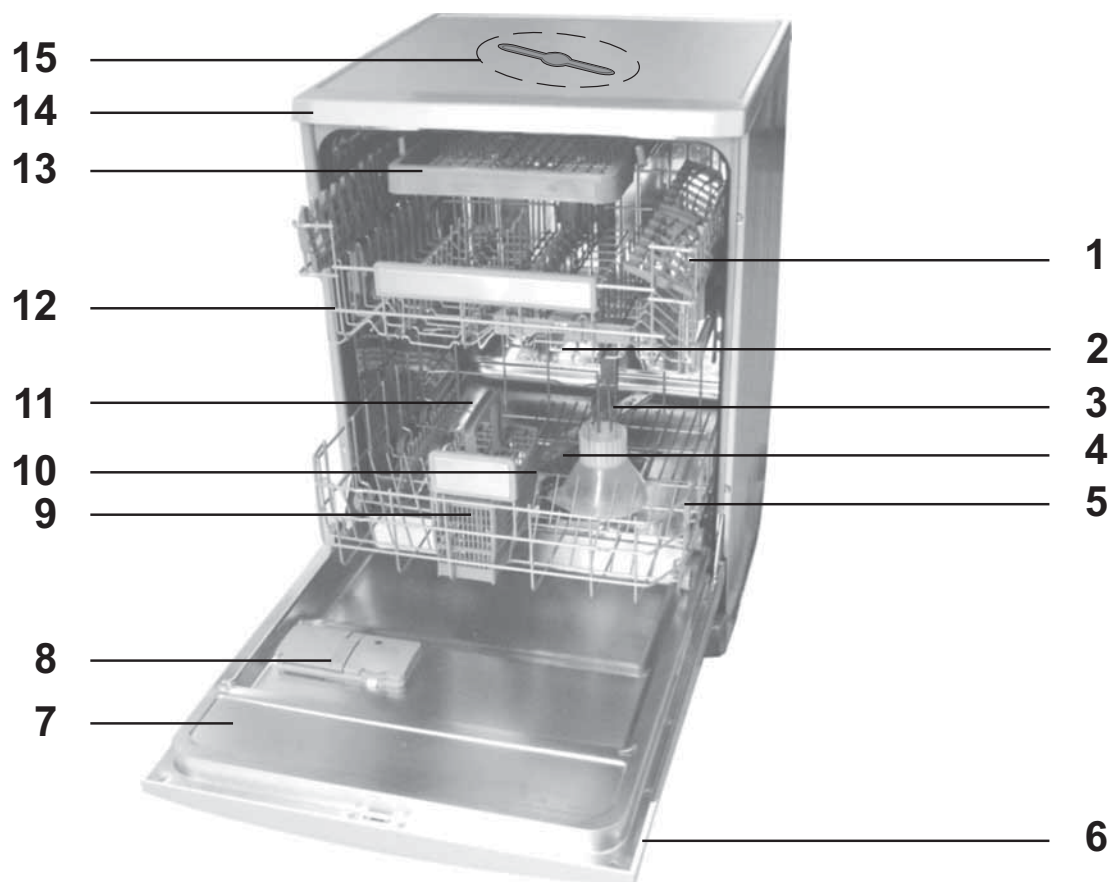

1. Horní košík s přihrádkou
2. Horní tryska
3. Dolní tryska
4. Filtry
5. Dolní košík
6. Ovládací panel
7. Dveře
8. Zásobník na mycí přípravky
9. Košík na stříbrné přibory
10. Otvor pro dolní trysku
11. Víko zásobníku soli
12. Kolečnice horního košíku
13. Horní přihrádka na stříbrné přibory
14. Horní deska (podle modelu)
15. Stropní tryska
16. Systém sušení s ventilátory (podle modelu)

Technické parametry



Tento výrobek splňuje následující směrnice EU:

Vývoj, výroba a prodej tohoto výrobku odpovídá bezpečnostním pravidlům uvedeným v příslušných nařízeních Evropských společenství.

2006/95/ES, 89/336/ES, 93/68/ES, IEC 436/DIN 44990, EN 50242

Napájení	220-240 V, 50 Hz
Celková spotřeba energie	1900-2200 W
Spotřeba energie pro ohřev	1800 W
Celkový proud	10 A
Spotřeba energie odčerpávajícího čerpadla	30 W
Tlak vody	0,3 –10 bar (= 3 – 100 N/cm ² = 0,01-1,0 Mpa)

- i** Technické parametry se mohou změnit bez předchozího upozornění z důvodu zlepšování kvality výrobku.
- i** Obrázky v tomto návodu jsou schematické a nemusejí se přesně shodovat s výrobkem.
- i** Hodnoty uvedené na štítcích výrobku nebo v doprovodné dokumentaci jsou získány v laboratorních podmínkách v souladu s příslušnými normami. Podle provozních podmínek a podmínek používání výrobku se tyto hodnoty mohou lišit.

Poznámka pro zkušební ústavy:

Údaje nutné pro výkonové testy vám poskytneme na požádání. Žádosti můžete zasílat e-mailem na následující adresu:

standard.test@blomberginternational.com

V e-mailu s kontaktními údaji nezapomeňte uvést kód, skladové a sériové číslo výrobku, který chcete testovat. Kód, skladové a sériové číslo výrobku najdete na typovém štítku na boční straně dveří.

2 Důležité bezpečnostní pokyny

Tento oddíl obsahuje bezpečnostní pokyny, které pomohou chránit před rizikem zranění osob nebo poškození majetku. Záruka se nevztahuje na situace vzniklé nedodržením těchto pokynů.

Obecné bezpečnostní pokyny

- Nikdy nestavte výrobek na podlahu pokrytou kobercem; jinak by došlo k přehřívání elektrických součástí vlivem nedostatečného proudění vzduchu pod přístrojem. Tím by mohly vzniknout potíže s vaším výrobkem.
- Nepoužívejte výrobek, pokud je napájecí kabel nebo zástrčka poškozena! Kontaktujte autorizovaný servis.
- Připojte výrobek k uzemněné zásuvce chráněné pojistkou v souladu s hodnotami v tabulce "Technické specifikace". Nezapomeňte zajistit, aby vám uzemnění provedl kvalifikovaný elektrikář. Výrobce nenese odpovědnost za žádné škody vzniklé tím, že výrobek používáte bez uzemnění v souladu s místními předpisy.
- Hadice pro přívod a odvod vody musejí být řádně upevněny a zůstat bez poškození.
- Pokud výrobek nepoužíváte, odpojte jej.
- Nikdy nemyjte výrobek tak, že na něj nalijete vodu! Hrozí riziko zásahu elektrickým proudem!
- Nikdy se nedotýkejte zásuvky mokřýma rukama! Nikdy neodpojujte přístroj taháním za kabel, vždy tahejte až za zástrčku.

- Výrobek je nutno odpojit během instalace, údržby, čištění a oprav.
- Činnosti instalace a oprav musí vždy provádět zástupci autorizovaného servisu. Výrobce neodpovídá za škody vzniklé činnostmi, které provedou neoprávněné osoby.
- Na výrobek nikdy nepoužívejte chemická rozpouštědla. Způsobí riziko výbuchu.
- Když vytáhnete horní a spodní košík zcela ven, dvířka výrobku ponesou celou hmotnost košíků. Nekladte další zatížení na dvířka; jinak by se výrobek mohl překlomit.
- Nikdy nenechávejte dvířka výrobku otevřená s výjimkou vkládání a vykládání.
- Neotevírejte dvířka výrobku, když je v provozu, není-li to nezbytně nutné. Dávejte pozor na horkou páru, když potřebujete otevřít dvířka.

Určené použití

- Tento výrobek byl vyroben pro domácí použití.
- Musí se používat jen na domácí nádobí.
- Používejte jen přípravky, leštidla a přísady vhodné pro myčky nádobí.
- Výrobce nenese odpovědnost za nesprávné používání či přepravu.
- Doba životnosti vašeho produktu je 10 let. Během této doby budou dostupné originální náhradní díly pro správnou činnost zařízení.
- Tento výrobek by neměly používat osoby s fyzickými, smyslovými či duševními poruchami nebo neproškolené či nezkušené

osoby (včetně dětí), pokud jim nepomáhá osoba odpovědná za jejich bezpečnost nebo někdo, kdo je řádně navede při používání výrobku.

Bezpečnost dětí

- Elektrické výrobky jsou nebezpečné pro děti. Udržujte děti mimo dosah stroje, když je v provozu. Nedovolte jim hrát si s výrobkem.
- Nezapomeňte zavírat dvířka, když odejdete z místnosti, kde je výrobek umístěn.
- Všechny prací prostředky a doplňky skladujte na bezpečném místě mimo dosah dětí.

3 Instalace

O instalaci výrobku požádejte nejbližší autorizovaný servis. Aby byl výrobek připraven k použití, zajistěte, aby byla elektrina, přívod vody a systém pro odvod vody správné, než kontaktujete autorizovaný servis. Pokud nejsou, přivolejte kvalifikovaného mechanika a instalátéra, aby provedl všechny nezbytné úpravy.

i Za přípravu umístění a elektrických, vodovodních a odpadních instalací na místě pro umístění přístroje odpovídá zákazník.

⚠ Instalace a elektrická zapojení výrobku musí provést pracovník autorizovaného servisu. Výrobce neodpovídá za škody vzniklé činnostmi, které provedou neoprávněné osoby.

⚠ Před instalací vizuálně zkontrolujte, zda výrobek nevykazuje známky poškození. Pokud ano, nenechávejte jej instalovat. Poškozené výrobky jsou bezpečnostním rizikem.

⚠ Zkontrolujte, zda přívodní a odpadové hadice nejsou zkroucené, stisknuté nebo rozdrcené při nasouvání výrobku na místo po instalaci nebo čištění. Při umísťování výrobku dávejte pozor, abyste nepoškodili podlahu, stěny, potrubí atd. Nedržte výrobek za dvířka nebo panel při přesouvání.

Vhodné umístění pro instalaci

- Umístěte výrobek na pevnou rovnou plochu s dostatečnou nosností! Výrobek je nutno umístit

na rovnou plochu, aby bylo možno dvířka pohodlně a bezpečně zavírat.

- Neinstalujte výrobek do míst, kde může teplota klesnout pod 0°C.
- Umístěte výrobek s odstupem od okrajů ostatního nábytku nejméně 1 cm.
- Postavte výrobek na pevnou plochu. Neumísťujte jej na koberec s dlouhým vlasem ani na podobné plochy.

⚠ Neumísťujte výrobek na napájecí kabel.

- Zkontrolujte, zda jste zvolili umístění, které vám umožní vkládat a vykládat nádobí rychle a pohodlně.
- Nainstalujte výrobek na místo do blízkosti kohoutku a odpadu. Zvolte umístění s tím, že je nebude možno měnit po zapojení.

Připojování vody

i Doporučujeme připevnit filtr na domovní/bytový přívod vody, abyste zařízení chránili před poškozeními, k nimž může dojít vlivem nečistot (písek, nečistota, rez atd.) pronikajících z vodovodního řádu nebo z vašeho vlastního systému a předejdete reklamacím, jako je zažloutnutí nebo nahromadění nečistot na konci mytí.

Existují dva různé typy přívodních hadic:

- Hadice na studenou vodu (až 25°C)
- Hadice na teplou vodu (až 60°C)
- ⚠ Zkontrolujte, která je vhodná pro váš model.
- ⚠ Pokud chcete připojit zařízení k přírodním zdrojům energie nebo k centrálnímu přívodu teplé vody, nejprve zkontrolujte teploty napsané na přívodní hadici, abyste zkontrolovali její vhodnost pro takové použití. Pokud vaše hadice není vhodná, požádejte autorizovaný servis o její výměnu.
- Nepoužívejte staré nebo použité přívodní hadice na nový výrobek. Použijte novou přívodní hadici dodávanou s výrobkem.
- Připojte přívodní hadici přímo ke kohoutu. Tlak z kohoutu by měl být 0,3 až 10 barů. Pokud tlak vody překročí 10 barů, nainstalujte uvolňovací ventil.
- ⓘ Šroubovacím konektorem připojte přívodní hadici ke kohoutu s vnějším závitem 3/4 palce. Podle potřeby použijte filtr na filtraci usazenin z trubek.

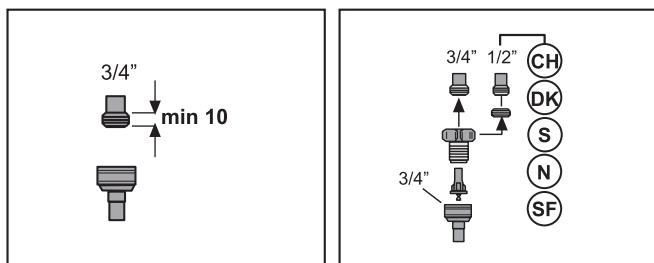

- Otevřete kohouty po zapojení a zkontrolujte únik vody.

⚠ Z bezpečnostních důvodů zcela uzavřete přívod vody po skončení mycího programu.

Připojení k odpadu

Odpadní hadici můžete přímo připojit k odpadu nebo odpadu dřezu. Délka tohoto připojení musí být min. 50 cm a max. 100 cm od podlahy.

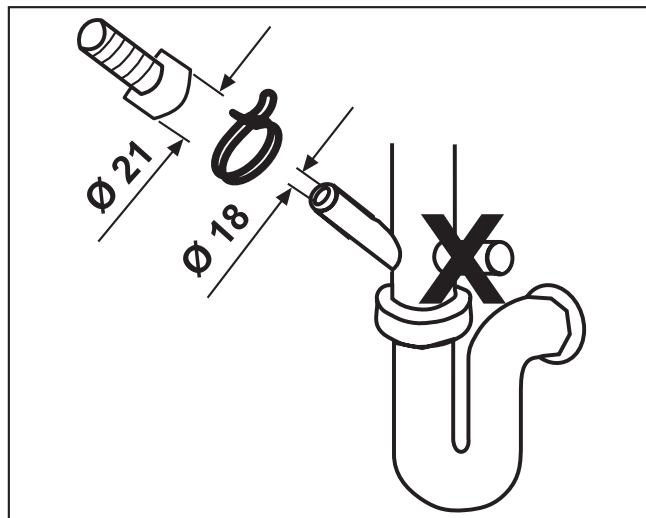
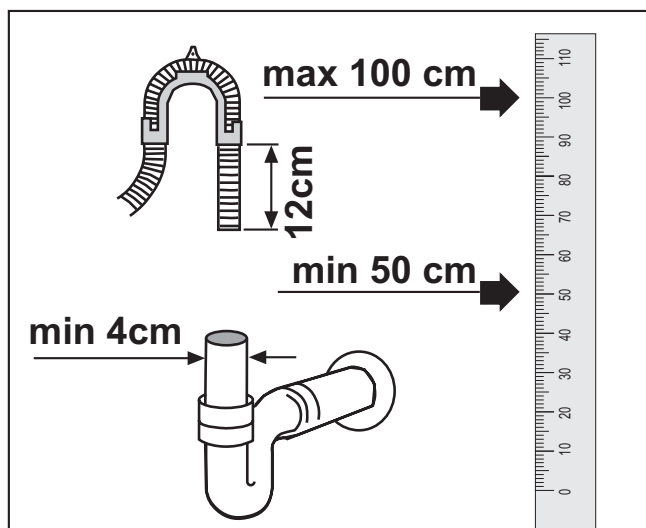

Výstupní hadice delší než 4 metry způsobí nedokonalé umytí. Upevněte odpadní hadici k odpadu a neohýbejte ji. Upevněte odpadní hadici k odpadu tak, aby nedošlo k uvolnění odpadní hadice během provozu výrobku.

- i** Odpadní hadici je nutno připojit ke kanalizaci a nesmí se připojovat k povrchové vodě.

Upravování nožek

Pokud dvířka výrobku nejdou správně zavřít nebo se výrobek houpe při mírném zatlačení, musíte upravit nožky výrobku. Nožky výrobku upravte podle obrázku v návodu k instalaci dodanému s výrobkem.

AquAvoid™ plus (podle modelu)

Ochraňujte systém AquAvoid™ plus před únikem vody, k němuž může dojít na přívodu. Musíte zabránit kontaktu vody s krabicí ventilu systému. Jinak by se mohly poškodit elektrické kontakty. Při poškození systému AquAvoid™ plus odpojte výrobek a kontaktujte autorizovaný servis.

- ⚠** Jelikož hadice obsahuje elektrické konektory, nezkracujte a neprodlužujte hadici prodlužovacími hadicemi.

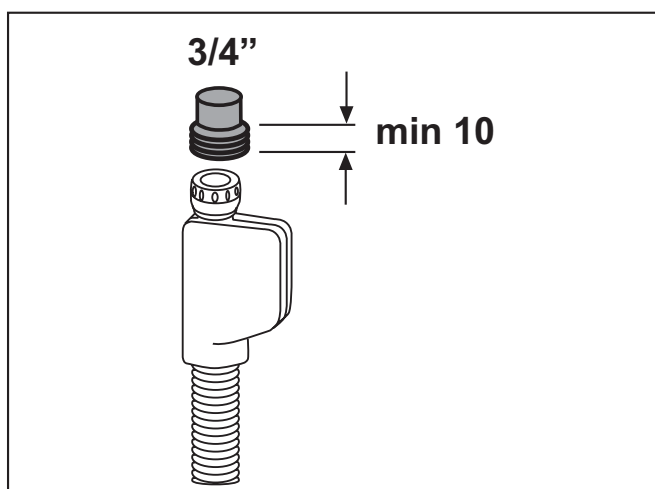

Elektrické zapojení

Připojte výrobek k uzemněné zásuvce chráněné pojistkou v souladu s hodnotami v tabulce "Technické specifikace". Výrobce nenese odpovědnost za žádné škody vzniklé tím, že výrobek používáte bez uzemnění v souladu s místními předpisy.

- Připojení by mělo splňovat místní předpisy.
 - Po instalaci musí být zástrčka napájecího kabelu snadno dostupná.
- ⚠** Odpojte výrobek po skončení mycího programu.
- Napětí a povolená ochrana pojistek nebo přerušovače jsou uvedeny v oddíle „Technické parametry“. Pokud je aktuální hodnota pojistky nebo přerušovače v domě nižší než 16 A, požádejte kvalifikovaného elektrikáře o instalaci pojistky o 16 A.
 - Stanovené napětí musí být shodné s napětím ve vaší síti.
 - Neprovádějte spojení pomocí prodlužovacích kabelů či rozdvojek.
- ⚠** Poškozené napájecí kabely smí vyměňovat jen zástupci autorizovaného servisu.
- ⚠** Pokud dojde k poruše výrobku, neměl by se používat, dokud jej neopraví autorizovaný servis. Hrozí riziko zásahu elektrickým proudem!

První použití

Než začnete výrobek používat, zkontrolujte, zda jsou všechny kroky příprav provedeny v souladu s pokyny v oddílech "Důležité bezpečnostní pokyny" a "Instalace".

- Pro přípravu výrobku na mytí

nádobí provedte první spuštění nejkratšího programu se saponátem, zatímco je výrobek prázdný. Při prvním použití naplňte zásobník soli 1 litrem vody, než do něj začnete sypat sůl.

- i** Ve výrobku mohla zbyť trocha vody z důvodu procesů kontroly kvality ve výrobě. Není pro výrobek škodlivá.

Likvidace obalů

Obalové materiály jsou nebezpečné pro děti. Obalové materiály skladujte na bezpečném místě mimo dosah dětí. Obalové materiály vašeho spotřebiče jsou vyrobeny z recyklovatelných materiálů. Likvidujte je řádně a třídte je v souladu s pokyny pro recyklaci odpadu. Nelikvidujte jej společně s běžným domovním odpadem.

Přeprava výrobku

⚠ Musíte-li výrobek přesunout, čiňte tak ve svislé poloze, držte jej za zadní stranu. Naklonění výrobku na přední stranu může vést k namočení elektronických součástí a jejich poškození.

1. Odpojte výrobek před přepravou.
2. Odstraňte spojení pro odpad vody a přívod vody.
3. Odčerpejte zbývající vodu z výrobku.

Likvidace starého produktu



Starý výrobek zlikvidujte způsobem přátelským vůči životnímu prostředí. Obalové materiály vašeho výrobku jsou vyrobeny z recyklovatelných materiálů. Kromě symbolu recyklace jsou na materiálu uvedeny informace o jeho druhu (PE, PS, POM atd.). Tyto materiály nelikvidujte jako běžný domovní odpad.

Informace, jak zlikvidovat váš výrobek, získáte u vašeho místního prodejce nebo ve středisku sběrných surovin v místě vašeho bydliště.

- ⚠** Pro bezpečnost dětí před likvidací produktu přestříhňte přívodní kabel a ulomte zamykací mechanismus dvířek pračky tak, aby nebyl funkční.

Tipy pro úsporu energie

Následující informace vám pomohou používat výrobek ekologicky a úsporně.

- Setřete hrubé zbytky jídla na nádobí, než je vložíte do výrobku.
- Výrobek spusťte, až když je zcela naplněný.
- Pro volbě programu postupujte podle „Tabulky programů“.
- Nevkládejte více přípravku na mytí nádobí, než je uvedeno na jeho obalu.

System změkčování vody

i Myčka nádobí vyžaduje měkkou vodu. Pokud je tvrdost vody nad 6°dH, vodu je nutno změkčovat a zbavovat vodního kamene. Jinak se ionty vytvářející tvrdost vody nahromadí na povrchu nádobí a mohou mít vliv na mytí, lesk a sušení výrobku.

Výrobek je vybaven systémem na změkčování vody, který snižuje tvrdost vstupní vody. Tento systém změkčuje vodu, která vstupuje do výrobku, na úroveň umožňující mýt nádobí v požadované kvalitě.

Nastavování systému pro změkčování vody

Výkon mytí se zvýší, když systém změkčování vody správně seřídíte. Pomocí zkušebního proužku dodaného s výrobkem určete tvrdost vody a nastavte systém.

Přidávání soli

Systém pro změkčování vody musíte obnovit, aby výrobek fungoval trvale se stejným výkonem. Pro tyto účely se používá sůl do myček.

- i** Výrobek používejte pouze se speciálními druhy změkčujících solí vyrobených zvláště pro použití v myčkách nádobí.
 - i** Doporučujeme granulární nebo práškové druhy solí. Nepoužívejte soli obsahující nerozpustné přísady, jako je stolní sůl nebo běžná sůl. Výkonnost systému pro změkčování vody se může časem snížit.
 - i** Zásobník na sůl se naplní vodou, když spustíte výrobek. Proto přidejte změkčující sůl, než zařízení spustíte.
1. Nejprve vyjměte dolní košík a přidejte změkčující sůl.
 2. Otočte víko zásobníku na sůl doleva a otevřete je (A, B).
- i** Před prvním použitím naplňte systém na změkčování vody 1 litrem vody (C).
3. Naplňte zásobník na sůl solí pomocí trychtýře (D). Chcete-li urychlit rozpouštění soli ve vodě, promíchejte ji lžící.
 - i** Do zásobníku na sůl můžete vložit asi 2 kg změkčující soli.
4. Vraťte zpět víko a pevně je utáhněte, když je zásobník plný.

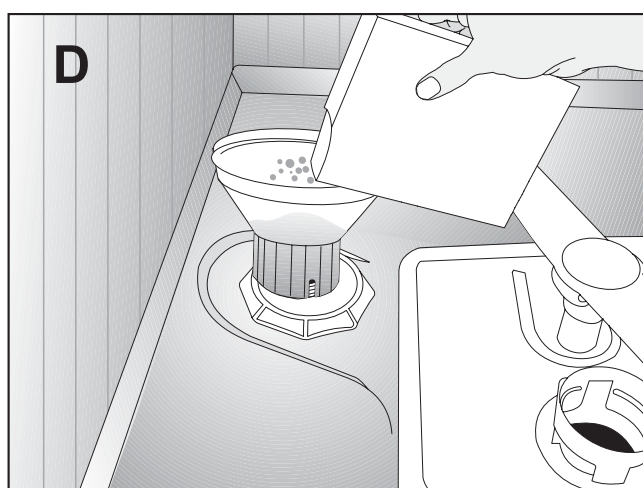
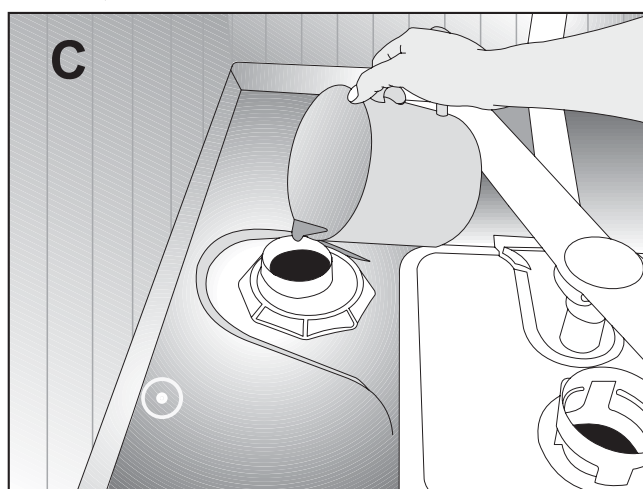
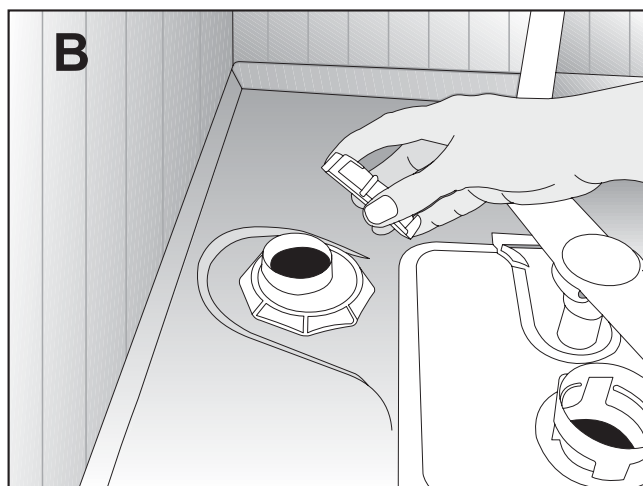
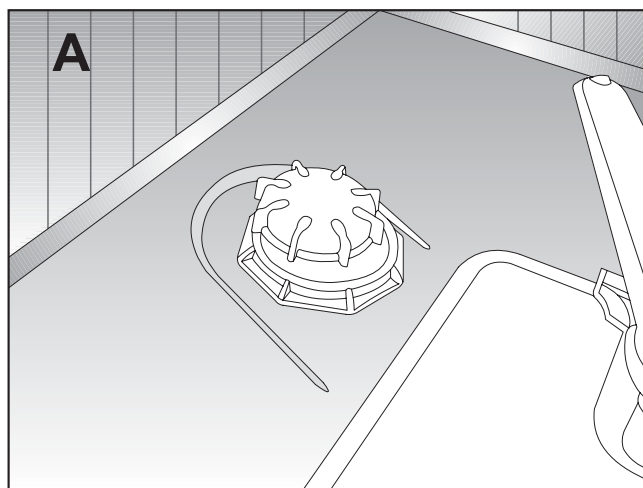

5. Pokud nespustíte mycí program bezprostředně po přidání soli, spusťte zařízení na prázdko na nejkratší program, čímž rozpustíte a smyjete sůl vysypanou v zařízení.

i Jelikož různé značky soli na trhu mají odlišnou velikost částic a jelikož se může lišit i tvrdost vody, může rozpouštění soli ve vodě trvat několik hodin. Proto ukazatel zbytku soli svítí ještě nějakou dobu po přidání soli do zařízení.

Detergent

V zařízení můžete používat práškové nebo tabletové přípravky.

i V zařízení používejte přípravky vyrobené speciálně pro myčky nádobí. Doporučujeme vám nepoužívat saponáty s obsahem chloru a fosfátu, protože škodí životnímu prostředí.

i Výrobce detergentu kontaktujte tehdy, jestliže je po dokončení mycího programu nádobí mokré nebo si všimnete vápenitých skvrn a to převážně na sklenicích.

Přidávání detergentu

i Podle „Tabulky programů“ stanovte správné množství detergentu pro zvolený program.

⚠ Do zásobníku na detergent nekládejte rozpouštědla. Hrozí riziko výbuchu!

Detergent vkládejte do dávkovače těsně před zapnutím myčky podle následujícího obrázku.

1. Zatlačte západku doprava a otevřete víčko zásobníku na detergent (A).

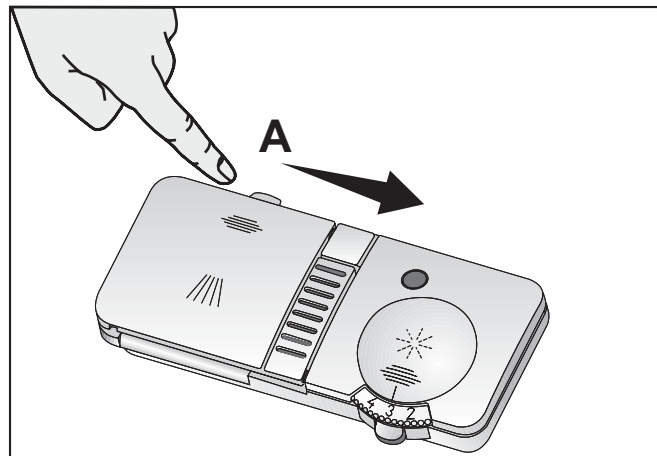

2. Do zásobníku vložte doporučené množství práškového nebo tabletového detergentu.

i Uvnitř zásobníku na detergenty jsou značky úrovně, které vám pomohou určit vhodné množství detergentu. Při zaplnění bude v zásobníku asi 40 cm³ detergentu. Naplňte zásobník po rysku 15 cm³ nebo 25 cm³ podle zaplnění zařízení a/nebo míry znečištění nádobí (1).

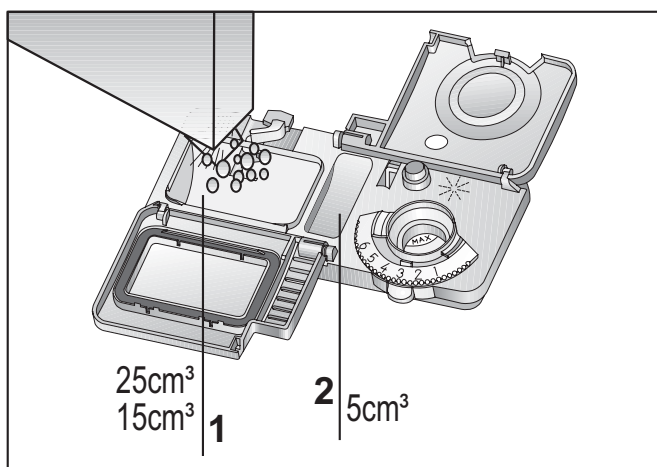

i Pokud nádobí v myčce nějakou dobu stojí a jsou na něm zaschlé zbytky, naplňte i přihrádku na 5 cm³ (5).

3. Uzavřete víčko zásobníku na detergent mírným zatlačením. Při uzavření víčka se ozve „cvaknutí“.
- i** U programů s předmytím a vysokou teplotou, kdy používáte tabletové detergenty, zkontrolujte, zda je víčko zásobníku na detergent pevně uzavřeno.
 - i** Práškové detergenty používejte na krátké programy bez předmytí, protože rozpustnost tabletových detergentů se mění podle teploty a času.
 - ⚠** Nadměrné používání práškových detergentů může zapříčinit to, že se detergent zcela nerozpustí, přičemž může také dojít k poškrábání skleněného nádobí.

Tablety na mytí

Tablety na mytí mají kromě funkce mytí i funkci změkčování a/nebo leštění. Některé typy těchto detergentů mohou také obsahovat speciální oplachové chemikálie, například ochranné látky na sklo či nerez.

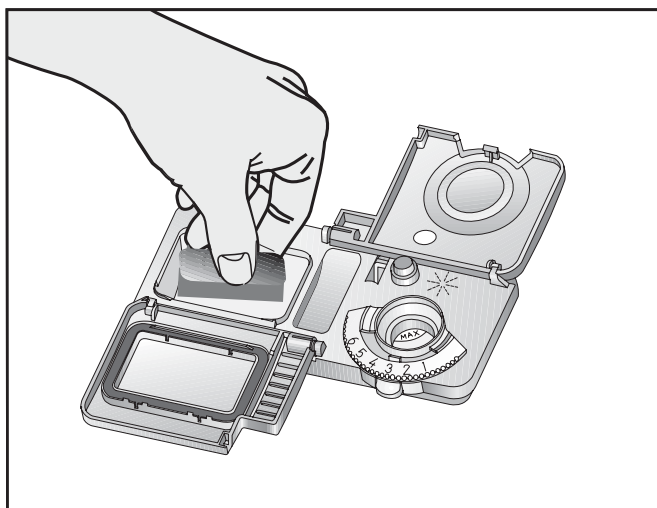

- i** Tabletové detergenty zajistí uspokojivé výsledky tehdy, pokud jsou dodrženy jisté podmínky. Nejlepší mycí výsledky v myčce nádobí se získají tehdy, když se použije detergent, oplachový prostředek a změkčovací sůl

samostatně.

- i** Informace o vhodných místech (zásobník na detergenty, košík atd.) v myčce nádobí, kam máte tabletu vložit, najdete v návodu k použití na obalech tabletových detergentů.

Typy tabletových detergentů jsou běžně k dostání na trhu:

2 v 1: Obsahuje detergent, leštidlo anebo změkčující sůl

3 v 1: Obsahuje detergent, leštidlo a změkčující sůl

4 v 1: Kromě detergentu jsou obsaženy ochranné látky na sklo, oplachový prostředek a změkčující sůl.

5 v 1: Kromě detergentu jsou obsaženy ochranné látky na sklo a nerezovou ocel, oplachový prostředek a změkčující sůl.

- i** Pokud tyto detergenty použijete, dodržujte pokyny uvedené výrobcem detergentu na balení.

Když přejdete na práškový detergent z tabletového detergentu:

1. Zkontrolujte, zda jsou přihrádky pro sůl a leštidlo plné.
 2. Nastavte tvrdost vody na nejvyšší stupeň a spusťte myčku bez vloženého nádobí.
 3. Po cyklu mytí naprázdno přečtěte uživatelskou příručku a nastavte úroveň tvrdosti vody tak, aby se shodovala s tvrdostí vaší přiváděné vody.
 4. Vhodným způsobem upravte nastavení pro oplachový prostředek.
- i** V závislosti na modelu myčky nádobí se může ukazatel soli anebo ukazatel oplachového prostředku opět aktivovat, pokud byl před tím deaktivován.

Leštidlo

i Leštidlo používané v myčkách je speciální kombinací sloužící ke zvýšení sušicího účinku a prevenci usazení vody nebo vodního kamene na mytém nádobí. Z tohoto důvodu je nutno dávat pozor, aby v zásobníku bylo leštidlo, používejte také leštidla vyrobená speciálně pro myčky nádobí.

Zkontrolujte ukazatel leštidla a zjistěte, zda je nutné přidávat leštidlo nebo ne (3). Tmavé světlo na ukazateli označuje dostatečné množství leštidla v zásobníku. Pokud je barva ukazatele světlá, přilijte leštidlo.

1. Otevřete víčko zásobníku leštidla stiskem západky (B).

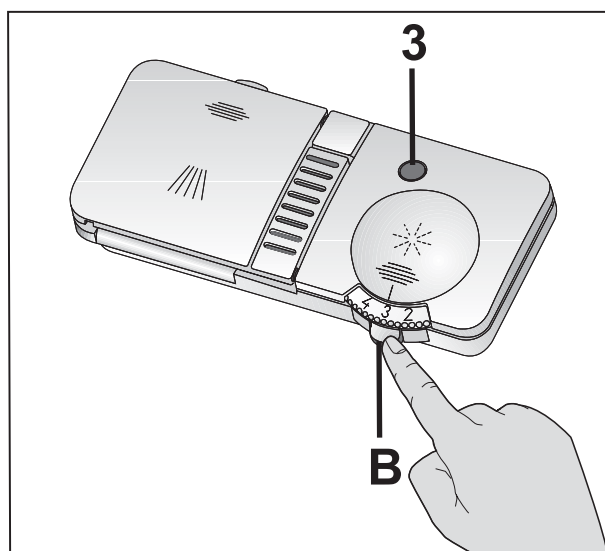

2. Naplňte zásobník po rysku „MAX“.

3. Uzavřete víčko zásobníku mírným zatlačením.

i Rozlité leštidlo mimo zásobník dočista otřete. Leštidlo vylité kolem zásobníku způsobí napěnění a může snížit účinnost mytí.

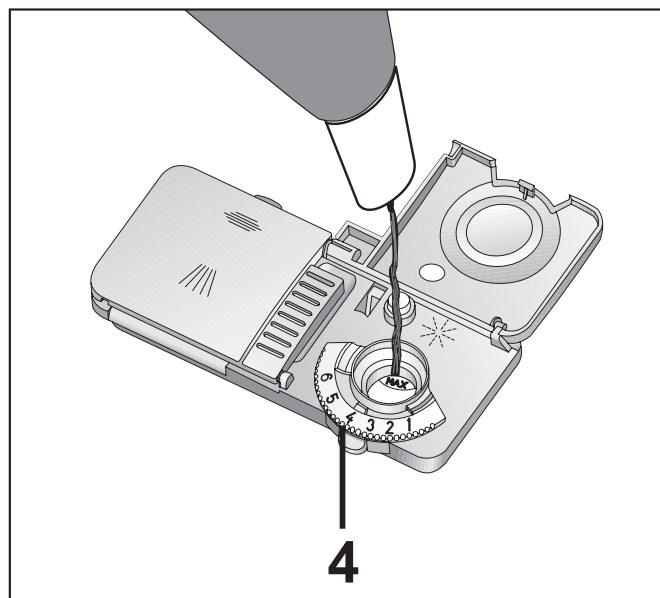

4. Rukou otočte nastavovací tlačítko množství leštidla na pozici mezi 1 a 6 (4). Pokud máte skvrny na nádobí po umytí, zvyšte tuto hodnotu, pokud vidíte modrou stopu poté, co po něm přejedete rukou, musíte tuto hodnotu snížit. Výchozí nastavení je poloha 4.

Předměty nevhodné pro mytí v myčce

- Nikdy nemyjte nádobí znečištěné cigaretovým popelem, zbytky svíček, laku, barviv, chemikálií atd. v myčce.
- V myčce nemyjte předměty ze slitin železa. Mohou zkorodovat nebo zanechat stopy na jiných předmětech.
- Nemyjte stříbrné přebory nebo přebory s dřevěnými či kostěnými střenkami, lepené kusy nebo předměty, které nejsou odolné teple, dále pak měděné a plechové nádoby.
- i** Ozdobné potisky na porcelánu i hliníkové a stříbrné předměty mohou zaznamenat změnu barvy po mytí v myčce, což se stává i při mytí v ruce. Některé jemné typy skla a křišťálu mohou časem zmatovat. Doporučujeme vám

pozorně ověřit, zda kupované nádobí je vhodné pro mytí v myčce.

Vkládání nádobí do myčky

Myčku můžete optimálně používat s ohledem na spotřebu energie a výkon mytí a sušení, pouze pokud vložíte nádobí do myčky správně.

- Setřete hrubé zbytky jídla na nádobí (kosti, zrnka atd.), než je vložíte do myčky.
 - Tenké, úzké předměty vkládejte nejlépe do středových částí košíků.
 - V myčce jsou dva samostatné košíky, do nichž můžete vkládat nádobí. Silně znečištěné a větší předměty vkládejte do dolního košíku a menší, jemné a lehké předměty do horního.
 - Duté nádoby, jako jsou mísy, skleničky a pánve vkládejte do myčky dnem vzhůru. Tím zabráníte nahromadění vody v dutinách.
- ⚠ Abyste předešli zraněním, vždy umístěte ostré a špičaté předměty, jako jsou vidlice, nůž na chléb atd., držadlem nahoru, aby jejich špičaté konce směřovaly dolů, případně je můžete položit vodorovně do košíků.
- Nádobí vykládejte nejprve z dolního košíku, pak vykládejte nádobí z horního košíku.

Příklady alternativního umístění košíků

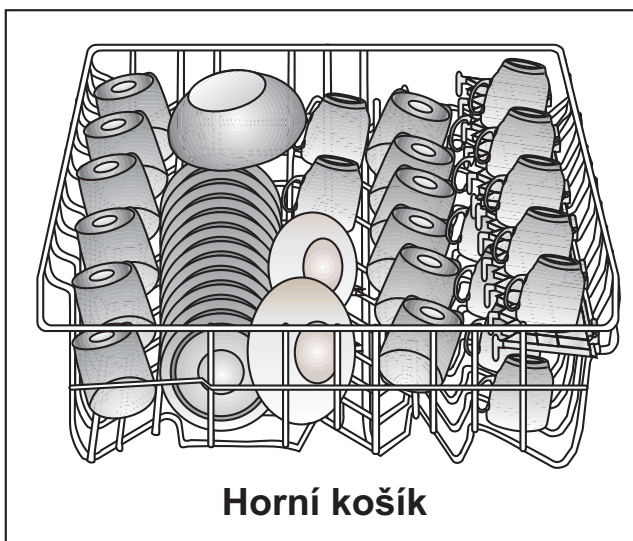
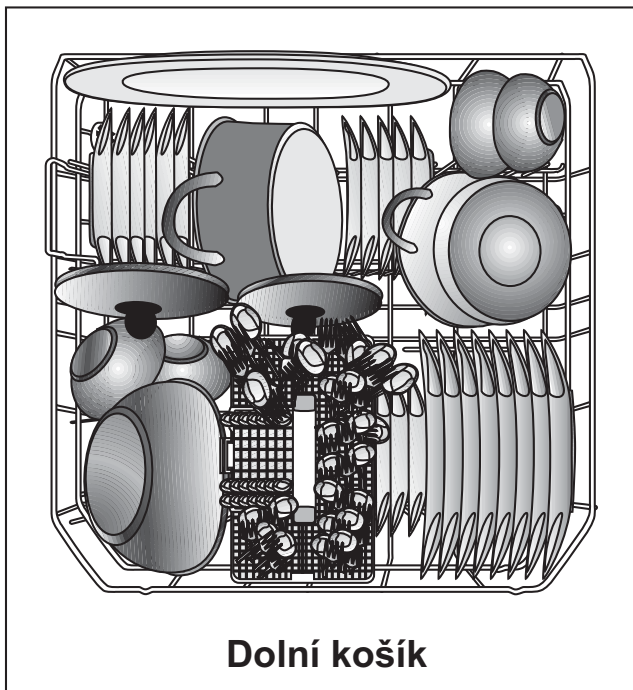

Nesprávné umístění

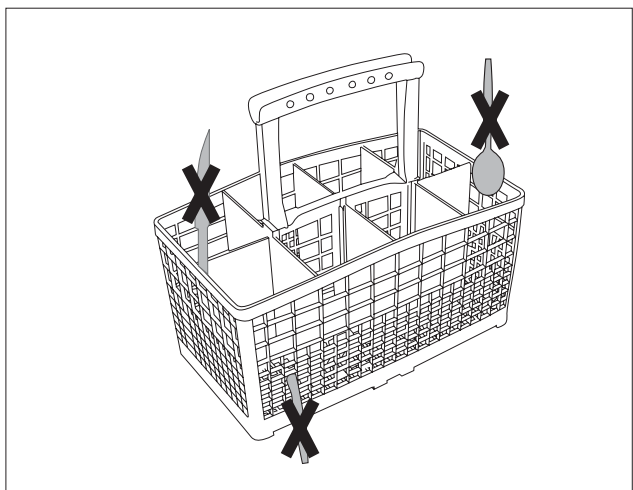

Nesprávné umístění

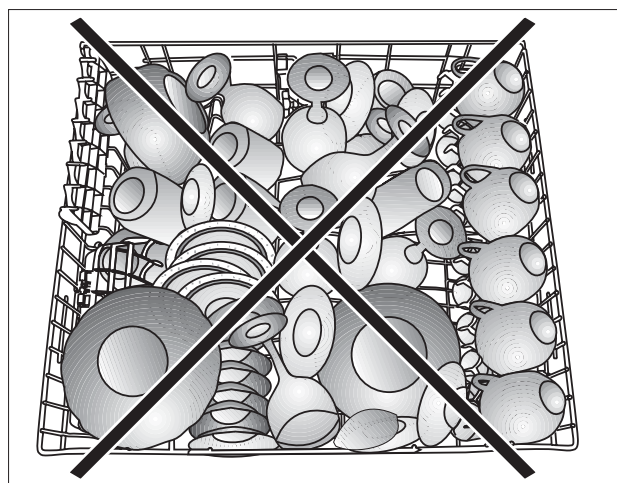
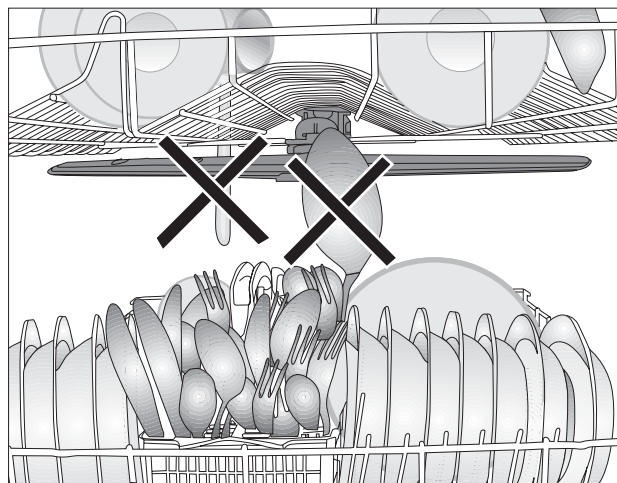
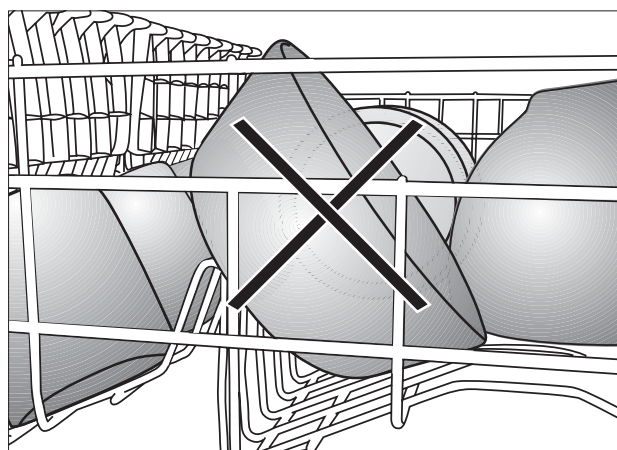
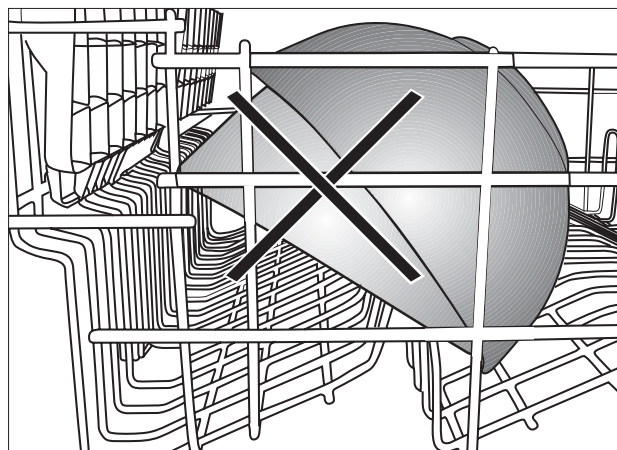

Košík na příbory

(podle modelu)

Košík na příbory je určen k účelnějšímu mytí příborů, vidliček, lžic atd.

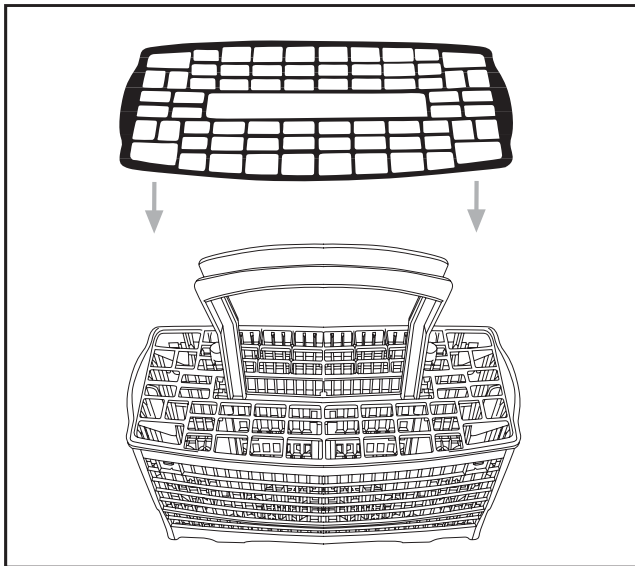

Oddíl košíku na příbory

(podle modelu)

Do horního košíku můžete vkládat vidličky, lžice atd. s dalším kusem podle obrázku.

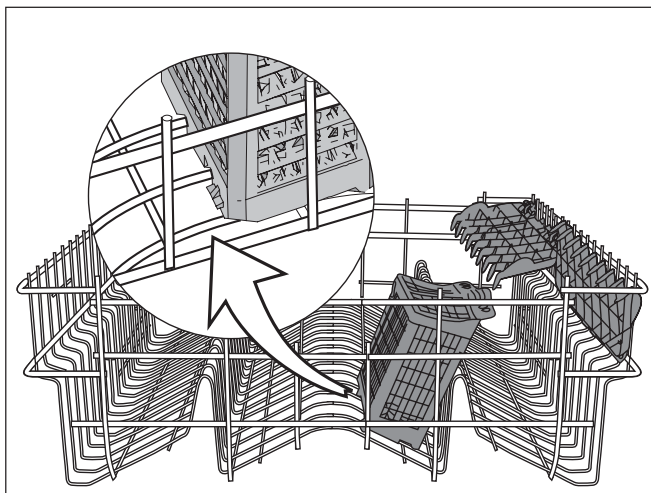
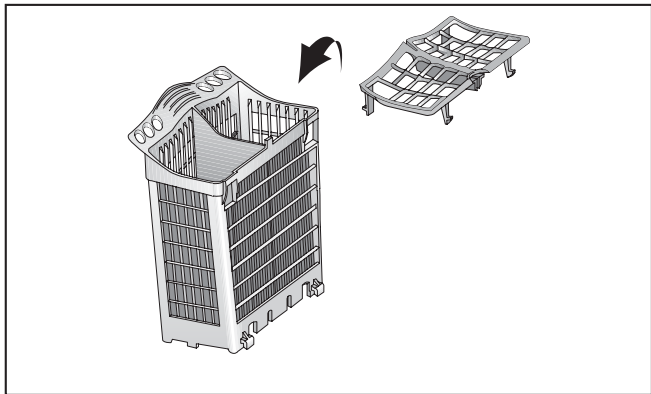

Vyjímatelný košík na příbory

(podle modelu)

Jelikož můžete košíkem na příbory manipulovat (A, B), můžete dosáhnout širšího místa, když vložíte nádobí na dolní košík a uvolníte si místo na nádobí různých velikostí.

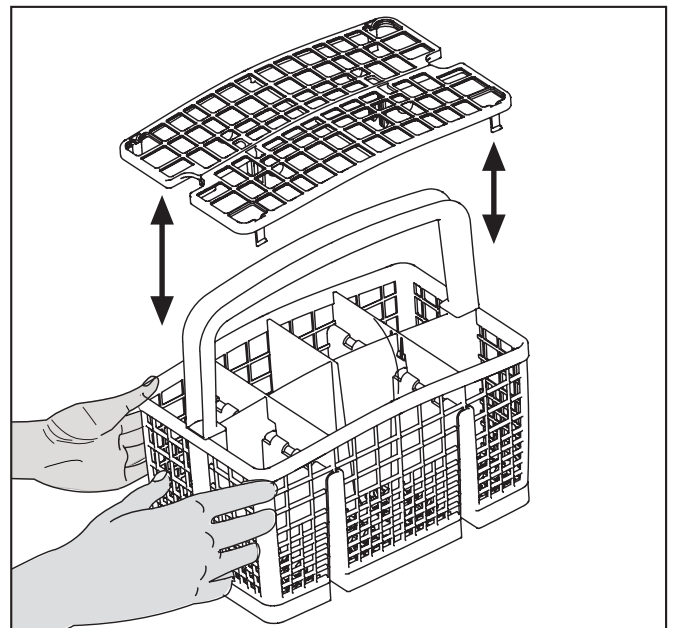
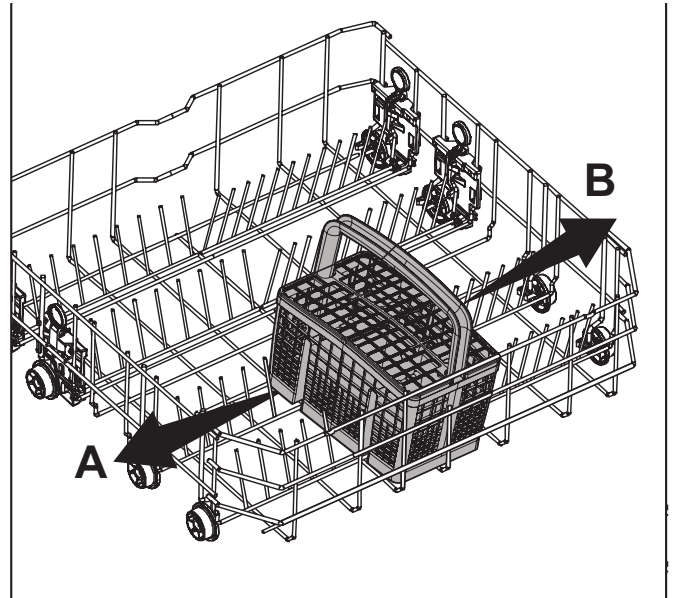

Skládací opěry dolního košíku (2 kusy) (podle modelu)

Dvoudílné skládací opěry v dolním košíku myčky jsou navrženy pro snadnější vkládání velkých předmětů, jako jsou pánve, mísy atd. (1, 2).

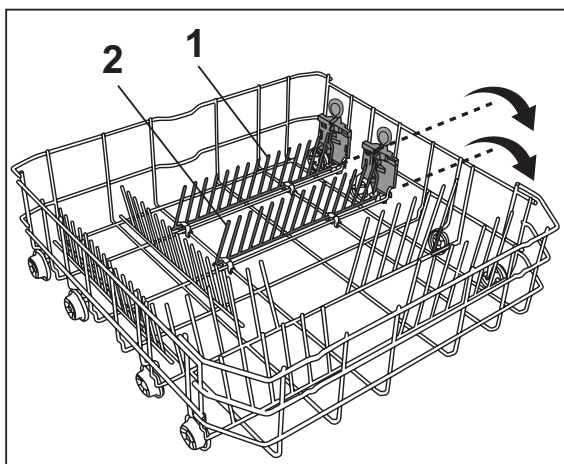

Pokud složíte každý drátek samostatně nebo všechny najednou, můžete vytvořit větší místo. Skládací drátky položte dolů zatlačením na pojistku (A).

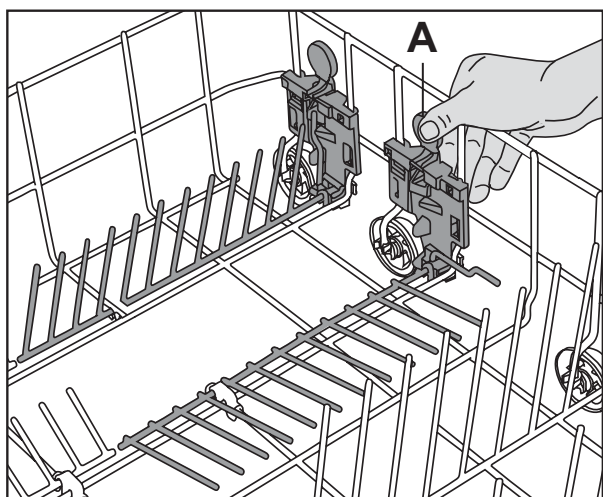

Skládací opěry dolního košíku (4 kusy) (podle modelu)

Čtyřdílné skládací opěry v dolním košíku myčky jsou navrženy pro snadnější vkládání velkých předmětů, jako jsou pánve, mísy atd. (1, 2, 3, 4). Pokud složíte každý drátek samostatně

nebo všechny najednou, můžete vytvořit větší místo. Skládací drátky položte dolů zatlačením na pojistku (A).

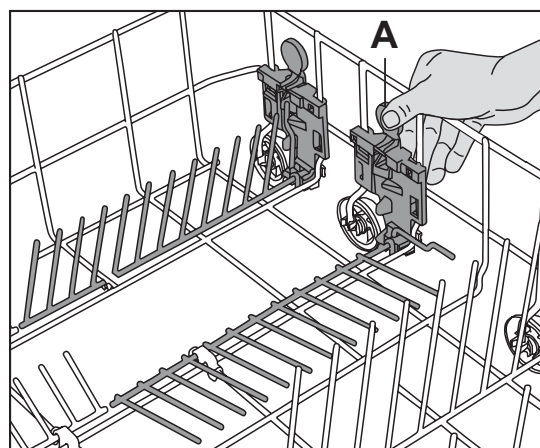
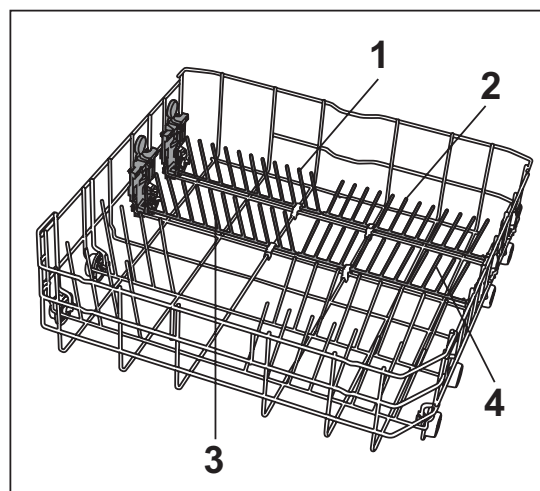

Prostor na lahve v dolním košíku (podle modelu)

Prostor na lahve je určen pro snadnější mytí delších kusů s širokým ústím. Příhrádku můžete z košíku vyjmout, pokud ji nepoužíváte, vytáhněte ji za obě strany (H).

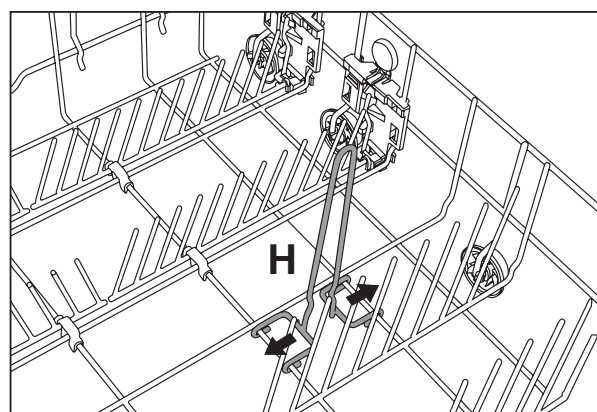

Univerzální / výškově nastavitelná přihrádka v dolním košíku (podle modelu)

Tento doplněk umístěný v dolním košíku zařízení vám umožňuje snadno mýt předměty jako další skleničky, dlouhé naběračky a nože na chléb.

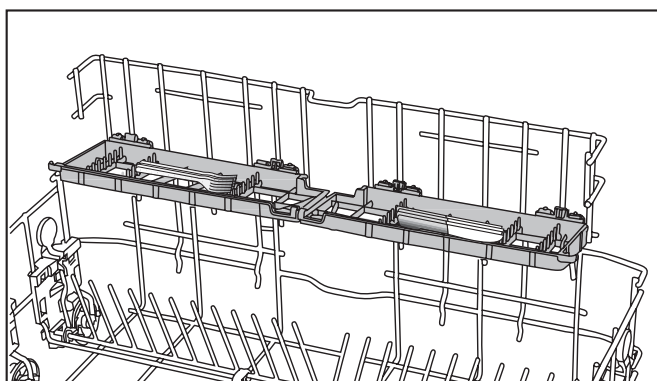
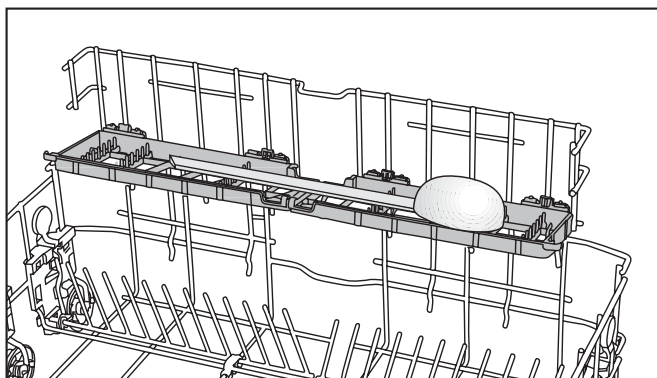
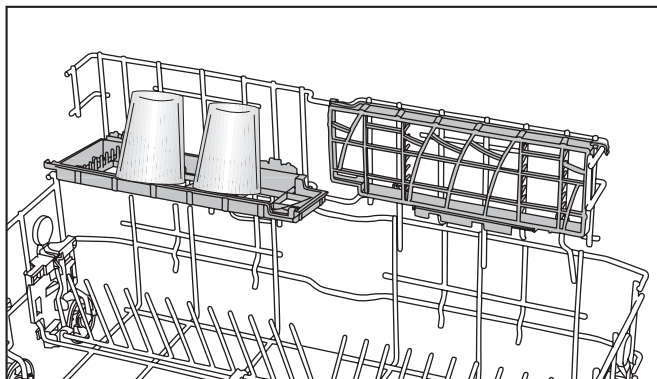

Uzavření přihrádek:

1. Sklopte přihrádku (A).
2. Posuňte přihrádku nahoru (B).
3. Nastavte přihrádku do svislé polohy (C).
4. Posuňte přihrádku dolů a zajistěte ji západkami (D).

i Tentýž postup opakujte v opačném pořadí, pokud chcete přihrádky otevřít.

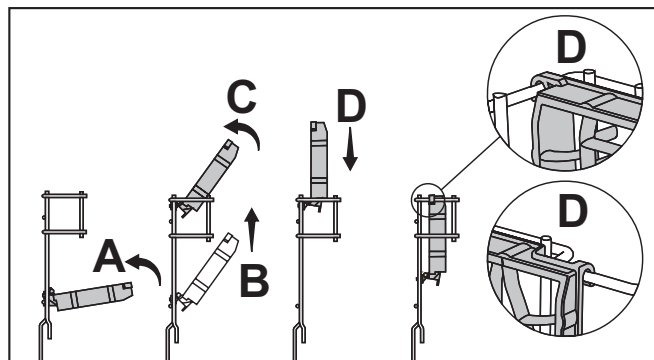

Nastavení výšky přihrádek:

1. Sklopte přihrádku (E).
2. Posuňte přihrádku nahoru (F).
3. Otevřete přihrádku v požadované úrovni (G).

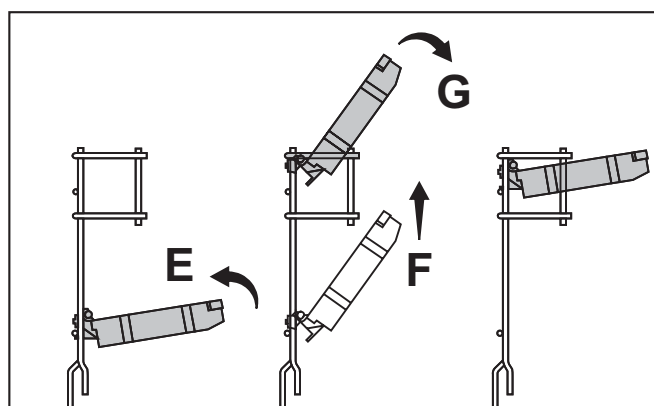

⚠ Zkontrolujte, zda se tryska nedotýká nádobí, které jsou umístili na přihrádku.

Výškově nastavitelná přihrádka do horního košíku (podle modelu)

Použijte dolní a horní části výškově nastavitelných přihrádek v horním košíku myčky tak, že je posunete dolů nebo nahoru podle výšky skleniček, šálek atd. (A, B, C).

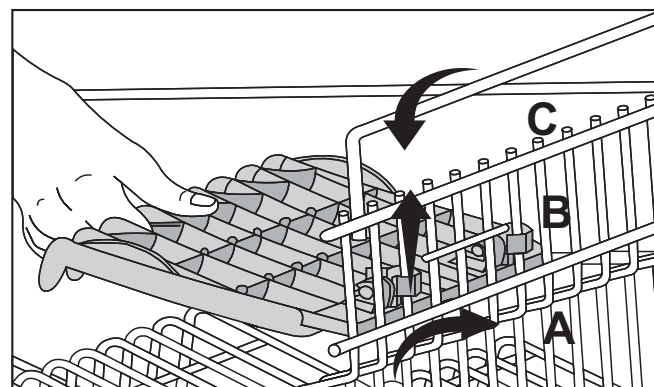

Horní zásuvka

(podle modelu)

Můžete do zásuvky připojené k hornímu koši vašeho přístroje odděleně umístit dezertní lžice, malé vidličky a nože.

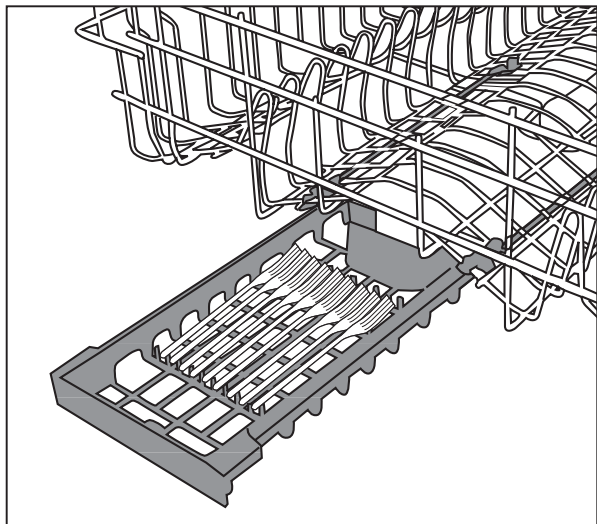

Podpěra na skleničky v horním košíku

(podle modelu)

Když vkládáte sklenice na dlouhé nožce nebo sklenice na víno, neopírejte je o sebe, ale o okraj košíku nebo o přihrádku (1). Neopírejte vysoké skleničky o sebe. Mohou se během mytí pohnout a poškodit. Pokud si přejete umístit na horní košík

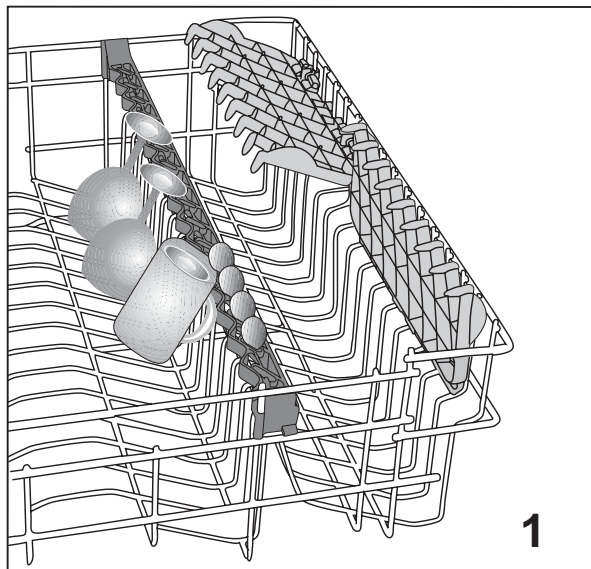

objemné předměty, uvolněte západku držáku na skleničky z horního košíku, k němuž je připevněna. Tím získáte větší prostor.

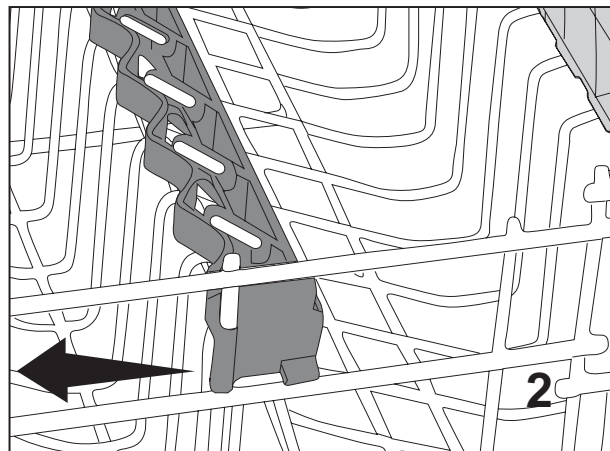

Skládací opěry horního košíku

(podle modelu)

Na horním košíku v myčce jsou skládací drátky, které můžete položit, když potřebujete více místa na velké nádoby. Skládací drátky přesunete do vodorovné polohy tak, že uchopíte drátek a zatlačíte jej ve směru (A) nebo (B). Větší nádoby položte do takto vzniklé oblasti. Drátky vrátíte do svislé polohy tak, že je jen zvednete. Skládací drátky se znovu zacvaknou do západky.

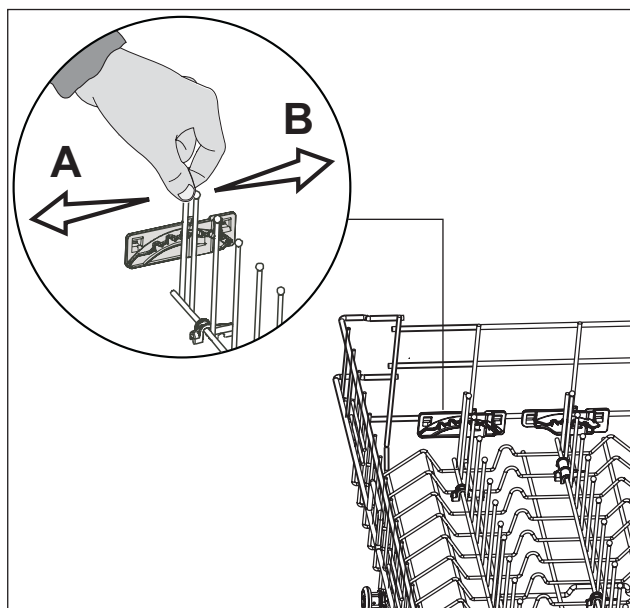

Skládací opěry horního košíku (podle modelu)

Chcete-li přesunout skládací drátky horního košíku na zařízení do vodorovné polohy, zatlačte na západku (1). Větší nádoby položte do takto

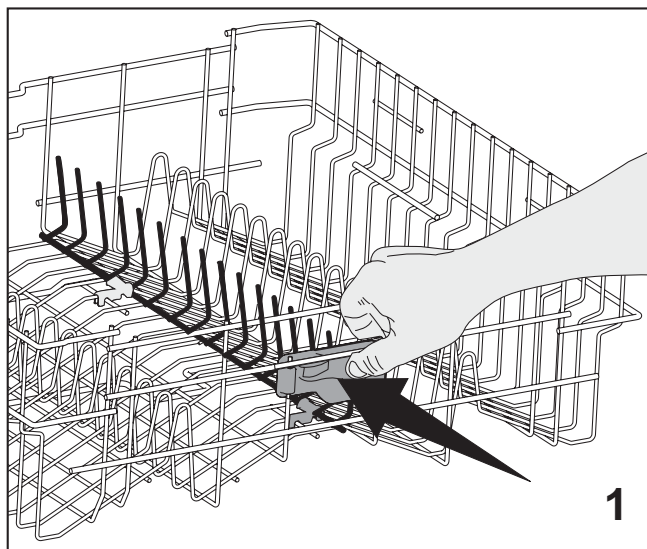

vzniklé oblasti (2). Drátky vrátíte do svislé polohy tak, že je jen zvednete.

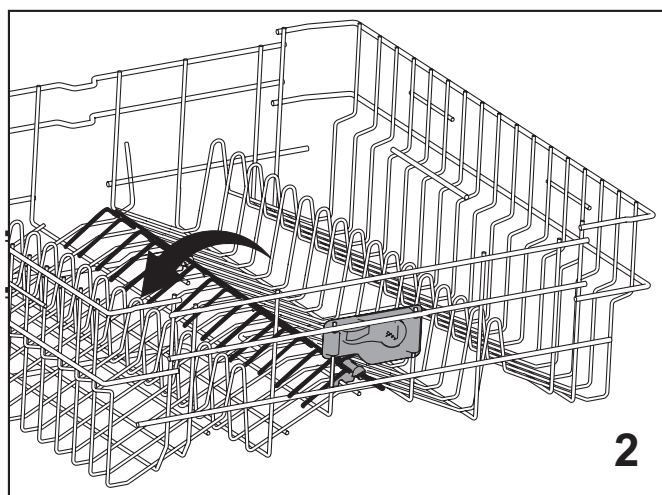

Nastavování výšky naloženého horního košíku (podle modelu)

Mechanismus nastavení košíku na horním košíku myčky vám umožní vytvořit širší oblast v horní nebo dolní části myčky podle vašich požadavků, a to pomocí nastavení výšky naplněného košíku ve směru nahoru nebo dolů,

aniž byste jej museli vyndávat z myčky.

Zvedání košíku:

1. Uchopte jeden z drátků horního košíku (vpravo nebo vlevo) a zvedněte jej nahoru (A).

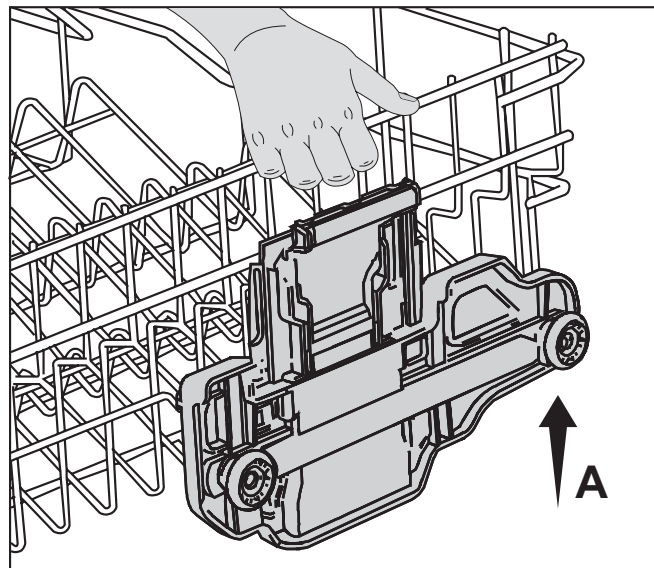

2. Stejným postupem zvednete i druhou stranu košíku.
3. Zkontrolujte, zda je mechanismus nastavení výšky košíku na obou stranách ve stejné úrovni (dole nebo nahoře).

Spouštění košíku:

1. Zatlačte na západku mechanismu nastavení košíku (vpravo nebo vlevo) a spusťte košík (B).

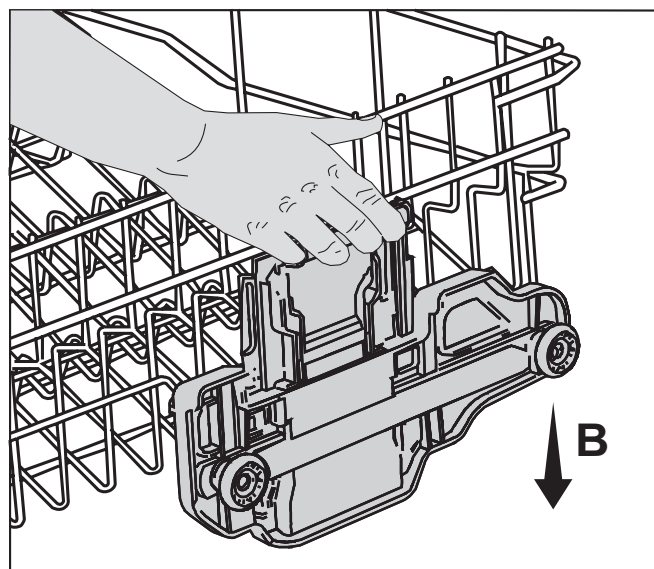

2. Stejným postupem spustíte i druhou stranu košíku.
3. Zkontrolujte, zda je mechanismus nastavení výšky košíku na obou stranách ve stejné úrovni (dole nebo nahoře).

Nastavování výšky naloženého horního košíku (podle modelu)

Mechanismus nastavení košíku na horním košíku myčky vám umožní vytvořit širší oblast v horní nebo dolní části myčky podle vašich požadavků, a to pomocí nastavení výšky naplněného košíku ve směru nahoru nebo dolů, aniž byste jej museli vyndávat z myčky.

Zvedání košíku:

1. Uchopte jeden z drátků horního košíku (vpravo nebo vlevo) a zvedněte jej nahoru (A).

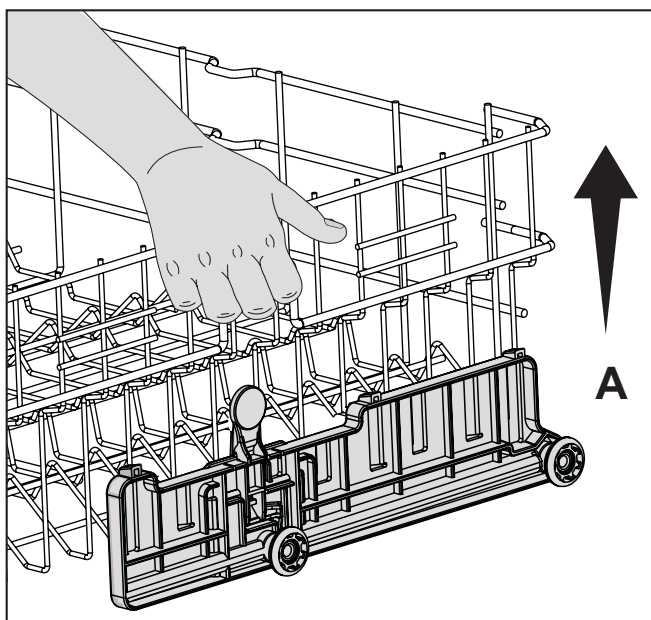

2. Stejným postupem zvednete i druhou stranu košíku.
3. Zkontrolujte, zda je mechanismus nastavení výšky košíku na obou stranách ve stejné úrovni (dole nebo nahoře).

Spouštění košíku:

1. Zatlačte na západku mechanismu nastavení košíku (vpravo nebo vlevo) a spusťte košík (B).

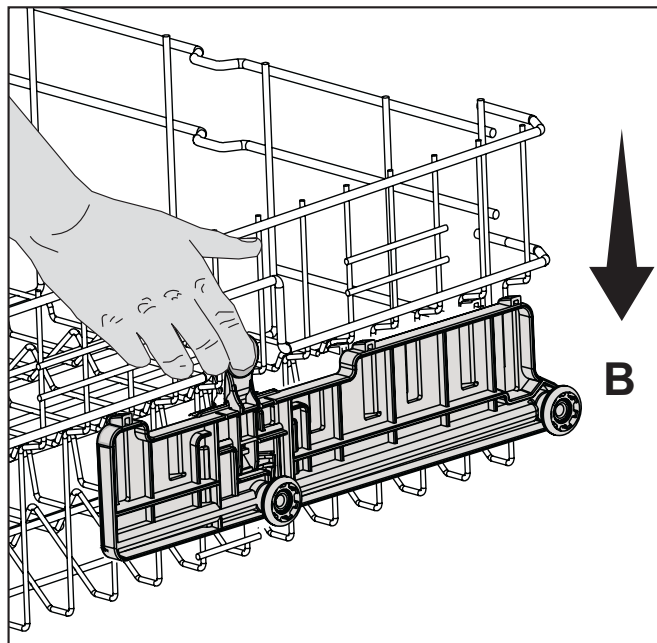

2. Stejným postupem spustíte i druhou stranu košíku.
3. Zkontrolujte, zda je mechanismus nastavení výšky košíku na obou stranách ve stejné úrovni (dole nebo nahoře).

Nastavování výšky prázdného horního košíku

(podle modelu)

Výšku horního košíku můžete upravit podle rozměru nádoby, kterou chcete mýt. Pomocí válečků košíku změňte výšku košíku.

1. Otočte zarážky na koncích kolejnic horního košíku tak, že je otočíte do strany (A).
2. Vyjměte košík ven (B).
3. Změňte polohu válečků, vraťte košík na kolejnici a zavřete zarážky (C).

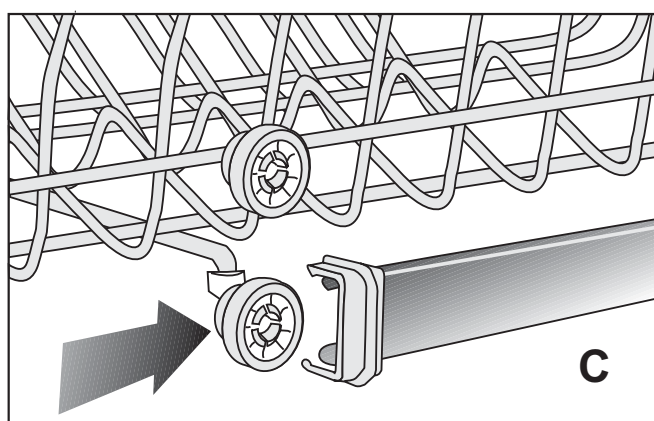
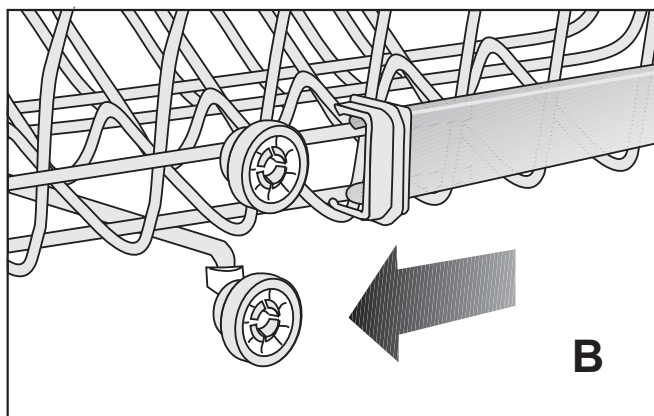
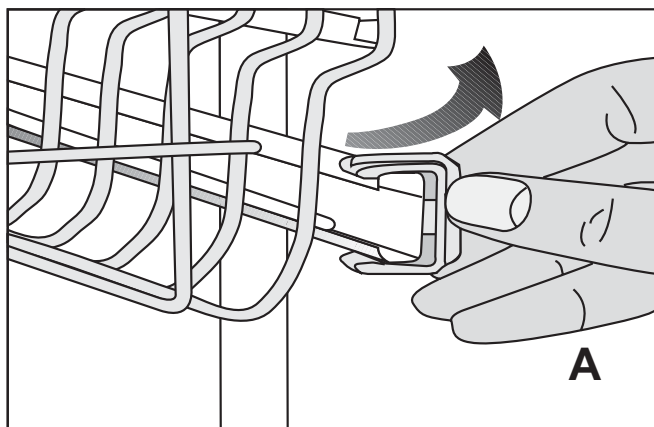

Třetí košík na příbory

Třetí košík na příbory slouží k mytí malých předmětů nebo příliš dlouhých předmětů, které se nevejdou do dolního košíku na příbory.

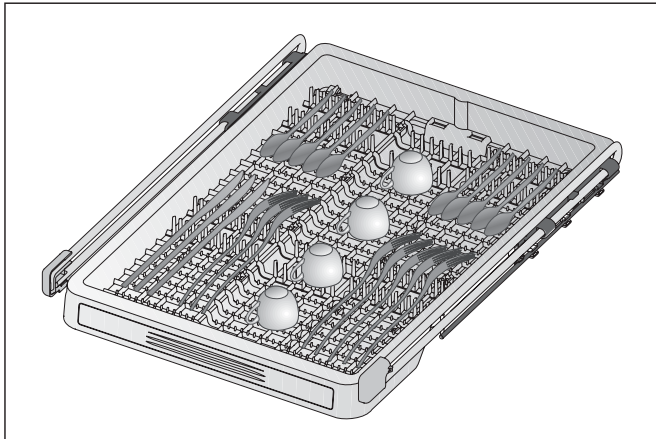

Jelikož jej lze snadno vyjmout ze zařízení, umožňuje vyjmout nádobí ze zařízení spolu s košíkem po konci mytí. Je kompatibilní se všemi standardními rozměry zásuvek a lze je vložit do zásuvek a přihrádek v kuchyňských linkách. Není tedy nutné nádobí vydávat z košíku a rozkládat je.

Vyjmutí a vkládání třetího košíku na příbory:

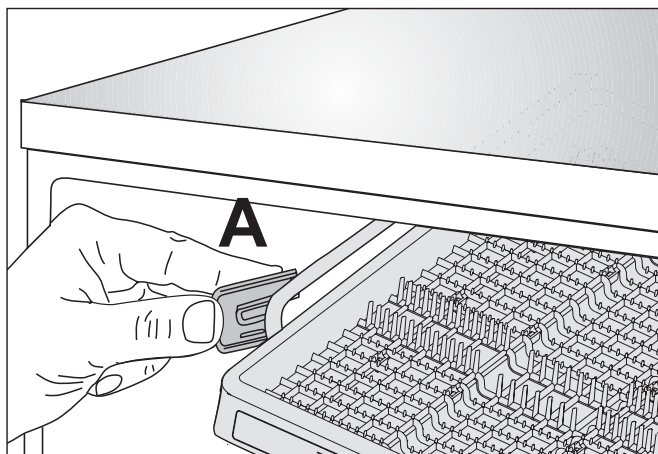

1. Přitáhněte košík k sobě.
2. Vytočte krytky kolejnice (A) ven a přitáhněte je k sobě.
3. Zvedněte košík nahoru a vyjměte jej ze zařízení.
4. Přitáhněte nosný kus k sobě a vyjměte jej z kolejníc.
5. Vyměňte krytky kolejníc a zatlačte kolejnice zpět na místo.
6. Otočte kolejnice uvnitř stroje směrem ven (B) a upevněte je řádně na místo.

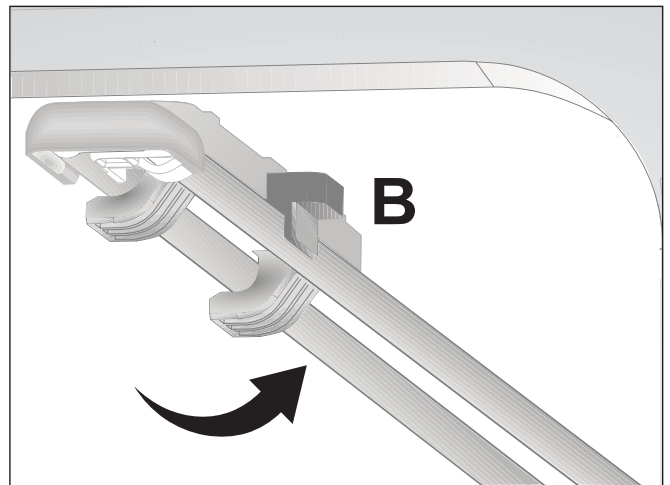

- i** Chcete-li vrátit třetí košík na příbory zpět na místo, opakujte proces demontáže v opačném pořadí.

5 Obsluha výrobku

Popis ovládacího panelu a displeje

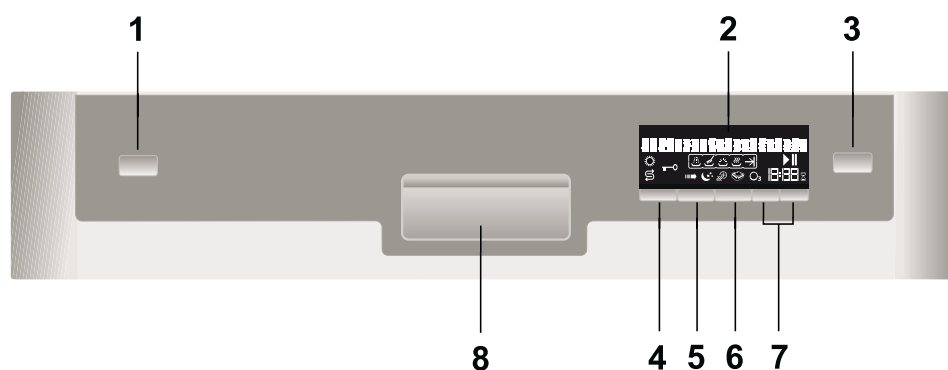

- | | |
|-----------------------------------------------------------|---------------------------------|
| 1. Tlačítko On/Off (zap./vyp.) | 5. Tlačítko pro odložený start |
| 2. Displej | 6. Tlačítko pro potvrzení volby |
| 3. Tlačítko Start/Pause/Cancel
(Start/Přerušit/Zrušit) | 7. Tlačítko volby (> - <) |
| 4. Tlačítko pro volbu funkcí | 8. Madlo |

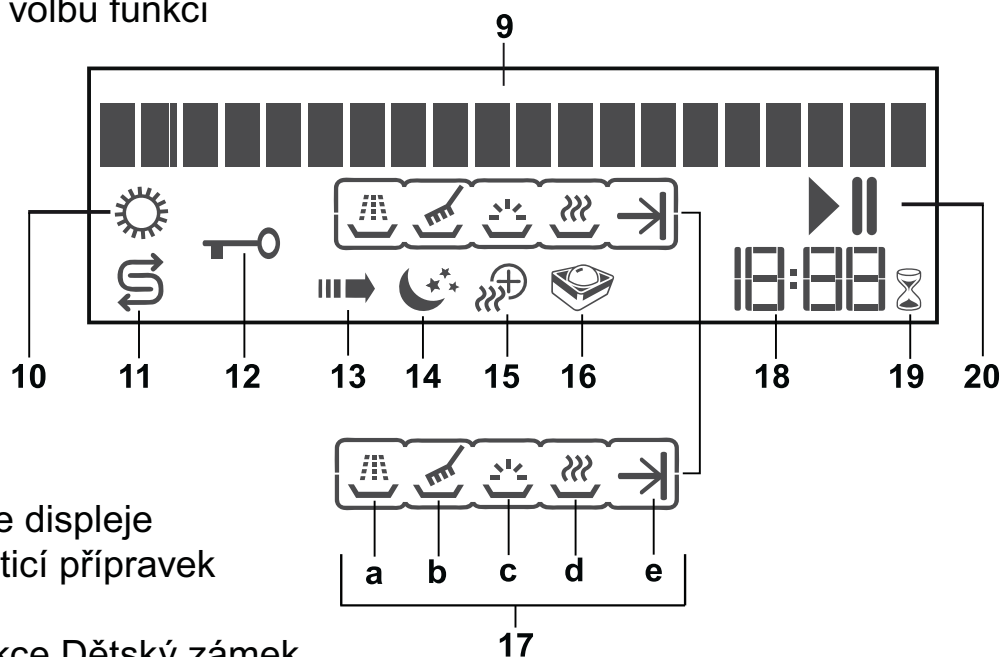

- | | |
|---------------------------------------------------|-------------------|
| 9. Textové pole displeje | |
| 10. Symbol Lešticí přípravek | |
| 11. Symbol Sůl | |
| 12. Symbol funkce Dětský zámek | |
| 13. Symbol funkce Quick (zkrácení délky programu) | |
| 14. Symbol Silent | |
| 15. Symbol funkce Extra sušení | |
| 16. Symbol funkce Multifunkční tablety | |
| 17. Symboly průběhu programu: | a. Oplachování |
| | b. Mytí |
| | c. Leštění |
| | d. Sušení |
| | e. Konec programu |
| 18. Zobrazení zbývajících času/odloženého startu | |
| 19. Symbol funkce Odložený čas | |
| 20. Symbol Start (▶) Přerušit II | |

Uspořádání menu

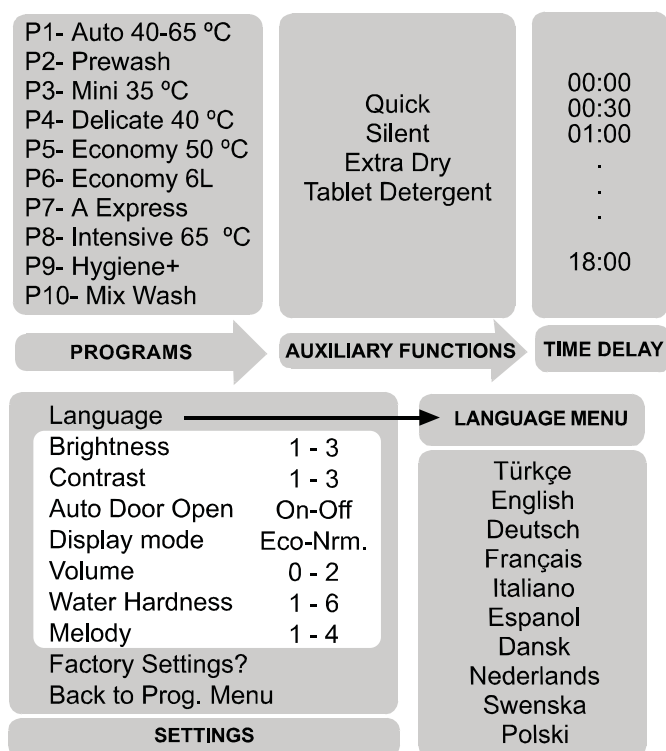

Tlačítka

Tlačítko On/Off (zap./vyp.)

Tlačítko pro zapnutí a vypnutí myčky. Po zapnutí myčky se rozsvítí displej a objeví se na něm naposledy zvolený program, po vypnutí myčky se displej vypne.

i Tlačítko On/Off (zap./vyp.) je nefunkční, pokud je zapnutá funkce Dětský zámek.

Tlačítko Start/Pause/Cancel (Start/Přerušit/Zrušit)

Tímto tlačítkem spustíte, přerušíte nebo zrušíte zvolený program. Tímto tlačítkem lze také spustit odpočítávání času odloženého programu.

Tlačítko pro volbu funkcí

Vstup do menu pomocných funkcí.

Tlačítko odložený start

Tlačítko pro nastavení odloženého startu.

Tlačítko pro potvrzení volby

Tlačítko pro potvrzení volby pomocné funkce a pro uložení nastavení menu.

Tlačítko volby (> - <)

Tlačítko pro pohyb v nabídce programů, pro nastavení odloženého startu, výběr pomocné funkce a nastavení menu.

Příprava zapnutí myčky

- 1) Otevřete přívod vody.
- 2) Zasuňte zástrčku do zásuvky.
- 3) Otevřete dvířka myčky.
- 4) Umístěte nádobí v myčce podle instrukcí uvedených v tomto návodu.
- 5) Zkontrolujte, zdali se horní a dolní sprchovací rameno volně otáčí.
- 6) Do zásobníku umístěte dostatečné množství mycího prostředku a zavřete jej.
- 7) Zmáčkněte tlačítko On/Off.
- 8) Zkontrolujte indikátor soli a lešticího přípravku (10, 11) a v případě potřeby doplňte zásobník na sůl a/nebo lešticí přípravek.

Volba programu

- 1) Zmáčkněte tlačítko On/Off.
- 2) Podívejte se na „Tabulku programů a spotřeby“ (str. 36) k vybrání nejvhodnějšího mycího programu. Zvolte požadovaný program pomocí tlačítka volby (> - <) (7).

i Upozornění

Během programu neotvírejte dvířka myčky. Pokud potřebujete dvířka otevřít, zastavte nejdříve myčku zmáčknutím tlačítka Start/Pause/Cancel (3). Na displeji se zobrazí symbol přerušení (II). Teprve potom můžete myčku otevřít. Nicméně buďte opatrní při otevírání dvířek, z myčky se může uvolnit horká pára nebo vystříknout voda. Zavřete dvířka a opět zmáčkněte tlačítko Start/Pause/Cancel (3). Program bude pokračovat.

Pomocné funkce

Přidáním pomocných funkcí můžete upravit zvolený program dle vlastních požadavků.

Mycí programy myčky jsou navrženy tak, aby poskytovaly nejlepší výsledky mytí v závislosti na druhu zašpinění nádobí, stupni zašpinění nádobí a také množství a velikosti umývaného nádobí. Pomocné funkce šetří čas, vodu a energii a poskytují dokonalejší výsledky mytí.

Například, pokud je vaše nádobí mírně špinavé, můžete učinit program ekonomičtějším a ušetřit čas i vodu díky funkci Quick (zkrácení délky programu) (13). Tato funkce redukuje čas mytí i spotřebu vody až o 25%.

Pokud žijete v místě, kde je během noci levnější energie, můžete použít funkci Silent (14), pro snížení hladiny hluku během nočního mytí. Ušetříte tak peníze za energií a nebudete obtěžováni nadměrným hlukem. Funkce Silent je navržena pro jemné mytí. Tuto funkci můžete zvolit i v případě, pokud chcete, aby Vaše nádobí bylo umývání méně intenzivním způsobem.

i Pomocné funkce nejsou dostupné pro všechny mycí programy. Pokud k programu nelze pomocnou funkci přiřadit, pak se na displeji symbol této funkce nezobrazí.

i Pokud používáte multifunkční tablety, tzv. 3v1, 4v1, 5v1, vše v jednom atd., aktivujte funkci Multifunkční tablety (16), dosáhnete tak lepších výsledků sušení.

Funkce Quick (zkrácení délky programu) (13)

Tato funkce zvyšuje tlak vody pro intenzivnější sprchování a zároveň zkracuje zvolený program a snižuje spotřebu vody.

Funkce Silent (snížená hladina hluku) (14)

Tato funkce snižuje tlak vody, aby bylo sprchování mírnější a průběh programu tišší.

Funkce Extra sušení (15)

Tato funkce aktivuje extra sušení.

Funkce Multifunkční tablety (16)

Pokud zvolíte funkci Multifunkční tablety, dosáhnete lepších výsledků sušení během používání multifunkčních tablet tzv. 3v1, 4v1, 5v1, vše v jednom atd. Kvalita mytí a sušení je závislá na stupni tvrdosti vody.

Pro snadnější orientaci si prosím prohlédněte následující tabulku.

Program	Použití pomocných funkcí			
	Funkce Quick	Funkce Silent	Extra sušení	Multifunkční tablety
Auto 40-65 °C	-	-	-	-
Prewash	-	-	-	-
Mini 35 °C	-	-	+	+
Delicate 40 °C	+	+	+	+
Economy 50 °C	-	-	+	+
Economy 6L	-	-	+	+
A Express	-	-	+	+
Intensive 65 °C	+	+	+	+
Hygiene+	-	-	+	+
Mix Wash	+	+	+	+

Znaménko „-“ znamená, že funkci nelze použít a znaménko „+“ že funkci lze použít zároveň s příslušným programem.

Zapnutí pomocných funkcí

1. Pro zvolení požadovaného mycího programu zmáčkněte tlačítko volby (7). Pro vstup do menu pomocných funkcí zmáčkněte tlačítko pro volbu funkcí (4).
2. Zmáčkněte tlačítko volby (7) pro výběr pomocné funkce, kterou chcete přiřadit k programu mytí a svou volbu potvrďte zmáčknutím tlačítka pro potvrzení volby (6). Ujistěte se, zda li je na displeji zobrazen symbol požadované pomocné funkce (13, 14, 15, 16).
3. Program spustíte zmáčknutím tlačítka Start/Pause/Cancel (3).

Pro návrat do hlavního menu (zobrazení volby programu), bez přidání pomocných funkcí, zmáčkněte opět tlačítko pro volbu funkcí (4).

i Funkci Quick a funkci Silent nelze zvolit současně. Pokud budete chtít aktivovat jednu z těchto funkcí v případě, že jste už jednu zvolili, na displeji se objeví varovná zpráva.

Can not be selected together! (nelze zvolit současně!). Poslední zvolená funkce se stane aktivní a na displeji se zobrazí její symbol. Pokud zmáčkněte totéž tlačítko funkce dvakrát zjistíte, že po prvním zmáčknutí se na displeji objeví symbol funkce a po druhém zmáčknutí symbol funkce zmizí a funkce nebude aktivní.

i Funkce multifunkční tablety se liší od ostatních funkcí. Tato funkce zůstane aktivní dokud ji nezrušíte zmáčknutím příslušného tlačítka. Pouze v případě volby programu Prewash (oplachování) nebo Blink (krátký program) nelze aktivovat funkci multifunkční tablety a její symbol nebude na displeji zobrazen.

Pokud změníte program ve chvíli, kdy je zvolená jedna nebo více funkcí (kromě funkce multifunkční tablety) zjistíte, že symbol příslušné funkce zmizí a funkce nebude aktivní. Pro nově zvolený program musíte požadovanou funkci znovu nastavit.

Nastavování doby mytí

Nastavení odloženého startu

Odložený start lze nastavit až na 18 hodin. Po spuštění programu již nelze nastavit odložený start. Zvolený program nesmí být spuštěn dříve, než nastavíte funkci odložený start.

1. Pro vstup do menu odloženého startu zmáčknete tlačítko odložený start (5).
2. V textovém poli displeje se zobrazí čas „0:00“ a bude blikat symbol Odloženého startu - přesýpací hodiny (19).
3. Zmáčknete tlačítko volby (> - <) (7) pro nastavení požadovaného času. Každým zmáčknutím tlačítka „>“ zvýšíte čas odloženého startu o 30 minut a tlačítkem „<“ snížíte čas odloženého startu o 30 minut.
4. Pro spuštění odpočítávání času zbývajících do startu programu zmáčknete tlačítko Start/Pause/Cancel (3). Symbol odloženého startu - přesýpací hodiny (19) bude trvale zobrazen na displeji. Jakmile odpočítávání skončí, myčka automaticky spustí zvolený program mytí. Pak se na displeji zobrazí čas zbývajících do konce programu mytí.

i Pro návrat do hlavního menu (zobrazení volby programu), bez nastavení odloženého startu, zmáčknete opět tlačítko pro odložený start (5).

i Tlačítko pro potvrzení volby (6) není v průběhu nastavení odloženého startu aktivní, pokud jej zmáčknete, nevyvoláte žádnou reakci.

Změna programu nebo funkce během odloženého startu

1. Pokud chcete během odloženého startu změnit program nebo funkci, přerušete program zmáčknutím tlačítka Start/Pause/Cancel (3). Odpočítávání

se zastaví a symbol odloženého startu – přesýpací hodiny (19) bude blikat.

2. Jakmile se zastaví odpočítávání, můžete změnit program mytí a přidat nebo zrušit pomocnou funkci podle pokynů uvedených v odstavci Volba programů a Zapnutí pomocných funkcí.
3. Jakmile znovu zmáčknete tlačítko Start/Pause/Cancel (3), odpočítávání odloženého startu se opět rozběhne.

i Když budete chtít změnit program nebo funkci bez přepnutí myčky do režimu přerušovaného programu, zobrazí se chybové hlášení „Time Delay Active“. Program přerušíte zmáčknutím tlačítka Start/Pause/Cancel (3).

Změna času odloženého startu

Pokud chcete během odloženého startu změnit čas zbývajících do startu programu:

1. Přerušete program zmáčknutím tlačítka Start/Pause/Cancel (3). Odpočítávání se zastaví a symbol odloženého startu – přesýpací hodiny (19) bude blikat.
2. Zmáčknete tlačítko volby (> - <) (7) pro změnu nastaveného času.
3. Zmáčknete tlačítko Start/Pause/Cancel (3), spustí se odpočítávání času zbývajících do odloženého startu.

Pro zrušení odloženého startu

Zmáčknete tlačítko Start/Pause/Cancel (3) na cca 3 sekundy. Na displeji se zobrazí nápis „Cancel...X“, kde X znamená dobu (v sekundách), po kterou je nutno držet tlačítko zmačknuté. Tímto zrušíte odpočítávání času odloženého startu.

Spuštění zvoleného programu

Spustíte zvolený program zmáčknutím tlačítka Start/Pause/Cancel (3). Na displeji se zobrazí symbol Start (►).

- i** Program se spustí a na displeji se zobrazí čas zbývajících do konce programu.



- i** V závislosti na tvrdosti přiváděné vody provede myčka proces změkčování. Přiměřeně k tomuto procesu může být čas zbývajících do konce programu jiný, než čas zobrazený na začátku. V závislosti na okolní teplotě, teplotě přiváděné vody a množství nádobí se může celkový čas měnit v průběhu programu.

Dětský zámek

Aktivaci dětského zámku lze předejít nechtěnému zrušení nebo změně programu během provozu myčky nebo během odpočítávání času odloženého startu.

Aktivace dětského zámku:

Po spuštění programu zmáčkněte tlačítko pro odložený start (5) a zároveň tlačítko pro potvrzení volby (6) na cca 3 sekundy. Na displeji se zobrazí nápis „Enabling Key Lock ... X“, kde X znamená dobu (v sekundách), po kterou je nutno držet tlačítko zmačknuté. Všechny tlačítka jsou nyní uzamčená až do konce programu. Na displeji je zobrazen nápis „Keylock Activated“ a odpovídající symbol (12). Zmáčknutím jakéhokoliv tlačítka nevyvoláte žádnou reakci.







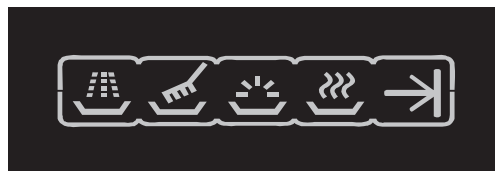

Deaktivace dětského zámku:

Pro deaktivaci dětského zámku zmáčkněte tlačítko pro odložený start (5) a zároveň tlačítko pro potvrzení volby (6) na cca 3 sekundy. Na displeji se zobrazí nápis „Unlock ... X“, kde X znamená dobu (v sekundách), po kterou je nutno držet tlačítko zmačknuté. Všechny tlačítka jsou nyní opět aktivní. Na displeji se zobrazí nápis „Keylock Deactivated“ a symbol funkce Dětský zámek (12) zmizí.

Postup programu

Postup programu zobrazují jednotlivé symboly na displeji, v poli Symboly průběhu programu (17).



- „“ symbol „vstupní oplachování“
- „“ symbol „hlavní mytí“
- „“ symbol „proces leštění“
- „“ symbol „sušení“
- „“ symbol „konec programu“

- i** Jakmile je proces leštění u konce, myčka se přepne do režimu Pause/přerušit na cca 15 minut. Během této doby odtečou zbytky vody z myčky i z nádobí a změkčovač vody zůstane čistý. Program bude pokračovat sušením a na displeji se zobrazí symbol průběhu programu (17-d).

Když je program ukončen, na displeji se zobrazí nápis „Finished“ (hotovo) a indikátor průběhu programu se vypne. Na displeji bude zobrazen čas 00:00. Pokud jste dříve nezrušili zvukový signál přepnutím do pozice 0 – Off/vypnuto, oznámí konec programu nastavený zvukový signál. Tento signál lze zrušit zmáčknutím kteréhokoliv tlačítka, kromě

tlačítka Start/Pause/Cancel (3) nebo otevřením dvířek myčky. Zvukový signál se automaticky vypne po 2 minutách.

i Pokud k programům Blink 20 a Mini 35 nezvolíte funkci Extra sušení, pak se během postupu programu nezobrazí symbol znázorňující sušení.

Změna programu

Pokud chcete změnit probíhající program:

1. Přerušete program zmáčknutím tlačítka Start/Pause/Cancel (3).
2. Nastavte požadovaný program tlačítkem pro volbu programů (7).
3. Znovu spusťte program zmáčknutím tlačítka Start/Pause/Cancel (3).

i Nový program bude pokračovat od místa ukončení předchozího programu (např. pokud byl původní program přerušen během leštění, další program bude pokračovat od kroku leštění).

i Pokud chcete spustit nový program zcela od začátku, nejdříve zrušte program, podle pokynů uvedených v odstavci Zrušení programu a potom spusťte nový program.

Zrušení programu

Pro zrušení programu zmáčkněte tlačítko Start/Pause/Cancel (3) na cca 3 sekundy. Na displeji se zobrazí nápis „Cancel...X“, kde X znamená dobu (v sekundách), po kterou je nutno držet tlačítko zmačknuté. Na displeji se zobrazí, na dobu asi 1 minuty, nápis „*Finished*“, který se za normálních okolností objevuje na konci programu. Pak můžete nastavit nový program, funkci nebo čas.

i Na vnitřních stěnách myčky a na nádobí se mohou vyskytovat zbytky čisticích a lešticích prostředků, závisí to od okamžiku, ve kterém došlo ke zrušení probíhajícího programu.

Konec programu

Když je program ukončen, na displeji se zobrazí nápis „Finished“ (hotovo). V poli Symboly průběhu programu se zobrazí symbol konce programu (17e) a v poli Zobrazení zbývajícího času bude 00:00.



1. Vypněte myčku zmáčknutím tlačítka On/Off (1).
2. Uzavřete přívod vody.
3. Vyjměte zástrčku ze zásuvky.

Nastavení myčky

V menu lze podle potřeby změnit nastavení jazyka, jasu, kontrastu, režimu displeje, hlasitosti, zvuku a tvrdosti vody nebo obnovit tovární nastavení.

Pro vstup do menu/nabídky:

1. Zmáčkněte tlačítko On/Off (1) pro zapnutí myčky.
2. Zmáčkněte tlačítko pro volbu funkcí (4) a zároveň tlačítko pro odložený start (5) na cca 3 sekundy.



3. Na displeji se zobrazí nápis Setting Menu ... X, kde X znamená dobu, po kterou je nutno držet tlačítko zmačknuté.
4. Po vstupu do menu, zmáčkněte tlačítko pro volbu funkcí (4), čímž vstoupíte do hlavního menu. Každým dalším zmáčknutím tlačítka se přepnete do dalšího hlavního menu. Pokud budete u posledního hlavního menu, dalším zmáčknutím tlačítka pro volbu funkcí (4) se dostanete do prvního hlavního menu. **(Language Selection/Volba jazyka, Screen Brightness/Jas displeje,**

Kontrast Setting/Nastavení kontrastu, Display mode/Režim displeje, Volume/Hlasitost, Water Hardness Setting/Nastavení tvrdosti vody, Melody Settings/Nastavení zvukového signálu, Factory Settings?/Obnovit tovární nastavení?, Back to Prog. Menu/Návrat do prog. menu).

5. Pomocí tlačítka volby (> - <) (7) proveďte požadovanou změnu.
 6. Pro uložení změn zmáčkněte tlačítko pro potvrzení volby (6).
 7. Po zmáčknutí tlačítka pro potvrzení volby (6) se na displeji zobrazí nápis „**Stored**“.
 8. Pokud zmáčknete tlačítko pro volbu funkcí (4), aniž byste provedli jakoukoliv změnu, přepnete se do dalšího menu a žádné změny nebudou uloženy.
 9. Pro vystoupení z menu zvolte Back to Prog. Menu/Návrat do prog. menu a zmáčkněte tlačítko pro potvrzení volby (6).
- i** Tlačítka pro odložený start (5) a Start/Pause/Cancel (3) nejsou po vstupu do menu aktivní. Pokud je během pohybu v menu zmáčknete, nevyvoláte žádnou reakci.

Nastavení jazyka

Při volbě jazyka lze vybírat z 10 možností.



Jas

Intenzitu jasu lze nastavit na úroveň 1-3.

Kontrast

Kontrast lze nastavit na úroveň 1-3.

Automatické otevření dveří

Po aktivaci této funkce, budou dvířka myčky automaticky otevřena po dokončení mycího programu. Toto nastavení zvyšuje účinnost sušení a šetří energii. Jsou k dispozici dvě hodnoty nastavení On/Off (zapnuto/vypnuto). Standardně je tato funkce zapnuta.

- i** Před automatickým otevřením dvířek uslyšíte zvukový signál. Dveře myčky se otevřou během 2 minut. Zámek dvířek zabrání jejich zavření po dobu 1 minuty. Nezkoušejte v této době zavřít dvířka myčky.
- i** Po dobu 30 minut od automatického otevření dvířek nevytahujte z vaší myčky nádobí. Otevření dvířek slouží k efektivnějšímu vysušení vašeho nádobí.
- ⚠** Nestůjte před dvířky vaší myčky, když se ozve signál automatického otevření dvířek. Mohli byste tak zabránit jejich otevření.
- i** **Vypnutí funkce automatického otevření dvířek:**
1. Stiskněte tlačítko On/Off (1).
 2. Stiskněte tlačítko pro volbu funkcí (4) a zároveň tlačítko pro odložený start (5) po dobu cca. 3 sekund.
 3. Na displeji se zobrazí nápis „Setting Menu...X“, kde X znamená dobu, po kterou je nutno držet tlačítka zmačknutá.
 4. Po vstupu do menu nastavení myčky „Settings“ mačkejte tlačítko pro volbu funkcí (4) až se na displeji zobrazí nápis „Auto Door Open: On“.
 5. Pomocí tlačítka volby (> - <) (7) proveďte změnu nastavení na hodnotu „Off“.

6. Po zmáčknutí tlačítka pro potvrzení volby (6) se na displeji zobrazí nápis „Stored!“. Funkce automatického otevření dveří je v tuto chvíli vypnuta pro všechny programy. Pokud budete chtít funkci automatického otevření dveří povolit, postupujte podle tohoto návodu a v kroku 5 nastavte hodnotu „On“.

Režim displeje

Displej lze nastavit do režimu „Eco“ nebo „Normal“. Po nastavení do režimu „Eco“, myčka automaticky sníží jas displeje, aby došlo k úspoře energie. Pokud zvolíte „Normal“, jas displeje se nebude měnit.

Hlasitost

Hlasitost zvukového signálu si můžete přizpůsobit vlastním požadavkům. K dispozici jsou následující možnosti:

- 0 – Off/vypnuto
- 1 – Medium/střední hlasitost
- 2 – High/vysoká hlasitost

Tvrdost vody

Stupeň tvrdosti vody nutno nastavit na jednu z níže uvedených hodnot, která odpovídá tvrdosti vody přiváděné do myčky:

- 1. Lime free/zcela měkká voda
- 2. Very little limy/měkká voda
- 3. Less limy/mírně tvrdá voda
- 4. Mediocre limy/středně tvrdá voda
- 5. Limy/tvrdá voda
- 6. Very much limy/velmi tvrdá voda

Zvukový signál

Lze nastavit jeden ze 4 zvukových signálů.

Tovární nastavení

Pro zrušení provedených změn a obnovu továrního nastavení postupujte podle níže uvedených pokynů:

1. Vstupte do menu (Zmáčkněte tlačítka pro volbu funkcí (4) a zároveň tlačítka pro odložený start (5) na cca 3 sekundy).
2. Po vstupu do menu, zmáčkněte opakovaně tlačítka pro volbu funkcí (4) dokud se na displeji nezobrazí „Restore Factory Settings?“.



3. Návrat do továrního nastavení nemá žádné možnosti úprav, zmáčknutím tlačítka pro potvrzení volby (6) obnovíte původní tovární nastavení.
4. Vystupte z menu jakmile se na displeji zobrazí nápis „**Stored**“.

Tovární nastavení má uloženo tyto hodnoty:

Language/Jazyk = English

Screen Brightness/Jas = 2

Kontrast/Kontrast = 2

Display mode/Režim displeje = Normal

Volume/Hlasitost = 1

Water Hardness/Tvrdost vody = 3

Melody/Zvukový signál = 3

Varovné zprávy

Během provozu myčky se mohou na displeji zobrazit různé důležité zprávy.



Check the Filter

Vyjměte filtr a omyjte jej pod tekoucí vodou. Pokud v nádrži zůstala voda, zrušte program a nechte vodu vytéct. Odstraňte zbytky, které se nahromadily ve spodní části nádrže a blokuji odtok vody. V závislosti na stupni znečištění použijte pro vyčištění myčky jeden z mycích programů. Pokud je vnitřek myčky a nádrže mírně znečištěn, použijte program Prewash/oplachování bez čistícího prostředku. Pokud je vnitřek myčky a nádrže silně znečištěn a umaštěn, použijte libovolný delší program s použitím čistícího prostředku (v obchodní síti jsou dostupné speciální prostředky pro čištění myčky). Před vložením nádobí do myčky z něj odstraňte, pomoci vidličky, papírového ubrousku či utěrky, veškeré větší zbytky jídla.



No Water !

1. Ujistěte se zda li není uzavřen přívod vody.
2. Ujistěte se zda li není uzavřen ventil na přívodu vody do myčky.
3. Pokud je zajištěn přívod vody a na displeji se zobrazuje nápis „No Water !“, kontaktujte příslušný servis.



Call Service

Z mnoha důvodů může myčka jevit známky poruchy, v takových případech vždy kontaktujte příslušný servis.

Indikátor soli

Kontrolujte prosím indikátor soli (11) na displeji, který upozorňuje na nedostatek změkčovací soli v zásobníku. Pokud se na displeji zobrazí symbol soli (11) je nutno zásobník doplnit.



Indikátor lešticího přípravku

Kontrolujte prosím indikátor lešticího přípravku (10) na displeji, který upozorňuje na nedostatečné dávkování lešticího přípravku. Pokud se na displeji zobrazí symbol lešticího přípravku (10) je nutno zásobník doplnit.



Tabulka programů¹

Číslo programu Jméno programu Teplota mytí Stupeň znečištění	1	2	3	4	5 Referenční *	6	7	8	9	10
	Automatický 40-65°C Stanoví míru znečištění nádobí a nastaví teplotu a množství vody i čas pro mytí zcela automaticky. Vhodné pro všechny typy nádobí.	Předmytí - Vhodné pro odstranění zbytků jídla ze špinavého nádobí. Pro zamezení šíření zápachu z nádobí, které bude čekat v myčce na umytí až několik dní.	Míni 35°C Vhodné pro velmi lehouce znečištěné nádobí, které se myje okamžitě.	Jemný 40°C Vhodné pro lehouce znečištěné nádobí, které je oškrábané nebo předmyté.	Úsporný 50°C Nejúspornější program mytí pro středně znečištěné každodenní nádobí, které jste nechali čekat.	Úsporný 6L 50°C Nejúspornější program mytí pro středně znečištěné každodenní nádobí, které jste nechali čekat.	A Express 60°C Každodenní program mytí nádobí, při němž se středně znečištěné nádobí co nejrychleji umyje.	Intenzivní 65°C Vhodné pro silně znečištěné nádobí, hrnce a pánve.	Hygiene+ 70°C Vhodné pro nádobí, které vyžaduje zvláštní hygienu, jako jsou předměty pro malé děti. Vhodné i pro silně znečištěné nádobí.	Mix 70°C Nejvhodnější program pro mytí smíšeného každodenního nádobí. Skleněné a křišťálové nádobí se myje citlivě v horním koši, zatímco hrnce a pánve se myjí účinně ve spodním košíku.
Čistící prostředky A=25 cm ³ /15 cm ³ B=5 cm ³	A	Nepoužívejte tekuté mycí prostředky	Málo B**	Málo A	Středně A+B	Středně A+B	Středně A+B	Vysoce A+B	Vysoce A+B	Středně A+B
	Sekvence programu je uzpůsobena stupni zašpinění	Předmytí ▼ Konec	Mytí ▼ Studené opláchnutí ▼ Teplé opláchnutí ▼ Konec	Mytí ▼ Studené opláchnutí ▼ Teplé opláchnutí ▼ Konec	Předmytí ▼ Mytí ▼ Studené opláchnutí ▼ Teplé opláchnutí ▼ Sušení ▼ Konec	Předmytí ▼ Mytí ▼ Studené opláchnutí ▼ Teplé opláchnutí ▼ Sušení ▼ Konec	Mytí ▼ Studené opláchnutí ▼ Teplé opláchnutí ▼ Sušení ▼ Konec	Předmytí ▼ Mytí ▼ Studené opláchnutí ▼ Teplé opláchnutí ▼ Sušení ▼ Konec	Předmytí ▼ Mytí ▼ Studené opláchnutí ▼ Teplé opláchnutí ▼ Sušení ▼ Konec	Předmytí ▼ Mytí ▼ Studené opláchnutí ▼ Teplé opláchnutí ▼ Sušení ▼ Konec
Délka (min.)	92-166	15	62	92	194	185	86	149	135	135
Voda (l)	10,4-14,2	4	10,4	13,4	10	6	10,2	16,2	17,8	18,6
Energie (kWh)	0,80-1,26	-	0,68	0,74	0,74	1,06	1,04	1,08	1,4	1,44

Režim stále zapnuto /
Vypnuto (W) ***
0,94 / 0,53

Hodnoty spotřeby uvedené v tabulce byly určeny za běžných podmínek. V praxi se tak mohou objevit odchylky.

* Referenční program pro zkušební ústavy. Testy v souladu s EN 50242 je nutno provádět s plnou nádobkou na změkčovací sůl a plnou nádobkou na leštidlo a s pomocí zkušební programy.

** Používejte jen práškový prostředek.

¹ Hodnoty spotřeby uvedené v tabulce jsou měřeny se zapnutou funkcí automatického otevření dvířek myčky.

*** Spotřeba energie v režimu vypnuto a režimu stále zapnuto se měří podle EN 62301.

6 Údržba a čištění

Životnost výrobku se sníží a časté problémy mizí, pokud zařízení pravidelně čistíte.

- ⚠ Odpojte výrobek a vypněte kohout, než přistoupíte k čištění.
- ⓘ Nepoužívejte na čištění brusné prostředky.
- ⓘ Filtry a trysky čistěte nejméně jednou týdně.

Čištění vnější strany výrobku

Vnější strany a těsnění dveří výrobku čistěte opatrně jemným čisticím a vlhkým hadříkem. Ovládací panel otírejte jen vlhkým hadříkem.

Čištění vnitřku zařízení

- Vyčistěte vnitřek stroje a nádrž programem předmytí bez mycího přípravku nebo dlouhým mycím programem s mycím přípravkem podle stupně znečištění.
- Pokud v zařízení zbyla voda, vypusťte ji pomocí postupů uvedených pod nadpisem „Stornování programu“. Pokud vodu nelze vypustit, vyčistěte zbývající usazeniny nahromaděné na dně zařízení, jež blokují dráhu vody.

Čištění filtrů

Vyčistěte filtry nejméně jednou týdně, aby zařízení fungovalo účinně. Zkontrolujte, zda na filtrech neulpěly zbytky potravin. Pokud na filtrech ulpěly zbytky potravin, vyjměte je a vyčistěte pod tekoucí vodou.

1. Otočte mikrofiltr (3) a hrubý filtr (2) doleva a vytáhněte je z usazení (A).

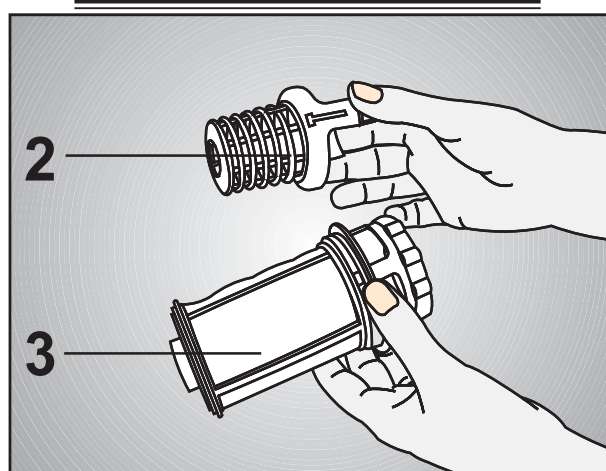
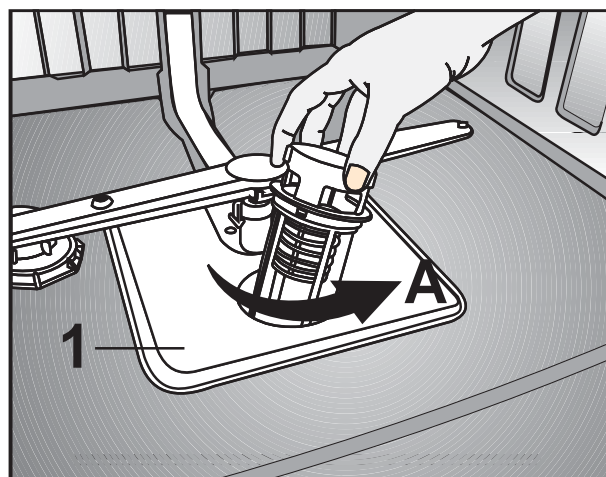

2. Vytáhněte kovový / plastový filtr (1) (B).

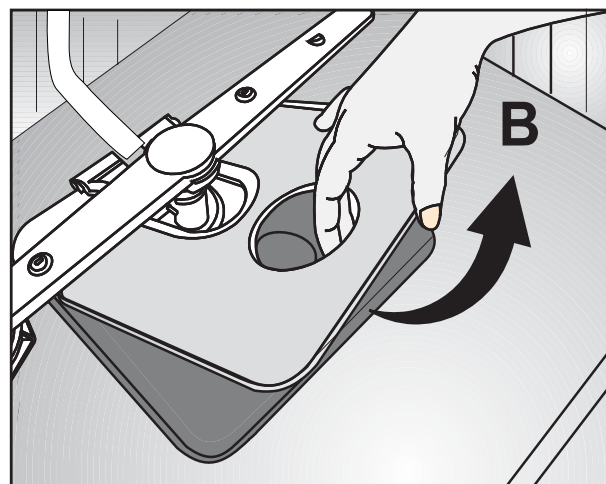

3. Zatlačte na dvě klapky na hrubém filtru směrem dovnitř a oddělte hrubý filtr od sestavy (C).

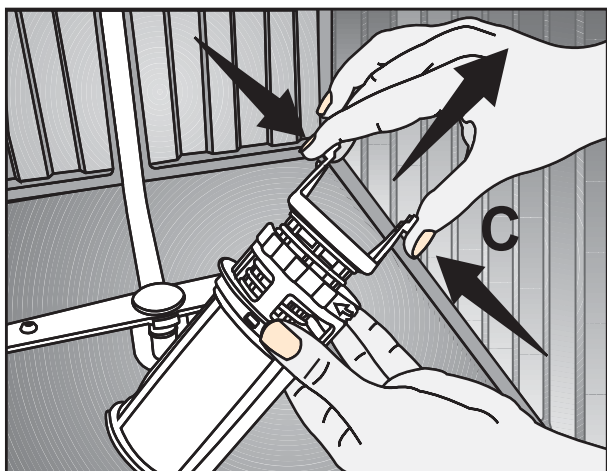

4. Vyčistěte všechny tři filtry pod tekoucí vodou pomocí kartáčku.
5. Vraťte zpět kovový/plastový filtr.
6. Vraťte hrubý filtr do mikrofiltru. Zkontrolujte, zda je správně usazen. Otáčejte hrubým filtrem, dokud neuslyšíte cvaknutí.

⚠ Nepoužívejte myčku nádobí bez filtru.

ⓘ Nesprávné umístění filtrů sníží účinnost mytí.

Čištění filtru hadic

Poškozením zařízení, která mohou způsobit nečistoty z vodovodní sítě nebo vaší vlastní instalace (jako je písek, nečistota, rez atd.), je možné předejít pomocí filtru připevněného k vstupní hadici. Pravidelně kontrolujte filtr a hadici a podle potřeby je čistěte.

1. Vypněte kohout a sejměte hadici.
2. Až filtr vyjměte, vyčistěte je pod tekoucí vodou.
3. Umístěte vyčištěný filtr zpět na místo v hadici.
4. Nainstalujte hadici na kohout.

Čištění trysek

Vyčistěte trysky nejméně jednou týdně, aby zařízení fungovalo účinně.

Dolní tryska

Zkontrolujte, zda nejsou otvory na dolní trysce (1) ucpané. Pokud jsou zacpané, vyjměte a vyčistěte trysku. Dolní trysku vyjměte tak, že za ni zatáhnete (A, B).

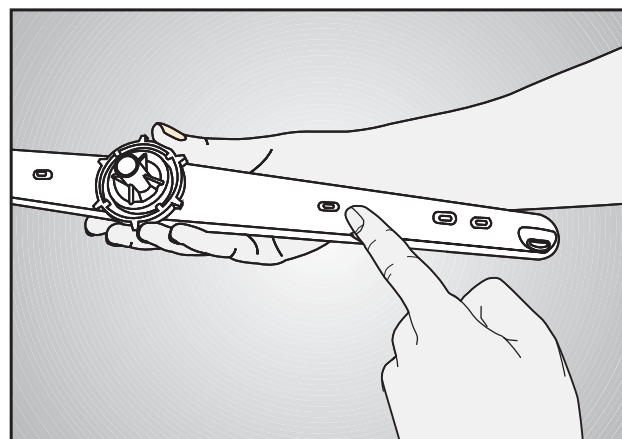
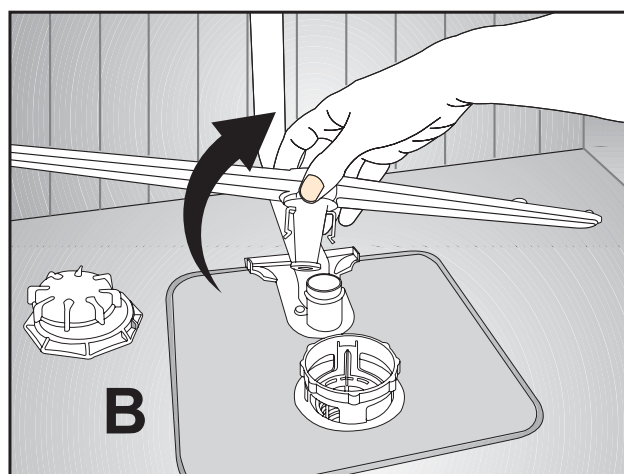
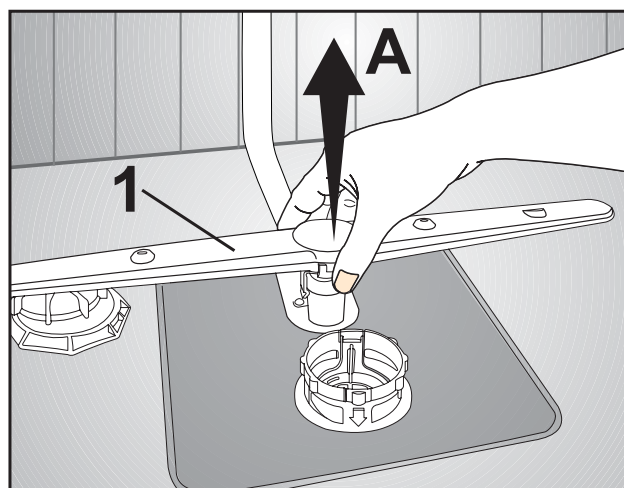

Horní tryska

Zkontrolujte, zda nejsou otvory na horní trysce (2) ucpané. Pokud jsou zacpané, vyjměte a vyčistěte trysku. Otáčejte matici doleva a demontujte horní trysku (C, D).

Zkontrolujte, zda je matice správně utažena, když instalujete horní trysku.

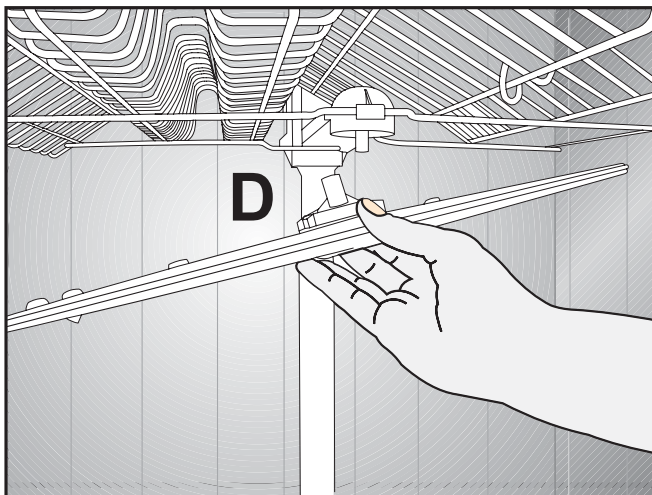
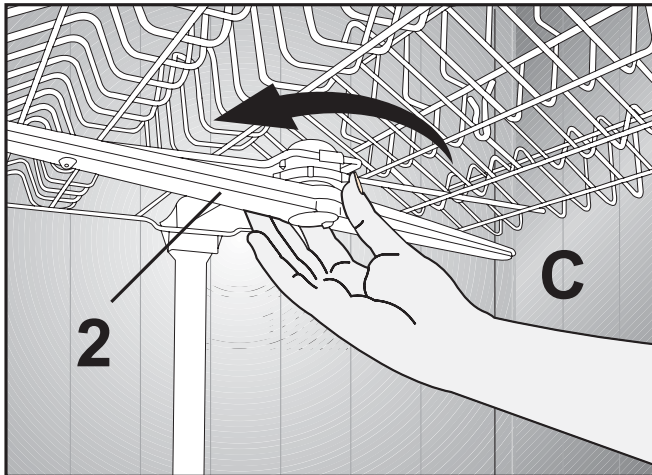

Stropní tryska

Ověřte, zda otvory v nejvyšší trysce (3) vaší myčky nejsou zacpané. Pokud jsou zacpané, vyjměte je a vyčistěte.

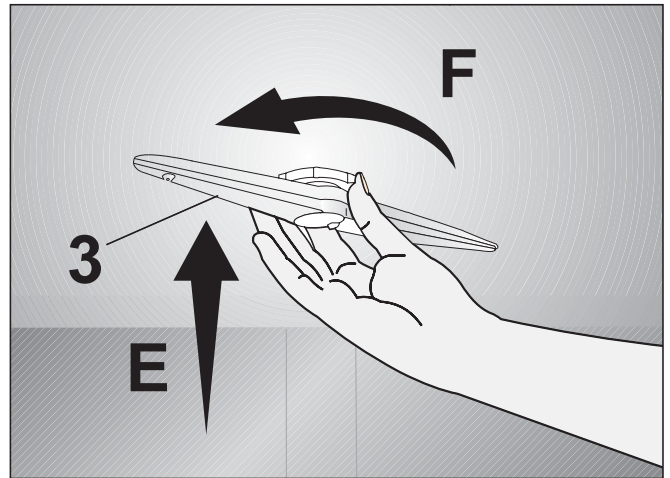

Trysky vyjměte tak, že je mírně přitáhnete (E) nahoru a pak otočíte doprava (F).

Trysky nainstalujete tak, že je uložíte do otvoru, zatlačíte nepatrně nahoru a otočíte doleva, dokud pevně nezapadnou. Když hnací ústrojí uvolníte, ověřte, zda se plynule otáčí.

7 Odstraňování potíží

Zařízení se nespouští.

- Je odpojen napájecí kabel. >>> Zkontrolujte, zda je zapojen napájecí kabel.
- Je vypálená pojistka. >>> Zkontrolujte pojistky ve vašem domě.
- Je odpojená voda. >>> Ujistěte se, že je otevřen kohout.
- Dveře zařízení jsou otevřené. >>> Zkontrolujte, zda jste zavřeli dveře zařízení.
- Tlačítko On/OFF (Zapnout/Vypnout) není stisknuto. >>> Zkontrolujte, zda jste zařízení zapnuli stiskem tlačítka On/Off (Zapnout/Vypnout).

Nádobí není čistě umyté

- Nádobí není v zařízení správně rozmístěno. >>> Vkládejte nádobí dle popisu v návodu.
- Zvolený program není vhodný. >>> Zvolte program s vyšší teplotou a delším časem.
- Jsou zaseklé trysky. >>> Před spuštěním programu otočte dolní a horní tryskou rukou, abyste zkontrolovali, zda se volně otáčejí.
- Otvory trysek jsou ucpané. >>> Otvory dolních a horních trysek mohou být zacpané zbytky jídla, jako jsou citronová jádérka. Trysky pravidelně čistěte podle pokynů v oddíle „Čištění a péče“.
- Filtry jsou ucpané. >>> Zkontrolujte, zda je systém filtru čistý. Systém filtru pravidelně čistěte podle pokynů v oddíle „Čištění a péče“.
- Filtry jsou nesprávně nainstalované. >>> Zkontrolujte systém filtrů a zajistěte, aby byly správně nainstalovány.
- Košíky jsou přetížené. >>> Nepřetěžujte košíky nad jejich kapacitu.
- Detergent je skladován v nevhodných podmínkách. >>> Pokud používáte práškový detergent, neskladujte balení na vlhkém místě. Skladujte je pokud možno v uzavřené nádobě. Pro snadné uskladnění vám doporučujeme používat tablety.
- Detergent nestačí. >>> Pokud používáte práškové přípravky, upravte množství přípravku podle míry znečištění nádobí a/nebo programu. Doporučujeme vám používat tablety pro optimální výsledek.
- Leštidla není dost. >>> Zkontrolujte ukazatel leštidla a podle potřeby přilijte leštidlo. Zvyšte nastavení leštidla, pokud je v zařízení dostatek leštidla.
- Víčko zásobníku na detergent zůstalo otevřené. >>> Zkontrolujte, zda je po doplnění detergentu důkladně uzavřené víčko.

Nádobí není na konci cyklu suché

- Nádobí není v zařízení správně rozmístěno. >>> *Nádobí vkládejte tak, aby do něj nenatekla voda.*
 - Leštidla není dost. >>> *Zkontrolujte ukazatel leštidla a podle potřeby přilijte leštidlo. Zvyšte nastavení leštidla, pokud je v zařízení dostatek leštidla.*
 - Myčku vyprazdňujete hned po skončení programu. >>> *Nevyjímejte nádobí z myčky těsně po dokončení procesu mytí. Pootevřete dvířka a počkejte na odpaření páry zevnitř. Vyjměte nádobí poté, co vychladne na únosnou míru. Začněte vyndávat nádobí ze spodního koše. Tím předejdete kapání vody zbývající na nádobí v horním košíku na nádobí v dolním košíku.*
 - Zvolený program není vhodný. >>> *Jelikož je teplota leštění u krátkých programů nízká, bude nízká i účinnost sušení. Volte programy s delším trváním, které mají vyšší účinnost sušení.*
 - Kvalita povrchu kuchyňského náčiní je snížena. >>> *Nelze dosáhnout požadovaného umytí u kuchyňského náčiní s poškozeným povrchem, není vhodné používat tyto předměty z důvodu hygieny. Po poškozených plochách také nemůže snadno téct voda. Nedoporučujeme mýt toto náčiní v myčce.*
- i** Je normální, že se objeví stížnosti na účinnost sušení teflonového náčiní. Souvisí to se strukturou materiálu. Jelikož povrchové pnutí teflonu a vody se liší, kapky vody zůstanou na teflonovém povrchu jako perličky.

Na nádobí zůstávají skvrny od čaje, kávy nebo rtěnky.

- Zvolený program není vhodný. >>> *Zvolte program s vyšší teplotou a delším časem.*
- Kvalita povrchu kuchyňského náčiní je snížena. >>> *Skvrny od kávy a čaje nebo jiné barevné skvrny nelze v myčce vyčistit, pokud pronikly do poškozených povrchů. Nelze dosáhnout požadovaného umytí u kuchyňského náčiní s poškozeným povrchem, není vhodné používat tyto předměty z důvodu hygieny. Nedoporučujeme mýt toto náčiní v myčce.*
- Detergent je skladován v nevhodných podmínkách. >>> *Pokud používáte práškový detergent, neskladujte balení na vlhkém místě. Skladujte je pokud možno v uzavřené nádobě. Pro snadné uskladnění vám doporučujeme používat tablety.*

Stopy po vodním kameni zůstanou na nádobí a sklo je zamlžené

- Leštidla není dost. >>> *Zkontrolujte ukazatel leštidla a podle potřeby přilijte leštadlo. Zvyšte nastavení leštidla, pokud je v zařízení dostatek leštidla.*
- Je nízko nastavená hodnota tvrdost vody nebo je nedostatečná hladina soli >>> *Tvrdost vstupní vody důkladně změřte a kontrolujte nastavení tvrdosti vody.*
- Došlo k úniku soli. >>> *Dávejte pozor, abyste sůl nerozsypali kolem otvoru plnění soli. Ověřte, zda je po naplnění řádně upevněno víčko přihrádky na sůl. Spusťte program předmytí a odstraňte sůl, která se rozsypala v myčce. Jelikož granule soli, které zůstanou pod víčkem, se při předmytí rozpustí a dojde k uvolnění víčka, na konci programu znovu zkontrolujte, zda je víčko zavřené.*

V zařízení je cítit odlišný zápach

- ❗ **i** Nové zařízení má zvláštní zápach. Ten po několika mytích odpadne.
- Filtry jsou ucpané. >>> *Zkontrolujte, zda je systém filtru čistý. Systém filtru pravidelně čistěte podle pokynů v oddíle „Čištění a péče“.*
- V myčce zůstalo špinavé nádobí 2-3 dny. >>> *Pokud zařízení nespustíte hned poté, co do něj vložíte nádobí, odstraňte zbytky na nádobí a spusťte program předmytí bez detergentu každé 2 dny. V těchto případech nezavírejte dvířka zařízení úplně, aby nedošlo k hromadění zápachu v zařízení. Můžete používat i běžně dostupné odstraňovače zápachu a čističe myček.*

Rez, zbarvení nebo poškození povrchu nádobí

- Došlo k úniku soli. >>> *Sůl může způsobit zoxidování a poškození kovových povrchů. Dávejte pozor, abyste sůl nerozsykali kolem otvoru plnění soli. Ověřte, zda je po naplnění řádně upevněno víčko přihrádky na sůl. Spustíte program předmytí a odstraňte sůl, která se rozsypala v myčce. Jelikož granule soli, které zůstanou pod víčkem, se při předmytí rozpustí a dojde k uvolnění víčka, na konci programu znovu zkontrolujte, zda je víčko zavřené.*
- Na nádobí zůstaly dlouho zbytky slaného jídla. >>> *Pokud necháte v myčce dlouho čekat příbory se zbytky těchto pokrmů, musíte odstranit nečistotu předmytím nebo umyjte nádobí bez čekání.*
- Elektroinstalace není uzemněná. >>> *Zkontrolujte, zda je vaše myčka připojena k uzemňovacímu vedení. Jinak způsobí statická elektřina v zařízení oblouk na površích kovových předmětů, což způsobí póry, odstraní ochranný kryt na povrchu a vede ke změně barvy.*
- Používáte intenzivní čistidla, jako jsou bělidla. >>> *Ochranný povrch kovových ploch se poškodí a ztratí svou účinnost, pokud je v kontaktu s čistidly, jako jsou bělidla. Nemyjte nádobí pomocí bělidel.*
- Kovové předměty jako nože používáte pro jiné účely, než pro které byly určeny. >>> *Ochranný kryt na ostřích nožů se může poškodit, když je používáte na jiné účely, například k otevírání konzerv. Nepoužívejte kovové kuchyňské pomůcky mimo jejich určené použití.*
- Příbory jsou vyráběny z nízko kvalitní nerezavějící oceli. >>> *Koroze těchto předmětů je nevyhnutelná; neměly by se mýt v myčce.*
- Kuchyňské náčiní, které již je zkorodované, myjete v myčce. >>> *Rez na zkorodovaném předmětu může napadnout i jiné povrchy z nerezavějící oceli a způsobit korozi i těchto povrchů. Tyto předměty nemyjte v myčce.*

Detergent zůstane v zásobníku na detergent.

- Zásobník na detergent byl vlhký při vkládání detergentu. >>> *Ověřte, zda je přihrádka na přípravek suchá, než ji naplníte přípravkem.*
- Detergent vkládáte dlouho před spuštěním mytí. >>> *Je nutné vkládat detergent krátce před spuštěním mytí.*
- Během mytí nelze otevřít víčko zásobníku na detergent. >>> *Nádobí vkládejte tak, aby nebránilo otevření víčka zásobníku na detergent a aby voda mohla vtékat do myčky z trysek.*
- Detergent je skladován v nevhodných podmínkách. >>> *Pokud používáte práškový detergent, neskladujte balení na vlhkém místě. Skladujte je pokud možno v uzavřené nádobě. Pro snadné uskladnění vám doporučujeme používat tablety.*
- Otvory trysek jsou ucpané. >>> *Otvory dolních a horních trysek mohou být zacpané zbytky jídla, jako jsou citronová jádérka. Trysky pravidelně čistěte podle pokynů v oddíle „Čištění a péče“.*

Ozdoby a ornamenty na kuchyňském náčiní se smažou.

- i** Ozdobené sklo a dekorovaný porcelán se nehodí na mytí v myčce. Výrobci skla a porcelánu nedoporučují mýt tyto předměty v myčkách.

Nádobí je poškrábané.

- i** Kuchyňské náčiní s obsahem hliníku nebo vyrobené z hliníku v myčce nemyjte.
- Došlo k úniku soli. >>> *Dávejte pozor, abyste sůl nerozsypali kolem otvoru plnění soli. Rozsypaná sůl může způsobit poškrábání. Ověřte, zda je po naplnění řádně upevněno víčko přihrádky na sůl. Spusťte program předmytí a odstraňte sůl, která se rozsypala v myčce. Jelikož granule soli, které zůstanou pod víčkem, se při předmytí rozpustí a dojde k uvolnění víčka, na konci programu znovu zkontrolujte, zda je víčko zavřené.*
- Je nízko nastavená hodnota tvrdost vody nebo je nedostatečná hladina soli >>> *Tvrdost vstupní vody důkladně změřte a kontroolujte nastavení tvrdosti vody.*
- Nádobí není v zařízení správně rozmístěno. >>> *Když vkládáte skleničky a jiné sklo do košíku, neopírejte je o jiné nádobí, ale o okraje nebo přihrádky košíku nebo drátek na opření sklenic. Narážením skleniček o sebe nebo o jiné nádobí z důvodu nárazu vody při mytí může vést k prasknutí nebo poškrábání povrchů.*

Na sklenici zůstávají skvrny, které se podobají skvrnám od mléka, které nelze odstranit při otírání rukou. Namodralé / duhové skvrny na skle proti světlu.

- Používáte příliš mnoho leštidla. >>> *Snižte nastavení leštidla. Vyčistěte rozlité leštidlo, když přidáváte leštidlo.*
- Objevuje se koroze na skle z důvodu měkké vody. >>> *Změřte tvrdost vody a zkontrolujte nastavení tvrdosti vody. Pokud je přírodní voda měkká (<5 dH), nepoužívejte sůl. Zvolte programy, které myjí při vyšších teplotách (např. 60-65°C). Můžete také používat detergenty pro ochranu sklenic.*

V myčce se tvoří pěna.

- Nádobí myjete saponáty na ruční mytí nádobí v ruce, ale neopláchnete je před vložením do myčky. >>> *Přípravky na ruční mytí nádobí neobsahují složku proti tvorbě pěny. Není nutné mýt nádobí v ruce, než je vložíte do myčky. Bude stačit seškrábnout přischlé kusy na povrchu kusem ubrousku nebo vidličkou.*
- Leštidlo se vylilo do myčky při přidávání leštidla. >>> *Dávejte pozor, aby se leštidlo nerozlilo doo myčky, když je doplňujete. Rozlité množství vyčistěte pomocí ubrousku/utěrky.*
- Zůstalo otevřeno víčko zásobníku na leštidlo. >>> *Zkontrolujte, zda je víčko zásobníku na leštidlo uzavřené, poté, co jste přidali leštidlo.*

Kuchyňské náčiní je rozbité.

- Nádobí není v zařízení správně rozmístěno. >>> *Vkládejte nádobí dle popisu v návodu.*
- Košíky jsou přetížené. >>> *Nepřetěžujte košíky nad jejich kapacitu.*

V myčce zůstane voda na konci programu.

- Filtry jsou ucpané. >>> *Zkontrolujte, zda je systém filtru čistý. Systém filtru pravidelně čistěte podle pokynů v oddíle „Čištění a péče“.*
- Vypouštěcí hadice je ucpaná/zablokovaná. >>> *Zkontrolujte vypouštěcí hadici. Podle potřeby demontujte vypouštěcí hadici, odstraňte ucpávku a zasuňte podle návodu k použití.*

i Pokud nemůžete problém odstranit, ačkoli dodržujete pokyny v tomto oddíle, kontaktujte svého prodejce nebo autorizovaný servis. Nikdy se nesnažte opravit nefunkční výrobek sami.