

HYUNDAI

JE 702P, JE 702S



**NÁVOD K POUŽITÍ / NÁVOD NA POUŽITIE
INSTRUKCJA OBSŁUGI / INSTRUCTION MANUAL
HASZNÁLATI ÚTMUTATÓ**

**Odšťavňovač / Odšťavovač
Sokowirówka / Juicer extractor
Gyümölcscentrifuga**

CE

Vážený zákazníku, děkujeme Vám za zakoupení našeho produktu. Před uvedením tohoto přístroje do provozu si velmi pozorně přečtete návod k obsluze a tento návod spolu se záručním listem, pokladním dokladem a podle možností i s obalem a vnitřním obsahem obalu dobře uschovejte.

VŠEOBECNÉ BEZPEČNOSTNÍ POKYNY

- Tento spotřebič nesmí být používán dětmi. Udržujte spotřebič a jeho přívod mimo dosah dětí. Spotřebiče mohou používat osoby se sníženými fyzickými či mentálními schopnostmi nebo nedostatkem zkušeností a znalostí, pokud jsou pod dozorem nebo byly poučeny o používání spotřebiče bezpečným způsobem a rozumí případným nebezpečím. Děti si se spotřebičem nesmějí hrát.
- Před výměnou příslušenství nebo přístupných částí, které se při používání pohybují, před montáží a demontáží, před čištěním nebo údržbou, spotřebič vypněte a odpojte od el. sítě vytažením vidlice napájecího přívodu z el. zásuvky!
- Jestliže je napájecí přívod tohoto spotřebiče poškozen, musí být přívod nahrazen výrobcem, jeho servisním technikem nebo podobně kvalifikovanou osobou, aby se tak zabránilo vzniku nebezpečné situace.
- Vždy odpojte spotřebič od napájení, pokud ho necháváte bez dozoru a před montáží, demontáží nebo čištěním.
- Spotřebič nepoužívejte, pokud je rotační sítko poškozeno, pokud má viditelné praskliny nebo trhliny nebo pokud je sítko protrženo.
- Nikdy spotřebič nepoužívejte, pokud má poškozený napájecí přívod nebo vidlici, pokud nepracuje správně, pokud upadl na zem a poškodil se. V takových případech zanechte spotřebič do odborného servisu k prověření jeho bezpečnosti a správné funkce.
- Používejte tento přístroj výlučně pro soukromou potřebu a pro stanovené účely. Tento přístroj není určen pro komerční použití.
- Chraňte jej před horkem, přímým slunečním zářením, vlhkostí (v žádném případě jej neponořujte do kapalin) a stykem s ostrými hranami. Nepoužívejte přístroj v případě, že máte vlhké ruce. Jestliže dojde k navlhčení nebo namočení přístroje, okamžitě vytáhněte zástrčku ze zásuvky. Vyvarujte se styku s vodou.
- Přístroj nesmí zůstat v provozu bez dozoru. Jestliže musíte pracoviště opustit, vždy přístroj vypněte, resp. vytáhněte zástrčku ze zásuvky (vždy tahejte za zástrčku, nikdy ne za kabel).
- Abyste ochránili děti před riziky spojenými s elektrickými přístroji, postarejte se o to, aby kabel nevisel dolů a děti na přístroj nedosáhly.
- Pravidelně kontrolujte přístroj a přívodní kabel z hlediska poškození. Jestliže přístroj vykazuje nějakou závadu, neuvádějte jej do provozu.
- Neopravujte přístroj vlastními silami, nýbrž vyhledejte autorizovaného opraváře.
- Používejte jen originální příslušenství.
- Respektujte, prosím, následující „Speciální bezpečnostní pokyny pro tento přístroj“.

SPECIÁLNÍ BEZPEČNOSTNÍ POKYNY PRO TENTO PŘÍSTROJ

- Před prvním použitím zkontrolujte, zda napětí uvedené na štítku přístroje odpovídá napětí ve vaší elektrické síti.
- Nikdy nenechte zařízení běžet bez dozoru.

- Spotřebič používejte pouze pro domácí použití a způsobem popsáním v tomto návodu k obsluze. Tento přístroj není určen pro komerční nebo průmyslový provoz.
- Abyste se chránili před úrazem elektrickým proudem, neponořujte přístroj ani přívodní kabel do vody nebo jiných kapalin.
- Před každým použitím zkontrolujte mikrosítka. Pokud uvidíte prasklinky nebo jiné poškození, zařízení nepoužívejte.
- Před zapnutím zařízení se prosím ujistěte, že jsou všechny součásti správně sestaveny.
- Odšťavňovač lze použít pouze po zapadnutí obou uzavíracích spon.
- Nikdy do plnicího otvoru nestrkejte prsty nebo jiný předmět, když je zařízení v provozu. K tomuto účelu je určeno pouze pěchovátko.
- Bezpečnostní uzavírání odjistěte až po vypnutí zařízení a poté, co se mikrosítka přestane otáčet.
- Nedotýkejte se malých nožů ve spodní části mikrosítka.
- Při odšťavňování potravin, které se nesnadno odšťavňují by neměl proces trvat déle než 40 min. Po každém odšťavnění by se mělo zařízení nechat zchladnout.
- Je-li odšťavňovač v provozu, nevyjímejte z něj nádobu na dřevě.
- Po použití zařízení vždy vypojte ze sítě.
- Jednotka motoru se nikdy nesmí ponořit do vody nebo jiné tekutiny. Jednotku ani neoplachujte.

POPIS OVLÁDACÍCH PRVKŮ

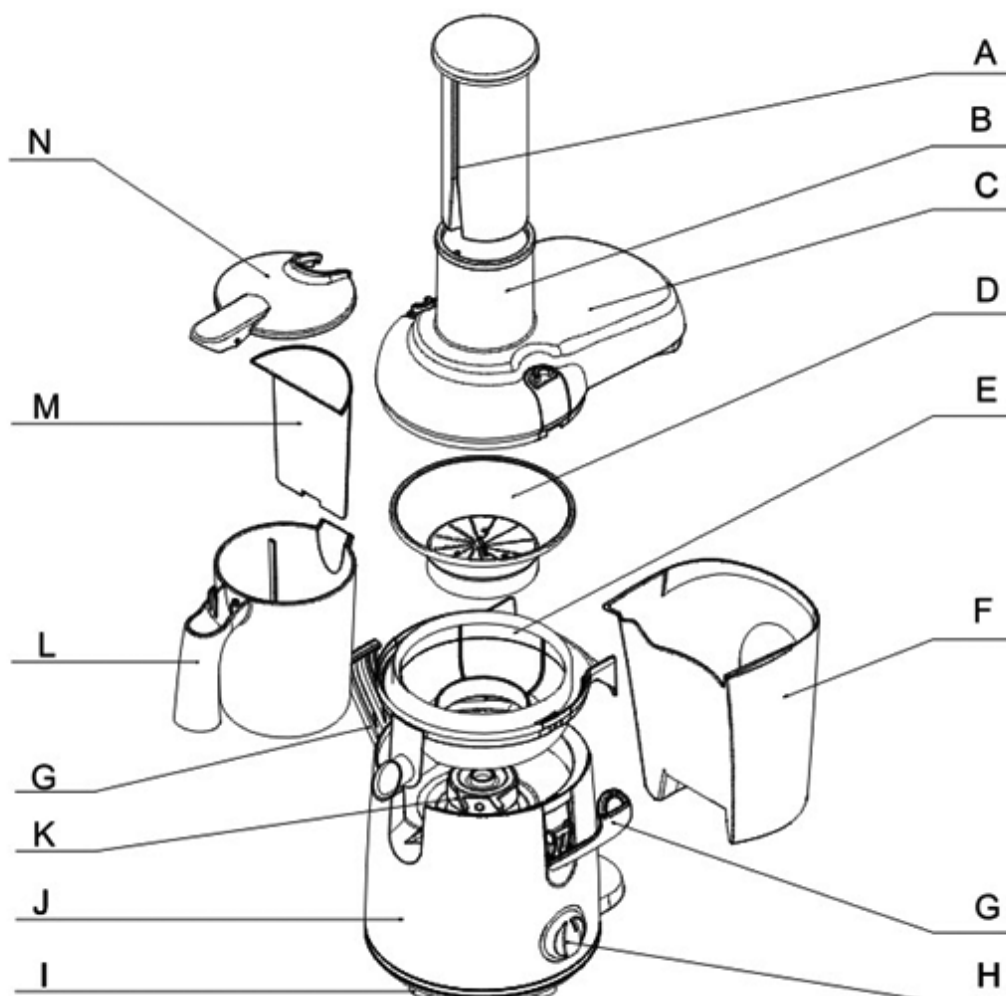

A Pěchovátko
B Plnicí trubice
C Víko
D Mikrosítko
E Sběrač šťávy
F Nádoba na dřeň
G Uzavírací spony

H Hlavní spínač
I Gumové nožičky
J Jednotka motoru
K Unašeč
L Nádoba na šťávu
M Oddělovač pěny
N Víko nádoby na šťávu

Součástí balení je čistící kartáček

SESTAVENÍ JEDNOTLIVÝCH ČÁSTÍ

- Očistěte všechny oddělitelné části (Viz kapitola „Čištění“)
- Sběrač šťávy vložte na jednotky motoru (Obr. 1) a nádobu na dřeň k odšťavňovači tak, aby byly trochu nahnuty (obr. 2). Nejdříve vložte její vrchní část a pak zatlačte spodní část do správné pozice.

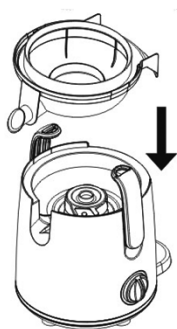

Obr. 1

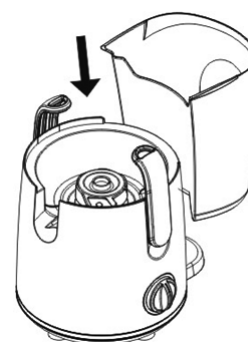

Obr. 2

- Před použitím zkontrolujte mikrosítko. Naleznete-li praskliny či jiné poškození, odšťavňovač nepoužívejte a kontaktujte autorizované servisní středisko. Mikrosítko vložte do sběrače šťávy a otáčejte tak, abyste jej umístili do správné pozice obr 3 (1). Ujistěte se, že mikrosítko zapadlo do unašeče (uslyšíte cvaknutí).
- Víko podržte rukou a dejte je do správné pozice seshora mikrosítka (2).

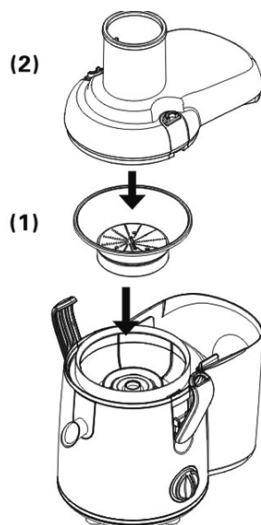

Obr. 3

- Uzamkněte dvě uzavírací spony do správné pozice (uslyšíte cvaknutí) Obr. 4. (1) a zasuňte pěchovátko do plnicí trubice (2) dle jeho tvaru.
- Ujistěte se, že jsou uzavírací spony na obou stranách víka uzamknuty ve správné pozici.

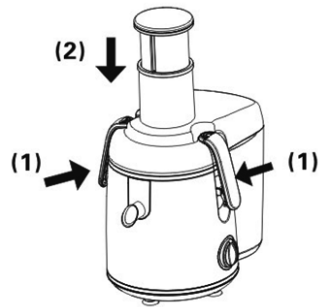

Obr. 4

- Nádobu na šťávu umístěte pod hrdlo sběrače šťávy Obr.5.
- Chcete-li zabránit stříkání či pokud budete šťávu uchovávat v lednici, můžete na nádobu na šťávu nasadit víko.
- Chcete-li oddělit pěnu od šťávy, před přelíváním do sklenice zasuňte do nádoby na šťávu oddělovač pěny.

Poznámka: Chcete-li mít šťávu i s pěnou, oddělovač pěny nepoužívejte.

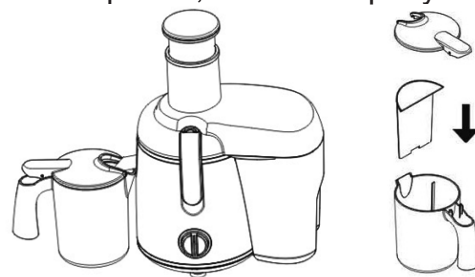

Obr. 5.

POUŽITÍ ZAŘÍZENÍ

Provoz je možný pouze při správném složení všech součástí: nasadte víko a zajistěte je uzavíracími sponami, teprve pak bude odšťavňovač fungovat.

- 1) Ovoce či zeleninu očistěte a nakrájejte na části tak, abyste je mohli prostrčit plnicí trubicí.
- 2) Ujistěte se, že nádoba na šťávu je pod hrdlem sběrače šťávy.
- 3) Zapojte přívod el. proudu, zapněte hlavní spínač do pozice 1 (nízká rychlost) či 2 (vysoká rychlost). Rychlost 1: používá se u měkkých druhů ovoce či zeleniny, jako např. meloun, hroznové víno, rajčata a okurka. Rychlost 2: používá se u poměrně tvrdých druhů ovoce či zeleniny, jako např. jablka, mrkve a celer.

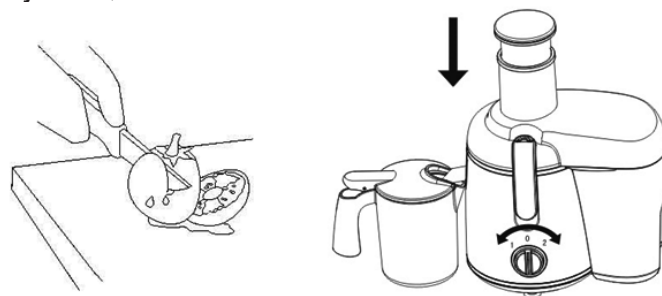

- 4) Nakrájené části prostrčte plnicí trubicí a pěchovátkem jemně zatlačte k otáčejícímu mikrosítku.

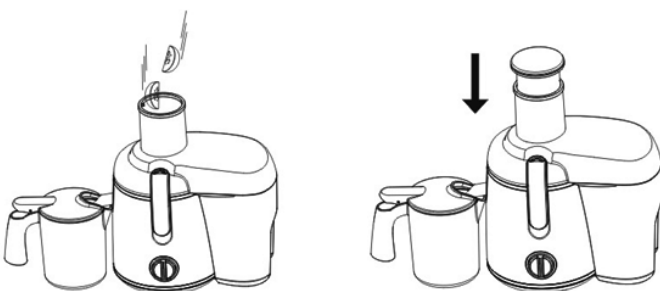

UJISTĚTE SE, ŽE:

- Pěchovátko netlačíte přílišnou silou. Mohli byste tak ovlivnit kvalitu šťávy či dokonce zastavit mikrosítko.
- Nikdy nestrkejte prsty či předměty do plnicí trubice.
- Když je potravina zpracována a již nevytéká žádná šťáva, vypněte odšťavňovač, vytáhněte zástrčku a vyčkejte, dokud se mikrosítko zcela nezastaví.

TIPY K POUŽITÍ

- Je nutné používat čerstvé ovoce či zeleninu, protože čerstvé ovoce či zelenina obsahuje více šťávy. Ananas, řepa, celer, jablko, okurka, mrkev, různé dýně, rajčata, granátová jablka, pomeranče a mandarinky a hroznové víno jsou obzvláště vhodné k odšťavnění v tomto odšťavňovači.
- Není nutné odstranit jemnou slupku či loupat ovoce. Pouze tlustou slupku je nutno předem odstranit, např.: pomeranče a mandarinky, ananas a syrová řepa.
- Při odšťavňování jablek závisí hustota šťávy na druhu jablka. Čím více šťávy jablko obsahuje, tím řidší šťáva bude. Zvolte tedy druh jablka dle Vaší chuti. Jablečná šťáva velmi brzy zežloutne. Přidáním pár kapek citrónu tuto dobu před zežloutnutím prodloužíte.
- Ovoce obsahující škrob, jako banány, papája, avokádo, fíky, mango, atd. nejsou vhodné k odšťavňování v tomto odšťavňovači. Takové ovoce lze zpracovávat zařízením na zpracování ovoce, mixérem a lisovacím přístrojem.
- Listová zelenina a její stonky lze také odšťavnit, je však nutné pěchovátko tlačit pomalu.
- Odšťavňovač není vhodný pro druhy ovoce, které jsou obzvláště tvrdé, obsahují vlákna a hodně škrobu, jako např. cukrová třtina.

ČIŠTĚNÍ

- Čištění je nejjednodušší bezprostředně po použití.
- K čištění odšťavňovače nepoužívejte agresivní čisticí prostředky, kartáče, aceton, alkohol, apod.
- Všechny samostatné součásti lze umýt v myčce na nádobí.
- Odnímatelné součásti umístěte na vrchní přihrádku tak, aby byly daleko od ohřevného tělesa.

Postup:

- 1) Odšťavňovač vypněte, vytáhněte zástrčku ze zásuvky a vyčkejte, až se mikrosítko zcela zastaví.
- 2) Odšťavňovač rozmontujte v následujícím pořadí:
Vyměňte pěchovátko.
Odjistěte uzavírací spony.
Sundejte víko.
Vyměňte nádobu na dřeň.
Vyměňte sběrač šťávy společně s mikrosítkem.
- 3) Tyto součásti čistěte kartáčkem namočeným ve vlažné převřelé vodě s trochou čisticího prostředku. Následně je opláchněte pod tekoucí vodou.
- 4) Lze také otřít jednotku motoru vlhkým hadříkem.

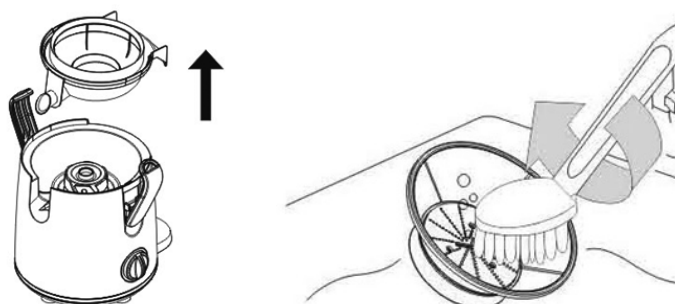

POZOR!

Jednotka motoru se nesmí ponořit do vody ani umývat pod tekoucí vodou, mohlo by dojít k poškození.

Ovoce / zelenina	Vitamíny / minerály	KCal/cal	Rychlost odšťavňování
Jablko	C	200 g = 150 KJ 72 Cal	Vysoká
Meruňka	Bohatá na vlákninu a obsahující draslík (K)	30 g = 85 KJ 20 Cal	Nízká
Řepa	Dobry zdroj v.M, vlákninu, C a K	160 g=190 KJ 45 Cal	Vysoká
Borůvky	C	125 g=295 KJ 70 Cal	Nízká
Zelí	C, K, M, B6 a vláknina	100 g=110 KJ 26 Cal	Vysoká
Mrkev	A, C, B6 a vláknina	120 g=125 KJ 30 Cal	Vysoká
Celer	C a K	80 g=55 KJ 7 Cal	Vysoká
Okurka	C	280g=120 KJ 29 Cal	Nízká
Anýz	C a vláknina	300 g=145 KJ 35 Cal	Nízká
Hroznové víno	C B6 a K	125 g=355 85 Cal	Nízká
Kiwi	C a K	100 g=100 KJ 40 Cal	Nízká
Hami-meloun	C, M, vláknina a A	200 g=210 KJ 50 Cal	Nízká
Nektarínka	C, B3, K a vláknina	180 g=355 KJ 85 Cal	Vysoká
Broskev	C, B3, K a vláknina	150 g=205 KJ 49 Cal	Vysoká
Hruška	Vláknina	150 g=205 KJ 60 Cal	Vysoká
Ananas	C	150 g=250 KJ 59 Cal	Vysoká
Jahoda	C, Fe, K a MG	125 g=130 KJ 31 Cal	Nízká
Rajče	C, vláknina, E, M a A	100 g=90 KJ 22 Cal	Nízká

ODSTRAŇOVÁNÍ PORUCH

Porucha	Způsob odstranění
Zařízení nefunguje	Odšťavňovač je vybaven bezpečnostní funkcí. Je-li odšťavňovač nesprávně sestaven, nebude fungovat. Nejdříve vypojte odšťavňovač ze zásuvky a poté zkontrolujte, zda jsou všechny součásti správně sestaveny.
Při prvním spuštění vydává zařízení nepříjemný zápach.	Tento jev je normální. Pokud i po několika spuštěních zařízení stále vydává zápach, zkontrolujte množství a dobu zpracovávání potravin.
Odšťavňovač vydává velký hluk, nepříjemný zápach, je horký na dotek, dýmí, atd.	Vypněte přívod el. energie k zařízení a vypojte zásuvku. Obráťte se na místní autorizovaný servis
Mikrosítka je zablokovaná.	Vypněte přívod el. energie k zařízení a odejměte víko, uvolněte mikrosítka a plnicí trubici, poté řádně sestavte. Odšťavňujte menší množství potravin

TECHNICKÁ SPECIFIKACE

- Odšťavňovač
- Nerezové provedení (702S)
- 2 rychlosti
- Velký plnicí otvor vhodný i pro celá jablka
- Nerezové mikrosítko
- Extra tichý
- Odnímatelný zásobník na dřeň o objemu 2 l
- Nádoba na šťávu 1 l se stupnicí a oddělovačem pěny
- Snadno rozebíratelné části
- Bezpečnostní systém uzavírání
- Gumové nožičky zajišťující stabilitu
- Všechny odnímatelné díly lze mýt v myčce na nádobí
- Hlučnost < 75 dB
- Barva: bílá + fialová (702P), nerez (702S)
- Napájení: 230 V ~ 50 Hz
- Příkon: 700 W
- Rozměry: 33 x 36 x 22 cm
- Hmotnost (NETTO): 5 kg

Změna technické specifikace výrobku vyhrazena výrobcem.



VAROVÁNÍ: NEVYSTAVUJTE SPOTŘEBIČ DEŠTI NEBO VLHKOSTI ABYSTE PŘEDEŠLI VZNIKU POŽÁRU NEBO ÚRAZU ELEKTRICKÝM PROUDEM. VŽDY SPOTŘEBIČ VYPNĚTE ZE ZÁSUVKY KDYŽ JEJ NEPOUŽÍVÁTE NEBO PŘED OPRAVOU. V PŘÍSTROJI NEJSOU ŽÁDNÉ ČÁSTI OPRAVITELNÉ SPOTŘEBITELEM. VŽDY SE OBRACEJTE NA KVALIFIKOVANÝ AUTORIZOVANÝ SERVIS. PŘÍSTROJ JE POD NEBEZPEČNÝM NAPĚTÍM .

Informace o ochraně životního prostředí

Udělali jsme to nejlepší pro snížení množství obalů a zajistili jsme jejich snadné rozdělení na 3 materiály: lepenka, papírová drť a roztažený polyetylén. Tento přístroj obsahuje materiály, které mohou být po demontáži specializovanou společností recyklovány. Dodržujte prosím místní nařízení týkající se nakládání s balíci materiály, vybitými bateriemi a starým zařízením.

Likvidace starého elektrozařízení a použitých baterií a akumulátorů



Tento symbol na výrobku, jeho příslušenství nebo na jeho obalu označuje, že s výrobkem nesmí být nakládáno jako s domácím odpadem. Po ukončení životnosti odevzdejte prosím výrobek nebo baterii (pokud je přiložena) v příslušném místě zpětného odběru, kde bude provedena recyklace tohoto elektrozařízení a baterií. V Evropské unii a v ostatních evropských zemích existují místa zpětného odběru vysloužilého elektrozařízení. Tím, že zajistíte správnou likvidaci výrobku, můžete předejít možným negativním následkům pro životní prostředí a lidské zdraví, které se mohou v opačném případě projevit jako důsledek nesprávné manipulace s tímto výrobkem nebo baterií či akumulátorem. Recyklace materiálů přispívá k ochraně přírodních zdrojů. Z tohoto důvodu prosím nevyhazujte vysloužilé elektrozařízení a baterie / akumulátory do domovního odpadu.

Informace o tom, kde je možné vysloužilé elektrozařízení zdarma odložit, získáte u vašeho prodejce, na obecním úřadě nebo na webu www.elektrowin.cz. Informace o tom, kde můžete zdarma odevzdat použité baterie nebo akumulátory, získáte také u vašeho prodejce, na obecním úřadě a na webu www.ecobat.cz.

Dovozce zařízení je registrován u kolektivního systému Elektrowin a.s. (pro recyklaci elektrozařízení) a u kolektivního systému ECOBAT s.r.o. (pro recyklaci baterií a akumulátorů).

Výrobce: Hyundai Corporation, Seoul, Korea

Vážený zákazník, ďakujeme Vám za zakúpenie nášho produktu. Pred uvedením tohto prístroja do prevádzky, si veľmi pozorne prečítajte návod na obsluhu a tento návod spolu so záručným listom, dokladom o predaji a podľa možností aj s obalom a vnútorným obsahom obalu dobre uschovajte.

VŠEOBECNÉ BEZPEČNOSTNÉ POKYNY

- Používajte tento prístroj výhradne pre súkromnú potrebu a pre stanovené účely. Tento prístroj nie je určený pre komerčné použitie.
- Tento spotrebič nesmie byť používaný deťmi. Udržujte spotrebič a jeho prívod mimo dosahu detí. Spotrebiče môžu používať osoby so zníženými fyzickými či mentálnymi schopnosťami alebo nedostatkom skúseností a znalostí, ak sú pod dozorom alebo boli poučené o používaní spotrebiča bezpečným spôsobom a rozumejú prípadnému nebezpečenstvu. Deti si so spotrebičom nesmú hrať.
- Spotrebič nenechávajte v činnosti bez dozoru a kontrolujte ho počas celej doby prípravy potravín!
- Ak sa napájací prívod tohto spotrebiča poškodí, musí byť prívod nahradený výrobcom, servisným technikom alebo podobne kvalifikovanou osobou, aby sa tak zabránilo nebezpečnej situácii.
- Nikdy nepoužívajte spotrebič, ak má poškodený napájací prívod alebo vidlicu, ak správne nepracuje, alebo spadol na zem a poškodil sa. V takomto prípade odneste spotrebič do špecializovaného servisu, aby preverili, či je bezpečný a správne funguje.
- Spotrebič nepoužívajte, ak je rotačné sitko poškodené, ak má viditeľné praskliny alebo trhliny alebo ak je sito pretrhnuté.
- Pohonnú jednotku nikdy neponárajte do vody (ani čiastočne) a neumývajte ju prúdom vody!
- Vždy odpojte spotrebič od napájania, ak ho nechávate bez dozoru a pred montážou, demontážou alebo čistením.
- Chráňte ho pred horúčavou, priamym slnečným žiarením, vlhkosťou (v žiadnom prípade ho neponárajte do kvapalín) a stykom s ostrými hranami. Nepoužívajte prístroj v prípade, že máte vlhké ruky. Ak dôjde k navlhčeniu alebo k namočeniu prístroja, okamžite vytiahnite zástrčku zo zásuvky. Vyvarujte sa styku s vodou.
- Prístroj vypnite a vždy vytiahnite zástrčku zo zásuvky (ťahajte len za zástrčku, nikdy nie za kábel), ak nebudete prístroj používať, ak chcete namontovať príslušenstvo, prístroj vyčistiť alebo v prípade poruchy.
- Prístroj nesmie zostať v prevádzke bez dozoru. Ak musíte pracovisko opustiť, vždy prístroj vypnite, resp. vytiahnite zástrčku zo zásuvky (vždy ťahajte za zástrčku, nikdy nie za kábel).
- Ak chcete ochrániť deti pred rizikami spojenými s elektrickými prístrojmi, postarajte sa o to, aby kábel nevisel dole a deti na prístroj nedosiahli.
- Pravidelne kontrolujte prístroj a prívodný kábel z hľadiska poškodenia. Ak prístroj vykazuje nejakú závalu, neuvádzajte ho do prevádzky.
- Neopravujte prístroj vlastnými silami, ale vždy vyhľadajte autorizovaného opravára.
- Používajte len originálne príslušenstvo.
- Rešpektujte prosím nasledujúce „Špeciálne bezpečnostné pokyny pre tento prístroj“.

ŠPECIÁLNE BEZPEČNOSTNÉ POKYNY PRE TENTO PRÍSTROJ

- Pred prvým použitím skontrolujte, či napätie uvedené na štítku prístroja odpovedá napätiu vo vašej elektrickej sieti.
- Spotrebič používajte len pre domáce použitie a spôsobom uvedeným v tomto návode na obsluhu. Tento prístroj nie je určený pre komerčnú, alebo priemyslovú prevádzku.
- Aby ste sa chránili pred úrazom elektrickým prúdom, neponárajte prístroj ani prívodný kábel do vody, alebo iných kvapalín.
- Nikdy nenechajte zariadenie v prevádzke bez dozoru.
- Pred každým použitím skontrolujte mikrositko. Pokiaľ uvidíte prasklinky, alebo iné poškodenie, zariadenie nepoužívajte.
- Nikdy do plniaceho otvoru nestrkajte prsty, alebo iný predmet, keď je zariadenie v prevádzke. K tomuto účelu je určený len piest.
- Bezpečnostné uzatváranie odistite až po vypnutí zariadenia a potom, čo sa mikrositko prestane otáčať.
- Nedotýkajte sa malých nožov v spodnej časti mikrositka.
- Po použití zariadenia vždy vypojte zo siete.
- Jednotka motora sa nikdy nesmie ponoriť do vody, alebo inej tekutiny. Jednotku ani neoplachujte.

POPIS OVLÁDACÍCH PRVKOV

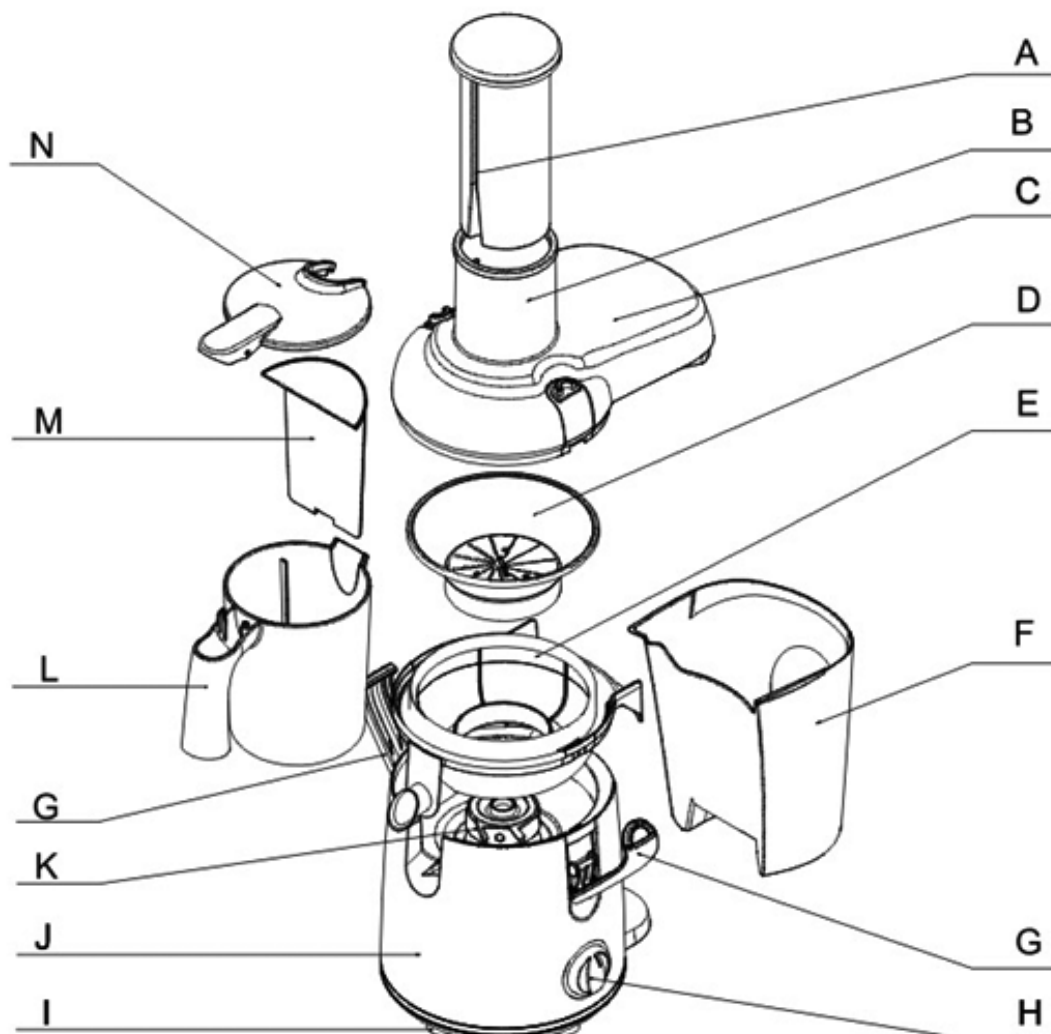

- | | |
|----------------------|-------------------------|
| A. Piest | I. Gumové nožičky |
| B. Plniaca trubica | J. Jednotka motoru |
| C. Veko | K. Unášač |
| D. Mikrositko | L. Nádoba na šťavu |
| E. Zberač šťavy | M. Oddelovač peny |
| F. Nádoba na dreň | N. Veko nádoby na šťavu |
| G. Uzatváracie spony | |
| H. Hlavný spínač | |

Súčasťou balenia je čistiaca kefka

ZLOŽENIE JEDNOTLIVÝCH ČASTÍ

- Očistite všetky oddeliteľné časti (Vid' kapitola „Čistenie“)
- Zberač šťavy vložte na jednotku motoru (Obr. 1) a nádobu na dreň k odšťavovaču tak, aby boli trochu nahnuté (obr. 2). Najskôr vložte jej vrchnú časť a potom zatlačte spodnú časť do správnej pozície.

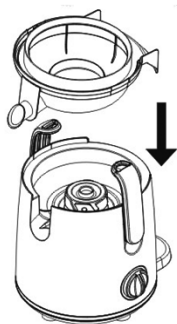

Obr. 1

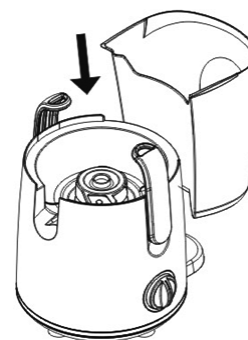

Obr. 2

- Pred použitím skontrolujte mikrositko. Ak nájdete praskliny či iné poškodenie, odšťavovač nepoužívajte a kontaktujte autorizované servisné stredisko. Mikrositko vložte do zberača šťavy a otáčajte tak, aby ste ho umiestnili do správnej pozície. obr 3 (1) Uistite sa, že mikrositko zapadlo do unášača (začujete cvaknutie).
- Veko podržte rukou a dajte ho do správnej pozície zvrchu mikrositka (2).

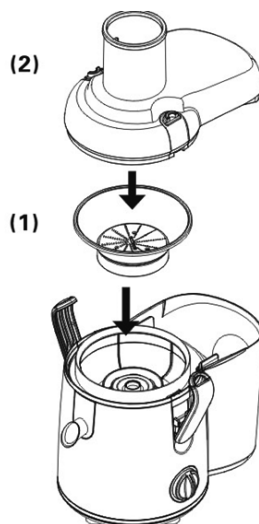

Obr.3

- Uzamknite dve uzatváracie spony do správnej pozície (začujete cvaknutie) obr. 4. (1) a zasuňte piest do plniacej trubice (2) podľa jeho tvaru.
- Uistite sa, že sú uzatváracie spony na oboch stranách veka uzamknuté v správnej pozícii.

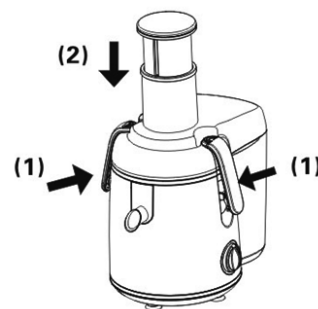

Obr. 4

- Nádobu na šťavu umiestnite pod hrdlo zberača šťavy obr. 5.
- Ak chcete zabrániť prskaniu či pokiaľ budete šťavu uchovávať v chladničke, môžete na nádobu na šťavu nasadiť veko.
- Ak chcete oddeliť penu od šťavy, pred prelievaním do pohára zasuňte do nádoby na šťavu oddeľovač peny.

Poznámka: Ak chcete mať šťavu i s penou, oddeľovač peny nepoužívajte.

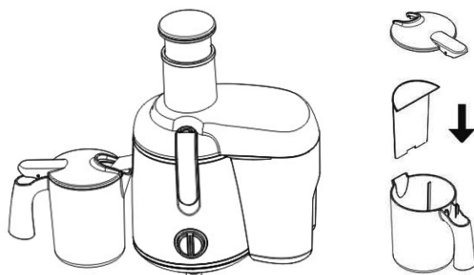

Obr. 5.

POUŽITIE ZARIADENIA

Prevádzka je možná len pri správnom zložení všetkých súčastí: nasadíte veko a zaistíte ho uzatváracími sponami, potom bude odšťavovač fungovať.

- 1) Ovocie či zeleninu očistite a nakrájajte na časti tak, aby ste ho mohli prestrčiť plniacou trubicou.
- 2) Uistite sa, že nádoba na šťavu je pod hrdlom zberača šťavy.
- 3) Zapojte prívod el. prúdu, zapnite hlavný spínač do pozície 1 (nízka rýchlosť) alebo 2 (vysoká rýchlosť).

Rýchlosť 1: používa sa pri mäkkých druhoch ovocia alebo zeleniny, ako napríklad melón, hrozno, paradajky a uhorka.

Rýchlosť 2: používa sa pri pomerne tvrdých druhoch ovocia alebo zeleniny, ako napríklad jablká, mrkvy a zeler.

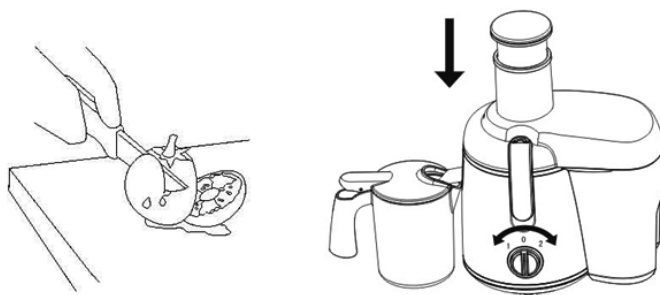

Nakrájané časti prestrčte plniacou trubicou a piestom jemne zatlačte na otáčajúce mikrosítko.

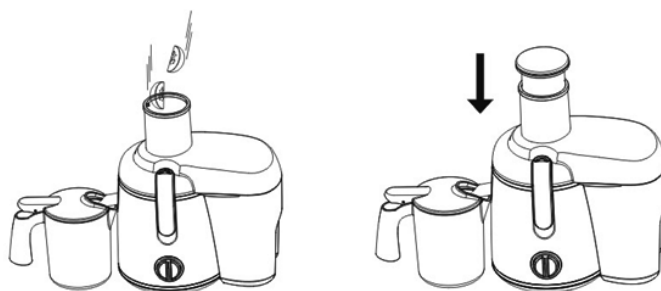

UISTITE SA, ŽE:

- Piest netlačíte prílišnou silou. Mohli by ste tak ovplyvniť kvalitu šťavy alebo dokonca zastaviť mikrositko.
- Nikdy nestrkajte prsty či predmety do plniacej trubice.
- Keď je potravina spracovaná a už nevyteká žiadna šťava, vypnite odšťavovač, vytiahnite zástrčku a počkajte, kým sa mikrositko úplne nezastaví.

TIPY NA POUŽITIE

- Je nutné používať čerstvé ovocie alebo zeleninu, pretože čerstvé ovocie alebo zelenina obsahuje viac šťavy. Ananás, repa, zeler, jablko, uhorka, mrkva, rôzne tekvice, paradajky, granátové jablká, pomaranče a mandarínky a hroznové víno sú obzvlášť vhodné na odšťavenie v tomto odšťavovači.
- Nie je potrebné odstrániť jemnú šupku alebo lúpať ovocie. Iba hrubú šupku je nutné vopred odstrániť, napr.: pomaranče a mandarínky, ananásy a surová repa.
- Pri odšťavovaní jablák závisí hustota šťavy na druhu jablka. Čím viac šťavy jablko obsahuje, tým redšia šťava bude. Zvoľte teda druh jablka podľa Vašej chuti. Jablková šťava veľmi skoro zožltne. Pridaním pár kvapiek citrónu túto dobu pred zožltnutím predĺžite.
- Ovocie obsahujúce škrob, ako banány, papája, avokádo, figy, mango, a. t. d. nie sú vhodné na odšťavovanie v tomto odšťavovači. Takéto ovocie možno spracovávať zariadením na spracovanie ovocia, mixérom a lisovacím prístrojom.
- Listovú zeleninu a jej steblá možno aj odšťaviť, je však potrebné piest tlačiť pomaly.
- Odšťavovač nie je vhodný pre druhy ovocia, ktoré sú obzvlášť tvrdé, obsahujú vlákna a veľa škrobu, ako napríklad cukrová trstina.

ČISTENIE

- Na čistenie odšťavovača nepoužívajte agresívne čistiace prostriedky, kefy, acetón, alkohol, a. t. d.
- Všetky samostatné časti možno umyť v umývačke riadu.
- Odnímateľné súčasti umiestnite na vrchnú priehradku tak, aby boli ďaleko od ohrevného telesa.

Postup:

- 1) Odšťavovač vypnite, vytiahnite zástrčku zo zásuvky a počkajte, až sa mikrositko úplne zastaví.
- 2) Odšťavovač rozmontujte v nasledujúcom poradí:
Vyberte piest.
Odistite uzatváracie spony.
Zložte veko.
Vyberte nádobu na dreň.
Vyberte zberač šťavy spolu s mikrositkom.
- 3) Tieto súčasti čistíte kefkou namočenou vo vlažnej prevarenej vode s trochou čistiaceho prostriedku. Následne ju opláchnite pod tečúcou vodou.
- 4) Možno aj utrieť jednotku motora vlhkou handričkou.

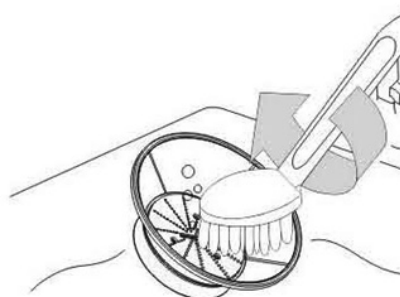
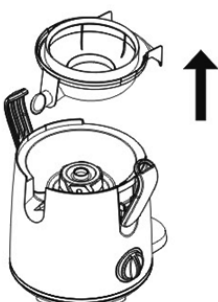

POZOR!

Jednotka motora sa nesmie ponoriť do vody ani umývať pod tečúcou vodou, mohlo by dôjsť k poškodeniu.

Ovocie / zelenina	Vitamíny / minerály	KCal/cal	Rýchlosť odšťavovania
Jablko	C	200 g = 150 KJ 72 Cal	Vysoká
Marhuľa	Bohatá na vlákninu a obsahujúca draslík (K)	30 g = 85 KJ 20 Cal	Nízká
Repa	Dobrý zdroj v.M, vlákninu, C a K	160 g=190 KJ 45 Cal	Vysoká
Čučoriedky	C	125 g=295 KJ 70 Cal	Nízká
Kapusta	C, K, M, B6 a vláknina	100 g=110 KJ 26 Cal	Vysoká
Mrkva	A, C, B6 a vláknina	120 g=125 KJ 30 Cal	Vysoká
Zeler	C a K	80 g=55 KJ 7 Cal	Vysoká
Uhorka	C	280g=120 KJ 29 Cal	Nízká
Aníz	C a vláknina	300 g=145 KJ 35 Cal	Nízká
Hroznové víno	C B6 a K	125 g=355 85 Cal	Nízká
Kivi	C a K	100 g=100 KJ 40 Cal	Nízká
Hami- melón	C, M, vláknina a A	200 g=210 KJ 50 Cal	Nízká
Nektárinka	C, B3, K a vláknina	180 g=355 KJ 85 Cal	Vysoká
Broskyňa	C, B3, K a vláknina	150 g=205 KJ 49 Cal	Vysoká
Hruška	Vláknina	150 g=205 KJ 60 Cal	Vysoká
Ananas	C	150 g=250 KJ 59 Cal	Vysoká
Jahoda	C, Fe, K a MG	125 g=130 KJ 31 Cal	Nízká
Paradajka	C, vláknina, E, M a A	100 g=90 KJ 22 Cal	Nízká

ODSTRAŇOVÁNÍ PORUCH

Porucha	Spôsob odstránenia
Zariadenia nefunguje	Odšťavovač je vybavený bezpečnostnou funkciou. Ak je odšťavovač nesprávne zostavený, nebude fungovať. Najskôr vypojte odšťavovač zo zásuvky a potom skontrolujte, či sú všetky časti správne zostavené.
Pri prvom spustení vydáva zariadenie nepríjemný zápach.	Tento jav je normálny. Ak aj po niekoľkých spusteniach zariadenie stále vydáva zápach, skontrolujte množstvo a dobu spracovania potravín.
Odšťavovač vydáva veľký hluk, nepríjemný zápach, je horúci na dotyk, dymí, a. t. d'.	Vypnite prívod el. energie na zariadenie a vypojte zásuvku. Obráťte sa na miestny autorizovaný servis
Mikrositko je zablokované.	Vypnite prívod el. energie na zariadenie a odoberte veko, uvoľnite mikrositko a plniacu trubicu, potom riadne zostavte. Odšťavujte menšie množstvo potravín

TECHNICKÁ ŠPECIFIKÁCIE

- Odšťavovač
- Nerezové provedenie (702S)
- 2 rýchlosti
- Veľký plniaci otvor vhodný i pre celé jablká
- Nerezové mikrositko
- Extra tichý
- Odnímateľný zásobník na dreň o objeme 2 l
- Nádobu na šťavu 1 l so stupnicou a oddeľovačom peny
- Ľahko rozoberateľné časti
- Bezpečnostný systém uzatvárania
- Gumové nožičky zabezpečujúce stabilitu
- Všetky odnímateľné diely možno umývať v umývačke riadu
- Hlučnosť < 75 dB
- Farba: biela + fialová (702P), nerez (702S)
- Napájanie: 230 V ~ 50 Hz
- Príkon: 700 W
- Rozmery: 33 x 36 x 22 cm
- Hmotnosť (NETTO): 5 kg

Výrobca si vyhradzuje právo na zmenu technickej špecifikácie výrobku.



VAROVANIE: NEVYSTAVUJTE SPOTREBIČ DAŽĎU ALEBO VLHKOSTI, ABY STE PREDIŠLI VZNIKU POŽIARU ALEBO ÚRAZU ELEKTRICKÝM PRÚDOM. PRED OPRAVOU ALEBO VŽDY, KEĎ SPOTREBIČ NEPOUŽÍVATE, VYPNITE HO ZO ZÁSUVKY V PRÍSTROJI NIESÚ ŽIADNE ČASTI OPRAVITEĽNÉ SPOTREBITEĽOM. VŽDY SA OBRACAJTE NA KVALIFIKOVANÝ AUTORIZOVANÝ SERVIS. SPOTREBIČ JE POD NEBEZPEČNÝM NAPÄTÍM.

Informácie o ochrane životného prostredia

Urobili sme to najlepšie pre zníženie množstva obalov a zaistili sme ich jednoduché rozdelenie na 3 materiály: lepenka, papierová drť a rozťahnutý polyetylén. Tento prístroj obsahuje materiály, ktoré môžu byť po demontáži špecializovanou spoločnosťou recyklované. Dodržujte prosím miestne nariadenia týkajúce sa nakladania s baliacimi materiálmi, vybitými batériami a starým zariadením.

Likvidácia starého elektrozariadenia a použitých batérií a akumulátorov



Tento symbol na výrobku, jeho príslušenstve alebo na jeho obale označuje, že výrobkom nesmie byť nakladané ako s domácim odpadom. Po skončení životnosti odovzdajte prosím výrobok alebo batériu (ak je priložená) v príslušnom mieste spätného odberu, kde bude vykonaná recyklácia tohto elektrozariadenia a batérií. V Európskej únii a v ostatných európskych krajinách existujú miesta spätného odberu odslúženého elektrozariadenia. Tým, že zaistíte správnu likvidáciu výrobku, môžete predísť možným negatívnym následkom pre životné prostredie a ľudské zdravie, ktoré sa môže v opačnom prípade prejaviť ako dôsledok nesprávnej manipulácie s týmto výrobkom alebo batériou, alebo akumulátorom. Recyklácia materiálov prispieva k ochrane prírodných zdrojov. Z tohto dôvodu prosím nevyhadzujte odslúžené elektrozariadenie a batérie / akumulátory do domového odpadu.

Informácie o tom, kde je možné odslúžené elektrozariadenie zadarmo odložiť, získate u vášho predajcu, na obecnom úrade alebo na webe www.envidom.sk. Informácie o tom, kde môžete bezplatne odovzdať použité batérie alebo akumulátory, získate aj u vášho predajcu, na obecnom úrade a na webe www.sewa.sk.

Dovozca zariadenia je registrovaný u kolektívneho systému ENVIDOM (pre recykláciu elektrozariadení) au kolektívneho systému SEWA, a.s. (pre recykláciu batérií a akumulátorov).

Výrobca: Hyundai Corporation, Seoul, Korea

Výhradný dovozca: ETA - Slovakia, spol s r.o., Stará Vajnorská 8, 831 04, Bratislava 3

Szanowny kliencie, dziękujemy za wybór naszego urządzenia. Kupiliście Państwo produkt wysokiej jakości. Aby prawidłowo go obsługiwać, należy uważnie przeczytać instrukcję. Instrukcję wraz z kartą gwarancyjną i dowodem zakupu należy przechowywać w odpowiednim, bezpiecznym miejscu.

OGÓLNE INSTRUKCJE BEZPIECZEŃSTWA

- Urządzenie przeznaczone jest do użytku w gospodarstwach domowych. Nie jest przeznaczone do użytku komercyjnego
- urządzenie chronić przed źródłami ciepła, bezpośrednim promieniowaniem słonecznym, wilgocią (w żadnym wypadku nie zanurzać urządzenia w cieczy) i ostrymi krawędziami. Nie używać urządzenia, gdy mają Państwo wilgotne ręce. Jeżeli dojdzie do zamoczenia lub zawilgocenia natychmiast wyciągnąć wtyczkę z gniazdka. Unikać kontaktu z wodą.
- W przypadku gdy nie będą Państwo używać urządzenia należy je wyłączyć oraz wyciągnąć wtyczkę z gniazdka (ciągnąć tylko za wtyczkę, nigdy za kabel)
- Urządzenie nie może być eksploatowane bez nadzoru.
- Aby uchronić dzieci przed ryzykiem porażenia prądem, należy dopilnować, aby kabel nie wisiał nisko przy ziemi i aby dzieci nie miały możliwości dosięgnięcia do urządzenia.
- Jeżeli urządzenie jest uszkodzone nie należy go eksploatować.
- W wypadku uszkodzenia urządzenia należy je wyłączyć i pod żadnym pozorem nie próbować naprawiać własnymi siłami. Należy zwrócić się do autoryzowanego serwisu i zażądać wymiany na oryginalne części zamienne. Nie dotrzymanie wyżej wymienionych wskazówek może mieć wpływ na bezpieczeństwo użytkownika.
- Używać tylko oryginalnego wyposażenia.
- Prosimy o szczególną uwagę na rozdział „Specjalne instrukcje bezpieczeństwa dla tego urządzenia“.

SPECJALNE INSTRUKCJE BEZPIECZEŃSTWA DLA TEGO URZĄDZENIA

- Przed rozpoczęciem użytkownika należy sprawdzić czy źródło zasilania ma takie same parametry jak wymienione w specyfikacji urządzenia.
- Nigdy nie zanurzaj urządzenia w wodzie, dotyczy to też kabla i wtyczki.
- Nie pozostawiaj urządzenia bez nadzoru w trakcie jego pracy!
- Przed rozpoczęciem używania sokowirówki, należy ją poprawnie złożyć.
- Sokowirówka może być używana wyłącznie po zamknięciu zatrzasków po obu jej stronach.
- Nie wolno wkładać palców ani żadnych innych przedmiotów do otworu włączonej sokowirówki. Jeżeli dojdzie do zablokowania otworu częścią owoców lub warzyw, do odblokowania należy użyć popychacza lub innego kawałka owocu lub warzywa.
- Podczas użytkownika sokowirówki do produkcji soku z owoców lub warzyw, z których trudno jest uzyskać sok, proces nie powinien trwać dłużej niż 40 min. Po każdym cyklu pracy urządzenie należy pozostawić do wystygnięcia.
- Nie należy wyjmować pojemnika na miąższ w trakcie pracy sokowirówki.
- Po zakończeniu pracy sokowirówki urządzenie należy wyłączyć (wyłącznik na pozycji „OFF”).
- Urządzenia nie mogą użytkować osoby (w tym dzieci) z ograniczoną sprawnością fizyczną, intelektualną lub umysłową, lub też nieposiadające wystarczającej wiedzy lub doświadczenia, chyba że będą one nadzorowane przez osobę odpowiedzialną za ich bezpieczeństwo.
- Dzieci nie powinny bawić się urządzeniem.

OPIS ELEMENTÓW

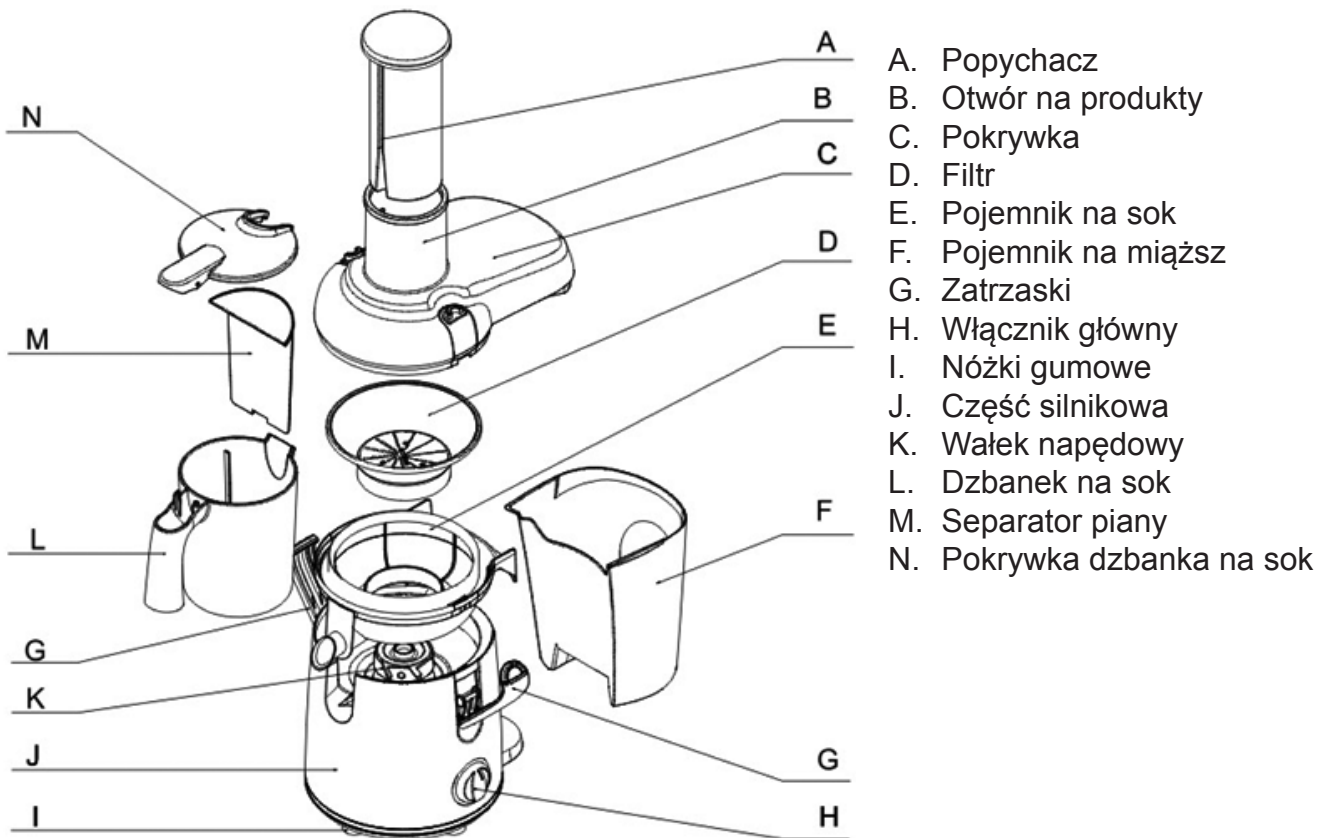

W opakowaniu znajduje się szczoteczka czyszcząca.

PRZED PIERWSZYM UŻYCIEM

- Należy wymyć wszystkie części mające kontakt z żywnością (patrz rozdział „Czyszczenie“)
- Pojemnik na sok nasadź na część silnikową (rys. 1), a pojemnik na miąższ w taki sposób, żeby był nieco pochylony (rys. 2). Najpierw należy włożyć górną część, a następnie docisnąć na część dolną do prawidłowej pozycji.

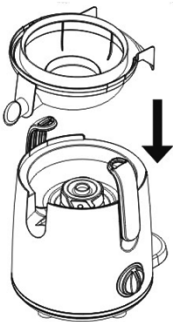

Rys. 1

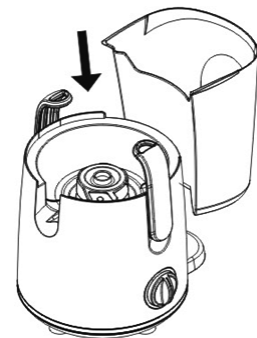

Rys. 2

- Przed użyciem sprawdź filtr. nie należy używać sokowirówki jeśli znajdziesz pęknięcia lub inne uszkodzenia. Skontaktuj się z autoryzowanym serwisem. Włóż filtr do pojemnika na sok i obróć, żeby umieścić go na właściwym miejscu (rys. 3 poz. 1). Upewnij się, że filtr został prawidłowo umieszczony na wałku napędowym (usłyszysz kliknięcie).
- Ręką przytrzymaj pokrywkę i włóż ją na właściwą pozycję nad filtrem (rys. 3 poz. 2).

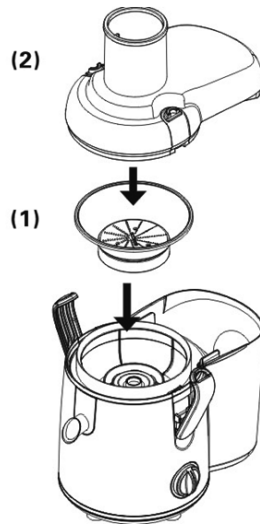

Rys. 3

- Zamknij zatrzaski w prawidłowej pozycji (usłyszysz kliknięcie) (rys. 4 poz. 1) i włóż popychacz do otworu na produkty (poz. 2) zgodnie z jego kształtem.
- Upewnij się, że zatrzaski z obu stron pokrywki są zablokowane w prawidłowej pozycji.

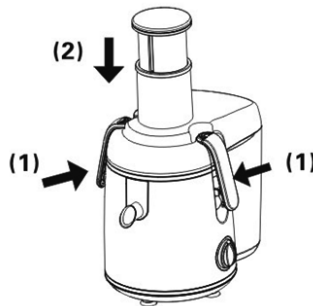

Rys. 4

- Dzbanek na sok umieść pod dziubek pojemnika na sok rys.5.
- Aby uniknąć rozpryskiwania soku lub jeśli chcesz przechowywać sok w lodówce, możesz użyć pokrywki na dzbanek.
- Aby oddzielić pianę z soku przed waniem do dzbanka, wsuń separator piany do dzbanka na sok.

Uwaga: Nie należy używać oddzielnika piany, jeżeli chcesz mieć sok z pianą.

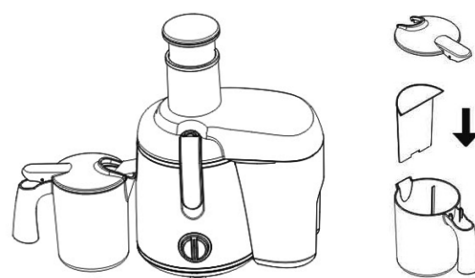

Rys. 5

UŻYTKOWANIE URZĄDZENIA

Eksplatacja jest możliwa tylko przy odpowiednim złożeniu wszystkich elementów: nałóż pokrywkę i zabezpiecz zatrzaskami, dopiero wtedy sokowirówka może funkcjonować prawidłowo.

- 1) Owoce i warzywa wkładaj czyste i pocięte na części tak, aby przeszły przez otwór na produkty.
- 2) Upewnij się, że dzbanek na sok jest podstawiony pod dziubek pojemnika na sok .

- 3) Włącz wtyczkę do gniazdka, ustaw włącznik na pozycję 1 (niskie obroty lub 2 (wysokie obroty)).

Prędkość 1: do miękkich owoców i warzyw, takich jak np. arbuz, winogrona, pomidory i ogórki.
Prędkość 2: do twardych owoców lub warzyw, takich jak np. jabłka, marchew i seler.

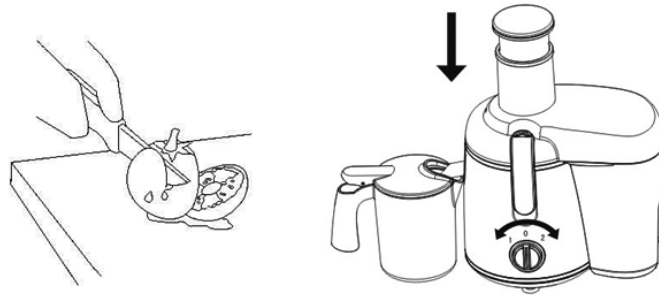

- 4) Pokrojone części owoców lub warzyw wkładaj do otworu na produkty i delikatnie dociskaj popychaczem.

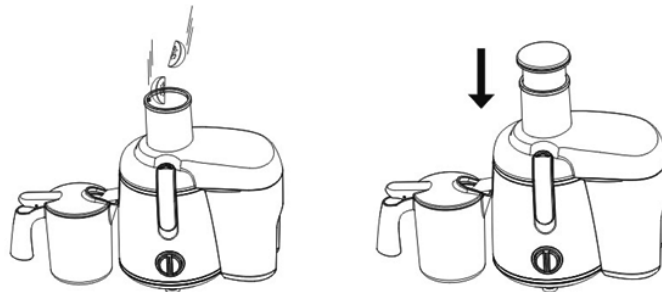

UPEWNIJ SIĘ, ŻE:

- Nie naciskasz zbyt mocno na popychacz. Może to mieć negatywny wpływ na jakość soku, a nawet spowodować zatrzymanie filtr.
- Nigdy nie wkładaj palców oraz innych przedmiotów do otworu na produkty.
- Gdy wszystkie owoce i warzywa zostaną przetworzone i sok już nie wypływa, wyłącz sokowirówkę, wyjmij wtyczkę i poczekaj, aż filtr przestanie się kręcić.

WSKAZÓWKI

- Używaj świeżych owoców i warzyw, gdyż zawierają one więcej soku. Najbardziej odpowiednie do wyciskania w sokowirówce są ananasy, buraki, seler naciowy, jabłka, ogórki, marchewka, szpinak, melony, pomidory i winogrona.
- Nie trzeba obierać owoców i warzyw z cienką skórą. Usuwać tylko grubą skórę jak np. z pomarańczy, ananasów czy surowych buraków.
- Sok jabłkowy szybko brązowieje. Wydłużysz ten czas poprzez dodanie do soku kilku kropel soku z cytryny.
- Owoce zawierające skrobię takie jak banany, papaje, awokado, figi, mango, itp. nie nadają się do robienia soku w tej sokowirówce. Do tego celu możesz użyć robota kuchennego lub blendera..
- Warzywa liściaste i łądygi również można wkładać do sokowirówki, popychacz należy jednak naciskać bardzo powoli.
- Sokowirówka nie nadaje się do owoców, które są bardzo twarde i włókniste lub zawierają skrobię jak np. trzcina cukrowa.

CZYSZCZENIE

- Sokowirówkę najłatwiej jest myć bezpośrednio po użyciu.
- Do czyszczenia sokowirówki nie należy używać agresywnych środków czyszczących, ściernych ani żrących jak np. aceton czy benzyna.
- Wszystkie elementy mogą być myte w zmywarce, nie dotyczy to części silnikowej.
- Zdemontowalne części umieść na górnej szufladzie, aby były jak najdalej od elementu grzejnego.

Sposób postępowania:

- 1) Sokowirówkę wyłącz, wyjmij wtyczkę z gniazdka i poczekaj, aż filtr zatrzyma się całkowicie.
- 2) Sokowirówkę zdemontuj w następującej kolejności:
Wyjmij popychacz
Otwórz zatrzaski
Zdejmij pokrywkę.
Wyjmij pojemnik na miąższ
Wyjmij pojemnik na sok wraz z filtrem
- 3) Części te umyj szczoteczką w gorącej wodzie z odrobiną detergentu. Następnie wypłucz je pod bieżącą wodą.
- 4) Część silnikową można przetrzeć wilgotną ściereczką.

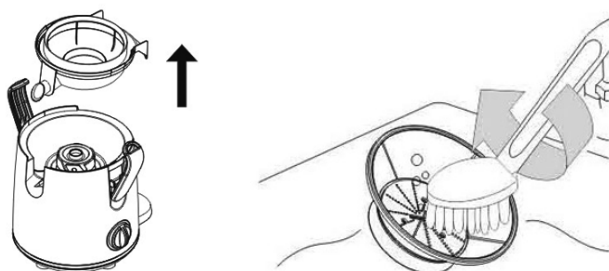

UWAGA!

Nigdy nie zanurzaj części silnikowej w wodzie ani w innym płynie. Może dojść do uszkodzenia urządzenia.

Owoc / warzywo	Witaminy / minerały	KCal/cal	Prędkość obrotowa
Jabłko	C	200 g = 150 KJ 72 Cal	Wysoka
Morela	Bogata w błonnik i zawiera potas (K)	30 g = 85 KJ 20 Cal	Niska
Buraki	Dobre źródło witaminy M, błonnika, C i K	160 g=190 KJ 45 Cal	Wysoka
Borówki	C	125 g=295 KJ 70 Cal	Niska
Kapusta	C, K, M, B6 i błonnik	100 g=110 KJ 26 Cal	Wysoka
Marchew	A, C, B6 i błonnik	120 g=125 KJ 30 Cal	Wysoka
Seler	C a K	80 g=55 KJ 7 Cal	Wysoka
Ogórek	C	280g=120 KJ 29 Cal	Niska
Anyż	C a błonnik	300 g=145 KJ 35 Cal	Niska
Winogrona	C B6 a K	125 g=355 85 Cal	Niska
Kiwi	C a K	100 g=100 KJ 40 Cal	Niska
Melon	C, M, błonnik i A	200 g=210 KJ 50 Cal	Niska
Nektarynka	C, B3, K i błonnik	180 g=355 KJ 85 Cal	Wysoka

Brzoskwinia	C, B3, K i błonnik	150 g=205 KJ 49 Cal	Wysoka
Gruszka	Vłóknina	150 g=205 KJ 60 Cal	Wysoka
Ananas	C	150 g=250 KJ 59 Cal	Wysoka
Truskawki	C, K, Żelazo i Magnez	125 g=130 KJ 31 Cal	Niska
Pomidory	C, E, M i A, błonnik	100 g=90 KJ 22 Cal	Niska

USUWANIE USTEREK

Usterka	Sposób usunięcia
Urządzenie nie działa	Sokowirówka jest wyposażona w funkcję bezpieczeństwa. Jeśli urządzenie jest nieprawidłowo zmontowane nie będzie działać. Najpierw wyjmij wtyczkę z gniazdka, a następnie sprawdź czy wszystkie elementy są prawidłowo zamontowane.
Przy pierwszym uruchomieniu czuć nieprzyjemny zapach z silnika	Jest to normalne zjawisko. Jeżeli po kilku uruchomieniach będzie się to powtarzało, sprawdź ilość i czas przetwarzania żywności.
Sokowirówka jest głośna, wydaje nieprzyjemny zapach, jest gorąca w dotyku, dymi się itp.	Wyłącz urządzenie i odłącz wtyczkę z gniazdka. Skontaktuj się z autoryzowanym serwisem.
Filtr jest zablokowany.	Wyłącz zasilanie, zdejmij pokrywkę i sprawdź czy filtr jest prawidłowo zamontowany. Wkładaj mniejsze ilości owoców/warzyw do otworu.

SPECYFIKACJA TECHNICZNA

- Sokowirówka
- Obudowa ze stali nierdzewnej (tylko 702S)
- 2 prędkości
- Duży otwór mieszczący nawet całe jabłko
- Filtr ze stali nierdzewnej
- Super cichy
- Zdemontowalny pojemnik na miąższ o poj. 2 litry
- Dzbanek na 1 l soku z podziałką i separatorem piany
- Łatwo zdemontowalne elementy
- Bezpieczny system zamykania
- Gumowe nóżki zapewniają stabilność
- Wszystkie zdemontowalne elementy można myć w zmywarce
- Głośność < 75 dB
- Kolor: biały + fioletowy (702P), stal nierdzewna (702S)
- Zasilanie: 230 V ~ 50 Hz
- Moc: 700 W
- Wymiary: 33 x 36 x 22 cm
- Waga (NETTO): 5 kg



OSTRZEŻENIE: ABY UNIKNĄĆ NIEBEZPIECZEŃSTWA POŻARU LUB PORAŻENIA PRĄDEM ELEKTRYCZNYM, NIE WOLNO WYSTAWIAĆ SPRZĘTU NA DZIAŁANIE DESZCZU BĄDŹ WILGOCI. URZĄDZENIE NALEŻY ZAWSZE WYŁĄCZYĆ Z GNIAZDKA, KIEDY NIE JEST UŻYWANE LUB PRZED NAPRAWĄ. W URZĄDZENIU NIE MA ŻADNYCH CZĘŚCI, KTÓRE ODBIORCA MOŻE SAMODZIELNIE NAPRAWIAĆ. NAPRAWĘ SPRZĘTU NALEŻY ZLECIĆ AUTORYZOWANEMU SERWISOWI. URZĄDZENIE ZNAJDUJE SIĘ POD NIEBEZPIECZNYM NAPIĘCIEM.

Informacje o ochronie środowiska naturalnego

Zrobiliśmy co najlepsze, aby obniżyć ilość opakowań i ułatwić ich łatwe rozdzielanie na trzy materiały: tektura, masa papierowa i rozciągnięty polietylen. Urządzenie to zawiera materiały, które mogą być po demontażu utylizowane przez wyspecjalizowaną spółkę. Prosimy, aby dotrzymywali Państwo miejscowe przepisy dotyczące obchodzenia się z papierami pakowymi, wyładowanymi bateriami i starymi urządzeniami.

Likwidacja zużytego sprzętu elektrycznego / elektronicznego oraz utylizacja baterii i akumulatorów



Ten symbol znajdujący się na produkcie, jego wyposażeniu lub opakowaniu oznacza, że z produktem nie można obchodzić jak z odpadami domowymi. Kiedy urządzenie lub bateria / akumulator będą nadawały się do wyrzucenia prosimy, aby Państwo przewieźli ten produkt na odpowiednie miejsce zbiorcze, gdzie zostanie przeprowadzona jego utylizacja

Na terenie Unii Europejskiej oraz w innych europejskich krajach znajdują się miejsca zbiórki zużytych urządzeń elektrycznych i elektronicznych oraz baterii i akumulatorów.

Dzięki zapewnieniu właściwej utylizacji produktów mogą Państwo zapobiec możliwym negatywnym skutkom dla środowiska naturalnego i ludzkiego zdrowia. Mogłyby one wystąpić w wypadku nieodpowiedniego postąpienia z odpadami elektronicznymi i elektrycznymi lub zużytymi bateriami i akumulatorami.

Utylizacja materiałów pomaga chronić źródła naturalne. Z tego powodu, prosimy nie wyrzucać starych elektrycznych i elektronicznych urządzeń oraz akumulatorów i baterii razem z odpadami domowymi.

Aby uzyskać więcej informacji o sposobach utylizacji starych urządzeń, należy skontaktować się z władzami lokalnymi, przedsiębiorstwem zajmującym się utylizacją odpadów lub sklepem, w którym został produkt kupiony.

Producent: Hyundai Corporation, Seoul, Korea

Importer: DIGISON Polska sp. z o.o., ul. Krzemieniecka 46, Wrocław 54 613 Poland

Dear customer, thank you for purchasing our product. Please read the operating instructions carefully before putting the appliance into operation and keep these instructions including the warranty, the receipt and, if possible, the box with the internal packing.

GENERAL SAFETY INSTRUCTIONS

- The appliance is designed exclusively for private use and for the envisaged purpose.
- This appliance must not be used by children. Keep the device and its supply cord out of reach of children. The device may be used by persons with reduced physical or mental abilities or lack of experience and knowledge only if they are under supervision or they have been instructed about using the appliance safely and understand the potential dangers. Children must not play with the appliance.
- If the power cord of this appliance is damaged, the cord must be replaced by the manufacturer, their service technician or by a similarly qualified person, this will prevent the creation of a dangerous situation.
- Never use the appliance if the power cord or power plug are damaged, if it is not functioning correctly or if it has fallen on the floor and been damaged or if it has fallen into water. In such cases take the appliance to a professional service centre to verify its safety and correct function.
- Always disconnect the appliance from the power socket if you will be leaving it without supervision, before cleaning or disassembling.
- Do not leave the appliance in operation without supervision and supervise it for the entire time that food is being prepared!
- This appliance is not fit for commercial use.
- Keep it away from sources of heat, direct sunlight, humidity (never dip it into any liquid) and sharp edges. Do not use the appliance with wet hands. If the appliance is humid or wet, unplug it immediately. Do not put it in water.
- When cleaning or putting it away, switch off the appliance and always pull out the plug from the socket (pull on the plug, not the cable) if the appliance is not being used and remove the attached accessories.
- Do not operate the machine without supervision. If you should leave the workplace, always switch the machine off or remove the plug from the socket (pull the plug itself, not the lead).
- To protect children from the dangers posed by electrical appliances, make sure that the cable is hanging low and that children do not have access to the appliance.
- Check the appliance and the cable for damage on a regular basis. Do not use the appliance if it is damaged.
- Do not try to repair the appliance on your own. Always contact an authorized technician. To avoid the exposure to danger, always have a faulty cable be replaced only by the manufacturer, by our customer service or by a qualified person and with a cable of the same type.
- Pay careful attention to the following “Special Safety Instructions for this unit”.

SPECIAL SAFETY INSTRUCTIONS FOR THIS UNIT

- Before using for the first time, check whether the voltage rating on the product corresponds to the voltage of your home electric current.
- Use the appliance only for its intended use as described in this instruction. This appliance is not for commercial or industrial use.

- To protect against the risk of electric shock, do not immerse the product or its cord in water or any other liquids.
- Never let the appliance operate unattended.
- Check the filter every time you want to use the appliance. If you detect any cracks or damage, do not use the appliance.
- Before turning on the power switch, first you must make sure that all the components are assembled correctly.
- The juicer can be used only after both the fastening cramps have been locked.
- Only use the appliance when the safety clamp is locked.
- Do not operate the juice extractor for more than 4 minutes at a time when juicing heavy loads and let it cool down sufficiently afterwards.
- Never reach into the feeding tube with your finger or an object while the appliance is running. Only the pusher is to be used for this purpose.
- Only unlock the clamp after you have switched the appliance off and the filter has stopped rotating.
- Pulp in pulp container do not eat and use any more!
- Do not touch the small cutting blades in the base of the filter.
- In juicing a food that is difficult to juice, each time juicing shall not exceed 40 min. And the juicer shall be cooled down completely after each time operation.
- When the juicer is running, don't take the residue keg away.
- Always unplug the appliance after use.
- Never immerse the motor unit in water or any other liquid. Do not rinse it either.

NAMES OF VARIOUS COMPONENTS

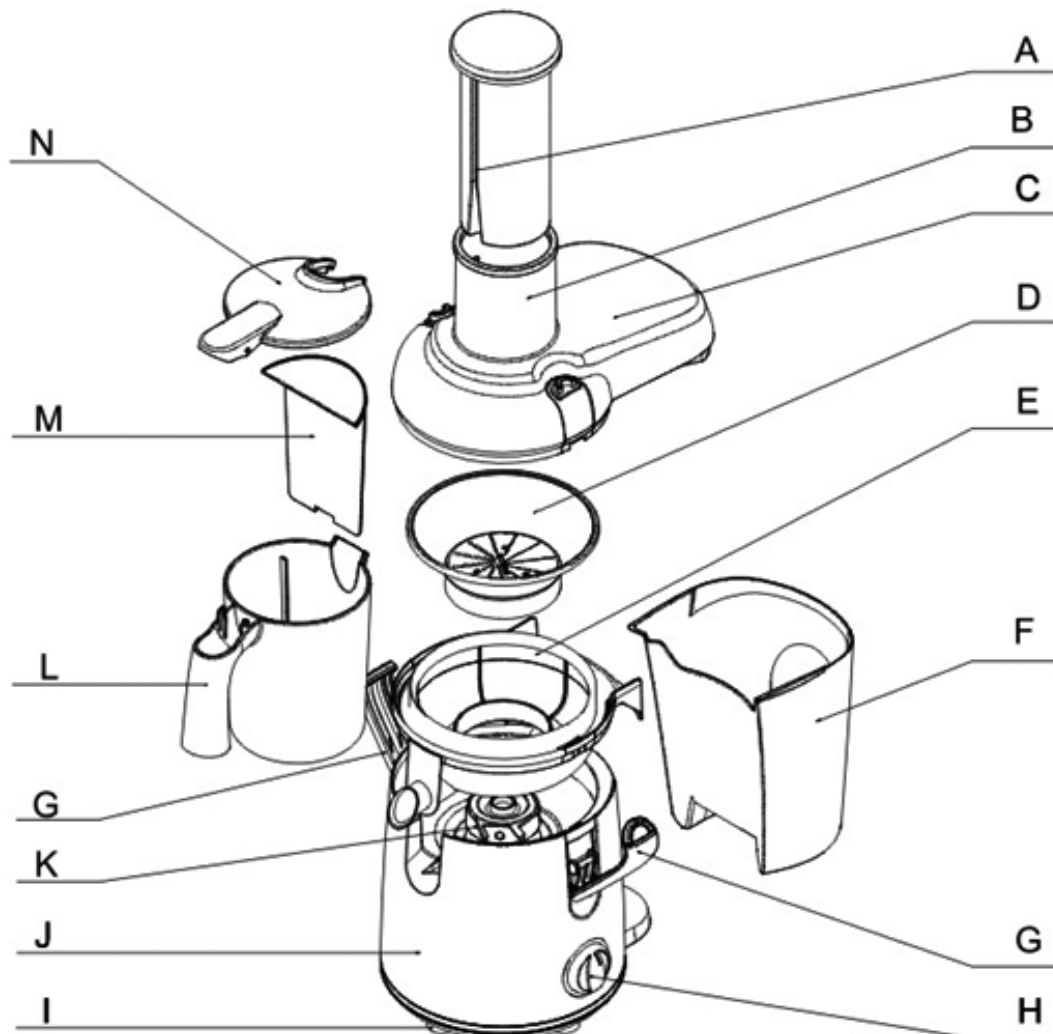

- A. Propeller
- B. Feeding tube
- C. Upper cover
- D. Filter
- E. Juice collector
- F. Residue keg
- G. Fastening cramp
- H. Knob
- I. Foot cushion
- J. Electric motor device of machine body
- K. Joint
- L. Juice cup
- M. Foam separating division-plate
- N. Cover of juice sup Víko

Claning brush included

ASSEMBLY OF VARIOUS COMPONENTS

- Clean all the separable components (See the Chapter of “Cleaning”)
- Put the juice collector into the electric motor device of the machine body (Fig. 1), and put the residue keg into the juicer in the way of making it a bit tilted (Fig. 2). First put its top part in, and then push its bottom part to the position.

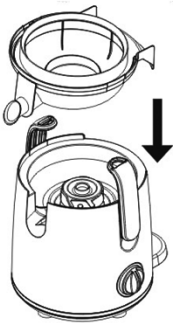

Fig. 1

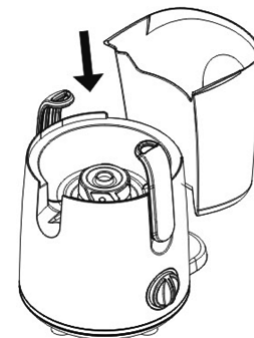

Fig. 2

- Before using it, you must check the filter; if it is found to have cracks or to be damaged, the juicer shall not be used, and please phone the KingClean’s national unified customer-servicing hot-line to get in touch with the company, or to get in touch with our local after-sale service center. Put the filter into the juice collector, and rotate it to make sure that it is placed to its position fig.3 (1). Ensure that the filter has been cramped in the joint (a sound of click is heard).
- Hold the upper cover with the hand, and put it to its position from above the filter (2).

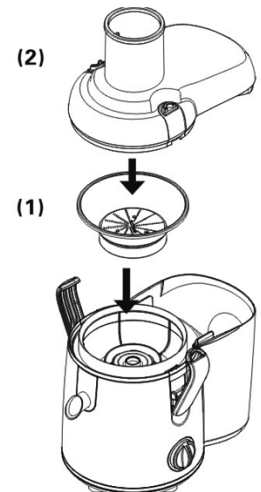

Fig. 3.

- Fasten the two fastening cramps, and make them locked to their positions (sound of click can be heard) fig. 4 (1), then align the concave groove of the propeller with the convex flange in the feeding tube, and slide the propeller into the feeding tube (2).
- Ensure that the two fastening cramps on both sides of the upper cover are locked to their positions.

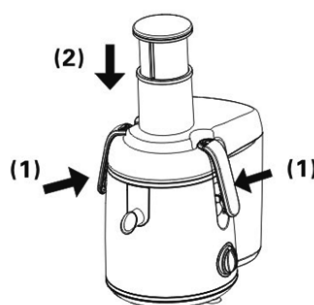

Fig.4

Place the juice cup under the tube mouth fig.5.

- In order to prevent splashing, or in case the juice is intended to be put in refrigerator, the upper cover of the juice cup may be put on.
- During pouring the juice into a glass cup, in order to separate the foam from the juice, it is possible to slide the foam retainer plate into the juice cup.

Note: If you want to have a juice with foam, don't put retainer plate in.

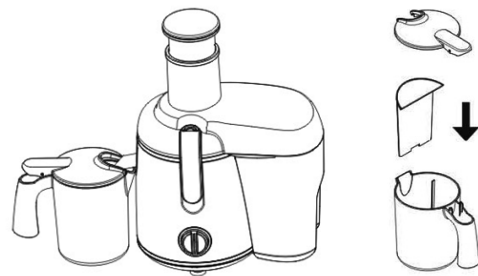
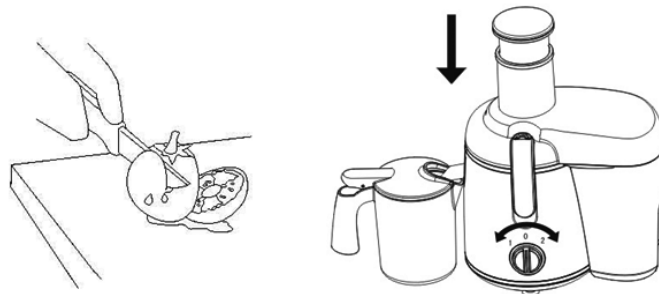

Fig. 5

OPERATION METHOD

It is possible only by assembling all the components correctly: put on the upper cover and lock up it, and lock up the fastening cramps, then the juicer can be used normally.

- 1) Clean the fruit or vegetable, and cut it into cubes to be able to be put into the feeding tube.
- 2) Make sure that the juice cup has been placed under the outlet.
- 3) Get the power supply turned on, set the control knob to 1 (low speed), or 2 (high speed).
Speed 1: fit to be used for soft fruits or vegetables, such as water melon, grape, tomato and cucumber.
Speed 2: fit to be used for comparatively hard fruits or vegetables, such as apple, carrot, and celery stem.



- 4) Feed the cut cubes into the feeding tube, and use the propeller to gently press them to the rotating filter.

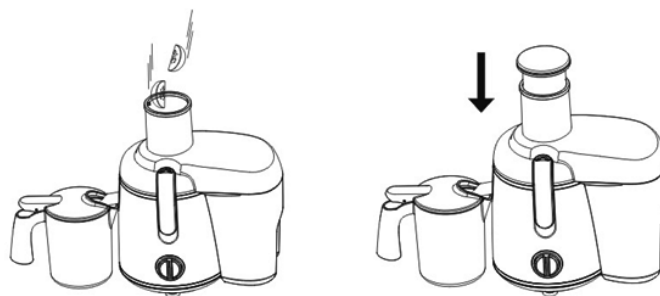

BE SURE:

- Not to use excessive force to press the propeller, since such a way may influence the quality of the juice, and may cause the filter to stop rotating as well.
- Never to stretch fingers or other objects into the feeding tube.

- When all the materials are processed up and there is no more juice flowing out, turn off the juicer and pull out the plug, and wait till the filter stops rotating completely.

TIPS FOR OPERATION

- It is necessary to use fresh fruits or vegetables, because the fresh fruits or vegetables contain more juice. Pineapple, beet, celery stem, apple, cucumber, carrot, various gourds, tomato, pomegranate, orange and tangerine, and grape are especially fit to be juiced in the juicer.
- It is unnecessary to remove the tender peel or thin peel off the fruits, only the thick peel needs to be removed in advance, e.g.: orange and tangerine, pineapple and raw beet.
- In juicing apples, the juice thickness depends on the variety of the apple. The more juice an apple contains, the thinner the juice will be. Please choose the apple variety in compliance with your favor. The apple juice will turn yellow very soon, and putting some drops of lemon juice in will prolong the turning-yellow time.
- The starch-containing fruits such as banana, papaya, avocado, fig, mango, etc. are not fit to be juiced with the juicer. Such fruits may be processed with fruit processing machine, mixer and flour-kneading machine.,
- Leaf vegetables and their stems can also be juiced, it is necessary to press the propeller slowly.
- The juicer is not fit for juicing fruits and vegetables that are especially hard, of multiple fibers and contain rich starch, such as sugar cane.

CLEANING

- If cleaned immediately after being used, it is especially easy to be cleaned.
- Don't use abrasive agent, scrubber, acetone, alcohol, etc. to clean the juicer.
- All the dismountable components may be cleaned in a dish-washing machine.
- The dismountable components shall be placed on the top-part tray, so as to ensure that the position where they are placed is far away from the heating element.

Postup:

- 1) Turn the juicer off, pull off the plug from the socket, and wait till the filter stops rotating completely.
- 2) Dismantle the juicer in the following order;
 - Take the propeller off;
 - Unlock the fastening cramps;
 - Take the upper cover off;
 - Take the residue keg off;
 - Take the juice collector off together with the filter.
- 3) Clean these components with the cleaning brush that has been dipped in the lukewarm boiled water with a little cleaning agent in it, then washing them under the running water tap.
- 4) It is allowed to wipe the electric motor assembly of the machine body with a wet cloth.

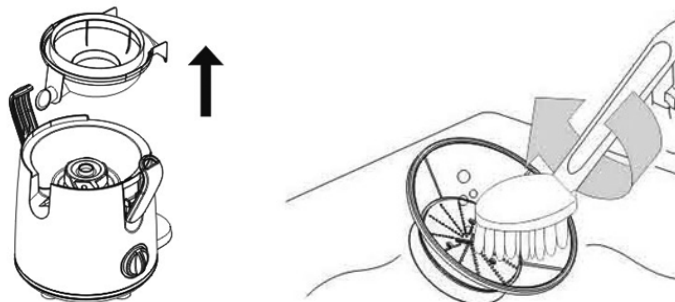

Be sure!

Not to immerse the electric motor device in water, and don't wash it under the running water tap, lest it should be scratched.

Fruit/veg	Vitamin/mineral	KCal/cal	Juicing speed
Apple	C	200 g=150 KJ (72 Cal)	High
Apricot	Bohatá na vlákninu a obsahující draslík (K)	30 g=85 KJ (20 Cal)	Low
Beet	Good source of VM, diet fiber, blue-berry VC and K	160 g=190 KJ (45 Cal)	High
Blue-berry	C	125 g=295 KJ (70 Cal)	Low
Cabbage	C, K, M, B6 and diet fiber	100 g=110 KJ (26 Cal)	High
Carrot	A, C, B6 and diet fiber	120 g=125 KJ 30 Cal	High
Celery	V C and K	80 g=55 KJ 7 Cal	High
Cucumber	C	280g=120 KJ 29 Cal	Low
Anise	VC and diet fiber	300 g=145 KJ 35 Cal	Low
Grape	C B6 and K	125 g=355 85 Cal	Low
Kiwi-fruit	C a K	100 g=100 KJ 40 Cal	Low
Hami-melon	VC, VM, diet fiber and VA	200 g=210 KJ 50 Cal	Low
Nectarine	VC, B3, K and diet fiber	180 g=355 KJ 85 Cal	High
Peach	C, B3, K and diet fiber	150 g=205 KJ 49 Cal	High
Pear	Diet fiber	150 g=205 KJ 60 Cal	High
Pineapple	C	150 g=250 KJ 59 Cal	High
Strawberry	C, Fe, K and Mg	125 g=130 KJ 31 Cal	Low
Tomato	VC, diet fiber, VE, VM and VA	100 g=90 KJ 22 Cal	Low

ANSWERS TO PROBLEMS

Porucha	Solution program
The product unable to work	The juicer is provided with a safety device. If being incorrectly assembled, the juicer refuses to work. First cut off the power supply to the juicer, then check the components to see whether or not they are correctly assembled.
In the first operations of the equipment, the electric motor unit sends unpleasant odor.	This is not an abnormal phenomenon. If after many operations the product still sends such an odor, then check its processing volume and processing time.
The juicer has a heavy noise, sends unpleasant odor, become so hot that it cannot be touched, becomes smoking and so on.	Turn off the power supply to the juicer, and pull off the power supply plug, then turn to the local after-sale service center or phone the KingClean customer-servicing center hot-line for help.
The filter is blocked.	Cut off the power supply to the juicer, put the feeding tube and filter in order, and feed less materials.

TECHNICAL SPECIFICATIONS

- Juice extractor
- Stainless steel housing (702S)
- 2 speeds controller
- Big filling tube for whole apple
- Stainless micro-strainer
- Super silent
- 2 l Large capacity removable pulp container
- 1 l juice cup with scale and with foam separator
- Easily removable parts
- Easily safety system
- Rubber feet for stability
- Removable parts dishwasher resistant
- Noise level < 75 dB
- Color: white / purple (702P), stainless steel (702S)
- Napájanie: 230 V ~ 50 Hz
- Power usage: 700 W
- Size: 33 x 36 x 22 cm
- Weight (NETTO): 5 kg



WARNING: Do not use this product near water, in wet areas to avoid fire or injury of electric current. Always turn off the product when you don't use it or before a revision. There aren't any parts in this appliance which are reparable by consumer. Always appeal to a qualified authorized service. The product is under a dangerous tention.

Old electrical appliances, used batteries and accumulators disposal



This symbol appearing on the product, on the product accessories or on the product packing means that the product must not be disposed as household waste. When the product/ battery durability is over, please, deliver the product or battery (if it is enclosed) to the respective collection point, where the electrical appliances or batteries will be recycled. The places, where the used electrical appliances are collected, exist in the European Union and in other European countries as well. By proper disposal of the product you can prevent possible negative impact on environment and human health, which might otherwise occur as a consequence of improper manipulation with the product or battery/ accumulator. Recycling of materials contributes to protection of natural resources. Therefore, please, do not throw the old electrical appliances and batteries/ accumulators in the household waste. Information, where it is possible to leave the old electrical appliances for free, is provided at your local authority, at the store where you have bought the product. Information, where you can leave the batteries and accumulators for free, is provided to you at the store, at your local authority.

Kedves Vásárló! Köszönjük, hogy a mi termékünket választotta. A készülék üzembe helyezése előtt kérjük, nagyon figyelmesen olvassa el a használati útmutatót, és a jelen útmutatót a garancialevéllel, a pénztári bizonylattal és lehetőség szerint a termék csomagolásával és a csomagolás tartalmával együtt őrizze meg.

ÁLTALÁNOS BIZTONSÁGI UTASÍTÁSOK

- A készülék kizárólag rendeltetésszerűen, háztartási célokra használható.
A készülék nem alkalmas kereskedelmi célú felhasználásra (pl. iroda stb.).
- A készüléket nem használhatják gyerekek! Tartsa a készüléket és a kábelt távol a gyerekektől! A készüléket nem használhatják felügyelet nélkül olyan személyek, akik alacsonyabb fizikai és szellemi képességekkel rendelkeznek, vagy akiknek nincs tapasztalatuk és nem ismerik a használati utasításokat, kizárólag abban az esetben használhatják, ha a készülékek használatáról írt utasításokat és a lehetséges veszélyeket megértik! A gyermekek nem játszhatnak a készülékkel!
- A készüléket ne hagyja felügyelet nélkül és az ételkészítés teljes ideje alatt ellenőrizze!
- Ha a készülék csatlakozóvezetéke megsérül, akkor azt a gyártó cég, annak szervíz szakembere vagy hasonló minősítéssel rendelkező személy cserélje ki, hogy elkerüljük ezzel veszélyes helyzet kialakulását.
- A tartozékok vagy hozzáférhető részek kicserélése előtt, amelyek működés közben mozognak, beszerelés és szétszerelés előtt, tisztítás vagy karbantartás előtt, a készüléket kapcsolja ki és húzza ki a tápkábel dugójának kihúzásával az aljzatból!
- Mindig válassza le a készüléket az elektromos hálózatról, ha a készülék felügyelet nélkül marad, továbbá annak beszerelése, leszerelése vagy tisztítása előtt.
- Soha ne használja a készüléket, ha sérült az erőátviteli kábele vagy a kábel villásdugója, ha hibásan működik, ha a földre ejtette és megsérült, vagy ha vízbe esett. Ilyen esetekben vigye a készüléket szakszervízbe, és ellenőriztesse le a biztonságosságát és helyes működését.
- A készülék kültéri felhasználásra nem alkalmas. Védje a hőhatástól, közvetlen napsugárzástól, nedvességtől (semmi esetre se merítse folyadékba) és éles tárgyakkal való érintkezéstől. A készüléket ne használja nedves kézzel. Ha a készülékre nedvesség vagy folyadék kerül, a villásdugót azonnal húzza ki a hálózati csatlakozó aljzatból. Kerülje el a készülék vízzel való érintkezését.
- Amikor a készüléket nem használja, tartozékot szerel a készülékre, a készüléket tisztítja vagy meghibásodás esetén a készüléket kapcsolja ki és húzza ki a hálózatról (eközben mindig a villásdugót húzza, ne a kábelt).
- A bekapcsolt készüléket ne hagyja felügyelet nélkül. Ha el kell hagynia a porszívózás helyszínét, a készüléket mindig kapcsolja ki, ill. húzza ki a hálózatról (eközben mindig a villásdugót húzza, ne a kábelt).
- Annak érdekében, hogy a gyerekeket megóvjuk a villamos készülékek által képviselt kockázatoktól, ügyeljen, hogy a kábel ne lógjon le és, hogy a gyerekek ne férhessenek hozzá a készülékhez.
- A készüléket és a tápkábelt rendszeresen ellenőrizze, hogy azok nincsenek-e megsérülve. Amennyiben a készüléken bármilyen hibát észlel, ne hozza azt működésbe.
- A készüléket ne próbálja megjavítani, ehelyett keresse fel a márkaszervizt.

- A készülékhez csak az eredeti tartozékokat használja.
- Kérjük, hogy tartsa be az alábbi, „Készülékre vonatkozó speciális biztonsági utasításokat“.

SPECIÁLIS BIZTONSÁGI ELŐÍRÁSOK AZ ESZKÖZHÖZ

- Az első használat előtt ellenőrizze a feszültséget az adatok címkéjén, hogy megfelel-e az elektromos hálózatnak.
- A készüléket csak otthoni használatra alkalmazza, illetve a használati utasításban leírt módon. Ez az eszköz nem alkalmas kereskedelmi vagy ipari használatra.
- Az áramütés elkerülése érdekében, ne merítse a készüléket vagy annak kábelét vízbe vagy más folyadékba.
- Soha ne hagyja, hogy a készülék felügyelet nélkül működjön. Minden használat előtt ellenőrizze a mikrohálós szűrőt. Ha repedéseket vagy egyéb kárt észlel, ne használja a készüléket.
- Mielőtt bekapcsolja a centrifugát, győződjön meg arról, hogy minden alkatrész megfelelően össze van-e rakva.
- A gyümölcscentrifugát csak akkor lehet használni, ha a két rögzítőfül rendesen be van akasztva
- Soha ne helyezze az ujját vagy más tárgyakat az adagolócsőbe ha a készülék be van kapcsolva. Erre a célra kizárólag a tömőeszközt használja.
- A biztonsági zárat nyissa ki a készülék kikapcsolása és a mikrohálós szűrő megállása után.
- Ne érintse meg a kis késeket a mikrohálós szűrő alján.
- Ha préselni szeretné az ételeket, amelyeket nehezen lehet centrifugálni ne hagyja működni a készüléket 40 percnél tovább.
- Minden használat után hagyja lehűlni a készüléket.
- Ha a gyümölcscentrifuga be van kapcsolva, soha ne távolítsa el a rostgyűjtő tartályt.
- Használat után mindig húzza ki a készülék csatlakozódugóját a hálózatból.
- A motor egységet soha ne merítse bele, vagy öblítse le vízzel vagy más folyadékkal.

ELLENŐRZÉSEK ISMERTETÉSE

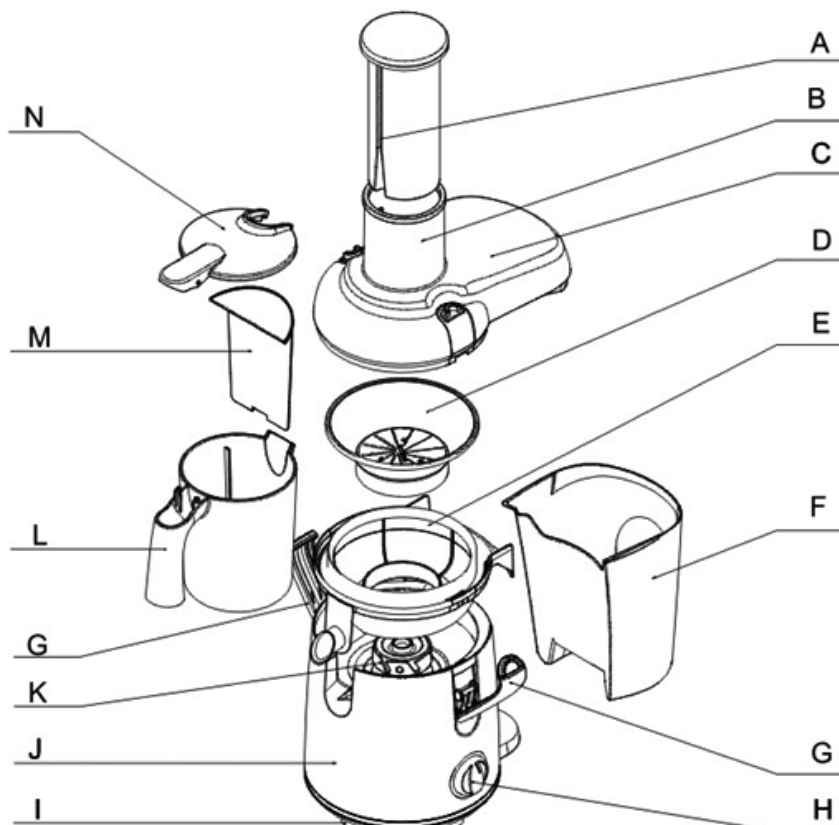

- A Tömőeszköz
- B Adagolócső
- C Fedél
- D Mikrohálós szűrő
- E Légyűjtő
- F Rostgyűjtő tartály
- G Rögzítőfülek
- H Főkapcsoló
- I Gumi lábak
- J Motor egysége
- K Tengely
- L Légyűjtő pohár)
- M Habelválasztó
- N Légyűjtő pohár fedele)

A csomagolásban mellékelve van egy tisztítókefe.

ALKATRÉSZEK ÖSSZESZERELÉSE

- Tisztítson meg minden cserélhető alkatrészt (Lásd a „Tisztítás“).
- Helyezze a légyűjtőt a motor egységére (1. ábra) valamint a rostgyűjtő tartályt a centrifugához úgy, hogy kicsit ferde legyen (2. ábra). Először helyezze be a felső részét, majd nyomja be az oldalsó részét a megfelelő pozícióba.

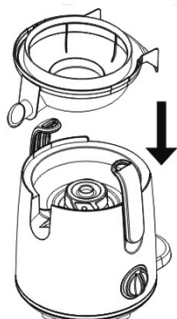

ábra. 1

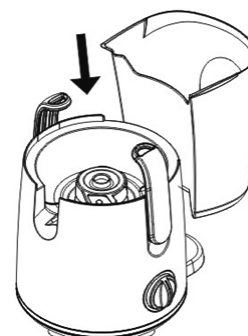

ábra. 2

- Használat előtt ellenőrizze a mikrohálós szűrőt . Ha repedéseket vagy egyéb kárt észlel, ne használja a készüléket és forduljon a márka szervizhez. A mikrohálós szűrőt tegye be a légyűjtőbe és forgassa a megfelelő pozícióba, 3. ábra (1). Győződjön meg arról, hogy beilleszkedett-e a mikrohálós szűrő a megfelelő pozícióba (fog hallani egy kattantást).
- Fogja meg a fedelet és helyezze azt rá a mikrohálós szűrő fenti oldalára (2).

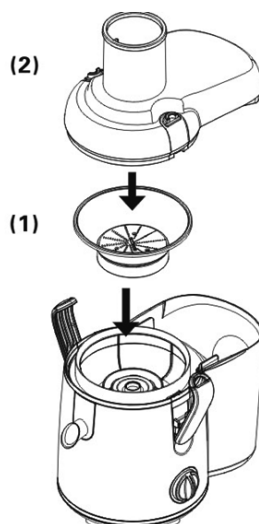

ábra. 3

- Mindkét rögzítőfület akassza be a megfelelő pozícióba (fog hallani egy kattantást), ábra. 4. (1) és helyezze be a tömőeszközt az adagolócsőbe (2) a formája szerint.
- Győződjön meg róla, hogy a rögzítőfülek be vannak akasztva mindkét oldalon a megfelelő pozícióba.

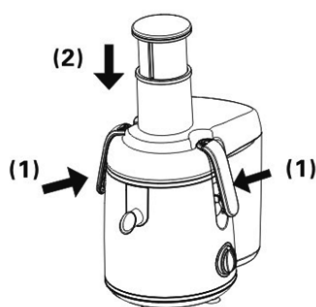

ábra. 4

- A légyűjtő poharat helyezze a légyűjtő nyaka alá. 5. ábra.
- A kifröccsenés elkerülése érdekében, vagy ha szeretné a gyümölcslevet a hűtőben tárolni, tegye rá a fedelet a légyűjtő pohárra.
- Ha a habot a levétől szétszeretné választani, akkor mielőtt kiöntené azt, helyezze be a légyűjtő pohárba a habelválasztót.

Megjegyzés: Ha szeretne hagyni habot a lé tetején, ne használja a habelválasztót.

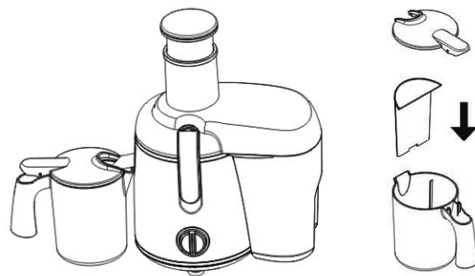

ábra. 5.

KÉSZÜLÉK HASZNÁLATA

A készülék csak akkor fog működni, ha megfelelően összerak minden alkatrészt. Helyezze rá a fedelet és akassza be a rögzítőfüleket, mert a gyümölcscentrifuga csak ebben az esetben fog működni.

- 1) A gyümölcsöt és zöldséget tisztítsa meg és vágja össze kisebb darabokra úgy, hogy azok beférjenek az adagolócsőbe. Ellenőrizze, hogy a légyűjtő pohár el van-e helyezve a légyűjtő nyaka alá.
- 3) Csatlakoztassa a készüléket a hálózathoz és kapcsolja a főkapcsolót az 1 pozícióba (alacsony sebességű) vagy 2 pozícióba (nagy sebességű).

Sebesség 1 : használja a lágy gyümölcsök és zöldségek centrifugálására, mint a görögdinnye, szőlő, paradicsom és uborka.

Sebesség 2: használja a kemény gyümölcsök és zöldségek centrifugálására, mint például alma, sárgarépa és zeller

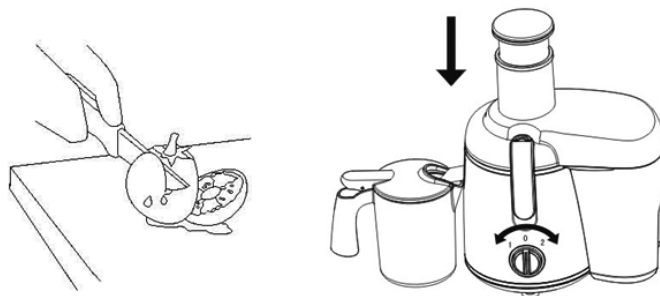

A vágott darabokat nyomja be az adagolócsőbe és enyhén nyomja a tömőeszközzel a mikrohálós szűrő felé.

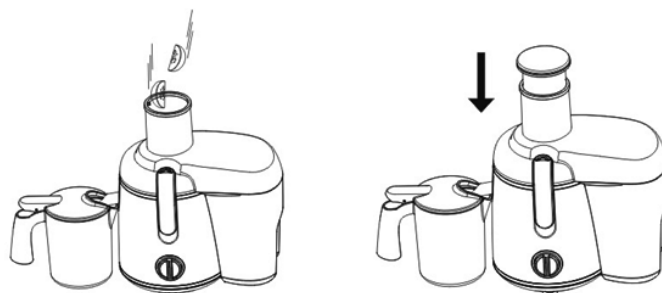

ELLENŐRIZZE A KÖVETKEZŐKET:

- A tömőeszközt ne nyomja túl erősen. Ha így teszi, akkor negatívan befolyásolhatja a lé minőségét, vagy akár le is állíthatja a mikrohálós szűrőt.
- Soha ne helyezze az ujját vagy más tárgyakat az adagolócsőbe.
- Amikor az élelmiszer fel van dolgozva és már nem jön ki a lé, kapcsolja ki a készüléket, húzza ki a hálózathoz a dugót, és várjon addig, amíg a mikrohálós szűrő teljesen le nem áll.

HASZNÁLATI TIPPEK

- Használjon friss gyümölcsöt és zöldséget, mert a friss zöldségek és gyümölcsök több gyümölcslevet tartalmaznak. Ananász, cékla, zeller, alma, uborka, sárgarépa, különböző dinnye, paradicsom, gránátalma, narancs, mandarin és szőlő különösen alkalmasak a centrifugálásra ebben a készülékben.
- Nem szükséges eltávolítani a gyümölcs finom héját, csak a vastag bőrt olyan gyümölcsöknél, mint például: a narancs, mandarin, ananász és a nyers cékla.
- A lé sűrűsége az alma centrifugálásánál az alma típusától függ. Minél több levet tartalmaz, annál hígabb lesz az almalé. Válasszon ízlése szerinti almatípust. Az almalé hamar sárgává válik. Adjon hozzá néhány csepp citromlevet, ezzel meggátolja az almalé gyors sárgulását.
- Az olyan gyümölcsök, amelyek keményítőt tartalmaznak, mint a banán, papaya, avokádó, füge, mangó, stb. nem alkalmasak arra, hogy ebben a készülékben centrifugáljuk azokat. Az ilyen gyümölcsöket a gyümölcsfeldolgozó gépekben, turmixgépekben és kinyomó eszközökkel lehet feldolgozni.
- Leveles zöldségeket és azok szárait is lehet centrifugálni, csak nyomja a tömőeszközt lassan.
- A gyümölcscentrifuga nem alkalmas feldolgozni olyan gyümölcsöket, amelyek különösen kemények, valamint sok keményítőt és rostot tartalmaznak, mint a cukornád.

TISZTÍTÁS

- A legegyszerűbb azonnal a használat után tisztítani a készüléket.
- A tisztításhoz ne használjon agresszív tisztítószerkeletet, keféket, acetont, alkoholt, stb
- Minden különálló tartozékot lehet mosni mosogatógépben.
- A kivehető alkatrészeket a mosogatógép felső polcára helyezzük el úgy, hogy azok legyenek távol a fűtőtesttől.

Eljárás:

- 1) Kapcsolja ki a készüléket, húzza ki a hálózathoz, és várja meg, amíg a mikrohálós szűrő teljesen le nem áll.
- 2) Szedje szét a következő sorrendben:
 - Vegye ki a tömőeszközt.
 - Nyissa ki a rögzítőfüleket.
 - Vegye le a fedelet.
 - Vegye ki a rostgyűjtő tartályt.
 - Vegye ki a légyűjtőt a mikrohálós szűrővel együtt.
- 3) Ezeket a tartozékokat tisztítsa meg ecsettel és langyos, enyhe mosószeres vízzel. Utána öblítse le folyó víz alatt.
- 4) A motor egységét nedves ruhával lehet letörölni.

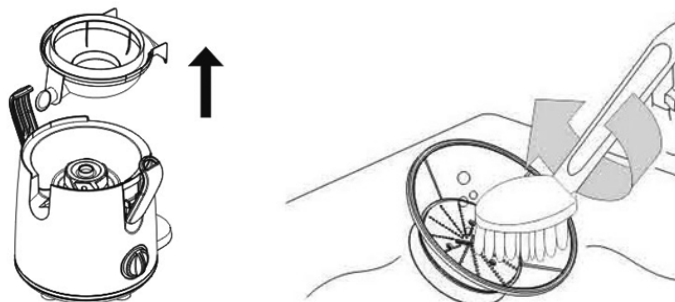

FIGYELEM!

A motor egységét nem szabad vízbe meríteni, vagy folyó víz alatt mosni, mert az kárt okozhat.

Gyümölcs / zöldség	Vitaminok / ásványi anyagok	KCal/cal	Centrifugálás sebessége
alma	C	200 g = 150 KJ 72 Cal	Magas
sárgabarack	Gazdak rostokban, tartalmaz káliumot (K)	30 g = 85 KJ 20 Cal	Alacsony
cukorrépa	M, rostok, C és K	160 g=190 KJ 45 Cal	Magas
áfonya	C	125 g=295 KJ 70 Cal	Alacsony
káposzta	C, K, M, B6 és rostok	100 g=110 KJ 26 Cal	Magas
sárgarépa	A, C, B6 és rostok	120 g=125 KJ 30 Cal	Magas
zeller	C és K	80 g=55 KJ 7 Cal	Magas
uborka	C	280g=120 KJ 29 Cal	Alacsony
ánizs	C és rostok	300 g=145 KJ 35 Cal	Alacsony
szőlő	C, B6 és K	125 g=355 85 Cal	Alacsony
kiwi	C és K	100 g=100 KJ 40 Cal	Alacsony
dinnye	C, M, rostok és A	200 g=210 KJ 50 Cal	Alacsony
nektarin	C, B3, K és rostok	180 g=355 KJ 85 Cal	Magas
őszibarack	C, B3, K és rostok	150 g=205 KJ 49 Cal	Magas
körte	Rostok	150 g=205 KJ 60 Cal	Magas
ananász	C	150 g=250 KJ 59 Cal	Magas
eper	C, Fe, K és MG	125 g=130 KJ 31 Cal	Alacsony
paradicsom	C, rostok, E, M és A	100 g=90 KJ 22 Cal	Alacsony

HIBAELHÁRÍTÁS

Hiba	Elhárítási mód
A készülék nem működik	A készülék biztonsági funkcióval van felszerelve. Ha a centrifuga helytelenül van összeállítva, nem fog működni. Először húzza ki a csatlakozódugót a konnektorból, majd
Első használat alkalmával a készülékből kellemetlen szag áramlik ki.	Ez normális jelenség. Ha többszöri használat után még mindig kellemetlen szag jön ki, akkor ellenőrizze az élelmiszer mennyiségét és a feldolgozás időtartamát.
A gyümölcscentrifuga nagy zajt ad ki, kellemetlen szag áramlik belőle, meleg tapintású, füstöl, stb.	Kapcsolja ki a készüléket, húzza ki a dugót a hálózathoz.
mikrohálós szűrő le van blokkolva	Kapcsolja ki a készüléket és vegye le a fedelet, vegye ki a mikrohálós szűrőt és az adagolócsövet. Utána rakja össze megfelelően. Használjon kisebb mennyiségű élelmiszert.

MŰSZAKI ADATOK

- Gyümölcscentrifuga
- Rozsdamentes acél (702S)
- 2 sebesség
- A nagy adagolócső alkalmas egész almára mikrohálós szűrő rozsdamentes acélból extra csendes
- 2 literes levehető rostgyűjtő tartály
- 1 literes légyűjtő pohár skálával és habelválasztoval
- Könnyen levehető alkatrészek
- Biztonsági zárrendszer
- Stabilitást biztosító gumi lábak
- Minden levehető alkatrész mosogató gépben mosható
- Zaj <75 db
- Szín: fehér + lila (702P), acél (702S)
- Tápfeszültség: 230 V ~ 50 Hz
- Teljesítmény: 700 W
- Méretek: 33 x 36 x 22 cm
- Súly (nettó): 5 kg

A gyártó fenntartja a termék műszaki specifikációinak módosítását.



FIGYELEM: TŰZ VAGY ÁRAMÜTÉS ELKERÜLÉSE ÉRDEKÉBEN NE TEGYE KI A KÉSZÜLÉKET ESŐ VAGY NEDVESSÉG HATÁSÁNAK. HASZNÁLATON KÍVÜL VAGY JAVÍTÁS ELŐTT MINDIG HÚZZA KI A KÉSZÜLÉKET AZ ELEKTROMOS HÁLÓZATBÓL. A KÉSZÜLÉK NEM TARTALMAZ A FELHASZNÁLÓ ÁLTAL JAVÍTHATÓ ALKATRÉSZEKET. MINDIG FORDULJON SZAKSZERVIZHEZ. A KÉSZÜLÉK VESZÉLYES FESZÜLTSG ALATT VAN.

Környezetvédelmi információk

Megtettünk lehető legjobbat a csomagolóanyagok mennyiségének csökkentése érdekében: lehetővé tettük azok egyszerű szétválasztását 3 anyagra: kartonpapír, papírzúzalék és olvasztott polipropilén. A készülék olyan anyagokat tartalmaz, amelyek szétszerelés után speciális üzemekben újrahasznosíthatók. Kérjük, tartsa be a csomagolóanyagok, kimerült elemek és régi berendezések kezelésére vonatkozó helyi előírásokat.

Használt elektromos berendezések, elemek és akkumulátorok megsemmisítése

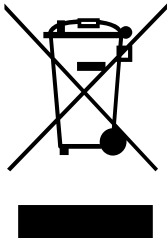

Ez a jel a készüléken, annak tartozékain vagy csomagolásán azt jelöli, hogy ezt a terméket nem szabad a többi háztartási hulladékkal azonos módon kezelni. Élettartamának letelte után a terméket vagy az elemet (amennyiben tartalmaz) adja le az illetékes hulladékgyűjtő helyen, ahol az elektromos berendezést és elemet újrahasznosítják. Az Európai Unióban és a többi európai államban vannak gyűjtőhelyek a kiszolgált elektromos berendezések számára. A termék megfelelő módon történő megsemmisítésével nagyban hozzájárul a nem megfelelő hulladékkezelés által a környezetet és az emberi egészséget veszélyeztető kockázatok megelőzéséhez. Az anyagok újrafeldolgozásával megőrizhetők természeti erőforrásaink. Ezért kérjük, ne dobja a kiszolgált elektromos berendezést és elemet/akkumulátort a háztartási hulladék közé. A kiszolgált elektromos berendezések ingyenes elhelyezésére vonatkozó információkért forduljon eladójához, a községi hivatalhoz. A használt elemek és akkumulátorok ingyenes elhelyezésére vonatkozó információkat szintén az eladójától, a községi hivaltaltól.

Gyártja: Hyundai Corporation, Seoul, Korea

ZÁRUČNÍ PODMÍNKY

Na výrobek uvedený v tomto záručním listu je poskytována záruka po dobu dvacet čtyři měsíců od data prodeje spotřebiteli.

Záruka se vztahuje na poruchy a závady, které v průběhu záruční doby vznikly chybou výroby nebo vadou použitých materiálů.

Výrobek je možno reklamovat u prodejce, který výrobek prodal spotřebiteli nebo v autorizovaném servisu.

Při reklamaci je nutné předložit: reklamovaný výrobek, originální nákupní doklad, ve kterém je zřetelně uveden typ výrobku a jeho datum prodeje spotřebiteli, případně tento řádně vyplněný záruční list.

Záruka platí pouze tehdy, je-li výrobek používán podle návodu k obsluze a připojen na správné síťové napětí.

Spotřebitel ztrácí nárok na záruční opravu nebo bezplatný servis v případě:

- zásahu do přístroje neoprávněnou osobou.
- nesprávné nebo neodborné montáže výrobku.
- poškození přístroje vlivem živelné pohromy.
- používání výrobku pro jiné účely, než je obvyklé.
- používání výrobku k profesionální či jiné výtěžné činnosti.
- používání výrobku s jiným než doporučeným příslušenstvím.
- nesprávné údržby výrobku.
- nepravidłelného čištění výrobků zejména v případě, kdy je závada způsobena zbytky potravin, vlasů, domovního prachu nebo jiných nečistot.
- vystavení výrobku nepříznivému vnějšímu vlivu, zejména vniknutím cizích předmětů nebo tekutin (včetně elektrolytu z baterií) dovnitř.
- mechanického poškození výrobku způsobeného nesprávným používáním výrobku nebo jeho pádem.

Pokud zboží při uplatňování vady ze strany spotřebitele bude zasíláno poštou nebo přepravní službou, musí být zabaleno v obalu vhodném pro přepravu tak, aby se zabránilo poškození výrobku přepravou.

Aktuální seznam servisních středisek naleznete na: www.hyundai-electronics.cz

Případně další dotazy zasílejte na info@hyundai-electronics.cz

Veškeré náležitosti uvedené v tomto záručním listu platí pouze pro výrobky nakoupené a reklamované na území České Republiky.

Typ výrobku: **JE 702P, JE 702S**

Datum prodeje:

Výrobní číslo:

Razítko a podpis prodávajícího:

ZÁRUČNÝ LIST**ZÁRUČNÉ PODMIENKY**

Na výrobok uvedený v tomto záručnom liste je poskytovaná záruka na dobu dvadsať štyri mesiacov od dátumu predaja spotrebiteľovi.

Záruka sa vzťahuje na poruchy a chyby, ktoré v priebehu záručnej doby vznikli chybou výroby alebo chybou použitých materiálov.

Výrobok je možné reklamovať u predajcu, ktorý výrobok predal spotrebiteľovi alebo v autorizovanom servise.

Pri reklamácií je nutné predložiť: reklamovaný výrobok, originálny nákupný doklad, v ktorom je zreteľne uvedený typ výrobku a jeho dátum predaja spotrebiteľovi prípadne tento riadne vyplnený záručný list.

Záruka platí iba vtedy, ak je výrobok používaný podľa návodu na obsluhu a pripojený na správne sieťové napätie.

Spotrebiteľ stráca nárok na záručnú opravu alebo bezplatný servis najmä v prípade:

- zásahu do prístroja neoprávnenou osobou.
- nesprávnej alebo neodbornej montáže výrobku.
- poškodenia prístroja vplyvom živeľnej pohromy.
- používania výrobku pre účely pre ktoré nie je určený.
- používania výrobku na profesionálne či iné zárobkové činnosti.
- používania výrobku s iným než doporučeným príslušenstvom.
- nesprávnej údržby výrobku.
- nepravidelného čistenia výrobku najmä v prípade, kedy je porucha spôsobená zvyškami potravín, vlasov, domového prachu alebo iných nečistôt.
- vystavenia výrobku nepriaznivému vonkajšiemu vplyvu, najmä vniknutím cudzích predmetov alebo tekutín (vrátane elektrolytu z batérií) dovnútra.
- mechanického poškodenia výrobku spôsobeného nesprávnym používaním výrobku alebo jeho pádom.

Pokiaľ výrobok pri uplatňovaní poruchy zo strany spotrebiteľa bude zasielaný poštou alebo prepravnou službou, musí byť zabalený v obale vhodnom pre prepravu tak, aby sa zabránilo poškodeniu výrobku prepravou.

Aktuálny zoznam servisných stredísk nájdete na: www.hyundai-electronics.cz

Prípadné ďalšie dotazy zasielajte info@hyundai-electronics.cz

Všetky náležitosti uvedené v tomto záručnom liste platia len pre výrobky nakúpené a reklamované na území Slovenskej Republiky.

Typ prístroja: **JE 702P, JE 702S**

Dátum predaja:

Výrobné číslo:

Pečiatka a podpis predajca:

WARUNKI GWARANCJI

- 1) Niniejsza gwarancja dotyczy produktów produkowanych pod marką HYUNDAI, zakupionych w sklepach na terytorium Rzeczypospolitej Polskiej.
- 2) Okres gwarancji wynosi 24 miesiące od daty zakupu produktu.
- 3) Naprawy gwarancyjne odbywają się na koszt Gwaranta we wskazanym przez Gwaranta Autoryzowanym Zakładzie Serwisowym.
- 4) Gwarancją objęte są wady produktu spowodowane wadliwymi częściami i/lub defektami produkcyjnymi.
- 5) Gwarancja obowiązuje pod warunkiem dostarczenia do Autoryzowanego Zakładu Serwisowego urządzenia w kompletnym opakowaniu albo w opakowaniu gwarantującym bezpieczny transport wraz z kompletem akcesoriów oraz z poprawnie i czytelnie wypełnioną kartą gwarancyjną i dowodem zakupu (paragon, faktura VAT, etc.).
- 6) Autoryzowany Zakład Serwisowy może odmówić naprawy gwarancyjnej jeśli Karta Gwarancyjna nosić będzie widoczne ślady przeróbek, jeżeli numery produktów okażą się inne niż wpisane w karcie gwarancyjnej a także jeśli numer dokumentu zakupu oraz data zakupu na dokumencie różnią się z danymi na Karcie Gwarancyjnej.
- 7) Usterki ujawnione w okresie gwarancji będą usunięte przez Autoryzowany Zakład Serwisowy w terminie 14 dni roboczych od daty przyjęcia produktu do naprawy przez zakład serwisowy, termin ten może być przedłużony do 21 dni roboczych w przypadku konieczności sprowadzenia części zamiennych z zagranicy .
- 8) Gwarancją nie są objęte:
 - wadliwe działanie lub uszkodzenie spowodowane niewłaściwym użytkowaniem (np. znaczące zabrudzenie urządzenia, zarówno wewnątrz jak i na zewnątrz, zalanie płynami itp.) lub użytkowanie niezgodne z instrukcją obsługi i przepisami bezpieczeństwa
 - zużycie towaru przekraczające zakres zwykłego używania przez indywidualnego odbiorcę końcowego (zwłaszcza jeżeli był wykorzystywany do profesjonalnej lub innej czynności zarobkowej)
 - uszkodzenia spowodowane czynnikami zewnętrznymi (w tym: wyładowaniami atmosferycznymi, przepięciami sieci elektrycznej, środkami chemicznymi, czynnikami termicznymi) i działaniem osób trzecich
 - uszkodzenia powstałe w wyniku podłączenia urządzenia do niewłaściwej instalacji współpracującej z produktem
 - uszkodzenia powstałe w wyniku zalania wodą, użycia nieodpowiednich baterii (np. ładowanych powtórnie baterii nie będących akumulatorami)
 - produkty nie posiadające wypełnionej przez Sprzedawcę Karty Gwarancyjnej
 - produkty z naruszoną plombą gwarancyjną lub wyraźnymi oznakami ingerencji przez osoby trzecie (nie będące Autoryzowanym Zakładem Serwisowym lub nie działające w jego imieniu i nie będące przez niego upoważnionymi)
 - kable przyłączeniowe, piloty zdalnego sterowania, słuchawki, baterie
 - uszkodzenia powstałe wskutek niewłaściwej konserwacji urządzenia
 - uszkodzenia powstałe w wyniku zdarzeń losowych (np. powódź, pożar, klęski żywiołowe, wojna, zamieszki, inne nieprzewidziane okoliczności)
 - czynności związane ze zwykłą eksploatacją urządzenia (np. wymiana baterii)
 - zapisane na urządzeniu dane w formie elektronicznej (w szczególności Gwarant zastrzega sobie prawo do sformatowania nośników danych zawartych w urządzeniu, co może skutkować utratą danych na nich zapisanych)
 - **uszkodzenia (powodujące np. brak odpowiedzi urządzenia lub jego nie włączanie się) powstałe wskutek wgrania nieautoryzowanego oprogramowania.**
- 9) Jeżeli Autoryzowany Zakład Serwisowy stwierdzi, iż przyczyną awarii urządzenia są przypadki wymienione w pkt. 8 lub nie stwierdzi żadnego uszkodzenia, koszty serwisu oraz całkowite koszty transportu urządzenia pokrywa nabywca.

- 10) W wypadku wystąpienia wypadków wymienionych w pkt. 8 Autoryzowany Zakład Serwisowy wyceni naprawę urządzenia i na życzenie klienta może dokonać naprawy odpłatnej. Uszkodzenia urządzenia powstałe w wyniku wypadków opisanych w pkt. 8 powodują utratę gwarancji.
- 11) Wszelkie wadliwe produkty lub ich części, które zostały w ramach naprawy gwarancyjnej wymienione na nowe, stają się własnością Gwaranta.
- 12) W wypadku gdy naprawa urządzenia jest niemożliwa lub spowodowałaby przekroczenie terminów określonych w pkt. 7 a także kiedy naprawa wiązałaby się z poniesieniem przez Gwaranta kosztów niewspółmiernych do wartości urządzenia Gwarant może wymienić Klientowi urządzenie na nowe o takich samych lub wyższych parametrach. W razie niedostarczenia urządzenia w komplecie Gwarant może wymienić jedynie zwrócone części urządzenia lub dokonać zwrotu zapłaconej ceny jednak wówczas jest upoważniony do odjęcia kosztu części zużytych lub nie dostarczonych przez użytkownika (np. baterii, słuchawek, zasilacza) wraz z reklamowanym urządzeniem.
- 13) Okres gwarancji przedłuża się o czas przebywania urządzenia w Autoryzowanym Zakładzie Serwisowym.
- 14) W wypadku utraty karty gwarancyjnej nie wydaje się jej duplikatu.
- 15) Producent może uchylić się od dotrzymania terminowości usługi gwarancyjnej gdy zaistnieją zakłócenia w działalności firmy spowodowane nieprzewidywalnymi okolicznościami (tj. niepokoje społeczne, klęski żywiołowe, ograniczenia importowe itp).
- 16) Gwarancja nie wyklucza, nie ogranicza ani nie zawiesza praw konsumenta wynikających z niezgodności towaru z umową sprzedaży.
- 17) W sprawach nieuregulowanych niniejszymi warunkami mają zastosowanie przepisy Kodeksu Cywilnego.

Uszkodzenie wyposażenia nie jest automatycznie powodem dla bezpłatnej wymiany kompletnego urządzenia. Jeżeli reklamujesz słuchawki, pilota, kable przyłączeniowe lub inne akcesoria NIE PRZYSYŁAJ całego urządzenia. Skontaktuj się ze sprzedawcą lub producentem w celu uzgodnienia sposobu przeprowadzenia procedury reklamacyjnej bez konieczności przesyłania całego kompletu do serwisu.

Kontakt w sprawach serwisowych: Digison Polska Sp. z o.o., Tel. (071) 3577027, Fax. (071) 7234552, internet: <http://www.digison.pl/sonline/>, e-mail: serwis@digison.pl

Nazwa: JE 702P, JE 702S	Pieczeńć i podpis sprzedawcy:	
Data sprzedaży:		
Numer serii:		
1. Data Przyjęcia/Nr Naprawy/ Pieczeńć i Podpis Serwisanta:	2. Data Przyjęcia/Nr Naprawy/ Pieczeńć i Podpis Serwisanta:	
3. Data Przyjęcia/Nr Naprawy/ Pieczeńć i Podpis Serwisanta:	4. Data Przyjęcia/Nr Naprawy/ Pieczeńć i Podpis Serwisanta:	

POZNÁMKY / NOTATKA / NOTES / MEGJEGYZÉS:

POZNÁMKY / NOTATKA / NOTES / MEGJEGYZÉS:

POZNÁMKY / NOTATKA / NOTES / MEGJEGYZÉS:

HYUNDAI

Licensed by Hyundai Corporation, Korea.