

ECG



KR 814

KUCHYŇSKÝ ROBOT

NÁVOD K OBSLUZE

CZ

KUCHYNSKÝ ROBOT

NÁVOD NA OBSLUHU

SK

ROBOT KUCHENNY

INSTRUKCJA OBSŁUGI

PL

KONYHAI ROBOTGÉP

HASZNÁLATI ÚTMUTATÓ

HU

KÜCHENROBTER

BEDIENUNGSANLEITUNG

DE

FOOD PROCESSOR

INSTRUCTION MANUAL

EN

■ Před uvedením výrobku do provozu si důkladně přečtěte tento návod a bezpečnostní pokyny, které jsou v tomto návodu obsaženy. Návod musí být vždy přiložen k přístroji. ■ Przed uvedeniem wyrobku do przewadzki si dokladnie przeczytajcie teni nawod a bezpieczeŃnosne pokyny, ktore sũ w tomto nawodzie obsiahnutẽ. Nawod musi byc wzdy przylozony k przystrzoi. ■ Przed pierwszym uzyciem urzãdzenia prosimy o uwaŹne zapoznanie siã z instrukcjami dotyczãcymi bezpieczeŃstwa i uzytkowania. Instrukcja obslugi musi byc zawsze dołączona. ■ A termék hasznãlata vétele elõtt figyelmesen olvassa el ezt a hasznãlati útmutatót és az útmutatóban található biztonsági rendelkezéseket. A hasznãlati útmutatót tartsa a készülék közelében. ■ Bitte lesen Sie vor der Inbetriebnahme des Produktes diese Anleitung und die darin enthaltenen Sicherheitshinweise aufmerksam durch. Die Bedienungsanleitung muss dem Gerät immer beigelegt sein. ■ Always read the safety&use instructions carefully before using your appliance for the first time. The user's manual must be always included.

BEZPEČNOSTNÍ POKYNY

Čtěte pozorně a uschovejte pro budoucí potřebu!

Varování: Bezpečnostní opatření a pokyny uvedené v tomto návodu nezahrnují všechny možné podmínky a situace, ke kterým může dojít. Uživatel musí pochopit, že faktorem, který nelze zabudovat do žádného z výrobků, je zdravý rozum, opatrnost a péče. Tyto faktory tedy musí být zajištěny uživatelem/uživatelkou používajícími a obsluhujícími toto zařízení. Neodpovídáme za škody způsobené během přepravy, nesprávným používáním nebo změnou či úpravou jakékoli části zařízení.

Při používání by měla být vždy dodržována základní opatření, včetně těch následujících:

1. Ujistěte se, že napětí ve vaší zásuvce odpovídá napětí uvedenému na štítku zařízení a že je zásuvka řádně uzemněná. Zásuvka musí být instalována podle platných bezpečnostních předpisů.
2. Pokud je poškozen přívodní kabel, přístroj za žádných okolností nepoužívejte. **Veškeré opravy včetně výměny napájecího přívodu svěřte odbornému servisu!** Nedemontujte ochranné kryty zařízení, hrozí nebezpečí úrazu elektrickým proudem!
3. Přístroj chraňte před ostrými hranami, zdroji tepla, přímým sluncem a vlhkostí. Chraňte před přímým kontaktem s vodou a jinými tekutinami, aby nedošlo k úrazu elektrickým proudem.
4. Přístroj nepoužívejte venku nebo ve vlhkém prostředí a nedotýkejte se přívodního kabelu nebo spotřebiče mokřými rukama. Hrozí nebezpečí úrazu elektrickým proudem. Vlhký nebo mokrý přístroj neprodleně odpojte od napájení.
5. Dbejte zvýšené pozornosti, pokud spotřebič používáte v blízkosti dětí.
6. Přístroj nenechávejte v chodu bez dozoru. Pokud opouštíte pracovní prostor, vždy přístroj vypněte a vytáhněte přívodní kabel ze síťové zásuvky. Vidlici nevytahujte ze zásuvky taháním za kabel. Kabel odpojte ze zásuvky uchopením za vidlici.
7. Při manipulaci a čištění dbejte zvýšené opatrnosti, nože jsou velmi ostré a mohou způsobit poranění.
8. Používejte pouze na zpracování potravin. Maximální dovolená teplota zpracovávaných potravin je <80 °C. Nepoužívejte na vroucí potraviny!
9. Před odpojením zástrčky z elektrické zásuvky přepněte všechny ovládací prvky do polohy VYPNUTO!
10. Spotřebič nepoužívejte v blízkosti zdroje tepla, např. trouby. Chraňte jej před přímým slunečním zářením.
11. Přístroj v žádném případě nezakrývejte ani nepoužívejte v blízkosti hořlavých materiálů, např. záclon, stěny apod.
12. Vidlici přívodního kabelu nezapojte do elektrické zásuvky, dokud nepřipevníte veškeré potřebné příslušenství.
13. Do přístroje nevkládejte velké kusy potravin. V žádném případě nevkládejte materiály jako papír, kov, lepenka, plasty apod.
14. Přívodní kabel se nesmí dotýkat horkých částí ani vést přes ostré hrany.
15. Nepoužívejte příslušenství, které není doporučeno výrobcem, jinak se vystavujete riziku ztráty záruky.
16. Spotřebič používejte pouze v souladu s pokyny uvedenými v tomto návodu. Tento spotřebič je určen pouze pro domácí použití. Výrobce neodpovídá za škody způsobené nesprávným použitím tohoto zařízení.
17. Tento přístroj není určen pro používání osobami (včetně dětí), jimž fyzická, smyslová nebo mentální neschopnost či nedostatek zkušeností a znalostí zabraňuje v bezpečném používání spotřebiče, pokud na ně nebude dohlíženo nebo pokud nebyly instruovány ohledně použití přístroje osobou zodpovědnou za jejich bezpečnost. Je nutný dohled nad dětmi, aby se zajistilo, že si nebudou s přístrojem hrát.

POPIS

CZ

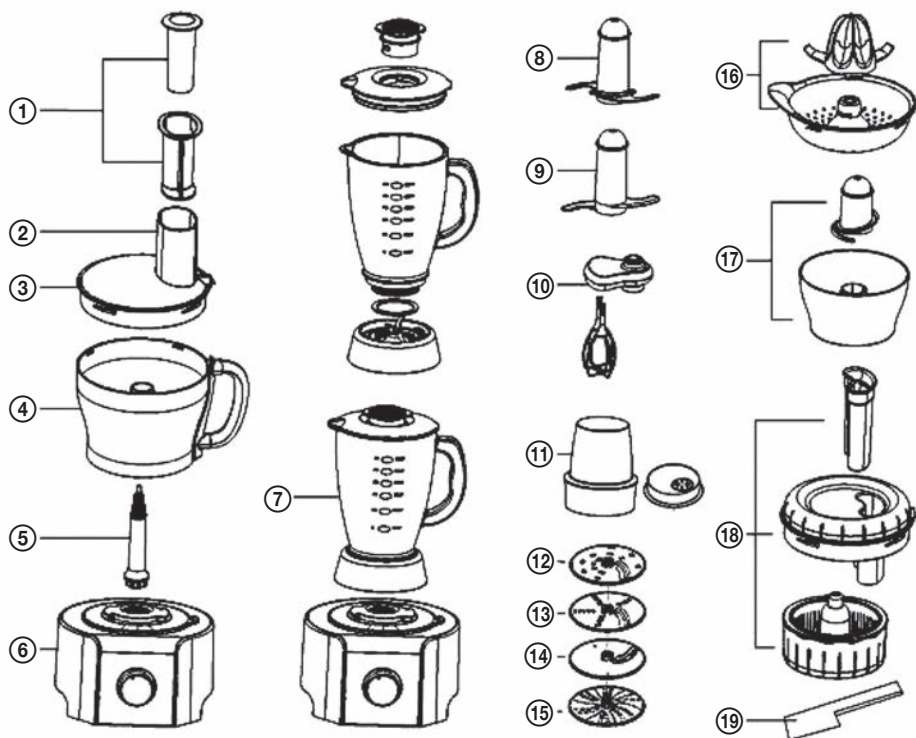

Robot

1. Pěchovadlo
2. Plnicí trubice
3. Víko

Příslušenství

7. Mixér
8. Sekací nástavec s nerezovými noži
9. Plastový hnětač
10. Šlehač se dvěma metlami
11. Mlýnek se sypátkem
12. Kotouč na hrubé krouhání a nudličky
13. Kotouč na jemné krouhání a nudličky

4. Pracovní nádoba
5. Odnímatelná hnací hřídel
6. Základna

14. Kotouč na krájení plátků
15. Kotouč na strouhání
16. Lis na citrusy
17. Nádoba mini robota se sekacím nástavcem a nerezovými noži
18. Odšťavňovač
19. Stěrka

POKYNY K POUŽÍVÁNÍ

Ovládání

Po sesazení potřebných dílů ovládáte robota pomocí ovladače s plynulou regulací otáček. Směrem doprava otáčky zvyšujete, směrem doleva snižujete. Vlevo od nulové polohy se nachází poloha pulzního režimu. Otočením do této polohy uvedete robota do chodu, jakmile ovladač pustíte, vrátí se do nulové polohy a robot se zastaví.

Sekací nástavec s nerezovými noži / Plastový hnětací nástavec

- Sekací nástavec použijete při výrobě dortů a moučníků, k sekání syrového a vařeného masa, zeleniny a ořechů, k přípravě paštik, past a pyr a také k výrobě strouhanky z tvrdého pečiva. Doba zpracování potravin určuje strukturu pokrmu. Chcete-li docílit hrubší struktury, použijte pulzní režim.
- Sekací nástavec nebo hnětací nástavec nepoužívejte k míchání mouky.

Maso před zpracováním nasekejte na kostky o rozměru cca 3 x 3 cm. Do nádoby nikdy nevkládejte více než 1 kg takto připraveného masa. Po 1 minutě bude maso jemně namleto.

Chcete-li zajistit dlouhou životnost přístroje, nenechávejte jej nepřetržitě v chodu více než 30 vteřin, vždy nechejte motor po třech cyklech nejméně 1 minutu zchladnout.

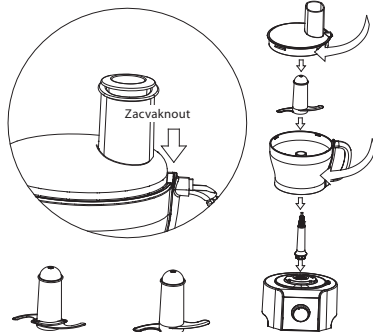

Kotouče na krouhání, strouhání a krájení brambor

1. Oboustranný kotouč pro hrubé krouhání a nudličky
2. Oboustranný kotouč pro jemné krouhání a nudličky
 - Kotouč na krouhání použijte ke krouhání mrkve, brambor, zelí, okurek, cuket, řepy a cibule a ke krájení sýrů.
3. Kotouč na krájení plátků brambor, ovoce a zeleniny
 - Kotouč na plátky použijte k přípravě bramborových plátků, jemných hranolků, zeleninových salátů, ozdob a restované zeleniny
4. Kotouč se struhadlem
 - Struhadlo použijte na tvrdé sýry, mrkev, brambory a potraviny s podobnou strukturou.

Chcete-li zajistit dlouhou životnost přístroje, nenechávejte jej nepřetržitě v chodu více než 3 minuty. Před dalším použitím nechejte 30 minut zchladnout.

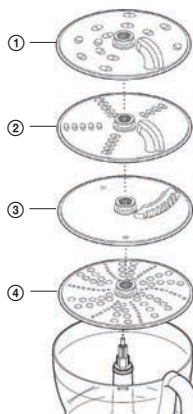

Šlehač s dvojitou metlou a redukcí otáček

- Použijte ke šlehání lehkých směsí z vaječných bílků a kondenzovaného mléka a ke šlehání piškotového těsta z vajec a cukru.
- Těžší směsi s obsahem tuku a mouky by šlehač poškodily.

Chcete-li zajistit dlouhou životnost přístroje, nenechávejte jej nepřetržitě v chodu více než 3 minuty. Před dalším použitím nechejte 30 minut zchladnout.



Mixér

1. Do drážky v základně mixéru pečlivě usadte těsnicí kroužek. Poškozený nebo nesprávně nasazený těsnicí kroužek může způsobit vytékání obsahu.
2. Na základnu mixéru našroubujte nádobu mixéru.
3. Do nádoby mixéru vložte ingredience.
4. Do víka nasadte filtrační zátku a otočte.
5. Otočte víko po směru hodinových ručiček tak, aby bylo zajištěno na nádobě.
6. Sestavený mixér nasadte do základny robota a otočením zajistěte.
7. Nastavte rychlost nebo použijte pulzní režim.
8. Když je spotřebič v chodu, nehýbejte nádobou, víkem a filtrační zátkou.
9. Maximální celková kapacita nádoby mixéru je 1,5 litru.

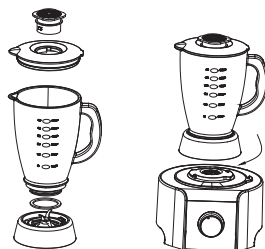

Chcete-li zajistit dlouhou životnost přístroje, nenechávejte jej nepřetržitě v chodu více než 30 vteřin, vždy nechejte motor po třech cyklech nejméně 1 minutu zchladnout.

Odšťavňovač

- Odšťavňovač použijte k výrobě džusů z tuhého ovoce a zeleniny.
1. Na základnu robota nasadte hnací hřídel a nádobu odšťavňovače.
 2. Nasadte sítko do vnitřní misky a zajistěte.
 3. Usadte vnitřní misku do nádoby robota
 4. Na nádobu nasadte víko a otočením zajistěte tak, aby byla plnicí trubice nad rukojetí.
 5. Potraviny nasekejte na menší kousky tak, aby se pohodlně vešly do plnicí trubice.
 6. Robota zapněte a pomocí posunovače tlačte plody rovnoměrně dolů. Do plnicí trubice nikdy nestrkejte prsty! Před přidáním další dávky nejprve dokonale zpracujte dávku předchozí.
 7. Po přidání posledního kusu nechte přístroj dalších 20 vteřin běžet, aby se ze sítka odstředila veškerá šťáva.
 8. Pokud je rotační sítko jakkoli poškozené, přístroj nepoužívejte.

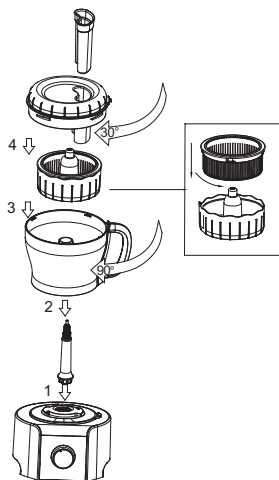

Chcete-li zajistit dlouhou životnost přístroje, nenechávejte jej nepřetržitě v chodu více než 3 minuty. Před dalším použitím nechejte 30 minut zchladnout.

Lis na citrusy

- Lis na citrusy použijte k vymačkání šťávy z citrusových plodů (např. pomerančů, citronů, limetek a grapefruitů).

Chcete-li zajistit dlouhou životnost přístroje, nenechávejte jej nepřetržitě v chodu více než 3 minuty. Před dalším použitím nechejte 30 minut zchladnout.

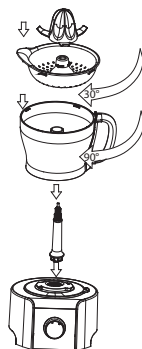

Mlýnek

- Mlýnek použijte k mletí bylinek, ořechů a kávových zrnků.
1. Do misky mlýnku vložte suroviny. Plňte maximálně do poloviny objemu.
 2. Na základnu mlýnku usadte těsnící kroužek.
 3. Základnu mlýnku obraťte vzhůru nohama a noži obrácenými směrem dolů ji přiklopte na misku mlýnku.
 4. Našroubujte na misku a rukou pevně dotáhněte.
 5. Sestavený mlýnek nasadte na základnu s motorem a otočením zajistěte.
 6. Přepněte na maximální rychlost nebo použijte pulzní režim.
 7. Po namletí můžete základnu s noži vyměnit za víčko se sypátkem a rovnou použít k posypání pokrmů.

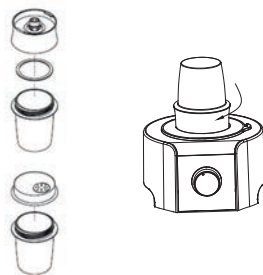

Chcete-li zajistit dlouhou životnost přístroje, nenechávejte jej nepřetržitě v chodu více než 3 minuty. Před dalším použitím nechejte 30 minut zchladnout.

Nádoba mini robota

1. Na základnu robota nasadte hnací hřídel a pracovní nádobu.
2. Do pracovní nádoby nasuňte nádobu mini robota. Ujistěte se, že žebra uvnitř duté osy mini robota zapadají do zářezů v duté ose hlavní nádoby.
3. Na hnací hřídel nasadte malý sekací nástavec.
4. Vložte suroviny, které chcete zpracovat.
5. Nasadte víko, zajistěte a zapněte.

Chcete-li zajistit dlouhou životnost přístroje, nenechávejte jej nepřetržitě v chodu více než 30 vteřin, vždy nechejte motor po třech cyklech nejméně 1 minutu zchladnout.

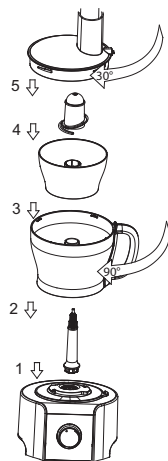

ČIŠTĚNÍ

- Před čištěním spotřebiči pokaždé vypněte a odpojte od napájení.
- Se sekacími nástavci a kotouči manipulujte opatrně – jsou velmi ostré a hrozí nebezpečí poranění.
- Některé potraviny mohou způsobit zbarvení plastů. Tento jev je zcela normální, nehrozí poškození plastů nebo ovlivnění chutě potravin. Chcete-li odstranit zbarvení a očistit povrchy, které jsou v kontaktu s potravinami, otřete je hadříkem namočeným v rostlinném oleji.

Čištění základny: Základnu otřete suchým hadříkem.

Čištění ostatních dílů robota (kromě základny): Naplňte dřež do poloviny vodou, do vody vložte díly, které chcete omýt, a jednotlivé díly otřete žínkou. Poté díly osušte suchou utěrkou.

TECHNICKÉ ÚDAJE

CZ

Plynulá regulace rychlosti + pulzní stupeň
Max. náplň velké pracovní nádoby 1,5 l
1,5 l skleněný mixér
Mini nádoba 0,5 l pro zpracování menšího množství potravin
4 ks celonerezových strouhacích kotoučů pro 6 funkcí
Odšťavňovač
Šlehač s 2 nerezovými metlami
2 nerezové sekací nože
Plastový hnětací nástavec
Lis na citrusy
Mlýnek na bylinky a koření se sypátkem
Stěrka
Dvojité bezpečnostní pojistka proti náhodnému zapnutí
Světelná kontrolka zapnutí
Protiskluzové nožky pro větší stabilitu

Jmenovité napětí: 230 V~ 50/60 Hz

Jmenovitý příkon: 800 W

Hlučnost: ≤ 85 dB

VYUŽITÍ A LIKVIDACE ODPADU

Balící papír a vlnitá lepenka – odevzdat do sběrných surovin. Přebalová folie, PE sáčky, plastové díly – do sběrných kontejnerů na plasty.

LIKVIDACE VÝROBKU PO UKONČENÍ ŽIVOTNOSTI

Likvidace použitých elektrických a elektronických zařízení (platí v členských zemích EU a dalších evropských zemích se zavedeným systémem třídění odpadu)

Vyobrazený symbol na produktu nebo na obalu znamená, že s produktem by nemělo být nakládáno jako s domovním odpadem. Produkt odevzdejte na místo určené pro recyklaci elektrických a elektronických zařízení. Správnou likvidaci produktu zabráníte negativním vlivům na lidské zdraví a životní prostředí. Recyklace materiálů přispívá k ochraně přírodních zdrojů. Více informací o recyklaci tohoto produktu Vám poskytne obecní úřad, organizace pro zpracování domovního odpadu nebo prodejní místo, kde jste produkt zakoupili.



08/05

Tento výrobek splňuje požadavky směrnice EU o elektromagnetické kompatibilitě a elektrické bezpečnosti.



Změna textu a technických parametrů vyhrazena.

BEZPEČNOSTNÉ POKYNY

Čítajte pozorne a uschovajte na budúcu potrebu!

Varovanie: Bezpečnostné opatrenia a pokyny uvedené v tomto návode nezahŕňajú všetky možné podmienky a situácie, ku ktorým môže dôjsť. Používateľ musí pochopiť, že faktorom, ktorý nie je možné zabudovať do žiadneho z výrobkov, je zdravý rozum, opatrnosť a starostlivosť. Tieto faktory teda musia byť zaistené používateľom/používateľmi používajúcimi a obsluhujúcimi toto zariadenie. Nezodpovedáme za škody spôsobené počas prepravy, nesprávnym používaním alebo zmenou či úpravou akejkoľvek časti zariadenia.

Pri používaní by sa mali vždy dodržiavať základné opatrenia, vrátane tých nasledujúcich:

SK

1. Uistite sa, že napätie vo vašej zásuvke zodpovedá napätiu uvedenému na štítku zariadenia a že je zásuvka riadne uzemnená. Zásuvka musí byť inštalovaná podľa platných bezpečnostných predpisov.
2. Ak je poškodený prívodný kábel, prístroj za žiadnych okolností nepoužívajte. **Všetky opravy vrátane výmeny napájacieho prívodu zverte odbornému servisu!** Nedemontujte ochranné kryty zariadenia, hrozí nebezpečenstvo úrazu elektrickým prúdom!
3. Prístroj chráňte pred ostrými hranami, zdrojmi tepla, priamym slnkom a vlhkosťou. Chráňte pred priamym kontaktom s vodou a inými tekutinami, aby nedošlo k úrazu elektrickým prúdom.
4. Prístroj nepoužívajte vonku alebo vo vlhkom prostredí a nedotýkajte sa prívodného kábla alebo spotrebiča mokrými rukami. Hrozí nebezpečenstvo úrazu elektrickým prúdom. Vlhký alebo mokrý prístroj bezodkladne odpojte od napájania.
5. Dbajte na zvýšenú pozornosť, ak spotrebič používate v blízkosti detí.
6. Prístroj nenechávajte v chode bez dozoru. Ak opúšťate pracovný priestor, vždy prístroj vypnite a vytiahnite prívodný kábel zo sieťovej zásuvky. Vidlicu nevyťahujte zo zásuvky ťahaním za kábel. Kábel odpojte od zásuvky uchopením za vidlicu.
7. Pri manipulácii a čistení dbajte na zvýšenú opatrnosť, nože sú veľmi ostré a môžu spôsobiť poranenie.
8. Používajte iba na spracovanie potravín. Maximálna dovolená teplota spracovávaných potravín je < 80 °C. Nepoužívajte na vriace potraviny!
9. Pred odpojením zástrčky od elektrickej zásuvky prepnite všetky ovládacie prvky do polohy VYPNUTÉ!
10. Spotrebič nepoužívajte v blízkosti zdroja tepla, napr. rúry. Chráňte ho pred priamym slnečným žiarením.
11. Prístroj v žiadnom prípade nezakrývajte ani nepoužívajte v blízkosti horľavých materiálov, napr. záclon, steny a pod.
12. Vidlicu prívodného kábla nezapájajte do elektrickej zásuvky, kým nepripevníte všetky potrebné príslušenstvá.
13. Do prístroja nekladajte veľké kusy potravín. V žiadnom prípade nekladajte materiály ako papier, kov, lepenka, plasty a pod.
14. Prívodný kábel sa nesmie dotýkať horúcich častí ani viesť cez ostré hrany.
15. Nepoužívajte príslušenstvo, ktoré nie je odporúčané výrobcom, inak sa vystavujete riziku straty záruky.
16. Spotrebič používajte iba v súlade s pokynmi uvedenými v tomto návode. Tento spotrebič je určený iba na domáce použitie. Výrobca nezodpovedá za škody spôsobené nesprávnym použitím tohto zariadenia.
17. Tento prístroj nie je určený na používanie osobami (vrátane detí), ktorým fyzická, zmyslová alebo mentálna neschopnosť či nedostatok skúseností a znalostí zabraňuje bezpečne používať spotrebič, ak nebudú pod dohľadom alebo ak neboli inštruované z hľadiska použitia prístroja osobou zodpovednou za ich bezpečnosť. Je nutný dohľad nad deťmi, aby sa zaistilo, že sa nebudú s prístrojom hrať.

POPIS

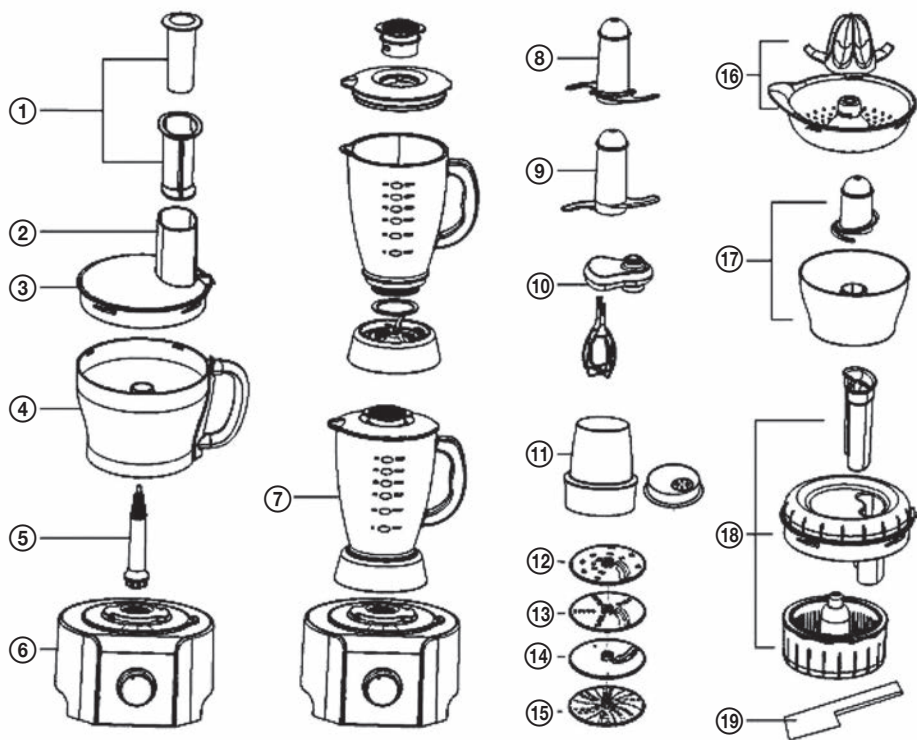

Robot

1. Utláčadlo
2. Plniaca trubica
3. Veko

Príslušenstvo

7. Mixér
8. Sekací násadec s antikorovými nožmi
9. Plastový hnetací násadec
10. Šľahač s dvomi metlami
11. Mlynček s posypávačom
12. Kotúč na hrubé krájanie a rezančky
13. Kotúč na jemné krájanie a rezančky

4. Pracovná nádoba
5. Odnímateľný hnací hriadeľ
6. Základňa

14. Kotúč na krájanie plátkov
15. Kotúč na strúhanie
16. Lis na citrusy
17. Nádoba mini robota so sekacím násadcom a antikorovými nožmi
18. Odšťavovač
19. Stierka

POKYNY NA POUŽÍVANIE

Ovládanie

Po zosadení potrebných dielov ovládajte robota pomocou ovládača s plynulou reguláciou otáčok. Smerom doprava otáčky zvyšujete, smerom doľava znižujete. Vľavo od nulovej polohy sa nachádza poloha pulzného režimu. Otočením do tejto polohy uvediete robota do chodu, hneď ako ovládač pustíte, vráti sa do nulovej polohy a robot sa zastaví.

Sekací násadec s antikorovými noži / Plastový hnetací násadec

- Sekací násadec použijete pri výrobe tort a múčnikov, na sekanie surového a vareného mäsa, zeleniny a orechov, na prípravu paštét, pást a pyré a tiež na výrobu strúhanky z tvrdého pečiva. Čas spracovania potravín určuje štruktúru pokrmu. Ak chcete doceliť hrubšie štruktúry, použite pulzný režim.
- Sekací alebo hnetací násadec nepoužívajte na miešanie múky.

Mäso pred spracovaním nasekajte na kocky s rozmerom cca 3 × 3 cm. Do nádoby nikdy nekladajte viac ako 1 kg takto pripraveného mäsa. Po 1 minúte bude mäso jemne namleté.

Ak chcete zaistiť dlhú životnosť prístroja, nenechávajte ho nepretržite v chode viac ako 30 sekúnd, vždy nechajte motor po troch cykloch najmenej 1 minútu schladnúť.

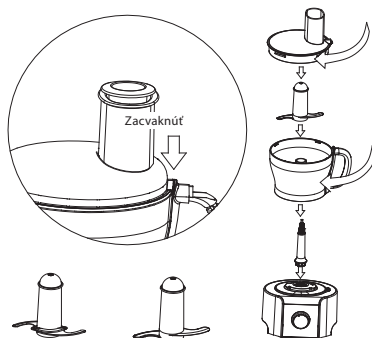

Kotúče na strúhanie a krájanie zemiakov

1. Obojstranný kotúč na hrubé krájanie a rezančeky
2. Obojstranný kotúč na jemné krájanie a rezančeky
 - Kotúč na krájanie použite na krájanie mrkvy, zemiakov, kapusty, uhoriek, cukiet, cvikly a cibule a na krájanie syrov.
3. Kotúč na krájanie plátkov zemiakov, ovocia a zeleniny
 - Kotúč na plátky použite na prípravu zemiakových plátkov, jemných hranolčekov, zeleninových šalátov, ozdôb a restovanej zeleniny
4. Kotúč so strúhadlom
 - Strúhadlo použite na tvrdé syry, mrkvu, zemiaky a potraviny s podobnou štruktúrou.

Ak chcete zaistiť dlhú životnosť prístroja, nenechávajte ho nepretržite v chode viac ako 3 minúty. Pred ďalším použitím nechajte 30 minút schladnúť.

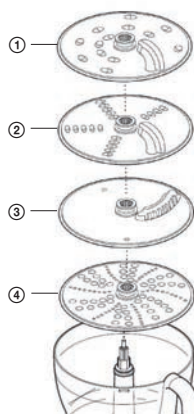

Šľahač s dvojitou metlou a redukciou otáčok

- Použite na šľahanie ľahkých zmesí z vaječných bielkov a kondenzovaného mlieka a na šľahanie piškótového cesta z vajec a cukru.
- Ťažšie zmesi s obsahom tuku a múky by šľahač poškodili.

Ak chcete zaistiť dlhú životnosť prístroja, nenechávajte ho nepretržite v chode viac ako 3 minúty. Pred ďalším použitím nechajte 30 minút schladnúť.



SK

Mixér

1. Do drážky v základni mixéra dôkladne usadíte tesniaci krúžok. Poškodený alebo nesprávne nasadený tesniaci krúžok môže spôsobiť vytekanie obsahu.
2. Na základňu mixéra naskrutkujte nádobu mixéra.
3. Do nádoby mixéra vložte ingrediencie.
4. Do veka nasadíte filtračnú zátku a otočte.
5. Otočte veko v smere hodinových ručičiek tak, aby bolo zaistené na nádobe.
6. Zostavený mixér nasadíte do základne robota a otočením zaistíte.
7. Nastavte rýchlosť alebo použite pulzný režim.
8. Keď je spotrebič v chode, nehybte nádobou, vekom a filtračnou zátkou.
9. Maximálna celková kapacita nádoby mixéra je 1,5 litra.

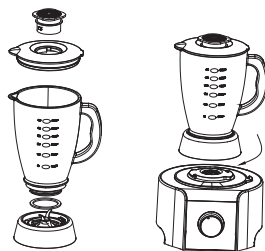

Ak chcete zaistiť dlhú životnosť prístroja, nenechávajte ho nepretržite v chode viac ako 30 sekúnd, vždy nechajte motor po troch cykloch najmenej 1 minútu schladnúť.

Odšťavovač

- Odšťavovač použite na výrobu džúsov z tuhého ovocia a zeleniny.
1. Na základňu robota nasadíte hnací hriadeľ a nádobu odšťavovača.
 2. Nasadíte sitko do vnútornej misky a zaistíte.
 3. Usadíte vnútornú misku do nádoby robota
 4. Na nádobu nasadíte veko a otočením zaistíte tak, aby bola plniaca trubica nad rukoväťou.
 5. Potravinu nasekajte na menšie kúsky tak, aby sa pohodlne vošli do plniacej trubice.
 6. Robot zapnite a pomocou posúvača tlačte plody rovnomerne dole. Do plniacej trubice nikdy nestrkajte prsty! Pred pridaním ďalšej dávky najprv dokonale spracujte predchádzajúcu dávku.
 7. Po pridaní posledného kusa nechajte prístroj ďalších 20 sekúnd bežať, aby sa zo sitka odstredila všetka šťava.
 8. Ak je rotačné sitko akokoľvek poškodené, prístroj nepoužívajte.

Ak chcete zaistiť dlhú životnosť prístroja, nenechávajte ho nepretržite v chode viac ako 3 minúty. Pred ďalším použitím nechajte 30 minút schladnúť.

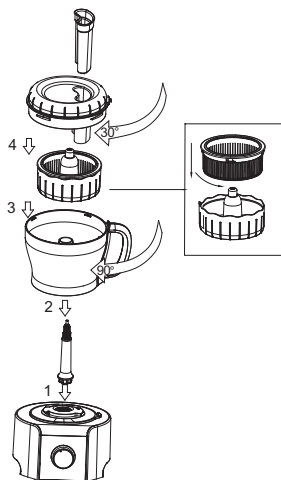

Lis na citrusy

- Lis na citrusy použite na vytlačenie šťavy z citrusových plodov (napr. pomarančov, citrónov, limetiek a grapefruitov).

Ak chcete zaistiť dlhú životnosť prístroja, nenechávajte ho nepretržite v chode viac ako 3 minúty. Pred ďalším použitím nechajte 30 minút schladnúť.

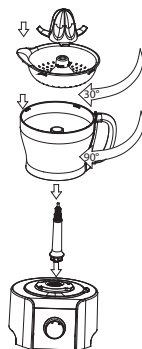

Mlynček

- Mlynček použite na mletie bylínok, orechov a kávových zrníek.
1. Do misky mlynčeka vložte suroviny. Plňte maximálne do polovice objemu.
 2. Na základňu mlynčeka usadte tesniaci krúžok.
 3. Základňu mlynčeka obráťte hore nohami a nožmi obrátenými smerom dole ju priklopte na miskú mlynčeka.
 4. Naskrutkujte na miskú a rukou pevne dotiahnite.
 5. Zostavený mlynček nasadte na základňu s motorom a otočením zaistite.
 6. Prepnite na maximálnu rýchlosť alebo použite pulzný režim.
 7. Po namletí môžete základňu s nožmi vymeniť za viečko s posypávačom a rovno použiť na posypávanie pokrmov.

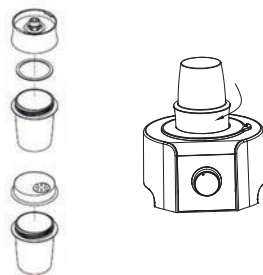

SK

Ak chcete zaistiť dlhú životnosť prístroja, nenechávajte ho nepretržite v chode viac ako 3 minúty. Pred ďalším použitím nechajte 30 minút schladnúť.

Nádoba mini robota

1. Na základňu robota nasadte hnací hriadeľ a pracovnú nádobu.
2. Do pracovnej nádoby nasuňte nádobu mini robota. Uistite sa, že rebrá vnútri dutej osi mini robota zapadajú do zárezov v dutej osi hlavnej nádoby.
3. Na hnací hriadeľ nasadte malý sekací násadec.
4. Vložte suroviny, ktoré chcete spracovať.
5. Nasadte veko, zaistite a zapnite.

Ak chcete zaistiť dlhú životnosť prístroja, nenechávajte ho nepretržite v chode viac ako 30 sekúnd, vždy nechajte motor po troch cykloch najmenej 1 minútu schladnúť.

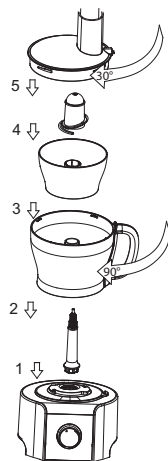

ČISTENIE

- Pred čistením spotrebič zakaždým vypnite a odpojte od napájania.
- So sekacími násadcami a kotúčmi manipulujte opatrne – sú veľmi ostré a hrozí nebezpečenstvo poranenia.
- Niektoré potraviny môžu spôsobiť sfarbenie plastov. Tento jav je celkom normálny, neohrozuje poškodenie plastov alebo ovplyvnenie chuti potravín. Ak chcete odstrániť zafarbenie a očistiť povrchy, ktoré sú v kontakte s potravinami, utrite ich handričkou namočenou v rastlinnom oleji.

Čistenie základne: Základňu utrite suchou handričkou.

Čistenie ostatných dielov robota (okrem základne): Naplňte drez do polovice vodou, do vody vložte diely, ktoré chcete umyť, a jednotlivé diely utrite hubkou. Potom diely osušte suchou utierkou.

TECHNICKÉ ÚDAJE

Plynulá regulácia rýchlosti + pulzný stupeň
Max. náplň veľkej pracovnej nádoby 1,5 l
1,5 l sklenený mixér
Mini nádoba 0,5 l na spracovanie menšieho množstva potravín
4 ks celoantikorových strúhacích kotúčov pre 6 funkcií
Odšťavovač
Šľahač s 2 antikorovými metlami
2 antikorové sekacie nože
Plastový hnetací násadec
Lis na citrusy
Mlynček na bylinky a korenie s posypávačom
Stierka
Dvojité bezpečnostná poistka proti náhodnému zapnutiu
Svetelná kontrolka zapnutia
Protišmykové nôžky na väčšiu stabilitu

SK

Menovité napätie: 230 V~ 50/60 Hz

Menovitý príkon: 800 W

Hlučnosť: ≤ 85 dB

VYUŽITIE A LIKVIDÁCIA OBALOV

Baliaci papier a vlnitá lepenka – odovzdajte do zberných surovín. Prebalová fólia, PE vrecká, plastové diely – vyhadzujte do kontajnerov na plasty.

LIKVIDÁCIA VÝROBKU PO SKONČENÍ ŽIVOTNOSTI

Likvidácia použitých elektrických a elektronických zariadení (platí v členských krajinách EÚ a ďalších európskych krajinách so zavedeným systémom triedenia odpadu)

Vyobrazený symbol na produkte alebo na obale znamená, že s produktom by sa nemalo nakladať ako s domovým odpadom. Produkt odovzdajte na miesto určené na recykláciu elektrických a elektronických zariadení. Správnou likvidáciou produktu zabránite negatívnym vplyvom na ľudské zdravie a životné prostredie. Recyklácia materiálov prispieva k ochrane prírodných zdrojov. Viac informácií o recyklácii tohto produktu vám poskytne obecný úrad, organizácia na spracovanie domového odpadu alebo predajné miesto, kde ste produkt kúpili.



08/05

Tento výrobok spĺňa požiadavky smerníc EÚ o elektromagnetickej kompatibilite a elektrickej bezpečnosti.



Zmena textu a technických parametrov vyhradená.

INSTRUKCJE BEZPIECZEŃSTWA

Należy uważnie przeczytać i zachować do wglądu!

Ostrzeżenie: Wskazówki i środki bezpieczeństwa w niniejszej instrukcji nie obejmują wszystkich warunków i sytuacji, mogących spowodować zagrożenie. Najważniejszym czynnikiem, odpowiadającym za bezpieczne korzystanie z urządzeń elektrycznych, jest ostrożność i zdrowy rozsądek. Należy mieć to na uwadze w trakcie obsługi urządzenia. Nie ponosimy odpowiedzialności za szkody powstałe w trakcie transportu, na skutek nieprawidłowego użytkowania oraz zmiany lub modyfikacji którejkolwiek części urządzenia.

Korzystając z urządzenia, należy pamiętać o podstawowych zasadach, między innymi:

1. Upewnić się, że napięcie w sieci odpowiada napięciu, podanemu na naklejce na urządzeniu, a gniazdko jest odpowiednio uziemione. Gniazdko musi być zamontowane zgodnie z odpowiednimi przepisami bezpieczeństwa.
2. Jeśli jest uszkodzony kabel zasilający, nie wolno używać urządzenia. **Wszelkie naprawy, w tym wymianę przewodu zasilającego, należy zlecić w profesjonalnym serwisie!** Nie zdejmować osłon urządzenia, mogłoby to spowodować porażenie prądem elektrycznym!
3. Urządzenie należy chronić przed kontaktem z ostrymi krawędziami, źródłami ciepła, bezpośrednim światłem słonecznym i wilgocią. Urządzenie chronić przed bezpośrednim kontaktem z wodą i innymi cieczami, aby zapobiec porażeniu prądem elektrycznym.
4. Nie używać urządzenia na zewnątrz lub w wilgotnym środowisku, nie dotykać urządzenia ani przewodu zasilającego wilgotnymi rękami. Mogłoby to spowodować porażenie prądem elektrycznym. Wilgotne lub mokre urządzenie należy natychmiast odłączyć od zasilania.
5. Należy zachować szczególną ostrożność, jeżeli w pobliżu urządzenia przebywają dzieci.
6. Nie pozostawiać włączonego urządzenia bez nadzoru. W wypadku opuszczania miejsca pracy należy wyłączyć urządzenie i odłączyć przewód zasilający od gniazdka elektrycznego. Nie należy tego robić, pociągając za kabel, ale za wtyczkę.
7. W trakcie obsługi i czyszczenia należy zachować ostrożność, noże są ostre i mogą spowodować skaleczenie.
8. Używać wyłącznie do przygotowania produktów spożywczych. Maksymalna temperatura przygotowywanych produktów wynosi <math><80\text{ }^\circ\text{C}</math>. Nie stosować do wrzących substancji!
9. Przed odłączeniem od gniazda zasilania wszystkie przełączniki powinny być w pozycji WYŁĄCZONE!
10. Nie używać urządzenia w pobliżu źródeł ciepła, np. piekarnika. Chronić go przed promieniowaniem słonecznym.
11. Nie zakrywać urządzenia, ani nie używać go w pobliżu materiałów łatwopalnych, np. zasłon, ściany itp.
12. Nie podłączać kabla zasilającego do gniazda elektrycznego póki nie zostaną zamontowane wszystkie akcesoria.
13. Nie wkładać do miksera zbyt dużych kawałków jedzenia. Pod żadnym pozorem nie wkładać do urządzenia papieru, metali, kartonu, plastiku itp.
14. Przewód zasilania nie może dotykać rozgrzanych elementów ani ostrych krawędzi.
15. Stosowanie innych akcesoriów, niż zalecane przez producenta grozi utratą gwarancji.
16. Korzystać z urządzenia tylko zgodnie z zaleceniami, zawartymi w niniejszej instrukcji. Produkt przeznaczony jest wyłącznie do użytku domowego. Producent nie ponosi odpowiedzialności za szkody powstałe na skutek nieprawidłowego stosowania urządzenia.
17. Urządzenie nie jest przeznaczone do użytku przez osoby (w tym dzieci), którym niepełnosprawność fizyczna lub psychiczna, albo brak doświadczenia nie pozwala bezpiecznie używać urządzenia bez nadzoru, lub jeżeli nie zostały odpowiednio poinstruowane w zakresie obsługi urządzenia przez odpowiedzialną za nie osobę. Nie należy dopuścić do sytuacji, w której dzieci bawią się urządzeniem.

OPIS

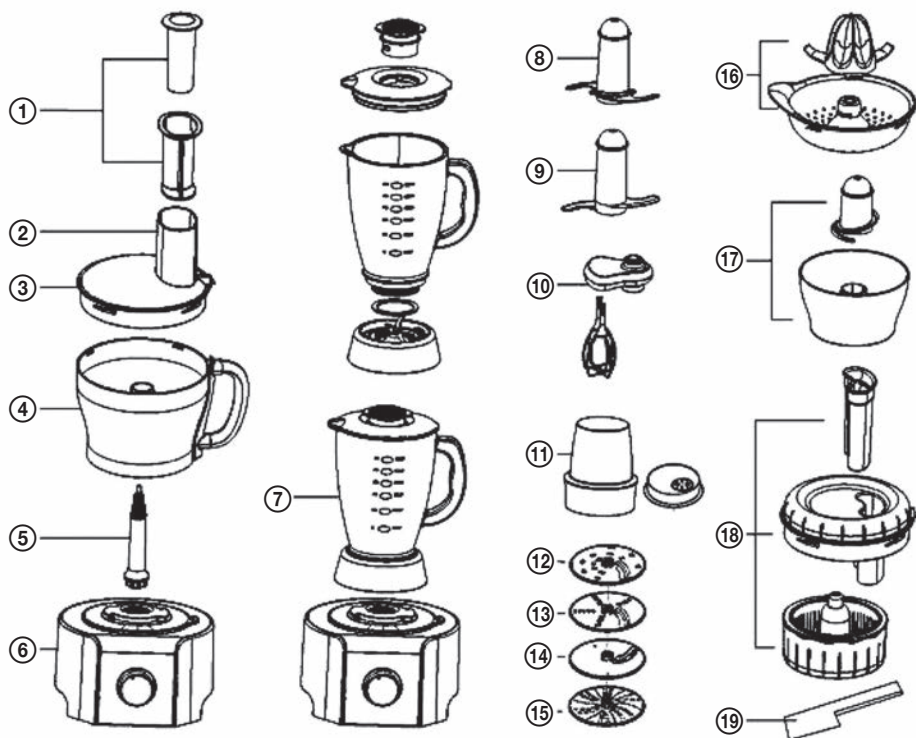

Robot

1. Popychacz
2. Otwór do napełniania
3. Pokrywka
4. Naczynie robocze
5. Zdemontowany wałek napędowy
6. Podstawa

Akcesoria

7. Mikser
8. Mieszadło do siekania z nożami ze stali nierdzewnej
9. Mieszadło do ugniatania z tworzywa sztucznego
10. Trzepak z dwoma miotłkami
11. Młynek z przesiewaczem
12. Tarcza do rozdrabniania na duże kawałki i do klusek
13. Tarcza do rozdrabniania na małe kawałki i do klusek
14. Tarcza do krojenia plastrów
15. Tarcza do ucierania
16. Wyciskarka do cytrusów
17. Naczynie mini robota z mieszadłem do siekania i nożami nierdzewnymi
18. Sokowirówka
19. Szpachelka

INSTRUKCJE UŻYTKOWANIA

Obsługa

Po zdjęciu potrzebnych elementów robotem steruje się za pomocą kontrolera z płynną regulacją obrotów. Ruch w prawo zwiększa obroty, w lewo zmniejsza. W lewo od pozycji zerowej znajduje się pozycja trybu

impulsowego. Przekręcenie kontrolera do tej pozycji spowoduje uruchomienie robota, po puszczeniu kontroler wróci do pozycji zerowej i robot się zatrzyma.

Mieszadło do siekania z nożami ze stali nierdzewnej / Mieszadło do ugniatania z tworzywa sztucznego

- Mieszadło do siekania służy do produkcji ciast i deserów, do krojenia surowego i gotowanego mięsa, warzyw i orzechów, do przygotowania pasztetów, past i przecierów oraz okruszków z twardego pieczywa. Czas opracowywania żywności określa strukturę pokarmu. Aby uzyskać grubszą strukturę, należy użyć trybu impulsowego.
- Mieszadła do siekania lub ugniatania nie używać do mieszania mąki.

Mięso przed przetworzeniem należy pokroić w kostkę o wymiarach około 3 × 3 cm. Do naczynia nie wkładać więcej niż 1 kg przygotowywanego w ten sposób mięsa. Po 1 minucie mięso będzie delikatnie zmielone.

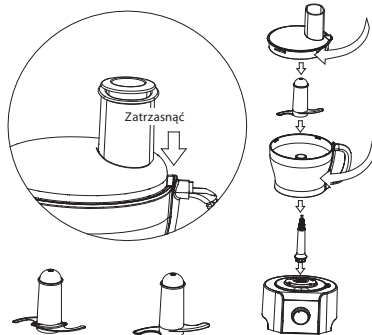

Aby zapewnić długotrwałość urządzenia, nie należy pozwalać na jego ciągłą pracę dłużej niż przez 30 sekund, po trzech cyklach należy pozwolić silnikowi na spoczynek przez co najmniej 1 minutę.

PL

Tarcze do krojenia, tarcia i krojenia ziemniaków

1. Obustronna tarcza do rozdrabniania na duże kawałki i do kłusek
2. Obustronna tarcza do rozdrabniania na małe kawałki i do kłusek
 - Tarczy do krojenia używać do krojenia marchwi, ziemniaków, kapusty, ogórków, cukinii, buraków i cebuli oraz do krojenia serów.
3. Tarcza do krojenia na plastry do ziemniaków, owoców i warzyw
 - Tarczy do plasterków używać do przygotowania plasterków ziemniaków, frytek, sałatek, ozdób i warzyw pieczonych
4. Tarcza z tarką
 - Tarki używać do twardych serów, marchwi, ziemniaków i żywności o podobnej strukturze.

Aby zapewnić długotrwałość urządzenia, nie należy pozwalać na jego pracę dłużej niż 3 minuty. Przed kolejnym użyciem pozostawić na 30 minut w celu ostygnięcia.

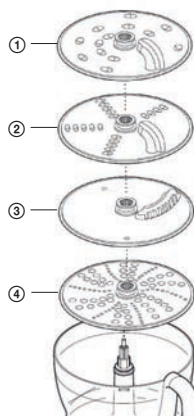

Trzepak z podwójną miotełką i redukcją obrotów

- Stosować do ubijania lekkich mieszanek z białek jaj oraz skondensowanego mleka oraz ubijania ciasta biszkoptowego z jajek i cukru.
- Cięższe mieszanki z zawartością tłuszczu i mąki mogłyby uszkodzić trzepak.

Aby zapewnić długotrwałość urządzenia, nie należy pozwalać na jego pracę dłużej niż 3 minuty. Przed kolejnym użyciem pozostawić na 30 minut w celu ostygnięcia.



Mikser

1. W rowku podstawy miksera starannie umieścić pierścieni uszczelniający. Uszkodzony lub nieprawidłowo zamontowany pierścień uszczelniający może spowodować wyciek zawartości.
2. Na podstawę miksera zamontować naczynie miksera.
3. Do naczynia miksera włożyć składniki.
4. Do wieka wsadzić pokrywę filtrującą i przekręcić.
5. Obrócić wieko zgodnie z kierunkiem wskazówek zegara tak, aby zabezpieczyć naczynie.
6. Zmontowany mikser wstawić do podstawy robota i zabezpieczyć poprzez przekręcenie.
7. Ustawić prędkość lub użyć trybu impulsowego.
8. Gdy urządzenie jest uruchomione, nie ruszać naczyniem, wiekiem ani pokrywą filtrującą.
9. Maksymalna łączna pojemność naczynia miksera wynosi 1,5 litra.

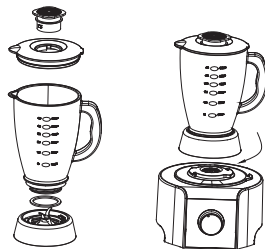

Aby zapewnić długotrwałość urządzenia, nie należy pozwalać na jego ciągłą pracę dłużej niż przez 30 sekund, po trzech cyklach należy pozwolić silnikowi na spoczynek przez conajmniej 1 minutę.

Sokowirówka

PL

- Sokowirówka służy do produkcji soków z owoców i warzyw.
1. Na podstawę miksera zamontować wał napędowy i naczynie miksera.
 2. Wsadzić sitko do miski wewnętrznej i zabezpieczyć.
 3. Wsadzić miskę wewnętrzną do naczynia robota
 4. Na naczynie przymocować pokrywę i zabezpieczyć poprzez przekręcenie tak, aby rura napędzająca znajdowała się nad rękojeścią.
 5. Żywności pokroić na mniejsze kawałki tak, aby zmieściły się w rurze napędzającej.
 6. Włączyć robota i za pomocą tłoczka pchać żywność w dół. Do rury napędzającej nigdy nie wkładać palców! Przed dodaniem kolejnej porcji należy najpierw dokładnie przetworzyć poprzednią porcję.
 7. Po dodaniu ostatniego kawałka pozwól urządzeniu pracować przez kolejne 20 sekund, aby sitko odwirowało sok.
 8. Jeśli sitko rotacyjne jest jakkolwiek uszkodzone, nie wolno używać urządzenia.

Aby zapewnić długotrwałość urządzenia, nie należy pozwalać na jego pracę dłużej niż 3 minuty. Przed kolejnym użyciem pozostawić na 30 minut w celu ostygnięcia.

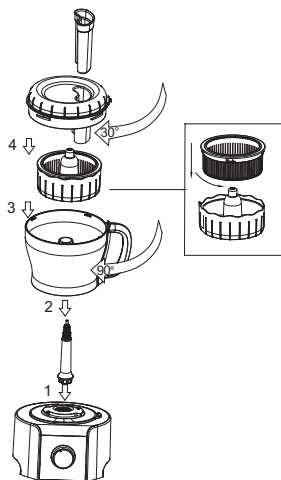

Wyciskarka do cytrusów

- Wyciskarka do cytrusów służy do wyciskania soku z owoców cytrusowych (np. pomarańczy, cytryn, limonek i grejpfrutów).

Aby zapewnić długotrwałość urządzenia, nie należy pozwalać na jego pracę dłużej niż 3 minuty. Przed kolejnym użyciem pozostawić na 30 minut w celu ostygnięcia.

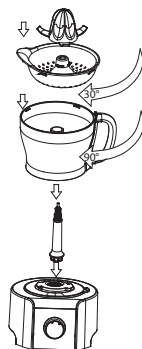

Młynek

- Młynek służy do mielenia ziół, orzechów i ziaren kawy.
1. Do miski miksera włożyć składniki. Zapętnić maksymalnie do połowy objętości.
 2. Na podstawę miksera zamontować pierścień uszczelniający.
 3. Podstawę młynka obrócić do góry nogami, nożami zwróconymi w dół wsadzić w miskę młynka.
 4. Przykręcić na miskę i dokręcić ręką.
 5. Zmontowany młynek zamocować na podstawę z silnikiem i zabezpieczyć poprzez obrócenie.
 6. Przełączyć na prędkość maksymalną lub użyć trybu impulsowego.
 7. Po zmieleniu można podstawę z nożami wymienić na przesiewacz i od razu użyć do posypania potraw.

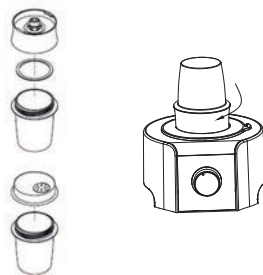

Aby zapewnić długotrwałość urządzenia, nie należy pozwalać na jego pracę dłużej niż 3 minuty. Przed kolejnym użyciem pozostawić na 30 minut w celu ostygnięcia.

Pojemnik mini robota

1. Na podstawę miksera zamontować wał napędowy i naczynie robocze.
2. Do naczynia roboczego wsunąć naczynie mini robota. Upewnić się, że żebra wewnątrz wydrążonej osi mini robota pasują do otworów w wydrążonej osi naczynia głównego.
3. Na wał napędowy włożyć małe mieszadło do siekania.
4. Włożyć składniki, które mają być przetwarzane.
5. Założyć pokrywę, zabezpieczyć i włączyć.

Aby zapewnić długotrwałość urządzenia, nie należy pozwalać na jego ciągłą pracę dłużej niż przez 30 sekund, po trzech cyklach należy pozwolić silnikowi na spoczynek przez co najmniej 1 minutę.

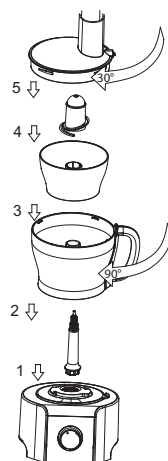

PL

CZYSZCZENIE

- Przed czyszczeniem należy zawsze wyłączyć urządzenie i odłączyć je od zasilania.
- Mieszadło do siekania i tarcze są bardzo ostre - należy manipulować nimi ostrożnie.
- Niektóre pokarmy mogą spowodować zabarwienie plastików. Jest to zjawisko normalne, nie grozi uszkodzenie tworzywa sztucznego, nie ma też wpływu na smak żywności. Aby usunąć przebarwienia i oczyszczenia powierzchni, które mają kontakt z żywnością, należy wytrzeć je szmatką nasączoną w oleju roślinnym.

Czyszczenie podstawy: Podstawę wytrzeć suchą szmatką.

Czyszczenie pozostałych elementów robota (oprócz podstawy): Napełnić zlew do połowy wodą, do wody włożyć części przeznaczone do umycia, poszczególne elementy przetrzeć ściereczką. Następnie elementy wytrzeć do sucha ściereką.

DANE TECHNICZNE

Płynna regulacja prędkości + tryb impulsowy
Maks. pojemność dużego naczynia roboczego 1,5 l
1,5 l mikser szklany
Mini naczynie 0,5 l do przetwarzania mniejszej ilości żywności
4 szt. nierdzewnych tarcz trących z 6 funkcjami
Sokowirówka
Trzepak z 2 nierdzewnymi miotłkami
2 ostrza ze stali nierdzewnej do siekania
Mieszadło do ugniatania z tworzywa sztucznego
Wyciskarka do cytrusów
Młynek do ziół i przypraw z przesiewaczem
Szpachelka
Podwójne zabezpieczenie przed przypadkowym włączeniem
Kontrolka włączenia
Nóżki antypoślizgowe dla większej stabilności

Napięcie nominalne: 230 V~ 50/60 Hz

Moc nominalna: 800 W

Poziom hałas: ≤ 85 dB

PL

EKSPLOATACJA I USUWANIE ODPADÓW

Papier służący do owinięcia i tektura falista – przekazać na wysypisko śmieci. Folia opakowaniowa, torby PE, elementy z plastiku – wrzucić do pojemników z plastikiem do recyklingu.

USUWANIE PRODUKTÓW PO ZAKOŃCZENIU EKSPLOATACJI

Usuwanie zużytego sprzętu elektrycznego i elektronicznego (dotyczy krajów członkowskich UE i innych krajów europejskich z wprowadzonym systemem zbiórki odpadów)

Przedstawiony symbol na produkcie lub opakowaniu oznacza, że produkt nie może być zaliczany do odpadów komunalnych. Należy go przekazać do odpowiedniego punktu zajmującego się recyklingiem sprzętu elektrycznego i elektronicznego. Prawidłowy recykling produktu zabiega negatywnym konsekwencjom dla zdrowia ludzkiego i środowiska naturalnego.

Recykling przyczynia się do zachowania surowców naturalnych. W celu uzyskania dalszych informacji o recyklingu tego produktu należy się skontaktować z lokalnymi władzami, krajową organizacją zajmującą się przetwarzaniem odpadów lub sklepem, który sprzedał produkt.



08/05

Produkt spełnia wymagania dyrektyw UE w zakresie kompatybilności elektromagnetycznej i bezpieczeństwa urządzeń elektrycznych.



Zastrzegamy sobie prawo do zmiany tekstu i parametrów technicznych.

BIZTONSÁGI UTASÍTÁSOK

Olvassa el figyelmesen és a későbbi felhasználásokhoz is őrizze meg!

Figyelmeztetés! A jelen útmutatóban feltüntetett biztonsági előírások és utasítások nem tartalmaznak minden olyan feltételt és körülményt, amely a használat során bekövetkezhet. A felhasználónak meg kell értenie, hogy egyetlen termékbe sem lehet beépíteni a felhasználótól elvárható elővigyázatosságot és gondosságot. Ezekről a készüléket használó és kezelő felhasználóknak kell gondoskodniuk. Nem vállalunk felelősséget a készülék helytelen használatából, a készülék bármilyen jellegű átalakításából és módosításából eredő károkért.

Használat közben tartsa be az alapvető biztonsági szabályokat és az alábbi utasításokat:

1. Mielőtt csatlakoztatná a készüléket a szabályszerűen lefedelt hálózati konnektorhoz, győződjön meg arról, hogy a hálózati feszültség értéke megegyezik-e a készülék típuscímkéjén található tápfeszültség értékével. A hálózati konnektor feleljen meg a hatályos biztonsági előírásoknak.
2. Amennyiben a készülék hálózati vezetéke megsérült, akkor a készüléket bekapcsolni tilos. **A készülék minden javítását, beleértve a hálózati vezeték cseréjét is, bízza szakszervizre!** A készülék védőburkolatát ne szerelje le, a feszültség alatt lévő alkatrészek áramütést okozhatnak!
3. A készüléket tartsa távol a hőforrásoktól, óvja a nedvességtől és a közvetlen napsütéstől, valamint a hálózati vezetéket az éles tárgyaktól. Óvja a készüléket víztől és más folyadékoktól, ellenkező esetben áramütés érheti.
4. A készüléket szabadban vagy nedves környezetben használni tilos! A hálózati vezetéket és a készüléket nedves kézzel ne fogja meg. Áramütés veszélye! A nedves vagy vizes készüléket azonnal kapcsolja le és a hálózati vezetéket húzza ki az aljzatból.
5. Legyen nagyon körültekintő, amikor a készüléket gyermekek közelében használja.
6. A bekapcsolt készüléket ne hagyja felügyelet nélkül! Amennyiben a készüléket felügyelet nélkül kívánja hagyni, akkor azt kapcsolja le, továbbá a hálózati csatlakozódugót is húzza ki az aljzatból. A csatlakozódugót a vezetéknel fogva nem húzza ki a konnektorból. A művelethez fogja meg a csatlakozódugót.
7. Manipuláció vagy tisztítás közben legyen fokozottan óvatos, a kések nagyon élesek és sérülést okozhatnak.
8. Csak élelmiszerek aprítására használja. Az aprított élelmiszerek maximális megengedett hőmérséklete <math>< 80^{\circ}\text{C}</math>. Ne használja forrásban lévő élelmiszerekre!
9. A hálózati csatlakozódugó kihúzása előtt a készüléken minden kapcsolót állítson KIKAPCSOLT helyzetbe!
10. Soha ne használja a készüléket hőforrás, pl. sütő közelében. Óvja a készüléket a közvetlen napsugárzástól.
11. A készüléket sose takarja le, és ne használja gyúlékony anyagok, pl. függönyök, fal, stb. közelében.
12. Amíg a készülékre fel nem szerelte az összes használni kívánt tartozékot, a csatlakozódugót ne dugja a konnektorba.
13. A készülékbe ne rakjon túl nagy élelmiszerdarabokat. Soha ne tegyen bele olyan anyagokat, mint amilyen, pl. a papír, fém, karton, műanyag, stb.
14. A hálózati vezeték nem érhet hozzá forró tárgyakhoz, továbbá azt éles eszközökre se helyezze rá.
15. Ne használjon a gyártó által nem ajánlott tartozékokat, ellenkező esetben elveszítheti a készülékre nyújtott garanciát.
16. A készüléket kizárólag csak a jelen útmutatóban leírtak szerint, az utasításokat betartva használja. A készülék kizárólag csak otthoni használatra készült. A gyártó nem felel a készülék helytelen használatáért miatt bekövetkezett károkért.
17. A készüléket nem használhatják olyan testi, értelmi, érzékszervi fogyatékos, vagy tapasztalatlan személyek (gyermeket is beleértve), akik nem képesek a készülék biztonságos használatára, kivéve azon eseteket, amikor a készüléket más felelős személy utasításai szerint és felügyelete mellett használják. A készülék nem játék, ne engedje, hogy a gyerekek a készülékkel játszanak.

LEÍRÁS

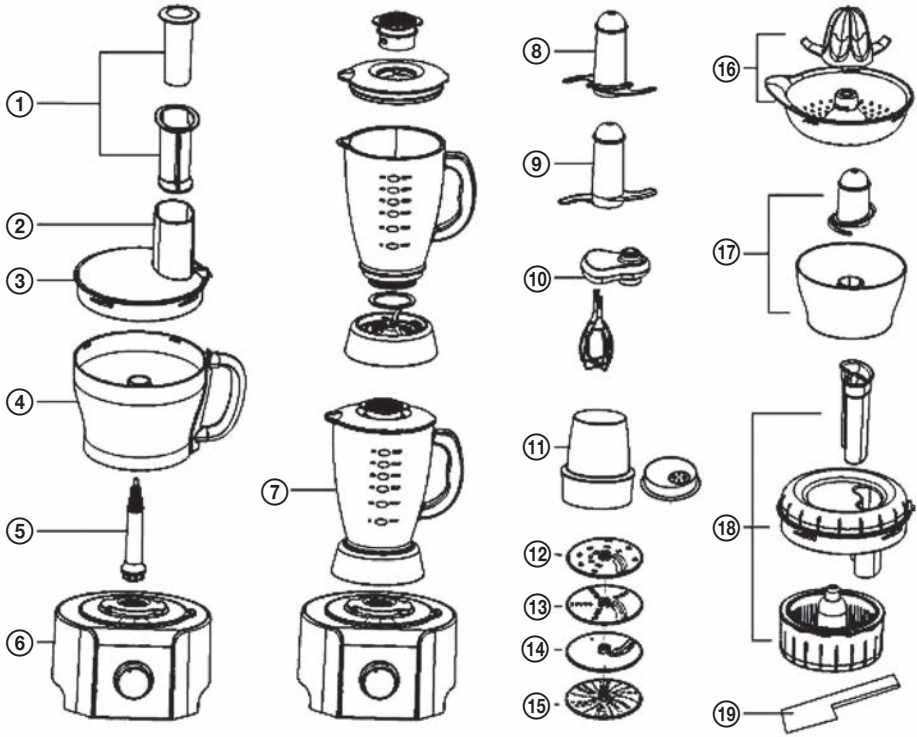

Robot

1. Nyomórúd
2. Töltőtorok
3. Fedél

Tartozékok

7. Turmix
8. Aprító toldalék rozsdamentes késekkel
9. Műanyag keverő toldalék
10. Habverő toldalék két habverővel
11. Daráló tölcserrel
12. Tárcsa durva gyalulásra és metéltre
13. Tárcsa finom gyalulásra és metéltre

4. Keverőedény
5. Levehető meghajtó tengely
6. Alappép

14. Szeletelő tárcsa
15. Reszelő tárcsa
16. Citrusfacsaró
17. Edény a mini robotgéphez vágó toldalékkal és rozsdamentes késekkel
18. Gyümölcsprés
19. Kenőlapát

HASZNÁLATI ÚTMUTATÓ

Működtetés

A megfelelő tartozékok összerakása után a robot a folyamatos fordulatszám vezérlő által vezérelhető. Jobbra fordítva a fordulatszám növekszik, balra csökken. A nulla helyzettől balra van a pulzálás mód. Ezen helyzetbe fordítással a robot működésbe van hozva, amint a vezérlőt elengedi, az visszatér nulla helyzetbe és a robot megáll.

Aprító toldalék rozsdamentes késekkel / Műanyag dagasztó toldalék

- Az aprító toldalékot torták és sütemények gyártásánál, nyers és főtt hús aprításánál, zöldség és dió aprításánál, pástétom, krém és püré készítésénél, és úgyszintén száraz péksüteményből zsemlemorzsza készítésénél használhatja. Az étel struktúráját az élelmiszer feldolgozási ideje határozza meg. Ha durvább struktúrát szeretne elérni, használja a pulzáló módot.
- Az aprító vagy dagasztó toldalékot ne használja liszt keveréséhez.

A húst feldolgozás előtt metélje kb. 3 x 3cm-es darabokra. Az edénybe soha ne rakjon több mint 1 kg így elkészített húst. 1 perc elteltével a hús finomra lesz aprítva.

Ha hosszú élettartamot kíván készülékének biztosítani, ne hagyja egy folyttában működésben több mint 30 másodpercig, 3 ciklus után mindig hagyja a motort legalább 1 percig hűlni.

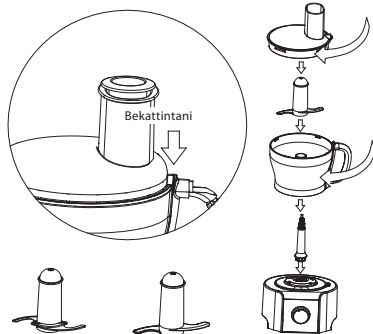

Burgonya gyaluló, reszelő és szeletelő tárcsák

1. Kétoldalú tárcsa durva gyaluláshoz és metéltre
2. Kétoldalú tárcsa finom gyaluláshoz és metéltre
 - A gyaluló tárcsát használja sárgarépa, burgonya, káposzta, uborka, cukkini, répa és hagyma gyalulására és sajtok szeleteléséhez.
3. Tárcsa burgonyaszeletek, gyümölcs és zöldség szeletelésére
 - A szeletelő tárcsát használja burgonyaszeletek, finom szalma burgonya, zöldségfaláta, díszítés és reszelt zöldség készítésére.
4. Reszelő tárcsa
 - A reszelőt használja kemény sajtok, sárgarépa, burgonya és hasonló struktúrájú élelmiszer aprítására.

Ha hosszú élettartamot kíván készülékének biztosítani, ne hagyja egy folyttában működésben több mint 3 percig. Következő használat előtt hagyja 30 percig hűlni.

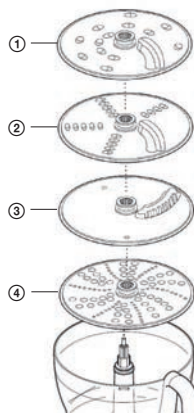

Két keverős habverő fordulatszám redukcióval

- Használja könnyű keverékek készítésére tojásfehérjéből és kondenzált tejből, és tojásból és cukorból készült piskóta tésztára.
- Nehezebb zsír- és liszt tartalmú keverékeknel a habverő megsérülhet.

Ha hosszú élettartamot kíván készülékének biztosítani, ne hagyja egy folyttában működésben több mint 3 percig. Következő használat előtt hagyja 30 percig hűlni.



HU

Turmix

1. A turmixtalp nútjába gondosan illessze be a tömítő gyűrűt. A sérült vagy helytelenül behelyezett tömítő gyűrű miatt a tartalom kifolyhat.
2. A turmixalapba csavarozza fel a turmix edényt.
3. A hozzávalókat tegye a turmix edényébe.
4. A szűrő dugót helyezze a fedélbe és fordítsa el.
5. A fedelet fordítsa az óramutatók járásirányában úgy, hogy biztosítva legyen az edényen.
6. Az összeállított turmixot helyezze a robotgép alapjába és elfordítással biztosítsa.
7. Állítsa be a sebességet vagy használja a pulzáló módot.
8. Ha a készülék működésben van, az edényt, fedelet és szűrő dugót ne mozgassa.
9. A turmix edényének maximális teljes térfogata 1,5 liter.

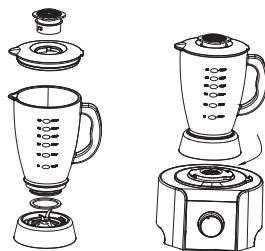

Ha hosszú élettartamot kíván készülékének biztosítani, ne hagyja egy folyttában működésben több mint 30 másodpercig, 3 ciklus után mindig hagyja a motort legalább 1 percig hűlni.

Gyümölcsprés

- A gyümölcsprészt használja gyümölcs- és zöldséglé készítésére szilárd állagú alapanyagból.
1. A robotgép alapjába helyezze fel a meghajtó tengelyt a gyümölcsprés edényével együtt.
 2. A belső tálba tegye be a szűrőt és biztosítsa azt.
 3. A belső tálat illessze a robot edényébe.
 4. Az edényre tegye fel a fedőt és elfordításával biztosítsa úgy, hogy a töltőtörök a nyél felett legyen.
 5. Az élelmiszert aprítsa kisebb darabokra úgy, hogy kényelmesen beleférjenek a töltőtörökbe.
 6. A robotgépet kapcsolja be és a nyomórúd segítségével folyamatosan nyomja a gyümölcstől lefelé. A töltőtörökbe soha ne nyúljon az ujjai! Mielőtt hozzáadná a következő adagot, előbb tökéletesen dolgozza fel az előző adagot.
 7. Az utolsó darab hozzáadása után hagyja a berendezést még 20 másodpercig működni, hogy a szűrőről minden lé lekerüljön.
 8. Ha a rotációs szűrő bármilyen módon megsérült, a berendezést ne használja.

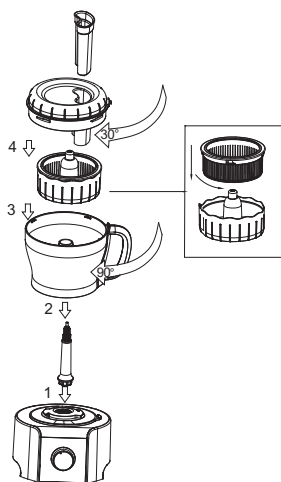

Ha hosszú élettartamot kíván készülékének biztosítani, ne hagyja egy folyttában működésben több mint 3 percig. Következő használat előtt hagyja 30 percig hűlni.

Citrusfacsaró

- A citrusfacsarót használja gyümölcslé facsarásra citrusokból (pl. narancs, citrom, lime és grapefruit).

Ha hosszú élettartamot kíván készülékének biztosítani, ne hagyja egy folyttában működésben több mint 3 percig. Következő használat előtt hagyja 30 percig hűlni.

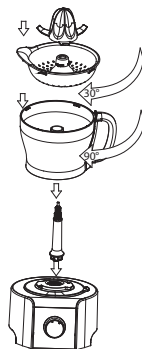

Daráló

- A darálót használja gyógynövények, dió és kávébab darálására.
1. Az alapanyagokat tegye a daráló tálkája. Töltse legfeljebb az űrtartalom feléig.
 2. A daráló alapra helyezze rá a tömítő gyűrűt.
 3. A daráló alapját fordítsa fejjel lefelé és a lefelé fordított késekkel borítsa rá a daráló tálra.
 4. Csavarja rá a tálra és a kezével szorítsa meg.
 5. Az összeállított darálót helyezze a motoros alapra és elfordítással biztosítsa.
 6. Kapcsolja maximális sebességre vagy használja a pulzáló módot.
 7. Miután a darálást befejezte, az alapot a késekkel kicserélheti a tölcséres fedéllel és azonnal használhatja az étel megszórására.

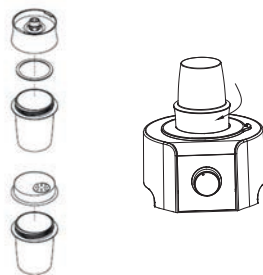

Ha hosszú élettartamot kíván készülékének biztosítani, ne hagyja egy folytában működésben több mint 3 percig. Következő használat előtt hagyja 30 percig hűlni.

Mini robot edény

1. A robotgép alapjába helyezze fel a meghajtó tengelyt és munkaedényt.
2. A munkaedénybe helyezze bele a mini robot edényét. Bizonyosodjon meg arról, hogy a mini robot üreges tengelyén belül levő bordák ráilleszkednek a főedény üreges tengelyében levő bevágásokba.
3. A meghajtó tengelyre helyezze fel az aprító toldalékot.
4. Rakja bele a feldolgozandó alapanyagot.
5. Helyezze fel a fedelet és kapcsolja be.

Ha hosszú élettartamot kíván készülékének biztosítani, ne hagyja egy folytában működésben több mint 30 másodpercig, 3 ciklus után mindig hagyja a motort legalább 1 percig hűlni.

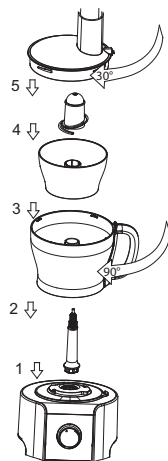

HU

TISZTÍTÁS

- Tisztítás előtt a készüléket mindig kapcsolja ki és kapcsolja ki a tápforrástól.
- A vágó toldalékot és tárcsákat kezelje óvatosan – nagyon élesek és könnyen megsérülhet.
- Némely élelmiszer elszínezheti a műanyagot. Ez a jelenség teljesen normális, nem áll fenn a műanyag károsodása vagy az élelmiszer ízének befolyásolása. Ha az elszíneződést el akarja távolítani és az élelmiszerrel érintkező felületeket meg szeretné tisztítani, növényi olajba mártott ruhával törölje meg.

Az alap tisztítása: Az alapot törölje meg száraz ruhával.

A robot többi részének tisztítása (kivéve az alapot): A mosogatót félig tölts meg vízzel, a vízbe tegye bele a tisztítandó alkatrészeket, és az egyes darabokat törölje át mosogató szivaccsal. Majd a darabokat konyhai törőlapírral törölje szárazra.

MŰSZAKI ADATOK

A sebesség folyamatos szabályozása + pulzáló fokozat
A nagy munkaedény max. űrtartalma 1,5 l
1,5 l üveg turmix edény
Mini edény 0,5 l kisebb mennyiségű élelmiszer feldolgozására
4 db rozsdamentes reszelő tárcsa 6 funkcióval
Gyümölcsprés
Habverő toldalék 2 habverővel
2 rozsdamentes aprító kés
Műanyag keverő toldalék
Citrusfacsaró
Gyógynövény és fűszer daráló tölcserrel
Kenőlapát
Dupla biztonsági biztosíték a véletlenszerű bekapcsolás meggátolására
Bekapcsolás jelzőizzója
Csúszásgátló lábak

Névleges feszültség: 230 V~ 50/60 Hz

Névleges teljesítményfelvétel: 800 W

Zajártalom: ≤ 85 dB

HULLADÉKFELHASZNÁLÁS ÉS MEGSEMMISÍTÉS

A csomagolópapírt és hullámpapírt adja le hulladékgyűjtő telepen. Csomagolófólia, PE zacskók, műanyag alkatrészek – műanyaggyűjtő szelektív hulladéktároló edénybe.

ÉLETTARTAM LEJÁRTÁT KÖVETŐ MEGSEMMISÍTÉS

Használt elektromos és elektronikus készülékek megsemmisítése (érvényes az EU tagállamokban és számos szelektív hulladékgyűjtést végző európai országban)

Ez a terméken vagy csomagolásán található jelzés azt mutatja, hogy a terméket tilos standard háztartási hulladékként megsemmisíteni. A terméket elektromos és elektronikus berendezések újrahasznosítására szakosodott hulladékgyűjtő telepen adja le. A termék helyes megsemmisítésével megelőzi, hogy káros hatást fejtsen ki az emberi egészségre és környezetünkre. Az anyagok újrahasznosítása kíméli a természetes forrásainkat. A termék újrahasznosításával kapcsolatosan bővebb információkat a helyi önkormányzattól, a háztartási hulladékot feldolgozó szervezettől, vagy a termék forgalmazójától kérhet.



08/05

Ez a termék megfelel a kisfeszültségű berendezések biztonságára és az elektromágneses kompatibilitásra vonatkozó EU irányelveknek.



A szöveg és a műszaki paraméterek megváltoztatásának a joga fenntartva.

SICHERHEITSHINWEISE

Bitte aufmerksam lesen und gut aufbewahren!

Warnung: Die Sicherheitsvorkehrungen und Hinweise, die in dieser Anleitung aufgeführt sind, umfassen nicht alle möglichen Bedingungen und Situationen, zu denen es kommen kann. Der Anwender muss begreifen, dass der gesunde Menschenverstand, Vorsicht und Sorgfalt Faktoren sind, die sich nicht in ein Produkt einbauen lassen. Diese Faktoren müssen also bei der Verwendung und Bedienung dieses Geräts durch den bzw. die Anwender gewährleistet werden. Wir haften nicht für Schäden, die während des Transportes, durch unsachgerechte Verwendung oder eine beliebige Veränderung oder Modifikation an den Geräteteilen entstanden sind.

Bei der Verwendung sollten immer alle grundlegenden Vorsichtsmaßnahmen eingehalten werden, einschließlich der nachfolgenden:

1. Vergewissern Sie sich, dass die Spannung an Ihrer Steckdose der Spannung auf dem Etikett des Geräts entspricht, und dass die Steckdose ordnungsgemäß geerdet ist. Die Steckdose muss gemäß den geltenden Sicherheitsvorschriften installiert sein.
2. Falls das Stromzufuhrkabel beschädigt ist, verwenden Sie unter keinen Umständen das Gerät. **Lassen Sie bitte alle Reparaturen, einschließlich des Austausches des Stromversorgungskabels, von einem Fachservice ausführen.** Demontieren Sie niemals die Schutzabdeckung des Geräts. Es könnte zu einem Unfall durch elektrischen Strom kommen!
3. Schützen Sie das Gerät vor scharfen Kanten, Wärmequellen, direkten Sonneneinstrahlung und Feuchtigkeit. Schützen Sie das Gerät vor dem direkten Kontakt mit Wasser und anderen Flüssigkeiten, damit es nicht zu einem Unfall mit elektrischem Strom kommt.
4. Verwenden Sie das Gerät nicht im Außenbereich oder in einer feuchten Umgebung. Fassen Sie das Stromversorgungskabel oder das Gerät nicht mit nassen Händen an. Es droht Unfallgefahr durch elektrischen Strom. Das feuchte oder nasse Gerät nehmen Sie unverzüglich von der Stromversorgung.
5. Seien Sie vorsichtig, wenn Sie das Gerät in der Nähe von Kindern verwenden!
6. Lassen Sie das Gerät in Betrieb nicht unbeaufsichtigt. Falls Sie den Arbeitsbereich verlassen, schalten Sie immer das Gerät aus und ziehen Sie das Stromzufuhrkabel aus der Stromversorgung. Ziehen Sie den Stecker nicht durch Ziehen am Kabel aus der Steckdose. Damit Sie das Kabel aus der Steckdose ziehen können, ziehen Sie bitte am Stecker.
7. Bei der Betätigung und der Reinigung lassen Sie bitte eine erhöhte Vorsicht walten, die Messer sind sehr scharfkantig und können Verletzungen verursachen.
8. Verwenden Sie den Küchenroboter nur für die Verarbeitung von Lebensmitteln. Die maximal erlaubte Temperatur der zubereiteten Lebensmittel muss <80 °C sein. Verwenden Sie keine siedenden oder kochenden Lebensmittel.
9. Vor dem Ziehen des Steckers aus der Steckdose, schalten Sie alle Schaltelemente in die Position **AUSGESCHALTET!**
10. Verwenden Sie das Gerät nicht in der Nähe von Wärmequellen, bspw. Kochherden. Schützen Sie ihn vor direkter Sonneneinstrahlung.
11. Verdecken Sie das Gerät auf gar keinen Fall und verwenden Sie es nicht in der Nähe von entflammaren Materialien, bspw. Gardinen, Wänden u.ä.
12. Stecken Sie den Stecker des Stromzufuhrkabels erst in die Elektro-Steckdose, wenn Sie alle notwendigen Zubehörteile befestigt haben.
13. Legen Sie keine großen Lebensmittelteile in das Gerät. Legen Sie auf gar keinen Fall Materialien wie zum Beispiel Papier, Metall, Pappe, Plastik u.ä. darauf.
14. Das Stromversorgungskabel darf weder mit heißen Teilen in Berührung kommen noch über scharfe Kanten führen.
15. Verwenden Sie kein Zubehör, das nicht vom Hersteller empfohlen wurde. Sie können sonst die Garantie verlieren.
16. Verwenden Sie das Gerät nur gemäß der Anweisungen, die in dieser Bedienungsanleitung aufgeführt sind. Dieses Gerät ist für die Verwendung in privaten nicht-gewerblichen Haushalten bestimmt.

Der Hersteller haftet nicht für Schäden, die durch eine unsachgemäße Verwendung dieses Gerätes entstanden sind.

17. Dieses Gerät ist nicht zur Verwendung durch Personen bestimmt (einschließlich Kinder), deren körperliches, sinnliches oder mentales Unvermögen bzw. ein Mangel an Erfahrung oder Kenntnissen sie an der sicheren Verwendung des Geräts hindern könnte, sofern sie nicht von einer für ihre Sicherheit verantwortlichen Person beaufsichtigt werden oder von einer solchen nicht hinsichtlich der Verwendung des Geräts instruiert wurden. Es ist notwendig, Kinder zu beaufsichtigen, damit sicher gestellt ist, dass sie nicht mit dem Gerät spielen werden.

BESCHREIBUNG

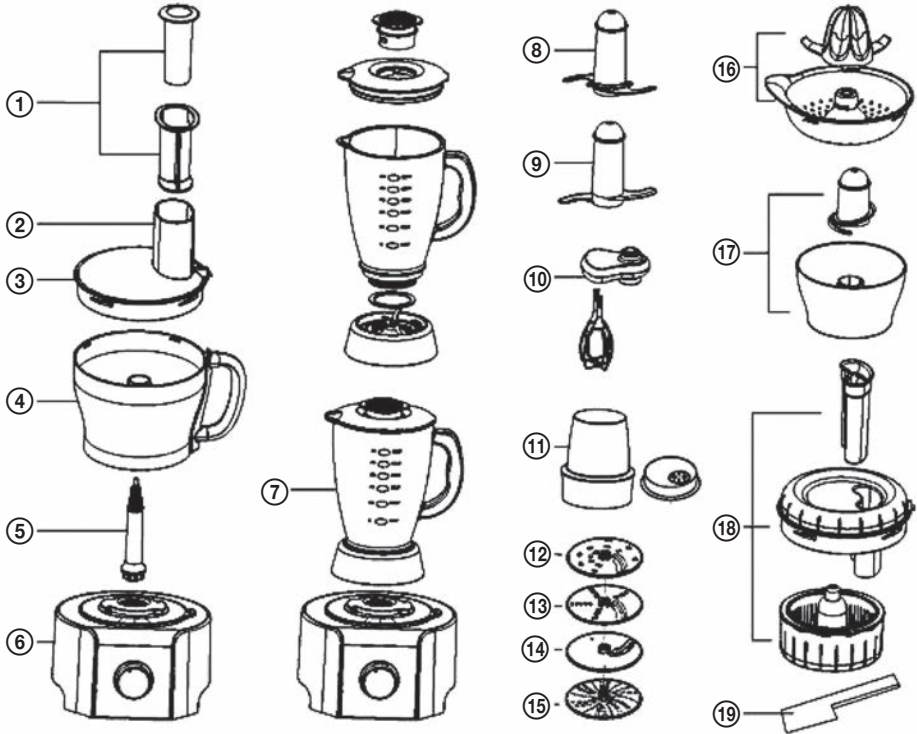

Roboter

1. Stößel
2. Einfüllrohr
3. Deckel

4. Arbeitsbehälter
5. Herausnehmbare Antriebswelle
6. Basis

Zubehör

7. Mixer
8. Hackaufsatz mit rostfreien Messern
9. Plastikknetaufsatz
10. Quirl mit zwei Rührbesen
11. Mühle mit Ausgießer
12. Scheibe für grobes Hobeln und für Nudeln
13. Scheibe zum Zerreiben

14. Scheibe zum Schneiden in Scheiben
15. Scheibe zum Zerreiben
16. Zitruspresse
17. Miniroboterbehälter mit Hackaufsatz und rostfreien Messern
18. Entsafter
19. Spatel

ANWEISUNGEN ZUR VERWENDUNG

Bedienung

Zum Einsetzen der notwendigen Teile bedienen Sie den Roboter mithilfe des Bedienelementes mit der stufenlosen Umdrehungsregulierung. Mit einer Rechtsdrehung erhöhen Sie die Umdrehungszahl, mit einer Linksdrehung reduzieren Sie sie. Links von der Nullposition befindet sich die Position Pulsmodus. Durch das Drehen in diese Position setzen Sie den Roboter in Gang. Sobald Sie den Bedienknopf starten, kehren Sie in die Nullposition zurück und der Roboter hält an.

Hackaufsatz mit rostfreien Messern / Plastikknetaufsatz

- Verwenden Sie den Hackaufsatz zur Herstellung von Torten und Mehlspeisen, zum Hacken von rohem und gekochtem Fleisch, Gemüse und Nüssen, zur Vorbereitung von Pasteten, Pasten und Püree und auch zur Herstellung von Paniermehl aus harten Backwaren. Die Bearbeitungsdauer der Lebensmittel hängt von der Struktur der Speise ab. Falls Sie eine gröbere Struktur erzielen möchten, verwenden Sie den Pulsmodus.
- Verwenden Sie den Hackaufsatz oder den Knetaufsatz nicht zum Mehlmischen.

Hacken Sie das Fleisch vor der Verarbeitung in ca. 3 × 3 cm große Stücke. Legen Sie in den Behälter niemals mehr als 1 kg des so zubereiteten Fleisches. Nach 1 Minute wird das Fleisch fein gemahlen sein.

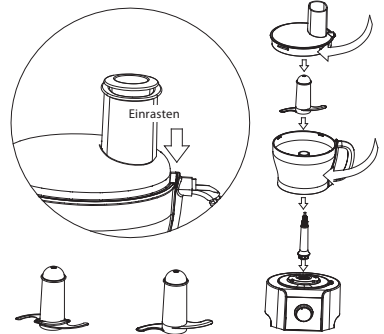

Falls Sie eine lange Lebensdauer des Gerätes möchten, lassen Sie es nicht mehr als 30 Sekunden im Dauerbetrieb. Lassen Sie den Motor nach drei Zyklen mindestens 1 Minute auskühlen.

Scheibe zum Schneiden in Scheiben, Zerreiben und für das scheinchenweise Schneiden von Kartoffeln

1. Beidseitige Scheibe für grobes Hobeln und für Nudeln
2. Beidseitige Scheibe für feines Hobeln und für Nudeln
 - Die Scheibe zum Schneiden in Scheiben verwenden Sie zum Schneiden von Möhren, Kartoffeln, Kohl, Gurken, Zucchini, Rüben und Zwiebel sowie zu den scheinchenweisen Schneiden von Käse.
3. Scheibe für das Schneiden in Scheiben von Kartoffeln, Obst und Gemüse
 - Verwenden Sie die Scheibe zum Schneiden in Scheiben zur Vorbereitung von Kartoffelscheiben, feinen Pommes Frites, Gemüsesalaten, zur Verzierung und für gebratenes Gemüse
4. Reibscheibe
 - Verwenden Sie die Reibe für Hartkäse, Möhren, Kartoffeln und für Lebensmittel mit einer ähnlichen Struktur.

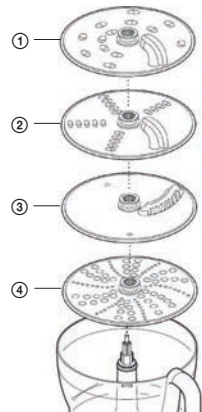

Falls Sie eine lange Lebensdauer des Gerätes wünschen, lassen Sie es nicht länger als 3 Minuten im Dauerbetrieb. Lassen Sie das Gerät vor jeder weiteren Verwendung 30 Minuten abkühlen.

DE

Quirl mit zwei Rührbesen und Umdrehungsreduzierung

- Verwenden Sie den Quirl zum Schlagen von leichten Mischungen aus Eiweiß und Kondensmilch und zum Schlagen von Biskuitteig aus Eiern und Zucker.
- Schwere Mischungen mit einem Fett- und Mehlgehalt würden den Quirl beschädigen.

Falls Sie eine lange Lebensdauer des Gerätes wünschen, lassen Sie es nicht länger als 3 Minuten im Dauerbetrieb. Lassen Sie das Gerät vor jeder weiteren Verwendung 30 Minuten abkühlen.

Mixer

1. Setzen Sie in die Nut in der Mixerbasis vorsichtig den Dichtungsring ein. Ein beschädigter oder ein falsch eingesetzter Dichtungsring kann das Auslaufen des Inhaltes bewirken.
2. Auf die Mixerbasis schrauben Sie den Mixerbehälter.
3. In den Mixerbehälter legen Sie die Zutaten.
4. In den Deckel setzen Sie den Filterstöpsel ein und drehen ihn.
5. Drehen Sie den Deckel im Uhrzeigersinn so, dass er am Behälter einrastet.
6. Den zusammengesetzten Mixer setzen Sie in die Roboterbasis ein und lassen ihn durch Drehen einrasten.
7. Stellen Sie die Geschwindigkeit ein oder verwenden Sie den Pulsmodus.
8. Wenn das Gerät in Betrieb ist, bewegen Sie den Behälter, den Deckel und den Filterstöpsel nicht.
9. Die maximale Gesamtkapazität des Mixbehälters beträgt 1,5 Liter.

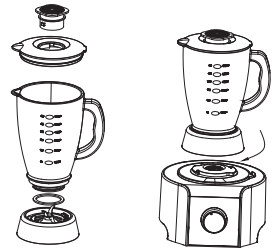
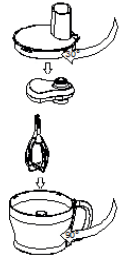

Falls Sie eine lange Lebensdauer des Gerätes möchten, lassen Sie es nicht mehr als 30 Sekunden im Dauerbetrieb. Lassen Sie den Motor nach drei Zyklen mindestens 1 Minute auskühlen.

Entsafter

- Den Entsafter verwenden Sie zur Herstellung von Säften aus festem Obst und Gemüse.
1. Auf die Roboterbasis setzen Sie die Antriebswelle und auf den Behälter den Entsafter.
 2. Setzen Sie das Sieb in das Schüsselinnere und lassen Sie es einrasten.
 3. Setzen Sie das Schüsselinnere in den Roboterbehälter.
 4. Auf den Behälter setzen Sie den Deckel und durch ein Drehen lassen Sie ihn so einrasten, dass das Befüllrohr über dem Handgriff sich befindet.
 5. Hacken Sie die Lebensmittel so in kleinere Stücke, dass sie gut in das Befüllrohr passen.
 6. Schalten Sie den Küchenroboter an und mithilfe des Schiebers drücken Sie die Früchte gleichmäßig nach unten. Stecken Sie niemals die Finger in das Befüllrohr. Vor dem Hinzufügen weiterer Zutaten verarbeiten Sie zuerst die vorhergehenden Zutaten.
 7. Nach dem Hinzufügen des letzten Stückes lassen Sie das Gerät weitere 20 Sekunden laufen, damit das Sieb den gesamten Saft abschleudert.
 8. Falls das rotierende Sieb auf irgendeine Art und Weise beschädigt ist, verwenden Sie das Gerät nicht.

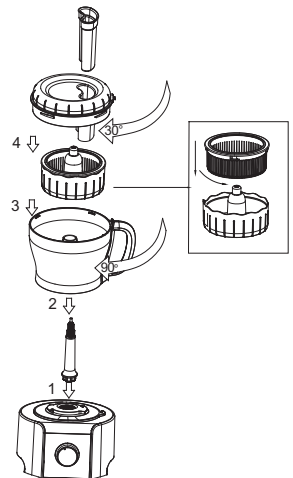

Falls Sie eine lange Lebensdauer des Gerätes wünschen, lassen Sie es nicht länger als 3 Minuten im Dauerbetrieb. Lassen Sie das Gerät vor jeder weiteren Verwendung 30 Minuten abkühlen.

Zitruspresse

- Die Zitruspresse verwenden Sie Auspressen von Saft aus Zitrusfrüchten (bspw. Orangen, Zitronen, Limetten und Grapefruits).

Falls Sie eine lange Lebensdauer des Gerätes wünschen, lassen Sie es nicht länger als 3 Minuten im Dauerbetrieb. Lassen Sie das Gerät vor jeder weiteren Verwendung 30 Minuten abkühlen.

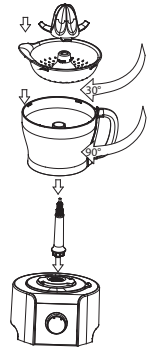

Mühle

- Verwenden Sie die Mühle zum Mahlen von Kräutern, Nüssen und Kaffeebohnen.
1. Geben Sie die Lebensmittel in die Mühle. Füllen Sie die Mühle maximal bis zur Hälfte des Fassungsvermögens.
 2. Auf die Basis der Mühle setzen Sie den Dichtungsring.
 3. Drehen Sie die Basis der Mühle mit den Füßen und den Messern in entgegengesetzte Richtung nach oben und schützen Sie den Inhalt in den Mühlenbehälter.
 4. Schrauben Sie sie an den Behälter und ziehen Sie mit der Hand fest an.
 5. Die zusammengebaute Mühle setzen Sie auf die Motorbasis und drehen Sie sie bis sie einrastet.
 6. Schalten Sie auf die maximale Geschwindigkeit um oder verwenden Sie den Pulsmodus.
 7. Nach dem Mahlen können Sie die Basis mit den Messern am Deckel mit dem Ausgießer austauschen und direkt zum Umschütten der Speisen verwenden.

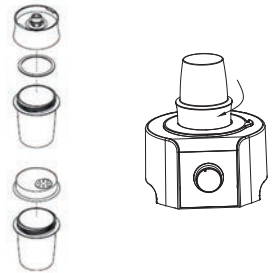

Falls Sie eine lange Lebensdauer des Gerätes wünschen, lassen Sie es nicht länger als 3 Minuten im Dauerbetrieb. Lassen Sie das Gerät vor jeder weiteren Verwendung 30 Minuten abkühlen.

Behälter des Miniroboters

1. Auf die Roboterbasis setzen Sie die Antriebswelle und den Arbeitsbehälter.
2. In das Arbeitsgeschirr schieben Sie den Behälter des Miniroboters. Achten Sie darauf dass die Innenrippen der Hohlachse des Miniroboters in die Kerbe in der Hohlachse des Behälters einrasten.
3. Auf die Antriebswelle setzen Sie den kleinen Hackaufsatz.
4. Legen Sie die Lebensmittel hinein, die Sie verarbeiten möchten.
5. Setzen Sie den Deckel ein, sichern Sie ihn und schalten Sie das Gerät an.

Falls Sie eine lange Lebensdauer des Gerätes möchten, lassen Sie es nicht mehr als 30 Sekunden im Dauerbetrieb. Lassen Sie den Motor nach drei Zyklen mindestens 1 Minute auskühlen.

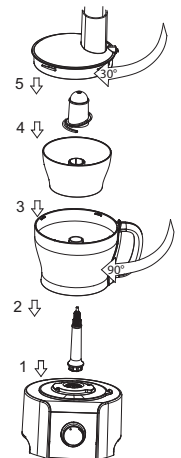

DE

DIE REINIGUNG

- Vor der Gerätereinigung schalten Sie immer das Gerät aus und nehmen Sie es von der Stromversorgung.
- Mit dem Hackaufsatz und der Scheibe gehen Sie bitte vorsichtig um – sie sind sehr scharf und es droht Verletzungsgefahr.
- Einige Lebensmittel können das Plastik verfärben. Dies ist ganz normal, es droht keine Beschädigung des Plastiks oder eine Geschmacksbeeinträchtigung der Lebensmittel. Falls Sie die Verfärbungen entfernen, und die Oberfläche reinigen möchten, die mit den Lebensmitteln in Kontakt sind, reinigen Sie sie mit einem in Öl getränkten Tuch.

Reinigung der Basis: Reinigen Sie die Basis mit einem trockenen Tuch.

Reinigung der übrigen Roboterteile (außer der Basis): Füllen Sie das Spülbecken bis zur Hälfte mit Wasser. Geben Sie in das Wasser die Teile, die Sie spülen möchten und reinigen Sie die einzelnen Teile mit dem Spültuch. Danach trocknen Sie die Teile mit einem trockenen Tuch ab.

TECHNISCHE ANGABEN

Stufenlose Geschwindigkeitsregulierung + Pulsstufe

Maximale Füllmenge des großen Arbeitsgeschirrs 1,5 l

1,5 l Glasmixer

Minigeschirr 0,5 l für die Verarbeitung kleinerer Lebensmittelmengen

4 Stück komplett rostfreie Reibscheiben für 6 Funktionen

Entsafter

Quirl mit 2 rostfreien Rührbesen

2 rostfreie Hackmesser

Plastikknetaufsatz

Zitruspresse

Mühle für Kräuter und Gewürze mit Ausgießer

Spatel

Zwei Schutzsicherungen gegen zufälliges Anschalten

Kontrollleuchte für das Einschalten

Antirutsch-beschichtete Standfüße für eine hohe Stabilität

Nennspannung: 230 V~ 50/60 Hz

Anschlusswert: 800 W

Geräuschpegel: ≤ 85 dB

VERWENDUNG UND ENTSORGUNG DER VERPACKUNG

DE

Verpackungspapier und Wellpappe – zum Altpapier geben. Verpackungsfolie, PET-Beutel, Plastikteile – in den Sammelcontainer für Plastik.

ENTSORGUNG DES PRODUKTES NACH ABLAUF DER LEBENSDAUER

Die Entsorgung der verwendeten elektrischen und elektronischen Geräte (gültig in den Mitgliedsländern der EU und weiteren europäischen Ländern mit dem eingeführten System der Abfalltrennung)

Das abgebildete Symbol auf dem Produkt oder auf der Verpackung bedeutet, dass das Produkt nicht als Hausmüll abgegeben werden soll. Das Produkt geben Sie an einem Ort ab, der für das Recycling von elektrischen und elektronischen Geräten bestimmt ist. Die richtige Entsorgung des Produktes schützt Sie vor negativen Einflüssen auf die menschliche Gesundheit und des Lebensraumes.

Das Recycling des Materials trägt zum Schutz der Naturressourcen bei. Mehr Informationen über das Recycling dieses Produktes gibt Ihnen die Kommunalbehörde, Organisationen für die Bearbeitung von Hausabfall oder die Verkaufsstelle, in der Sie das Produkt erworben haben.



08/05

Dieses Produkt erfüllt die Anforderung der EU-Richtlinien über elektromagnetische Kompatibilität und elektrische Sicherheit.



Eine Änderung des Textes und der technischen Parameter vorbehalten.

SAFETY INSTRUCTIONS

Read carefully and save for future use!

Warning: The safety measures and instructions, contained in this manual, do not include all conditions and situations possible. The user must understand that common sense, caution and care are factors that cannot be integrated into any product. Therefore, these factors shall be ensured by the user/s using and operating this appliance. We are not liable for damages occurring during transportation, by incorrect handling or by change or adjustment of any part of the device.

You should always maintain basic precautions using it, including the following:

1. Make sure the voltage in your outlet corresponds to the voltage provided on the appliance label and that the socket is properly grounded. The outlet must be installed according to valid safety instructions.
2. Never use the appliance if the power cord is damaged. **All repairs including cord replacements shall be performed by a professional service centre!** Do not remove protective covers of the appliance, risk of electric shock!
3. Protect the appliance from sharp edges, heat sources, direct sunlight and humidity. Protect from a direct contact with water or other liquids to prevent electric shock.
4. Do not use the appliance outside or in a wet environment and do not touch the power cord or the appliance with wet hands. Risk of electric shock. Unplug a damp or a wet appliance immediately.
5. Pay extra attention if you use the appliance near children.
6. Do not leave the appliance unattended when in operation. When you leave the work area, always switch the appliance off and unplug it. Do not pull the cord from the outlet by yanking the cord. Unplug the cord from the outlet by grasping the plug.
7. Pay close attention when handling and cleaning, blades are very sharp and can cause injury.
8. Use for processing food only. The maximum temperature of processed foods is $<80^{\circ}\text{C}$. Do not use for foods at boiling temperatures!
9. Switch all control elements OFF prior to disconnecting the cord from the outlet.
10. Do not use the appliance close to heat sources, e. g. oven. Protect it from direct sunlight.
11. Never cover the appliance and do not use it close to flammable materials, e. g. drapes, walls, etc.
12. Do not plug it in the electrical outlet before attaching all the necessary accessories.
13. Do not insert large pieces of food into the appliance. Never put in materials like paper, metal, cardboard, plastics, etc.
14. Do not allow the cord to touch hot surfaces or lead the cord over sharp edges.
15. Use only accessories recommended by the manufacturer, otherwise you risk losing the warranty.
16. Use this appliance only in accordance with the instructions in this manual. This appliance is designed for domestic use only. The manufacturer is not liable for damages caused by the improper use of this appliance.
17. This device shall not be used by persons (including children), whose physical, sense or mental inability or insufficient experience and skills prevent him from safely using the appliance, if they are not supervised or if they have not been instructed regarding the use of the appliance by a person responsible for their safety. Child supervision is essential to prevent them from playing with the device.

DESCRIPTION

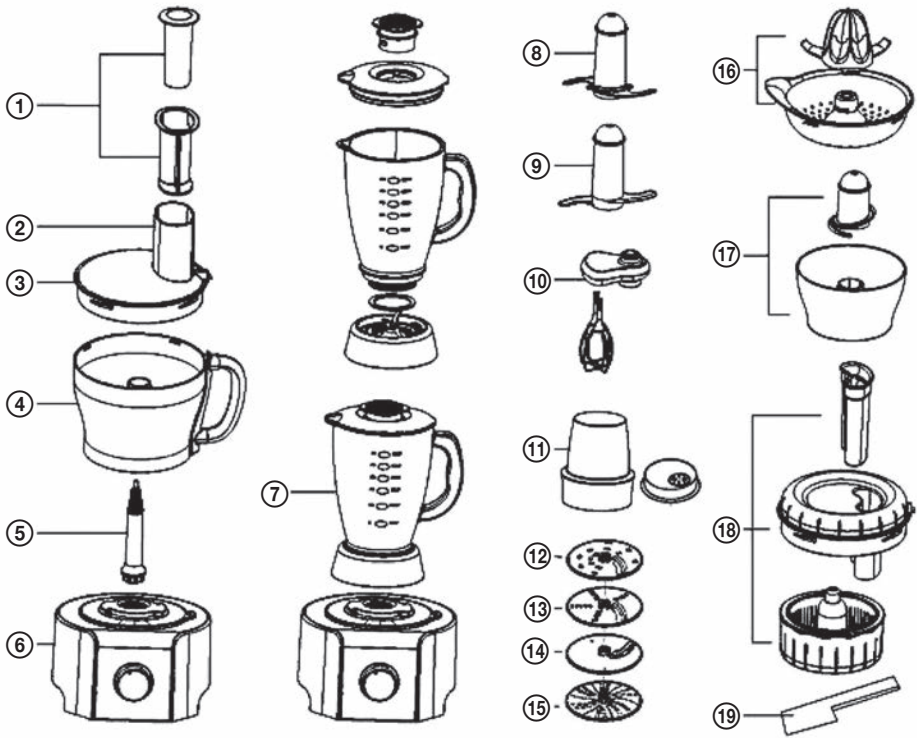

Food processor

1. Pusher
2. Hopper
3. Lid
4. Work bowl
5. Removable drive shaft
6. Base

Accessories

7. Blender
8. Chopper with stainless steel blades
9. Plastic kneading attachment
10. Beater with two blades
11. Grinder with chute
12. Disc for coarse shredding and grating
13. Disc for fine shredding and grating
14. Disc for slicing
15. Disc for grating
16. Citrus fruit press
17. Container for mini processor with chopping attachment and stainless steel blades
18. Juicer
19. Spatula

EN OPERATING INSTRUCTIONS

Control

After assembling the necessary parts, you control the food processor using controller with continuous speed control. Turning to the right, the speed increases, to the left, the speed decreases. The pulse mode position is located to the left of the zero position. You will start the food processor by turning it into this position, when you release the controller, it will return to zero position and the food processor will stop.

Chopper with stainless steel blades/ Plastic kneading attachment

- Use the chopper when making cakes and deserts, to chop raw and cooked meats, vegetables and nuts, to prepare pates, pasta and puree, also to make bread crumbs from old bread or buns. The food processing time determines the structure of the food. To obtain a coarser structure, use the pulse mode.
- Do not use the chopping or kneading attachment to mix flour.

Chop the meat prior to processing into about 3 × 3 cm cubes. Never put more than 1 kg of thus prepared meat into the work bowl. The meat will be finely ground within 1 minute.

To ensure longevity of the appliance, do not let it run continuously for more than 30 seconds and always let the motor cool down for at least a minute after three cycles.

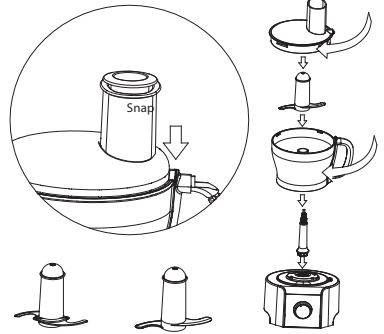

Discs for slicing, grating and cutting potatoes

1. Double-sided disc for coarse shredding and grating
2. Double-sided disc for fine shredding and grating
 - Use the slicing disc for slicing carrots, potatoes, cabbage, cucumbers, zucchinis, beets and onions and to slice cheeses.
3. Disc for cutting slices of potatoes, fruits and vegetables
 - Use the slicing disc to prepare potato slices, fine french fries, vegetable salads, garnishes and vegetables for stir-fry
4. Disc with grater
 - Use the grater for hard cheeses, carrots, potatoes and other foods with similar structure.

To ensure longevity of the appliance, do not let it run continuously for more than 3 minutes. Let it cool down for 30 seconds prior to using it again.

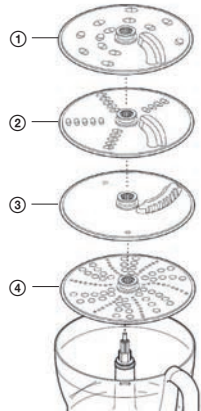

Beater with dual blade and speed reduction

- Use for light whipping of mixture of egg whites and condensed milk and for whipping sponge cake dough from eggs and sugar.
- Heavier mixtures with fat and flour would damage the beater.

To ensure longevity of the appliance, do not let it run continuously for more than 3 minutes. Let it cool down for 30 seconds prior to using it again.

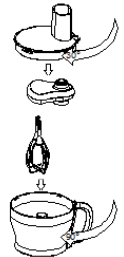

EN

Blender

1. Insert carefully a sealing ring in the groove of the base of the blender. A damaged or improperly inserted sealing ring may cause content leakage.
2. Fasten the blender container to the base of the blender.
3. Put the ingredients in the container of the blender.
4. Insert the filter cap in the lid and turn.
5. Turn the lid clockwise to secure it to the container.
6. Set the assembled blender in the base of the food processor and secure it by turning.
7. Set speed or use the pulse mode.
8. When the appliance is running, do not move the container, the lid or the filter cap.
9. The maximum capacity of the blender container is 1,5 liters.

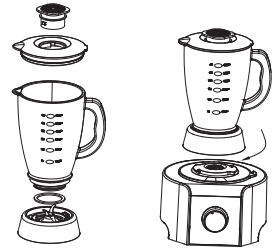

To ensure longevity of the appliance, do not let it run continuously for more than 30 seconds and always let the motor cool down for at least a minute after three cycles.

Juicer

- Use the juicer to produce juices from solid fruits and vegetables.
1. Set the drive shaft and the juicer container in the base.
 2. Put the strainer in the inner bowl and secure it.
 3. Place the inner bowl in the work bowl of the food processor.
 4. Put the lid on the bowl and turn it to secure it in such a way that the feed tube is above the handle.
 5. Cut the foods in smaller pieces in order that they fit comfortably into the feed tube.
 6. Switch the food processor on and using the pusher, push the pieces down evenly. Never insert fingers in the feeding tube! Before you add the next portion, first process fully the previous one.
 7. After adding the last piece, let the appliance run for another 20 seconds to get all the juice off the strainer.
 8. Do not use the rotating strainer if it is damaged in any way.

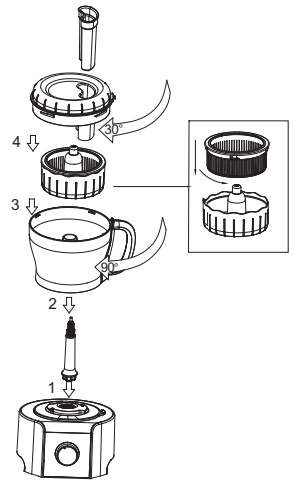

To ensure longevity of the appliance, do not let it run continuously for more than 3 minutes. Let it cool down for 30 seconds prior to using it again.

Citrus fruit press

- Use the citrus fruit press to obtain juice from citrus fruit (e. g. oranges, lemons, limes and grapefruits).

To ensure longevity of the appliance, do not let it run continuously for more than 3 minutes. Let it cool down for 30 seconds prior to using it again.

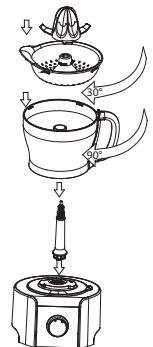

Grinder

- Use the grinder to grind herbs, nuts and coffee beans.
1. Place the material in the bowl of the grinder. Fill half the space at most.
 2. Place a sealing ring on the base of the grinder.
 3. Turn the base of the grinder upside down and with the blades turned downward cover with it the bowl of the grinder.
 4. Screw it on the bowl and tighten firmly by hand.
 5. Set the assembled grinder on the base with the motor and turn it to secure it.
 6. Switch to maximum speed or use the pulse mode.
 7. After grinding, you can change the base with blades for the lid with chute and use it directly to sprinkle foods.

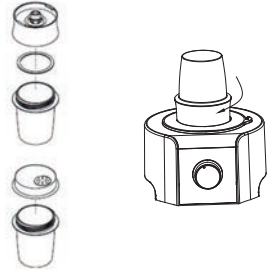

To ensure longevity of the appliance, do not let it run continuously for more than 3 minutes. Let it cool down for 30 seconds prior to using it again.

The bowl of the mini food processor

1. Attach the drive shaft to the base of the food processor and the work bowl.
2. Insert the bowl into the work bowl of the mini food processor. Make sure that the ribs inside the hollow axis of the mini food processor fit into the slots in the hollow axis of the work bowl.
3. Attach small chopper to the drive shaft.
4. Put in the material, which you want to process.
5. Place the lid on, secure and switch on.

To ensure longevity of the appliance, do not let it run continuously for more than 30 seconds and always let the motor cool down for at least a minute after three cycles.

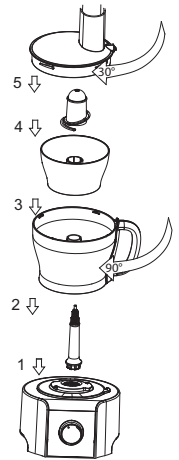

CLEANING

- Prior to cleaning, switch the appliance off and unplug it.
- Be very careful when handling the attachments and discs – they are very sharp and may cause injury.
- Some foods may cause discoloration of plastics. This is entirely normal and it does not damage the plastics or affect the taste of foods. To remove the discoloration and to clean the surfaces, which are in contact with foods, wipe them with a cloth dipped in vegetable oil.

Cleaning the base: Clean the base using dry cloth.

Cleaning other parts of the food processor (except the base): Fill the sink halfway with water, put the parts, which you want to clean in water and wipe the parts with sponge. Afterwards, dry the parts with dry dish cloth.

TECHNICAL SPECIFICATIONS

Continuous speed control + pulse mode
Max. capacity of the large work bowl 1.5 l
1.5 l glass blender
Mini bowl 0.5 l for processing smaller amount of foods
4 pc. of stainless steel grating discs for 6 functions
Juicer
Beater with 2 stainless steel blades
2 stainless steel chopping blades
Plastic kneading attachment
Citrus fruit press
Grinder for herbs and spices with sprinkling chute
Spatula
Double safety lock to prevent accidental starting
Power on indicator
Non-slip feet for better stability

Nominal voltage: 230 V~ 50/60 Hz

Nominal input power: 800 W

Noise level: ≤ 85 dB

USE AND DISPOSAL OF WASTE

Wrapping paper and corrugated paperboard – deliver to scrapyard. Packing foil, PE bags, plastic elements – throw into plastic recycling containers.

DISPOSAL OF PRODUCTS AT THE END OF LIFETIME

Disposal of electric and electronic equipment (valid in EU member countries and other European countries with an implemented recycling system)

The represented symbol on the product or package means the product shall not be treated as domestic waste. Hand over the product to the specified location for recycling electric and electronic equipment. Prevent negative impacts on human health and the environment by properly recycling your product.

Recycling contributes to preserving natural resources. For more information on the recycling of this product, refer to your local authority, domestic waste processing organization or store, where you purchased the product.



08/05

This product complies with EU directive requirements on electromagnetic compatibility and electrical safety.



Changes in text and technical parameters reserved.

K+B Progres

K+B Progres, a.s. (dále jen K+B), IČO: 61860123

Sídlo: U Expertu 91, 250 69 Klíčany, okr. Praha – východ, zapsaná
v Obchodním rejstříku u Městského soudu v Praze, oddíl B, vložka 2902

ZÁRUČNÍ LIST

Označení výrobku:

Název:

Výrobní číslo:

Datum prodeje:

Razítko prodejny
prodávajícího:

Čitelný podpis
prodávajícího:

Vážený zákazníku,

děkujeme, že jste se rozhodl zakoupit si výrobek importovaný naší firmou, a že jste tak učinil po pečlivém zvážení, jaké má technické parametry a pro jaký účel jej budete používat. Dovoľte, abychom přispěli k Vaší pozdější spokojenosti se zakoupeným výrobkem, následujícími informacemi:

- Před prvním uvedením výrobku do provozu si pečlivě přečtěte přiložený český návod k jeho obsluze a důsledně ho dodržujte.
- Vámi zakoupený výrobek je určen pro běžné domácí používání. Pro profesionální použití jsou určeny výrobky specializovaných firem.

Další informace Vám poskytneme:

Infolinka K+B

Tel. 272 122 419 (Po–Pá 7.30–17.00 hod.), fax 272 122 267, e-mail: service@kbprogres.cz

Záruční podmínky:

I. Úvodní ustanovení

1. Záruční podmínky blíže vymezují některá vzájemná práva a povinnosti prodávajícího a kupujícího.
2. Záruční podmínky se vztahují na věci, u nichž jsou uplatňována práva kupujícího z odpovědnosti za vady v záruční době.
3. Prodávající odpovídá za vady, které se projeví po převzetí věci kupujícím v záruční době.
4. U věcí prodávaných za nižší cenu se záruka nevztahuje na vady, pro které byla nižší cena sjednána.

II. Převzetí zboží

1. Kupující je povinen prohlédnout věc bezprostředně při jejím převzetí v prodejní prodávajícího nebo při jejím převzetí od dopravce.
2. Jsou-li zjištěny zjevné vady věci, za které se považují všechny vady zjistitelné při převzetí věci, je kupující oprávněn požadovat od prodávajícího v prodejní, dodání věci bezvadné a pokud mu je věc dopravována na jím určené místo, je kupující povinen vyhotovit záznam o charakteru a rozsahu zjištěných vad, který potvrdí dopravce svým podpisem. Kupující je oprávněn v tomto případě věc nepřevzít a požadovat dodání věci bez vad.

III. Záruční podmínky

1. Vyskytnou-li se po převzetí věci kupujícím vady věci v záruční době, je kupující oprávněn vady reklamovat. Prodávající odpovídá kupujícím za to, že prodávaná věc je při převzetí kupujícím bez vad.
2. Délka záruční doby je dána příslušnou právní normou a začíná běžet od data převzetí věci kupujícím resp. od data prodeje.
3. Záruční doba se prodlužuje o dobu, po kterou byla věc v záruční opravě. V případě výměny vadné věci za bezvadnou, běží od jejího převzetí kupujícímu nová záruční doba.

IV. Reklamacce

1. Při zjištění vad v záruční době, je kupující oprávněn vady reklamovat přímo v autorizovaných servicech, které jsou specifikovány na webových stránkách té které obchodní značky nebo je na dotaz kupujícího označí prodávající.
2. Reklamacce lze také uplatnit v prodejní prodávajícího. V případě uplatnění reklamacce přímo v autorizovaném servisu se vyřízení reklamacce značně urychlí.
3. Kupující je povinen věrohodným způsobem prokázat, že odpovědnost za vady věci uplatňuje v záruční době u prodávajícího, kde tuto věc zakoupil, tj. zejména předložením vyplněného záručního listu a dokladu o zaplacení kupní ceny. V případě, že věc při převzetí kupujícím není ve shodě s kupní smlouvou, má kupující právo na to, aby prodávající bezplatně a bez zbytečného odkladu uvedl věc do stavu odpovídajícího kupní smlouvě, a to dle požadavků kupujícího buď výměnou věci nebo její opravou a v případě, že takový postup není možný může kupující požadovat přiměřenou slevu z ceny věci nebo od smlouvy odstoupit.
4. Jde-li o vadu odstranitelnou, má kupující právo na její bezplatné odstranění bez zbytečného odkladu, nejpozději v zákonné lhůtě, pokud se prodávající s kupujícím nedohodne na delší lhůtě nebo na výměnu věci či její součástí nebo na slevě z ceny věci. V případě, že vady nebudou odstraněny řádně a včas má kupující stejná práva, jako v případě neodstranitelné vady.
5. V případě zjištění neodstranitelné vady, která brání tomu, aby věc mohla být užívána řádně jako věc bez vady (na základě písemného posouzení autorizovaného servisního střediska, pokud si to vyžaduje povaha věci), má kupující právo na její výměnu nebo má právo od smlouvy odstoupit. Táž práva přísluší kupujícímu, jde-li sice o vady odstranitelné, avšak kupující nemůže věc pro opětovně vyskytnutí vady po opravě nebo pro větší počet vad věc řádně užívat.
6. V případě oprávněného odstoupení od smlouvy za podmínek stanovených platnými právními předpisy, se smlouva od počátku ruší a smluvní strany jsou si povinny vrátit vzájemná plnění.
7. Pokud byla reklamacce věci posouzena jako neoprávněná, kdy závada vznikla, např. nesprávným použitím, nesprávnou montáží, chybnou manipulací apod., servisní středisko vrátí kupujícímu věc neopravenou. Na písemnou žádost kupujícího může servisní středisko věc opravit na náklady kupujícího.
8. Záruka se nevztahuje na běžné opotřebení věci nebo její součástí způsobené obvyklým používáním nebo na vadu, pro kterou byla věc prodána za nižší cenu.

V. Záruka

1. Prodávající neposkytuje záruku na reklamované vady v případě, že kupující:
 - a. nedodrží podmínky pro odbornou montáž, instalaci nebo údržbu reklamovaného zboží,
 - b. poruší ochranné pečete nebo nálepky na reklamovaném zboží,
 - c. použil reklamované zboží k jinému než obvyklému účelu nebo za podmínek, které neodpovídají parametrům uvedeným v dokumentaci ke zboží a důsledkem toho vada vznikla. Výrobek je určen pro použití v domácnosti.
 - d. pozmění údaje v záručním listě nebo v dokladu o koupi za účelem získání výhody reklamovat vady zboží.
2. Záruka se nevztahuje na vady reklamovaného zboží :
 - a. způsobené živelnou katastrofou, povětrnostními vlivy, mechanickým opotřebením nebo poškozením, elektrostatickým nábojem,
 - b. způsobené spotřebou spotřebního materiálu jako jsou zejména tonery, pásy, tiskové hlavy, skenovací hlavy, magnetické nosiče, náplně, baterie, lampy atd.
3. Za vadu se nepovažuje pokud se u LCD monitoru a televizoru neprojevív závada tří a více barevných pixelů nebo šesti a více subpixelů (dle ISO 13406-2).
4. O každé reklamované vadě a způsobu vyřízení reklamacce, musí být vyhotoven písemný protokol.
5. Práva z odpovědnosti za vady věci zaniknou, nebyla-li uplatněna v záruční době.

VI. Závěrečná ustanovení

1. Záruční podmínky se řídí platnými právními normami právního řádu České republiky.
2. Kupující prohlašuje, že kupní smlouvu uzavřel po zralé úvaze, že výše specifikovanou věc prohlédl, vyzkoušel její funkčnost, seznámil se s její obsluhou, uvedením do provozu a záručními podmínkami, a že prodaná věc je při převzetí ve shodě s kupní smlouvou a že je bez vad.

Podpis kupujícího:

Upozornění pro prodejce:

Pro případné uplatnění reklamacce ještě před prodejem výrobku spotřebiteli (předprodejní záruka) požaduje firma K+B kompletní nepoužívaný výrobek v originálním nepoškozeném obalu, řádně vyplněný reklamační protokol, kopii dokladu prokazujícího převzetí výrobku prodejcem a tento záruční list. Předprodejní záruční doba na tento výrobek je jeden rok od nabytí výrobku prodejcem od dodavatele. K+B přebírá za prodejce odpovědnost za vady prodaného výrobku spotřebiteli ve výše uvedeném rozsahu za podmínek uvedených na tomto záručním listě pouze tehdy, byl-li tento výrobek prodán spotřebiteli v době trvání předprodejní záruky.

K+B Progres

K+B Progres, a. s. (ďalej len K+B), IČO: 61860123
Sídlo: U Expertu 91, 250 69 Klíčany, okr. Praha – východ, zapísaná
v Obchodnom registri Mestského súdu v Prahe, oddiel B, vložka 2902

ZÁRUČNÝ LIST

Označenie výrobku:

Názov:

Výrobné číslo:

Dátum predaja:

Pečiatka predajne
predávajúceho:

Čitateľný podpis
predávajúceho:

Vážený zákazník,

ďakujeme, že ste sa rozhodli zakúpiť si výrobok importovaný našou firmou a že ste tak urobili po starostlivom zvážení, aké má technické parametre a na aký účel ho budete používať. Dovoľte, aby sme prispeli k vašej neskoršej spokojnosti so zakúpeným výrobkom nasledujúcimi informáciami:

- Pred prvým uvedením výrobku do prevádzky si starostlivo prečítajte priložený slovenský návod na jeho obsluhu a dôsledne ho dodržujte.
- Vami kúpený výrobok je určený na bežné domáce používanie. Na profesionálne použitie sú určené výrobky špecializovaných firiem.

Ďalšie informácie vám poskytneme:

Infolinka K+B

Tel.: 272 122 419 (Po – Pi 7.30 – 17.00 hod.), fax: 272 122 267, e-mail: service@kbexpert.cz

Generálne zastúpenie pre SR: K+B Elektro-Media, k. s.

Tel.: +421 2 32 113 429 (Po – Pi 8.00 – 17.00 hod.), fax: +421 2 32 113 418; e-mail: servis-ecg@k-b.sk

Záručné podmienky:

I. Úvodné ustanovenia

1. Záručné podmienky bližšie vymedzujú niektoré vzájomné práva a povinnosti predávajúceho a kupujúceho.
2. Záručné podmienky sa vzťahujú na veci, pri ktorých sú uplatňované práva kupujúceho zo zodpovednosti za chyby v záručnej lehote.
3. Predávajúci zodpovedá za chyby, ktoré sa prejavia po prevzatí veci kupujúcim v záručnej lehote.
4. Pri veciach predávaných za nižšiu cenu sa záruka nevzťahuje na chyby, pre ktoré bola nižšia cena dohodnutá.

II. Prevzatie tovaru

1. Kupujúci je povinný prehladnúť vec bezprostredne pri jej prevzatí v predajni predávajúceho alebo pri jej prevzatí od dopravcu.
2. Ak sú zistené zjavné chyby veci, za ktoré sa považujú všetky chyby zisťiteľné pri prevzatí veci, je kupujúci oprávnený požadovať od predávajúceho v predajni dodanie veci bezchybnej a pokiaľ mu je vec dopravovaná na ním určené miesto, je kupujúci povinný vyhotoviť záznam o charaktere a rozsahu zistených chýb, ktorý potvrdí dopravca svojím podpisom. Kupujúci je oprávnený v tomto prípade vec neprevziať a požadovať dodanie veci bez chýb.

III. Záručné podmienky

1. Ak sa vyskytnú po prevzatí veci kupujúcim chyby veci v záručnej lehote, je kupujúci oprávnený chyby reklamovať. Predávajúci zodpovedá kupujúcemu za to, že predávaná vec je pri prevzatí kupujúcim bez chýb.
2. Dĺžka záručnej lehoty je daná príslušnou právnou normou a začína bežať od dátumu prevzatia veci kupujúcim resp. od dátumu predaja.
3. Záručná lehota sa predlžuje o čas, keď bola vec v záručnej opravu. V prípade výmeny chybnéj veci za bezchybnú, beží od jej prevzatia kupujúcemu nová záručná lehota.

IV. Reklamácie

1. Pri zistení chýb v záručnej lehote, je kupujúci oprávnený chyby reklamovať priamo v autorizovaných servisoch, ktoré sú špecifikované na webových stránkach tej-ktorej obchodnej značky alebo ich na požiadanie kupujúceho označí predávajúci.
2. Reklamáciu je možné tiež uplatniť v predajni predávajúceho. V prípade uplatnenia reklamácie priamo v autorizovanom servise sa vybavenie reklamácie značne urýchli.
3. Kupujúci je povinný vierohodným spôsobom preukázať, že zodpovednosť za chyby veci uplatňuje v záručnej lehote u predávajúceho, kde túto vec zakúpil, t. j. najmä predložením vyplneného záručného listu a dokladu o zaplatení kúpnej ceny. V prípade, že vec pri prevzatí kupujúcim nie je v zhode s kúpnuou zmluvou, má kupujúci právo na to, aby predávajúci bezplatne a bez zbytočného odkladu uviedol vec do stavu zodpovedajúceho kúpnej zmluve, a to podľa požiadaviek kupujúceho buď výmenou veci alebo jej opravou a v prípade, že taký postup nie je možný, môže kupujúci požadovať primeranú zľavu z ceny veci alebo od zmluvy odstúpiť.
4. Ak ide o chybu odstrániteľnú, má kupujúci právo na jej bezplatné odstránenie bez zbytočného odkladu, najneskôr v zákonnej lehote, pokiaľ sa predávajúci s kupujúcim nezhodnú na dlhšej lehote alebo na výmenu veci či jej súčasť alebo na zľavu z ceny veci. V prípade, že chyby nebudú odstránené riadne a včas, má kupujúci rovnaké práva, ako v prípade neodstrániteľnej chyby.
5. V prípade zistenia neodstrániteľnej chyby, ktorá bráni tomu, aby vec mohla byť užívaná riadne ako vec bez chyby (na základe príslušného posúdenia autorizovaného servisného strediska, pokiaľ si to vyžaduje povaha veci), má kupujúci právo na jej výmenu alebo má právo od zmluvy odstúpiť. Tie isté práva patria kupujúcemu, ak ide síce o chyby odstrániteľné, avšak kupujúci nemôže vec pre opätovné vyskytnutie chyby po opravu alebo pre väčší počet chýb vec riadne užívať.
6. V prípade oprávneného odstúpenia od zmluvy za podmienok stanovených platnými právnymi predpismi, sa zmluva od začiatku ruší a zmluvné strany sú si povinné vrátiť vzájomné plnenia.
7. Pokiaľ bola reklamácia veci posúdená ako neoprávnená, keď porucha vznikla napr. nesprávnym použitím, nesprávnou montážou, chybnou manipuláciou a pod., servisné stredisko vráti kupujúcemu vec neopravenú. Na písomnú žiadosť kupujúceho môže servisné stredisko vec opraviť na náklady kupujúceho.
8. Záruka sa nevzťahuje na bežné opotrebovanie veci alebo jej súčasť spôsobené obvyklým používaním alebo na chybu, pre ktorú bola vec predaná za nižšiu cenu.

V. Záruka

1. Predávajúci neposkytuje záruku na reklamované chyby v prípade, že kupujúci:
 - a. nedodržal podmienky pre odbornú montáž, inštaláciu alebo údržbu reklamovaného tovaru,
 - b. porušil ochranné pečate alebo nálepky na reklamovanom tovare,
 - c. použil reklamovaný tovar na iný než obvyklý účel alebo za podmienok, ktoré nezodpovedajú parametrom uvedeným v dokumentácii k tovaru a dôsledkom toho chyba vznikla. Výrobok je určený na použitie v domácnosti.
 - d. pozmenil údaje v záručnom liste alebo v doklade o kúpe s cieľom získania výhody reklamovať chyby tovaru.
2. Záruka sa nevzťahuje na chyby reklamovaného tovaru:
 - a. spôsobené živelnou katastrofou, poveternostnými vplyvmi, mechanickým opotrebovaním alebo poškodením, elektrostatickým nábojom,
 - b. spôsobené spotrebou spotrebného materiálu ako sú najmä tonery, pásky, tlačové hlavy, skenovacie hlavy, magnetické nosiče, náplne, batérie, lampy atď.
3. Za chybu sa nepovažuje, pokiaľ sa pri LCD monitore a televízore neprejaví chyba troch a viacerých farebných pixlov alebo šiestich a viac subpixlov (podľa ISO 13406-2).
4. O každej reklamovanej chybe a spôsobe vybavenia reklamácie musí byť vyhotovený písomný protokol.
5. Práva zo zodpovednosti za chyby veci zaniknú, ak neboli uplatnené v záručnej lehote.

VI. Záverečné ustanovenia

1. Záručné podmienky sa riadia platnými právnymi normami právneho poriadku Slovenskej republiky.
2. Kupujúci vyhlasuje, že kúpnu zmluvu uzavrel po zrejlej úvaha, že vyššie špecifikovanú vec prehladal, vyskúšal jej funkčnosť, zoznamil sa s jej obsluhou, uvedením do prevádzky a záručnými podmienkami, a že predaná vec je pri prevzatí v zhode s kúpnuou zmluvou a že je bez chýb.

Podpis kupujúceho:

Upozornenie pre predajcu:

Pre prípadné uplatnenie reklamácie ešte pred predajom výrobku spotrebiteľovi (predpredajná záruka) požaduje firma K+B kompletný nepoužívaný výrobok v originálnom nepoškodenom obale, riadne vyplnený reklamačný protokol, kópiu dokladu preukazujúceho prevzatie výrobku predajcom a tento záručný list. Predpredajná záručná lehota na tento výrobok je jeden rok od nadobudnutia výrobku predajcom od dodávateľa. K+B preberá za predajcu zodpovednosť za chyby predaného výrobku spotrebiteľovi vo vyššie uvedenom rozsahu za podmienok uvedených na tomto záručnom liste iba vtedy, ak bol tento výrobok predaný spotrebiteľovi v čase trvania predpredajnej záruky.

www.ecg.cz

Výhradní zastoupení pro ČR:

K+B Progres, a.s.
U Expertu 91
250 69 Klíčany

tel.: +420 272 122 111
e-mail: ECG@kbexpert.cz
zelená linka: 800 121 120

CZ

Distribútor pre SR:

K+B Elektro – Media, k.s.
Mlynské Nivy 73
821 05 Bratislava

tel.: +421 232 113 410
e-mail: ECG@kbexpert.cz

SK

Wylączny przedstawiciel na PL:

K+B Progres, a.s.
U Expertu 91
250 69 Klíčany, Czech Rep.

e-mail: ECG@kbexpert.cz

PL

Kizárolagos magyarországi képviselő:

K+B Progres, a.s.
U Expertu 91
250 69 Klíčany, Czech Rep.

e-mail: ECG@kbexpert.cz

HU

Distributor für DE:

K+B E-Tech GmbH & Co. KG
Barbaraweg 2
DE-93413 Cham

DE

■ Dovožce neručí za tiskové chyby obsažené v návodu k použití výrobku. ■ Dovožca neručí za tlačové chyby obsiahnuté v návode na použitie výrobku. ■ Importer nie ponosi zodpovednosť za chyby tiskárske v inštrukcii obsluhy do produktu. ■ Az importőr nem felel a termék használati útmutatójában fellelhető nyomdai hibáért. ■ Der Importeur haftet nicht für Druckfehler in der Bedienungsanleitung des Produkts. ■ The importer takes no responsibility for printing errors contained in the product's user's manual.