

ECG



KG 200

KONTAKTNÍ GRIL

NÁVOD K OBSLUZE

CZ

KONTAKTNÝ GRIL

NÁVOD NA OBSLUHU

SK

GRILL KONTAKTOWY

INSTRUKCJA OBSŁUGI

PL

KONTAKTGRILL

HASZNÁLATI ÚTMUTATÓ

HU

KONTAKTGRILL

BEDIENUNGSANLEITUNG

DE

CONTACT GRILL

INSTRUCTION MANUAL

EN

■ Před uvedením výrobku do provozu si důkladně přečtete tento návod a bezpečnostní pokyny, které jsou v tomto návodu obsaženy. Návod musí být vždy přiložen k přístroji. ■ Przed uvedeniem výrobku do prądźdzki si dółkładnie przeczytajcie tento návod a bezpieczeónsne pokyny, ktoré sú v tomto návode obsiahnuté. Návod musí byť vždy priložený k prístroju. ■ Przed pierwszym użyciem urządzenia prosimy o uważne zapoznanie się z instrukcjami dotyczącymi bezpieczeónstwa i użytkowania. Instrukcja obsługi musi być zawsze dołączona. ■ A termék használataba vétele előtt figyelmesen olvassa el ezt a használáti útmutatót és az útmutatóban található biztonsági rendelkezéseket. A használáti útmutatót tartsa a készülék közelében. ■ Bitte lesen Sie vor der Inbetriebnahme des Produktes diese Anleitung und die darin enthaltenen Sicherheitshinweise aufmerksam durch. Die Bedienungsanleitung muss dem Gerät immer beigelegt sein. ■ Always read the safety&use instructions carefully before using your appliance for the first time. The user's manual must be always included.

BEZPEČNOSTNÍ POKYNY

Čtěte pozorně a uschovejte pro budoucí potřebu!

Varování: Bezpečnostní opatření a pokyny uvedené v tomto návodu nezahrnují všechny možné podmínky a situace, ke kterým může dojít. Uživateli musí pochopit, že faktorem, který nelze zabudovat do žádného z výrobků, je zdravý rozum, opatrnost a péče. Tyto faktory tedy musí být zajištěny uživatelem/uživateli používajícími a obsluhujícími toto zařízení. Neodpovídáme za škody způsobené během přepravy, nesprávným používáním, kolísáním napětí nebo změnou či úpravou jakékoliv části zařízení.

Aby nedošlo ke vzniku požáru nebo k úrazu elektrickým proudem, měla by být při používání elektrických zařízení vždy dodržována základní opatření, včetně těch následujících:

1. Ujistěte se, že napětí ve vaší zásuvce odpovídá napětí uvedenému na štítku zařízení a že je zásuvka řádně uzemněná. Zásuvka musí být instalována podle platných bezpečnostních předpisů.
2. K napájení vždy použijte uzemněnou zásuvku 220–240V~ 50 Hz.
3. V případě poškození napájecího kabelu nebo vidlice napájecího kabelu spotřebič nepoužívejte. **Veškeré opravy, včetně výměny napájecího přívodu, svěřte odbornému servisu! Nedemontujte ochranné kryty spotřebiče, hrozí nebezpečí úrazu elektrickým proudem!**
4. Chraňte spotřebič před přímým kontaktem s vodou a jinými tekutinami, aby nedošlo k případnému úrazu elektrickým proudem. Nikdy nepoužívejte tento přístroj v blízkosti vany, sprchy, umyvadla nebo jiných nádob s vodou. Spotřebič, ani jeho části, nejsou určeny pro použití v myčce!
5. Spotřebič NEPOUŽÍVEJTE v blízkosti vody nebo hořlavých tekutin.
6. Spotřebič NEPOUŽÍVEJTE na horkých površích nebo v jejich blízkosti (sporák, kamna atd.).
7. Spotřebič nepoužívejte venku nebo ve vlhkém prostředí a nedotýkejte se přírodního kabelu nebo spotřebiče mokřima rukama. Hrozí nebezpečí úrazu elektrickým proudem.
8. Ujistěte se, že je spotřebič umístěn na stabilním, bezpečném povrchu odolném proti teplu, aby nemohlo dojít k jeho převrhnutí nebo vniknutí vody do přístroje.
9. Spotřebič nepoužívejte v blízkosti hořlavých předmětů nebo pod nimi, např. v blízkosti záclon. Zajistěte dostatečnou ventilaci vzduchu, kolem spotřebiče ponechte 10–15 cm volného prostoru.
10. Nedoporučujeme používat prodlužovací šňůry. Mohly by se přehřívat a způsobit požár. Pokud je však nezbytné prodlužovací kabel použít, měl by proudovou zatížitelnost shodnou nebo větší, než přírodní kabel přístroje. Prodlužovací kabel umístěte tak, aby o něj nemohl nikdo zakopnout a nemohlo dojít k jeho náhodnému vytažení.
11. Aby nedocházelo k přetížení a přepálení pojistek, zajistěte, aby do stejné zásuvky nebo zásuvky ve stejném okruhu nebyl připojen jiný spotřebič s velkým příkonem.
12. Přírodní kabel se nesmí dotýkat horkých částí ani vést přes ostré hrany.
13. Nedotýkejte se horkých povrchů spotřebiče. Nikdy nepřemísťujte spotřebič zapojený do zásuvky. Před manipulací nechejte spotřebič důkladně zchladnout.
14. Před údržbou vytáhněte přírodní kabel ze síťové zásuvky. Při odpojování tahejte za vidlici kabelu, nikoli za kabel.
15. Spotřebič je určen pouze pro domácí, nekomerční použití. Nepoužívejte venku nebo k jiným účelům.
16. Spotřebič používejte v souladu s pokyny uvedenými v návodu. Nepoužívejte příslušenství, které není doporučeno výrobcem spotřebiče. Výrobce neodpovídá za škody způsobené nesprávným používáním.
17. Spotřebič smí být používán pouze s řádně instalovanými plotnami.
18. Odkapávací misku nevykládejte lobalem nebo jinými materiály.
19. Spotřebič není určen pro používání s časovými spínači ani jinými systémy dálkového ovládání.
20. Pokud je spotřebič používán dětmi, vyžaduje bedlivý dohled. Nikdy nenechávejte zapnutý spotřebič bez dozoru.
21. Tento spotřebič mohou používat děti ve věku 8 let a starší a osoby se sníženými fyzickými či mentálními schopnostmi nebo nedostatkem zkušeností a znalostí, pokud jsou pod dozorem nebo byly poučeny o používání spotřebiče bezpečným způsobem a rozumí případným nebezpečím. Děti si se spotřebičem nesmějí hrát. Čištění a údržbu prováděnou uživatelem nesmějí provádět děti, pokud nejsou starší 8 let a pod dozorem. Děti mladší 8 let se musí držet mimo dosah spotřebiče a jeho přívodu.

POPIS

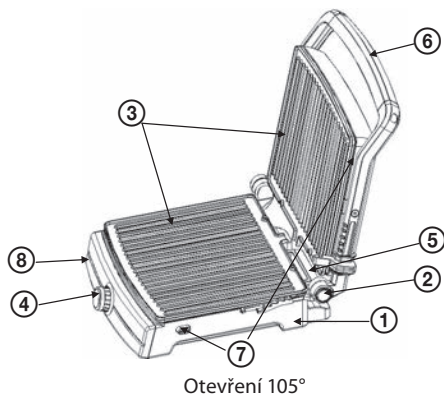

Otevření 105°

1. Plášť
2. Tlačítko plného otevření ploten
3. Grilovací plotny
4. Ovladač termostatu



POZOR: Horký povrch!

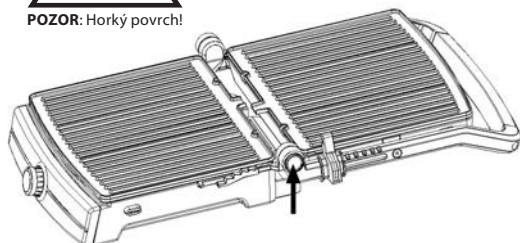

Otevření 180°

5. Odkapávací miska
6. Rukojeť
7. Zámek ploten
8. Indikátor napájení

POKYNY K POUŽÍVÁNÍ

UPOZORNĚNÍ

Spotřebič nepoužívejte k přípravě nebo rozmrazování zmrazených potravin. Veškeré potraviny musejí být před zpracováním pomocí tohoto spotřebiče dokonale rozmrazeny.

Před prvním použitím

- Před prvním použitím spotřebič očistěte suchou bavlněnou utěrkou. Plotny, odkapávací misky a čisticí špachtli důkladně umyjte. Nedoporučujeme mytí v myčce! Soli jsou velmi agresivní a po nějaké době dojde k poškození.
- Před instalací zpět do přístroje plotny pečlivě osušte.
- Nezapomeňte vrátit na své místo odkapávací misku.

Poznámka: Při prvním použití nového spotřebiče může z ploten vycházet určitý zápach. Tento jev je normální a během používání postupně odezní. Z tohoto důvodu doporučujeme gril před prvním použitím „vypálit“ alespoň 30 minut bez potravin.

Příprava pokrmů

1. Uchopte rukojeť a jejím zdvižením spotřebič otevřete.
2. Plotny můžete potřít máslem, margarínem nebo tukem na pečení. Jelikož jsou plotny spotřebiče opatřeny nepřílnavým povrchem, není použití másla nebo oleje nezbytné.
3. Zavřete plotny a přístroj zapněte zasunutím přívodní šňůry do standardní elektrické zásuvky. Zkontrolujte, zda se kontrolka napájení rozsvítí modrým světlem.

Varování: Plotny a kovové povrchy přístroje se během provozu silně zahřívají. Aby nedošlo k popálení, použijte žáruvzdorné rukavice a dotýkejte se pouze černé části rukojeti.

4. Pomocí rukojeti zdvihnete horní plotýnku spotřebiče. Pomocí dřevěného nebo plastového žáruvzdorného kuchyňského náčiní umístíte potraviny na spodní plotýnku.

Upozornění: Nepoužívejte kovové nástroje, které by mohly poškrábat a poškodit nepřílnavý povrch ploten.

5. Pomocí rukojeti přiklopte pokrm horní plotýnkou.

Poznámky:

- Doba přípravy různých potravin závisí na druhu a tloušťce potravin.
- Před konzumací by měly být potraviny důkladně propečené.

6. Když je pokrm požadovaným způsobem propečen, otevřete plotny zdvižením rukojeti a pomocí kuchyňského náčiní odeberte pokrm. Pokud budete pokračovat přípravou dalších pokrmů, zavřete plotny, aby nedocházelo k úniku tepla.
7. Opakujte kroky 4–6, dokud nepřipravíte všechny pokrmy. Podle potřeby potřete plotny tukem.
8. Přístroj vypněte vytažením napájecí šňůry z elektrické zásuvky.
9. Po důkladném zchladnutí spotřebiče stiskněte tlačítka zámku ploten, plotny odejměte, omyjte a před usazením zpět důkladně osušte.

Úplné rozevření ploten spotřebiče

- Jednou rukou uchopte rukojeť a druhou stiskněte tlačítko otevření ploten (2) tak, aby bylo možné spotřebič rozevřít do rovné polohy 180°.

ČISTĚNÍ A ÚDRŽBA

- Před čišněním přístroj odpojte od napájení a vyčkejte, než přístroj a plotny zcela zchladnou.
- Vnější povrch očistěte pouze lehce navlhčeným hadříkem, aby se do chladicích štěrbin přístroje nedostala voda, olej nebo mastnota.
- Při čištění ploten je můžete nechat v přístroji, nebo je vyjmout (v tom případě stiskněte pojistky (7) poblíž rukojeti a plotny vyjměte). Pokud při čištění ponecháte plotny ve spotřebiči, otřete je vlhkým hadříkem nebo utěrkou. Pokud plotny odejmete, můžete je umýt pod tekoucí vodou. Poté je důkladně osušte.
- Vnitřní ani vnější povrchy nečistěte pomocí brusných prášků, abrazivních čistících prostředků, případně pomocí agresivních chemických čistících prostředků na bázi louhu nebo kyselin. Poškodili byste tak povrchovou úpravu spotřebiče.
- Spotřebič nepoňujte do vody ani jiných kapalin.

TECHNICKÉ ÚDAJE

3 provozní polohy

2 nezávislé termostaty

Odnímatelné grilovací desky

Variabilní nastavení teploty až do 220 °C

Nepřílnavý povrch grilovacích ploch

Světelná signalizace provozu a nahřátí grilovacích ploch

Vyjímatelná odkapávací miska na tuk

Jmenovité napětí: 220–240 V~ 50 Hz

Jmenovitý příkon: 2000 W

VYUŽITÍ A LIKVIDACE ODPADU

Balící papír a vlnitá lepenka – odevzdat do sběrných surovin. Přebalová folie, PE sáčky, plastové díly – do sběrných kontejnerů na plasty.

LIKVIDACE VÝROBKU PO UKONČENÍ ŽIVOTNOSTI

Likvidace použitých elektrických a elektronických zařízení (platí v členských zemích EU a dalších evropských zemích se zavedeným systémem třídění odpadu)

Vyobrazený symbol na produktu nebo na obalu znamená, že s produktem by nemělo být nakládáno jako s domovním odpadem. Produkt odevzdejte na místo určené pro recyklaci elektrických a elektronických zařízení. Správnou likvidaci produktu zabráníte negativním vlivům na lidské zdraví a životní prostředí. Recyklace materiálů přispívá k ochraně přírodních zdrojů. Více informací o recyklaci tohoto produktu Vám poskytne obecní úřad, organizace pro zpracování domovního odpadu nebo prodejní místo, kde jste produkt zakoupili.



08/05

Tento výrobek splňuje požadavky směrnice EU o elektromagnetické kompatibilitě a elektrické bezpečnosti.



Změna textu a technických parametrů vyhrazena.

BEZPEČNOSTNÉ POKYNY

Čítajte pozorne a uschovajte na budúcu potrebu!

Varovanie: Bezpečnostné opatrenia a pokyny uvedené v tomto návode nezahŕňajú všetky možné podmienky a situácie, ku ktorým môže dôjsť. Používateľ musí pochopiť, že faktorom, ktorý nie je možné zabudovať do žiadneho z výrobkov, je zdravý rozum, opatrnosť a starostlivosť. Tieto faktory teda musia byť zaistené používateľom/používateľmi používajúcimi a obsluhujúcimi toto zariadenie. Nezodpovedáme za škody spôsobené počas prepravy, nesprávnym používaním, kolísaním napätia alebo zmenou či úpravou akejkoľvek časti zariadenia.

SK

Aby nedošlo k vzniku požiaru alebo k úrazu elektrickým prúdom, mali by sa pri používaní elektrických zariadení vždy dodržiavať základné opatrenia, vrátane týchto:

1. Uistite sa, že napätie vo vašej zásuvke zodpovedá napätiu uvedenému na štítku zariadenia a že je zásuvka riadne uzemnená. Zásuvka musí byť inštalovaná podľa platných bezpečnostných predpisov.
2. Na napájanie vždy použite uzemnenú zásuvku 220 – 240 V~ 50 Hz.
3. V prípade poškodenia napájacieho kábla alebo vidlice napájacieho kábla spotrebič nepoužívajte. **Všetky opravy, vrátane výmeny napájacieho prívodu, zverte odbornému servisu! Nedemontujte ochranné kryty spotrebiča, hrozí nebezpečenstvo úrazu elektrickým prúdom!**
4. Chráňte spotrebič pred priamym kontaktom s vodou a inými tekutinami, aby nedošlo k prípadnému úrazu elektrickým prúdom. Nikdy nepoužívajte tento prístroj v blízkosti vane, sprchy, umývadla alebo iných nádob s vodou. Spotrebič ani jeho časti nie sú určené na použitie v umývačke!
5. Spotrebič NEPOUŽÍVAJTE v blízkosti vody alebo horľavých tekutín.
6. Spotrebič NEPOUŽÍVAJTE na horúcich povrchoch alebo v ich blízkosti (sporák, kachle atď.).
7. Spotrebič nepoužívajte vonku alebo vo vlhkom prostredí a nedotýkajte sa prívodného kábla alebo spotrebiča mokrymi rukami. Hrozí nebezpečenstvo úrazu elektrickým prúdom.
8. Uistite sa, že je spotrebič umiestnený na stabilnom, bezpečnom povrchu odolnom proti teplu, aby nemohlo dôjsť k jeho prevrhnutiu alebo vniknutiu vody do prístroja.
9. Spotrebič nepoužívajte v blízkosti horľavých predmetov alebo pod nimi, napr. v blízkosti záclon. Zaistite dostatočnú ventiláciu vzduchu, okolo spotrebiča ponechajte 10 – 15 cm voľného priestoru.
10. Neodporúčame používať predlžovacie káble. Mohli by sa prehrievať a spôsobiť požiar. Ak je však nevyhnutné predlžovací kábel použiť, mal by mať prúdovú zatažiteľnosť zhodnú alebo väčšiu, než prívodný kábel prístroja. Predlžovací kábel umiestnite tak, aby oň nemohol nikto zakopnúť a nemohlo dôjsť k jeho náhodnému vyťahnutiu.
11. Aby nedochádzalo k preťaženiu a prepáleniu poistiek, zaistite, aby do rovnakej zásuvky alebo zásuvky v rovnakom okruhu nebol pripojený iný spotrebič s veľkým príkonom.
12. Prívodný kábel sa nesmie dotýkať horúcich častí ani viesť cez ostré hrany.
13. Nedotýkajte sa horúcich povrchov spotrebiča. Nikdy nepremiestňujte spotrebič zapojený do zásuvky. Pred manipuláciou nechajte spotrebič dôkladne schladnúť.
14. Pred údržbou vyťahnite prívodný kábel zo sieťovej zásuvky. Pri odpájaní ťahajte za vidlicu kábla, nie za kábel.
15. Spotrebič je určený iba na domáce, nekomerčné použitie. Nepoužívajte vonku alebo na iné účely.
16. Spotrebič používajte v súlade s pokynmi uvedenými v návode. Nepoužívajte príslušenstvo, ktoré nie je odporúčané výrobcom spotrebiča. Výrobca nezodpovedá za škody spôsobené nesprávnym používaním.
17. Spotrebič sa smie používať iba s riadne inštalovanými platňami.
18. Odkvapkávaciú misku nevykladajte alobalom alebo inými materiálmi.
19. Spotrebič nie je určený na používanie s časovými spínačmi ani inými systémami diaľkového ovládania.
20. Ak spotrebič používajú deti, vyžaduje sa bedlivý dohľad. Nikdy nenechávajte zapnutý spotrebič bez dozoru.
21. Tento spotrebič môžu používať deti vo veku 8 rokov a staršie a osoby so zníženými fyzickými či mentálnymi schopnosťami alebo nedostatkom skúseností a znalostí, ak sú pod dozorom alebo boli poučené o používaní spotrebiča bezpečným spôsobom a rozumejú prípadným nebezpečenstvám. Deti sa so spotrebičom nesmú hrať. Čistenie a údržbu vykonávanú užívateľom nesmú vykonávať deti, ak nie sú staršie ako 8 rokov a pod dozorom. Deti mladšie ako 8 rokov sa musia držať mimo dosahu spotrebiča a jeho prívodu.

POPIS

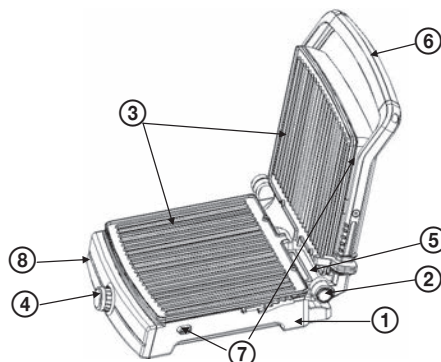

Otvorenie 105°



POZOR: Horúci povrch!

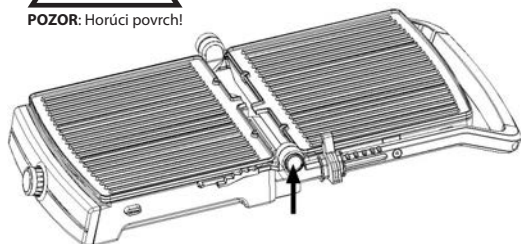

Otvorenie 180°

1. Plášť
2. Tlačidlo plného otvorenia platní
3. Grilovacie platne
4. Ovládač termostatu

5. Odkvapkávacia miska
6. Rukoväť
7. Zámka platní
8. Indikátor napájania

POKYNY NA POUŽÍVANIE

UPOZORNENIE

Spotrebič nepoužívajte na prípravu alebo rozmrazovanie zmrazených potravín. Všetky potraviny musia byť pred spracovaním pomocou tohto spotrebiča dokonale rozmrazené.

Pred prvým použitím

- Pred prvým použitím spotrebič očistite suchou bavlnenou utierkou. Platne, odkvapkávacie misky a čistiacu špachtľu dôkladne umyte. Neodporúčame umývanie v umývačke! Soli sú veľmi agresívne a po nejakom čase dôjde k poškodeniu.
- Pred inštaláciou späť do prístroja platne starostlivo osušte.
- Nezabudnite vrátiť na svoje miesto odkvapkávaciu misku.

Poznámka: Pri prvom použití nového spotrebiča môže z platní vychádzať určitý zápach. Tento jav je normálny a počas používania postupne pomíne. Z tohto dôvodu odporúčame gril pred prvým použitím „vypáliť“ aspoň 30 minút bez potravín.

Príprava pokrmov

1. Uchopte rukoväť a jej zdvihnutím spotrebič otvorte.
2. Platne môžete potrieť maslom, margarínom alebo tukom na pečenie. Keďže sú platne spotrebiča opatrené neprílnavým povrchom, nie je použitie masla alebo oleja nevyhnutné.
3. Zavrite platne a prístroj zapnite zasunutím prírodnej šnúry do štandardnej elektrickej zásuvky. Skontrolujte, či sa kontrolka napájania rozsvieti modrým svetlom.

Varovanie: Platne a kovové povrchy prístroja sa počas prevádzky silne zahrievajú. Aby nedošlo k popáleniu, používajte žiaruvzdorné rukavice a dotýkajte sa iba čiernej časti rukoväti.

4. Pomocou rukoväti zdvihnite hornú platňu spotrebiča. Pomocou dreveného alebo plastového žiaruvzdorného kuchynského náčinia umiestnite potraviny na spodnú platňu.

Upozornenie: Nepoužívajte kovové náčinie, ktoré by mohlo poškriabať a poškodiť neprílnavý povrch platní.

5. Pomocou rukoväti priklopte pokrm hornou platňou.

Poznámky:

- Dĺžka prípravy rôznych potravín závisí od druhu a hrúbky potravín.
- Pred konzumáciou by mali byť potraviny dôkladne prepečené.

6. Keď je pokrm požadovaným spôsobom prepečený, otvorte platne zdvihnutím rukoväti a pomocou kuchynského náčinia odoberte pokrm. Ak budete pokračovať v príprave ďalších pokrmov, zavrite platne, aby nedochádzalo k úniku tepla.
7. Opakujte kroky 4 – 6, kým nepripravíte všetky pokrmy. Podľa potreby potierajte platne tukom.
8. Prístroj vypnite vytiahnutím napájacej šnúry z elektrickej zásuvky.
9. Po dôkladnom schladnutí spotrebiča stlačte tlačidlá zámky platní, platne odoberte, umyte a pred usadením späť dôkladne osušte.

Úplné roztvorenie platní spotrebiča

- Jednou rukou uchopíte rukoväť a druhou stlačíte tlačidlo otvorenia platní (2) tak, aby bolo možné spotrebič roztvoriť do rovnej polohy 180°.

SK

ČISTENIE A ÚDRŽBA

- Pred čistením prístroj odpojte od napájania a vyčkejte, než prístroj a platne celkom schladnú.
- Vonkajší povrch očistite iba mierne navlhčenou handričkou, aby sa do chladiacich štrbín prístroja nedostala voda, olej alebo masť.
- Pri čistení platní ich môžete nechať v prístroji alebo ich vybrať (v tom prípade stlačte poistky (7) v blízkosti rukoväti a platne vyberte). Ak pri čistení ponecháte platne v spotrebiči, utrite ich vlhkou handričkou alebo utierkou. Ak platne odoberie, môžete ich umyť pod tečúcou vodou. Potom ich dôkladne osušte.
- Vnútorne ani vonkajšie povrchy nečistite pomocou brúsnych práškov, abrazívnych čistiacich prostriedkov, prípadne pomocou agresívnych chemických čistiacich prostriedkov na báze lúhu alebo kyselín. Poškodili by ste tak povrchovú úpravu spotrebiča.
- Spotrebič neponárajte do vody ani iných kvapalín.

TECHNICKÉ ÚDAJE

3 prevádzkové polohy

2 nezávislé termostaty

Odnímateľné grilovacie dosky

Variabilné nastavenie teploty až do 220 °C

Neprílivý povrch grilovacích plôch

Svetelná signalizácia prevádzky a nahriatia grilovacích plôch

Vyberateľná odkvapkávacia miska na tuk

Menovité napätie: 220 – 240 V~ 50 Hz

Menovitý príkon: 2 000 W

VYUŽITIE A LIKVIDÁCIA OBALOV

Baliaci papier a vlnitá lepenka – odovzdajte do zberných surovín. Prebalová fólia, PE vrecká, plastové diely – vyhadzujte do kontajnerov na plasty.

LIKVIDÁCIA VÝROBKU PO SKONČENÍ ŽIVOTNOSTI

Likvidácia použitých elektrických a elektronických zariadení (platí v členských krajinách EÚ a ďalších európskych krajinách so zavedeným systémom triedenia odpadu)

Vyobrazený symbol na produkte alebo na obale znamená, že s produktom by sa nemalo nakladať ako s domovým odpadom. Produkt odovzdajte na miesto určené na recykláciu elektrických a elektronických zariadení. Správnu likvidáciu produktu zabránite negatívnym vplyvom na ľudské zdravie a životné prostredie. Recyklácia materiálov prispieva k ochrane prírodných zdrojov. Viac informácií o recyklácii tohto produktu vám poskytne obecný úrad, organizácia na spracovanie domového odpadu alebo predajné miesto, kde ste produkt kúpili.



08/05

Tento výrobok spĺňa požiadavky smerníc EÚ o elektromagnetickej kompatibilite a elektrickej bezpečnosti.



Zmena textu a technických parametrov vyhradená.

INSTRUKCJE BEZPIECZEŃSTWA

Należy uważnie przeczytać i zachować do wglądu!

Ostrzeżenie: Wskazówki i środki bezpieczeństwa w niniejszej instrukcji nie obejmują wszystkich warunków i sytuacji, mogących spowodować zagrożenie. Najważniejszym czynnikiem, odpowiadającym za bezpieczne korzystanie z urządzeń elektrycznych, jest ostrożność i zdrowy rozsądek. Należy mieć to na uwadze w trakcie obsługi urządzenia. Nie ponosimy odpowiedzialności za szkody powstałe podczas transportu, na skutek nieprawidłowego użytkowania, wahań napięcia oraz zmiany lub modyfikacji którejkolwiek części urządzenia.

Aby zapobiec wzniesieniu ognia lub porażeniu prądem elektrycznym, korzystając z urządzeń elektrycznych należy przestrzegać podstawowych zasad bezpieczeństwa, m.in.:

1. Upewnić się, że napięcie w sieci odpowiada napięciu, podanemu na naklejce na urządzeniu, a gniazdko jest odpowiednio uziemione. Gniazdko musi być zamontowane zgodnie z odpowiednimi przepisami bezpieczeństwa.
2. Zawsze podłączać do uziemionego gniazdka 220–240V~ 50 Hz.
3. Nie używać urządzenia, jeżeli kabel zasilający lub jego wtyczka są uszkodzone. **Wszelkie naprawy, w tym wymianę przewodu zasilającego, należy zlecić w profesjonalnym serwisie! Nie zdejmować osłon urządzenia, mogłoby to spowodować porażenie prądem elektrycznym!**
4. Urządzenie chronić przed bezpośrednim kontaktem z wodą i innymi cieczami, aby zapobiec porażeniu prądem elektrycznym. Nie wolno używać urządzenia w pobliżu wanny, prysznicza, umywalki lub innych pojemników z wodą. Urządzenie, ani żadne z jego części nie są przeznaczone do mycia w zmywarce!
5. NIE UŻYWAĆ urządzenia w pobliżu wody lub cieczy łatwopalnych.
6. NIE UŻYWAĆ urządzenia na gorących powierzchniach lub w ich pobliżu (piec, kominek, itp.).
7. Nie używać urządzenia na zewnątrz lub w wilgotnym środowisku, nie dotykać urządzenia ani przewodu zasilającego wilgotnymi rękami. Mogłoby to spowodować porażenie prądem elektrycznym.
8. Upewnić się, że urządzenie jest umieszczone na stabilnej, bezpiecznej powierzchni odpornej na ciepło, aby nie doszło do jej przewrócenia i aby woda nie dostała się do urządzenia.
9. Nie należy korzystać z urządzenia pod ani w pobliżu łatwopalnych przedmiotów (np. zasłon). Należy zapewnić wystarczającą wentylację powietrza oraz 10–15 cm wolnej przestrzeni wokół urządzenia.
10. Nie zaleca się używania przedłużaczy. Mogłyby się przegrzać i spowodować pożar. Jeżeli jednak konieczne jest zastosowanie przedłużacza, powinien mieć zgodną lub większą obciążalność prądową niż przewód zasilający urządzenia. Przedłużacz należy umieścić tak, aby nie można się o niego potknąć i aby nie mogło dojść do jego przypadkowego wyciągnięcia.
11. Aby uniknąć przeciążeń i przepalenia bezpieczników, należy zapewnić, żeby do tego samego gniazdka lub do gniazdka w tym samym obwodzie nie było podłączone inne urządzenie o dużej mocy.
12. Przewód zasilania nie może dotykać rozgrzanych elementów ani ostrych krawędzi.
13. Nie wolno dotykać się gorących powierzchni urządzenia. Nie należy przemieszczać urządzenia podłączonego do gniazdka. Przed manipulacją należy poczekać, póki urządzenie ostygnie.
14. Przed czynnościami konserwacyjnymi należy wyjąć wtyczkę przewodu zasilającego z gniazdka. Odłączając przewód, należy ciągnąć za wtyczkę, nigdy za kabel.
15. Produkt przeznaczony jest wyłącznie do niekomercyjnego użytku domowego. Nie należy używać na zewnątrz lub do innych celów.
16. Korzystać z urządzenia tylko zgodnie z zaleceniami, zawartymi w niniejszej instrukcji. Należy stosować tylko akcesoria zalecane przez producenta urządzenia. Producent nie odpowiada za szkody powstałe na skutek nieprawidłowego użytkowania.
17. Urządzenie może być używane wyłącznie z prawidłowo zainstalowanymi płytami.
18. Miski ociekowej nie należy wykladać folią ani innymi materiałami.
19. Urządzenie nie może być stosowane z włącznikami czasowymi lub innymi systemami zdalnego sterowania.
20. Jeżeli urządzenie jest używane przez dzieci, wymaga to ścisłego nadzoru. Nigdy nie zostawiać włączonego urządzenia bez nadzoru.
21. Urządzenie może być użytkowane przez dzieci od 8 lat oraz osoby o ograniczonych zdolnościach psychofizycznych lub niewystarczającym doświadczeniu, jeżeli są pod nadzorem lub zostały przeszkolone

w zakresie bezpiecznej obsługi urządzenia i mają świadomość ew. zagrożeń. Dzieci nie mogą bawić się urządzeniem. Czyszczenie i konserwację można powierzyć dzieciom od 8 lat, ale tylko pod nadzorem. Dzieci do lat 8 powinny przebywać z daleka od urządzenia i przewodu zasilania.

OPIS

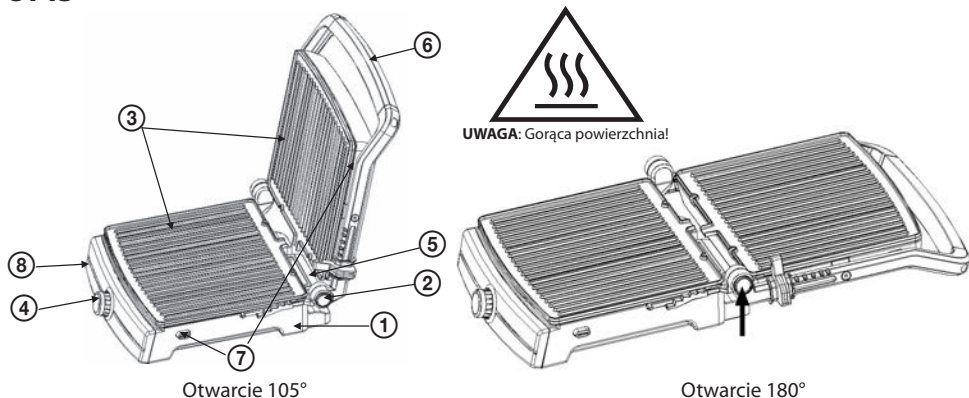

PL

- | | |
|-----------------------------------|-----------------------|
| 1. Płaszcz | 5. Miska ociekowa |
| 2. Przycisk pełnego otwarcia płyt | 6. Uchwyt |
| 3. Płyty do grillowania | 7. Blokada płyt |
| 4. Pokrętko termostatu | 8. Wskaźnik zasilania |

INSTRUKCJE UŻYTKOWANIA

UWAGA

Nie należy używać urządzenia do przygotowania lub rozmrażania zamrożonych produktów spożywczych. Wszelkie produkty spożywcze przed ich przetwarzaniem muszą być całkowicie rozmrożone.

Przed pierwszym uruchomieniem

- Przed pierwszym uruchomieniem należy przetrzeć urządzenie suchą bawełnianą szmatką. Płyty, miski ociekowe oraz szpachelkę czyszczącą należy dokładnie umyć. Nie zaleca się mycia w zmywarce! Sole są bardzo agresywne i po pewnym czasie może dojść do uszkodzenia.
- Przed ponowną instalacją w urządzeniu należy starannie osuszyć płytę.
- Należy pamiętać, aby zamontować miskę ociekową na miejscu.

Uwaga: Podczas pierwszego użycia z płyt może wydobywać się zapach. Zjawisko to jest normalne i wkrótce zniknie. Z tego powodu zaleca się „wypalić” grill przez przynajmniej 30 minut bez produktów spożywczych.

Przygotowanie produktów spożywczych

1. Złap uchwyt i otwórz urządzenie podnosząc go.
2. Płyty można potřzeć masłem, margaryną lub tłuszczem do pieczenia. Ponieważ płyty urządzenia są wyposażone w powierzchnię nieprzywierającą, nie trzeba używać masła ani oleju.
3. Zamknij płyty i włącz urządzenie poprzez podłączenie kabla zasilającego do gniazda sieci elektrycznej. Sprawdź, czy kontrolka zasilania świeci się na niebiesko.

Ostrzeżenie: Płyty oraz powierzchnie metalowe urządzenia mocno się nagrzewają podczas pracy. Aby nie doszło do oparzeń, należy używać rękawic odpornych na ciepło i dotykać tylko czarnych części uchwytu.

4. Za pomocą uchwytu podnieś górną płytę urządzenia. Za pomocą drewnianych lub plastikowych przyborów ogniotrwałych należy umieścić produkty spożywcze na dolnej płycie.

Ostrzeżenie: Nie należy używać przyborów metalowych, które mogłyby porysować i uszkodzić powierzchnie nieprzywierające płyt.

5. Za pomocą uchwytu należy przymknąć górną płytę.

Uwagi:

- Czas przygotowania różnych żywności zależy od rodzaju i grubości produktów spożywczych.
 - Przed spożyciem produkty spożywcze powinny być dokładnie upieczone.
6. Kiedy pokarm jest w odpowiedni sposób upieczony, należy otworzyć płyty poprzez podniesienie uchwytu, następnie należy wyjąć posiłek za pomocą przyborów kuchennych. Jeżeli będziesz chciał przygotować kolejne posiłki, zamknij płyty, aby zapobiec utracie ciepła.
7. Powtarzaj kroki 4–6, póki nie zostaną przygotowane wszystkie posiłki. Jeżeli to konieczne, przetrzyj płyty tłuszczem.
8. Wyłącz urządzenie i odłącz kabel zasilania z gniazdka elektrycznego.
9. Po całkowitym ochłodzeniu urządzenia naciśnij przycisk blokady płyt, zdejmij płyty, umyj i wysusz przed ponownym montażem.

Całkowite otwarcie płyt urządzenia

- Jedną ręką złap uchwyt, a drugą naciśnij przycisk otwarcia płyt (2) tak, aby można było otworzyć urządzenie do pozycji 180°.

CZYSZCZENIE I KONSERWACJA

PL

- Przed czyszczeniem należy odłączyć urządzenie od zasilania i poczekać do ostygnięcia płyt urządzenia.
- Powierzchnie zewnętrzne należy oczyścić lekko wilgotną szmatką, aby do szczelin chłodzących urządzenia nie dostała się woda, olej ani smar.
- Podczas czyszczenia płyt można je zostawić w urządzeniu lub wyciągnąć (w tym wypadku naciśnij przycisk zwolnienia (7) w pobliżu uchwytu i wyciągnij płyty). Jeżeli podczas czyszczenia płyty pozostały w urządzeniu, należy je przetrzeć wilgotną szmatką lub ścierką. Jeżeli płyty zostały wyjęte, można je umyć pod bieżącą wodą. Następnie należy je dokładnie wysuszyć.
- Powierzchni zewnętrznych i wewnętrznych nie należy czyścić za pomocą ściernych środków czyszczących oraz agresywnych chemicznych środków czyszczących na bazie alkoholu lub kwasów. Doszłoby do uszkodzenia warstwy powierzchniowej urządzenia.
- Nie wolno zanurzać urządzenia w wodzie ani w innej cieczy.

DANE TECHNICZNE

3 pozycje robocze

2 niezależne termostaty

Zdemowalne płyty grillowe

Płynna regulacja temperatury do 220 °C

Powierzchnia nieprzywierająca płyt grillowych

Sygnalizacja świetlna pracy oraz nagrzania płyt grillowych

Wymowalna miska ociekowa na tłuszcz

Napięcie nominalne: 220–240 V~ 50 Hz

Moc nominalna: 2000 W

EKSPLLOATACJA I USUWANIE ODPADÓW

Papier służący do owinięcia i tektura falista – przekazać na wysypisko śmieci. Folia opakowaniowa, torby PE, elementy z plastiku – wrzucić do pojemników z plastikiem do recyklingu.

USUWANIE PRODUKTÓW PO ZAKOŃCZENIU EKSPLOATACJI

Usuwanie zużytego sprzętu elektrycznego i elektronicznego (dotyczy krajów członkowskich UE i innych krajów europejskich z wprowadzonym systemem zbiórki odpadów)

Przedstawiony symbol na produkcie lub opakowaniu oznacza, że produkt nie może być zaliczany do odpadów komunalnych. Należy go przekazać do odpowiedniego punktu zajmującego się recyklingiem sprzętu elektrycznego i elektronicznego. Prawidłowy recykling produktu zabiega negatywnym konsekwencjom dla zdrowia ludzkiego i środowiska naturalnego.

Recykling przyczynia się do zachowania surowców naturalnych. W celu uzyskania dalszych informacji o recyklingu tego produktu należy się skontaktować z lokalnymi władzami, krajową organizacją zajmującą się przetwarzaniem odpadów lub sklepem, który sprzedał produkt.



08/05

Produkt spełnia wymagania dyrektyw UE w zakresie kompatybilności elektromagnetycznej i bezpieczeństwa urządzeń elektrycznych.



Zastrzegamy sobie prawo do zmiany tekstu i parametrów technicznych.

PL

BIZTONSÁGI UTASÍTÁSOK

Olvassa el figyelmesen és a későbbi felhasználásokhoz is őrizze meg!

Figyelmeztetés! A jelen útmutatóban feltüntetett biztonsági előírások és utasítások nem tartalmaznak minden olyan feltételt és körülményt, amely a használat során bekövetkezhet. A felhasználónak meg kell értenie, hogy egyetlen termékbe sem lehet beépíteni a felhasználótól elvárható elővigyázatosságot és gondosságot. Ezekről a készüléket használó és kezelő felhasználóknak kell gondoskodniuk. Nem vállalunk felelősséget a készülék helytelen használatából, a hálózati feszültségigadozásokból, vagy a készülék bármilyen jellegű átalakításából és módosításából eredő károkról.

A tüzek, áramütések és egyéb sérülések megelőzése érdekében, az elektromos készülékek használata során tartsa be az általános és az alábbiakban feltüntetett biztonsági utasításokat:

1. Mielőtt csatlakoztatná a készüléket a szabályszerűen leföldelt hálózati konnektorhoz, győződjön meg arról, hogy a hálózati feszültség értéke megegyezik-e a készülék típuscímkéjén található tápfeszültség értékével. A hálózati konnektor feleljen meg a hatályos biztonsági előírásoknak.
2. A készüléket csak 220 – 240 V~, 50 Hz feszültségű és földelt aljzathoz csatlakoztassa.
3. Ha a készülék hálózati vezetékén vagy csatlakozódugóján sérülést észlel, akkor a készüléket használni tilos. **A készülék minden javítását, beleértve a hálózati vezeték cseréjét is, bizza szakszervizre! A készülék védőburkolatát ne szerelje le, a feszültség alatt lévő alkatrészek áramütést okozhatnak!**
4. Óvja a készüléket víztől és más folyadékoktól, ellenkező esetben áramütés érheti. A készüléket ne használja fürdőkád, zuhanyozó, mosdó, vagy vízzel megtöltött edények közelében. A készüléket és részeit a mosogatógépben elmosni tilos!
5. A készüléket víz vagy gyúlékony folyadékok közelében NE HASZNÁLJA.
6. A készüléket NE HELYZZE forró felületekre vagy forró tárgyak mellé (tűzhely, kályha stb.).
7. A készüléket szabadban vagy nedves környezetben használni tilos! A hálózati vezetékét és a készüléket nedves kézzel ne fogja meg. Áramütés veszélye!
8. A készüléket biztonságos és hőálló helyre helyezze le, ahol a készülék nem tud leesni, felborulni, illetve ahol abba nem fröccsenhet víz.
9. A készüléket gyúlékony tárgyak vagy anyagok közelében (pl. függöny mellett) ne használja. Biztosítsa a készülék megfelelő szellőzését, a készülék körül legalább 10 – 15 cm szabad helyet hagyjon.
10. Lehetőleg ne használjon hosszabbító vezetéket. A túlterhelt hosszabbító tüzet okozhat. Ha a készüléket hosszabbító vezetékéről kívánja üzemeltetni, akkor a hosszabbító vezeték feleljen meg a csatlakoztatott készülék áramfelvételének valamint az alkalmazás körülményeinek. A hosszabbító vezetékét úgy helyezze el, hogy abban senki se akadjon el.
11. A kismegszakító (biztosító) védelme érdekében ügyeljen arra, hogy a főzőlapot ellátó áramkörhöz ne csatlakoztasson más, nagy fogyasztású elektromos készüléket.
12. A hálózati vezeték nem érhet hozzá forró tárgyakhoz, továbbá azt éles eszközökre se helyezze rá.
13. Ne érintse meg a készülék forró felületeit. A bekapcsolt és hálózathoz csatlakoztatott készüléket ne mozgassa és ne helyezze át. A készülék mozgatása előtt várja meg, míg az teljesen lehűl.
14. Karbantartás megkezdése előtt a hálózati vezetékét húzza ki a konnektorból. A hálózati csatlakozódugót tilos a vezetékénél fogva kihúzni a fal aljzatból, a művelethez fogja meg a csatlakozódugót.
15. A készülék csak háztartásokban használható, kereskedelmi célú felhasználásra nem alkalmas. A készüléket ne használja szabadban és csak a rendeltetésének megfelelő célokra használja.
16. A készüléket kizárólag csak a jelen útmutatóban leírtak szerint, az utasításokat betartva használja. A készülékekhez csak a gyártó által ajánlott tartozékokat használja. A gyártó nem felel a készülék helytelen használata miatt bekövetkezett károkról.
17. A készüléket kizárólag csak megfelelően felhelyezett sütőlapokkal használja.
18. A cseppgyűjtő edénybe ne tegyen alufólia (vagy más) bélést.
19. A készüléket nem szabad időkapcsolóval vagy más készülékkel vezérelt (távírányított) konnektorhoz csatlakoztatni.
20. Ha a készüléket gyerekek is használják, akkor legyen nagyon figyelmes és a gyerekeket ne hagyja felügyelet nélkül. A bekapcsolt készüléket ne hagyja felügyelet nélkül.

21. A készüléket 8 évnél idősebb gyerekek, idős, testi és szellemi fogyatékos személyek, illetve a készülék használatát nem ismerő és hasonló készülék üzemeltetéseknek a tapasztalataival nem rendelkező személyek csak a készülék használati utasítását ismerő és a készülék használatáért felelősséget vállaló személy felügyelete mellett használhatják. A készülék nem játék, azzal gyerekek nem játszhatnak. A készüléket 8 év feletti gyerekek csak felnőtt személy felügyelete mellett tisztíthatják. A készüléket és a hálózati vezetékét úgy kell elhelyezni, hogy ahhoz 8 év alatti gyerekek ne férhessenek hozzá.

A KÉSZÜLÉK RÉSZEI

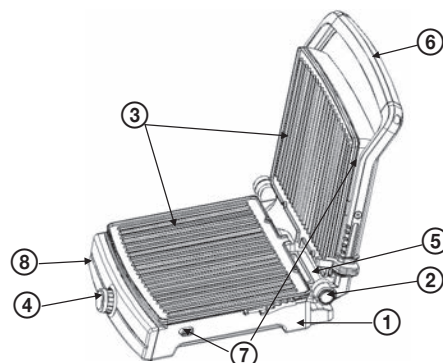

105°-os kinyitás

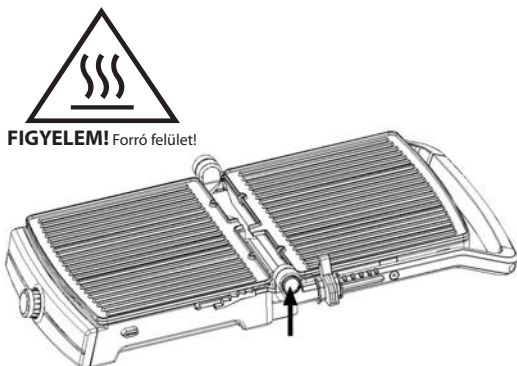

180°-os kinyitás

1. Palást
2. Teljes nyitás gomb
3. Sütőlap
4. Termosztát kapcsoló

5. Cseppgyűjtő edény
6. Fogantyú
7. Sütőlap retesz
8. Tápellátás kijelző

HASZNÁLATI ÚTMUTATÓ

FIGYELMEZTETÉS

A készülékre ne helyezzen rá fagyasztott élelmiszert. A fagyasztott élelmiszereket csak teljes felengedés után szabad a készülékre ráhelyezni.

Az első használatba vétel előtt

- Az első használatba vétel előtt a készüléket puha ruhával törölje meg. A sütőlapokat, a cseppgyűjtő edényt és az egyéb tartozékokat mosogassa el. A készülék részeit mosogatógépben mosogatni tilos! A mosogatógépben használt tisztítószeres túlságosan agresszívek, egy idő után sérülést okozhatnak a készülék részeiben.
- A sütőlapot a mosogatás után alaposan szárítsa meg.
- A készülékbe tegye vissza a cseppgyűjtő edényt.

Megjegyzés: Az első bekapcsoláskor a készülékből égési szag vagy enyhe füst érezhető. Ez normális jelenség és rövid időn belül megszűnik. A fenti jelenség miatt javasoljuk, hogy a készüléket az első használat előtt hagyja 30 percig élelmiszer nélkül működni.

Ételek készítése

1. Fogja meg a fogantyút és a készüléket nyissa ki.
2. A sütőlapokat finoman megkenheti vajjal, margarinnal, olajjal vagy zsírral. A sütőlapok felülete tapadásmentes, ezért nem feltétlenül szükséges azok megkenése.
3. A készüléket zárja össze és a hálózati csatlakozódugót dugja egy fali aljzatba. A tápellátás kijelző kék színnel világít.

Figyelmeztetés! A sütőlapok és a készülék fém részei a használat közben erősen felmelegednek. Az égési sérülések elkerülése érdekében használjon konyhai kesztyűt és csak a fogantyú fekete részét fogja meg.

4. A fogantyút megfogva a készülék felső részét hajtja fel. Fa vagy műanyag konyhai eszközöket használva helyezze a sütni kívánt ételmezert az alsó sütőlapra.
Figyelmeztetés! Ne használjon fém konyhai eszközöket, mert ezek sérülést okozhatnak a tapadásmentes felületen.
5. A fogantyút megfogva hajtja le a készülék felső részét.
Megjegyzés
 - Az ételmezerek sütési ideje függ az ételmezér jellegétől és vastagságától.
 - Ügyeljen arra, hogy az ételek jól átsüljenek.
6. Ha a behelyezett ételmezér már átsült, akkor a készülék felső részét hajtja fel, majd fa vagy műanyag konyhai eszközökkel a kész ételt vegye le a sütőlapról. Ha folytatni kívánja a sütést, akkor tegyen újabb ételmezér adagot a sütőlapra és hajtja vissza a felső sütőlapot.
7. A 4-6. pontokban leírtak szerint süsse meg az összes ételmezert. Ha szükséges, akkor a sütések közben a sütőlapot kenje meg olajjal vagy zsiradékkal.
8. A készülék kikapcsolásához a hálózati vezetékét húzza ki a fali aljzatból.
9. Várja meg a készülék teljes kihűlését, majd a sütőlap rögzítő nyelvet megnyomva emelje le a sütőlapokat, azokat mosogassa el, majd tökéletesen szárítsa meg.

A készülék teljes szétnyitása

- Az egyik kezével fogja meg a fogantyút a másik kezével nyomja meg a gombot (2) és nyissa szét a készüléket 180°-ra.

TISZTÍTÁS ÉS KARBANTARTÁS

- A tisztítás megkezdése előtt a készüléket kapcsolja le (húzza ki a csatlakozódugót a fali aljzatból), majd várja meg a készülék teljes lehűlését.
- A készülék külső felületét mosogatószeres vízbe mártott és jól kifacsart ruhával törölje meg. Ügyeljen arra, hogy a készülékbe ne kerüljön víz, olaj, vagy zsiradék.
- A sütőlapokat a készülékben is megtisztíthatja, de kényelmesebb a munka, ha azokat a retesz (7) megnyomása után kivesszi a készülékből. Ha a sütőlapokat a készülékben tisztítja meg, akkor használjon mosogatószeres vízbe mártott nedves ruhát. A készülékről levett sütőlapokat folyó víz alatt is el lehet mosogatni. A sütőlapokat ezt követően tökéletesen szárítsa meg.
- A készülék részei karcoló és durva tisztítóanyagokkal, agresszív (erősen savas vagy lúgos hatású) szerekkel tisztítani tilos. Ezek sérülést okozhatnak a készülék felületén.
- A készüléket vízbe vagy más folyadékba mártani tilos.

MŰSZAKI ADATOK

3 üzemeltetési helyzet

2 független termosztát

Levehető sütőlapok

Beállítható hőmérséklet 220 °C-ig

Tapadásmentes grillező felület

Működés és fűtés kijelző

Kihúzható zsircsepp felfogó tálca

Névleges feszültség: 220–240 V~ 50 Hz

Névleges teljesítményfelvétel: 2000 W

HU

HULLADÉKFELHASZNÁLÁS ÉS MEGSEMISÍTÉS

A csomagolópapírt és hullámpapírt adja le hulladékgyűjtő telepen. Csomagolófólia, PE zacskók, műanyag alkatrészek – műanyaggyűjtő szelektív hulladéktároló edénybe.

ÉLETTARTAM LEJÁRTÁT KÖVETŐ MEGSEMISÍTÉS

Használt elektromos és elektronikus készülékek megsemmisítése (érvényes az EU tagállamokban és számos szelektív hulladékgyűjtést végző európai országban)

Ez a terméken vagy csomagolásán található jelzés azt mutatja, hogy a terméket tilos standard háztartási hulladékként megsemmisíteni. A terméket elektromos és elektronikus berendezések újrahasznosítására szakosodott hulladékgyűjtő telepen adja le. A termék helyes megsemmisítésével megelőzi, hogy káros hatást fejtsen ki az emberi egészségre és környezetünkre. Az anyagok újrahasznosítása kíméli a természetes forrásainkat. A termék újrahasznosításával kapcsolatosan bővebb információkat a helyi önkormányzattól, a háztartási hulladékot feldolgozó szervezettől, vagy a termék forgalmazójától kérhet.



08/05

Ez a termék megfelel a kisfeszültségű berendezések biztonságára és az elektromágneses kompatibilitásra vonatkozó EU irányelveknek.



A szöveg és a műszaki paraméterek megváltoztatásának a joga fenntartva.

SICHERHEITSHINWEISE

Bitte aufmerksam lesen und gut aufbewahren!

Warnung: Die Sicherheitsvorkehrungen und Hinweise, die in dieser Anleitung aufgeführt sind, umfassen nicht alle möglichen Bedingungen und Situationen, zu denen es kommen kann. Der Anwender muss begreifen, dass der gesunde Menschenverstand, Vorsicht und Sorgfalt Faktoren sind, die sich nicht in ein Produkt einbauen lassen. Diese Faktoren müssen gewährleistet sein, wenn der Verbraucher das Gerät verwendet und bedient. Wir haften nicht für Schäden, die während der Vorbereitungen, durch unsachgemäße Verwendung, Spannungsschwankungen oder einer Veränderung oder jeglicher Reparaturen an den Geräteteilen.

Damit es zu keinem Brand oder Unfall durch elektrischen Strom kommt, müssen bei der Verwendung von elektrischen Geräten immer die Grundvorsichtsmaßnahmen eingehalten werden – einschließlich der folgenden:

1. Vergewissern Sie sich, dass die Spannung an Ihrer Steckdose der Spannung auf dem Etikett des Geräts entspricht, und dass die Steckdose ordnungsgemäß geerdet ist. Die Steckdose muss gemäß den geltenden Sicherheitsvorschriften installiert sein.
2. Verwenden Sie für die Stromversorgung immer eine 220–240 V ~ 50 Hz Steckdose.
3. Falls das Stromzufuhrkabel oder der Stecker des Stromversorgungskabels beschädigt sind, verwenden Sie das Gerät nicht. **Lassen Sie bitte alle Reparaturen, einschließlich des Austausches des Stromversorgungskabels, von einem Fachservice ausführen. Demontieren Sie niemals die Schutzabdeckung des Geräts. Es könnte zu einem Unfall durch elektrischen Strom kommen!**
4. Schützen Sie das Gerät vor dem direkten Kontakt mit Wasser und anderen Flüssigkeiten, damit es nicht zu einem etwaigen Unfall durch elektrischen Strom kommt. Verwenden Sie dieses Gerät niemals in der Nähe von Badewannen, Duschen, Waschbecken oder anderen Wasserbehältnissen. Das Gerät sowie sein Zubehör sind nicht spülmaschinengeeignet!
5. VERWENDEN das Gerät NICHT in der Nähe von Wasser oder von brennbaren Flüssigkeiten.
6. VERWENDEN Sie das Gerät NICHT auf heißen Oberflächen oder in deren Nähe. (Kochherd, Heizung usw.).
7. Verwenden Sie das Gerät nicht im Außenbereich oder in einer feuchten Umgebung. Fassen Sie das Stromversorgungskabel oder das Gerät nicht mit nassen Händen an. Es droht Unfallgefahr durch elektrischen Strom.
8. Achten Sie darauf, dass das Gerät auf einer stabilen, sicheren Oberfläche steht auf der es vor Wärme geschützt ist, damit es nicht zu einem Kippen oder Eindringen des Gerätes in Wasser kommt.
9. Verwenden Sie das Gerät nicht in der Nähe von brennbaren Gegenständen oder unter diesen, zum Beispiel in der Nähe von Gardinen. Sorgen Sie für eine ausreichende Luftzirkulation. Lassen Sie um das Gerät herum einen freien Raum von 10–15 cm.
10. Es wird nicht empfohlen, ein Verlängerungskabel zu verwenden. Es könnte sich überhitzen und einen Brand auslösen. Falls Sie jedoch ein überflüssiges Verlängerungskabel verwenden möchten, achten Sie darauf, dass die Strombelastbarkeit größer oder übereinstimmend ist, mit dem Stromzufuhrkabel des Gerätes. Legen Sie das Stromzufuhrkabel so aus, dass niemand darüber stolpern kann oder es nicht zu einem zufälligen Herausziehen kommt.
11. Damit es nicht zu einer Überlastung und einem Durchbrennen der Sicherungen kommt, achten Sie darauf, dass in die gleiche Steckdose oder in eine Steckdose im selben Stromkreis kein Gerät mit einer hohen Leistung angeschlossen wird.
12. Das Stromversorgungskabel darf weder mit heißen Teilen in Berührung kommen noch über scharfe Kanten führen.
13. Berühren Sie nicht die heißen Geräteoberflächen. Stellen Sie nicht das Gerät um, wenn es an die Steckdose angeschlossen ist. Vor der Bedienung lassen Sie das Gerät gründlich abkühlen.
14. Ziehen Sie vor der Wartung das Stromversorgungskabel aus der Steckdose. Während des Abschaltens von der Stromversorgung, ziehen Sie am Stecker, niemals am Kabel.
15. Das Gerät ist nur für eine nicht-gewerbliche private Nutzung bestimmt. Verwenden Sie das Gerät nicht im Außenbereich und nicht zu anderen Zwecken.

16. Verwenden Sie das Gerät in Übereinstimmung mit den Hinweisen in dieser Bedienungsanleitung. Verwenden Sie kein Zubehör, dass nicht vom Gerätehersteller empfohlen ist. Der Hersteller haftet nicht für Schäden, die durch eine nicht sachgerechte Verwendung aufgetreten sind.
17. Das Gerät darf nur mit ordnungsgemäß installierten Grillplatten verwendet werden.
18. Legen Sie den Fettauffangbehälter nicht mit Alufolie oder mit anderen Materialien aus.
19. Das Gerät ist nicht für die Verwendung mit einer Zeitschaltuhr oder anderen Fernbedienungsgeräten bestimmt.
20. Falls Kinder das Gerät verwenden, erfordert dies eine sorgfältige Aufsicht. Lassen Sie niemals das Gerät unbeaufsichtigt angeschaltet.
21. Dieses Gerät kann von Kindern im Alter von acht Jahren oder älter sowie von Personen mit geringeren physischen oder mentalen Fähigkeiten bzw. mit unzureichenden Fähigkeiten und Kenntnissen verwendet werden, wenn Sie beaufsichtigt werden oder in der Verwendung des Gerätes auf eine sichere Art und Weise angeleitet wurden und in der Lage sind, eventuelle Gefahren zu verstehen. Kinder dürfen nicht mit dem Gerät spielen. Die Reinigung und die Wartung, die durch den Verwender durchgeführt werden soll, darf nicht von Kindern durchgeführt werden, wenn Sie nicht älter als 8 Jahre und beaufsichtigt werden. Kinder, die jünger als 8 Jahre sind, müssen außerhalb der Reichweite des Gerätes und seines Zuleitungskabels sein.

BESCHREIBUNG

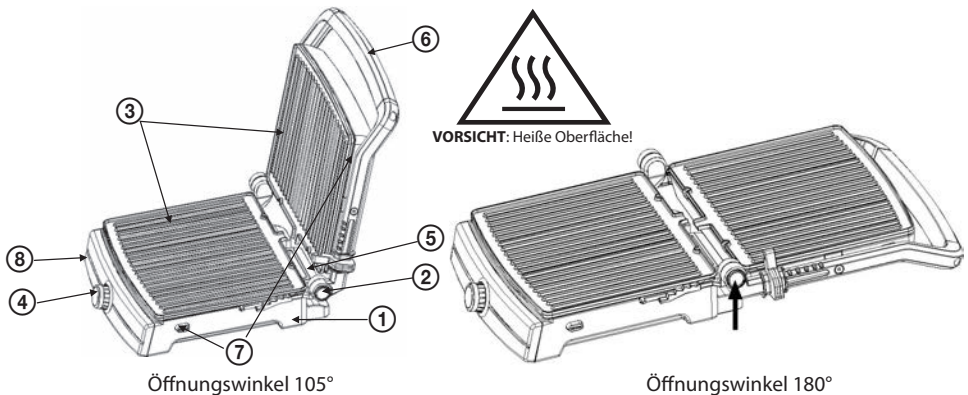

- | | |
|---|----------------------------|
| 1. Gehäuse | 5. Fettauffangbehälter |
| 2. Taste für die vollständig geöffnete Grillplatten | 6. Handgriff |
| 3. Grillplatten | 7. Grillplattenschloss |
| 4. Bedienschalter für die Gerätetemperatur | 8. Stromversorgungsanzeige |

ANWEISUNGEN ZUR VERWENDUNG

WARNHINWEIS

Verwenden Sie das Gerät nicht für die Zubereitung oder für das Auftauen von gefrorenen Lebensmitteln. Alle Lebensmittel müssen vor der Verarbeitung mithilfe dieses Gerätes vollständig aufgetaut sein.

Vor der ersten Verwendung

- Reinigen Sie vor der ersten Verwendung das Gerät mit einem trockenen Baumwolltuch. Die Grillplatten, der Fettauffangbehälter und den Reinigungsspatel spülen Sie bitte gründlich. Wir empfehlen, das Gerät nicht in der Geschirrspülmaschine zu reinigen! Geschirrspültabs sind sehr aggressiv, und es kommt nach einer gewissen Zeit zu einer Beschädigung.
- Trocknen Sie die Grillplatten vor dem Einsetzen in das Gerät gründlich ab.
- Vergessen Sie nicht, den Fettauffangbehälter wieder einzusetzen.

Anmerkung: Bei der ersten Verwendung kann aus den Grillplatten ein bestimmter Geruch aufsteigen. Dies ist völlig normal und verschwindet während der Verwendung mit der Zeit. Aus diesem Grund empfehlen wir, den Grill vor der ersten Verwendung mindestens 30 Minuten ohne Lebensmittel "ausbrennen" zu lassen.

Vorbereitung der Speisen

1. Nehmen Sie den Griff und mit einem Nach-Oben-Ziehen öffnen Sie das Gerät.
2. Die Grillplatten können Sie mit Butter, Margarine oder Bratenfett einreiben. Obwohl die Gerätegrillplatten antihafbeschichtet sind, können Sie die Butter oder das Öl zum Einreiben verwenden.
3. Schließen Sie die Grillplatten und schalten Sie das Gerät an, indem Sie das Stromzufuhrkabel in die Steckdose stecken. Kontrollieren Sie, ob die Stromversorgungs-Kontrollleuchte blau leuchtet.

Warnung: Die Grillplatten und die Metalloberflächen des Gerätes erhitzen sich während des Betriebes. Damit es nicht zu Verbrennungen kommt, verwenden Sie Backhandschuhe und berühren Sie nur die schwarzen Teile des Griffes.

4. Mithilfe des Griffes öffnen Sie die oberen Grillplatten des Gerätes. Mithilfe eines feuerfesten hölzernen oder Plastikpfannenwenders legen Sie die Lebensmittel auf die obere Grillplatte.

Hinweis: Verwenden Sie keine Metallgeräte, diese könnten die antihafbeschichteten Grillplatten zerkratzen oder beschädigen.

5. Mithilfe des Griffes bedecken Sie die Speise mit der oberen Grillplatte.

Anmerkungen:

- Die Zubereitungsdauer verschiedener Lebensmittel hängt von der Art und der Dicke der Lebensmittel ab.
 - Die Lebensmittel sollten vor dem Verspeisen ausreichend durchgebraten sein.
6. Wenn die Speise auf die gewünschte Weise gebraten wurde, öffnen Sie die Kochplatte, indem Sie den Griff nach oben ziehen und entnehmen mit einem Pfannenwender die Speise. Falls Sie weitere Speisen zubereiten möchten, schließen Sie die Grillplatte, damit es nicht zum Entweichen der Wärme kommt.
 7. Wiederholen Sie die Schritte 4-6, solange, bis Sie alle Speisen zubereitet haben. Reiben Sie nach Bedarf die Grillplatten mit Fett ein.
 8. Schalten Sie das Gerät aus, indem Sie das Stromversorgungskabel aus der Steckdose ziehen.
 9. Nachdem das Gerät gründlich abgekühlt ist, drücken Sie die Taste für das Schloss für die Grillplatten. Nehmen Sie die Grillplatten heraus, spülen und trocknen Sie sie vor dem Einsetzen gründlich ab.

Vollständiges Öffnen der Grillplatten des Gerätes

- Nehmen Sie mit einer Hand den Griff und drücken Sie mit der anderen Hand die Taste zum Öffnen der Grillplatten (2) so, dass es möglich ist, das Gerät um 180° zu öffnen.

REINIGUNG UND WARTUNG

- Vor der Gerätereinigung ziehen Sie das Gerät aus der Steckdose und warten Sie, bis die Grillplatten vollständig abgekühlt sind.
- Reinigen Sie die äußeren Oberflächen mit einem leicht feuchten Tuch, damit in die Kühlöffnungen des Gerätes kein Wasser, kein Öl und kein Fett eindringen.
- Bei der Reinigung der Grillplatten können Sie diese im Gerät lassen oder Sie können Sie herausnehmen (in diesem Fall drücken Sie die Sicherung (7) in der Nähe des Griffes und nehmen die Grillplatten heraus). Falls Sie bei der Reinigung die Grillplatten im Gerät belassen, reiben Sie sie mit einem feuchten Tuch ab. Falls Sie die Grillplatten herausnehmen, können Sie sie unter fließendem Wasser reinigen. Trocknen Sie sie danach gründlich ab.
- Die Innen- und Außenoberflächen reinigen Sie bitte nicht mithilfe von Scheuermitteln, eventuell aggressiven chemischen Reinigungsmitteln auf Laugen- oder Säurenbasis. Sie würden damit die Geräteoberfläche beschädigen.
- Tauchen Sie das Gerät nicht unter Wasser oder in andere Flüssigkeiten.

DE

TECHNISCHE ANGABEN

3 Betriebsstufen
2 unabhängige Thermostate
Herausnehmbare Grillplatten
Stufenlos einstellbare Temperaturen bis zu 220 °C
Antihaftbeschichtete Oberfläche der Grillplatte
Betriebsleuchtanzeige und vorgewärmte Grillplatten
Herausnehmbarer Fettaufangbehälter

Nennspannung: 220–240 V~ 50 Hz
Anschlusswert: 2000 W

VERWENDUNG UND ENTSORGUNG DER VERPACKUNG

Verpackungspapier und Wellpappe – zum Altpapier geben. Verpackungsfolie, PET-Beutel, Plastikteile – in den Sammelcontainer für Plastik.

ENTSORGUNG DES PRODUKTES NACH ABLAUF DER LEBENSDAUER

Die Entsorgung der verwendeten elektrischen und elektronischen Geräte (gültig in den Mitgliedsländern der EU und weiteren europäischen Ländern mit dem eingeführten System der Abfalltrennung)

Das abgebildete Symbol auf dem Produkt oder auf der Verpackung bedeutet, dass das Produkt nicht als Hausmüll abgegeben werden soll. Das Produkt geben Sie an einem Ort ab, der für das Recycling von elektrischen und elektronischen Geräten bestimmt ist. Die richtige Entsorgung des Produktes schützt Sie vor negativen Einflüssen auf die menschliche Gesundheit und des Lebensraumes.

Das Recycling des Materials trägt zum Schutz der Naturressourcen bei. Mehr Informationen über das Recycling dieses Produktes gibt Ihnen die Kommunalbehörde, Organisationen für die Bearbeitung von Hausabfall oder die Verkaufsstelle, in der Sie das Produkt erworben haben.



08/05

Dieses Produkt erfüllt die Anforderung der EU-Richtlinien über elektromagnetische Kompatibilität und elektrische Sicherheit.



Eine Änderung des Textes und der technischen Parameter vorbehalten.

SAFETY INSTRUCTIONS

Read carefully and save for future use!

Warning: The safety measures and instructions, contained in this manual, do not include all conditions and situations possible. The user must understand that common sense, caution and care are factors that cannot be integrated into any product. Therefore, these factors shall be ensured by the user/s using and operating this appliance. We are not responsible for damage caused during transportation, by improper use, voltage fluctuation or by changing or modifying any part of the appliance.

To protect against a risk of fire or electric shock, basic precautions shall be taken while using electrical appliances, including the following:

1. Make sure the voltage in your outlet corresponds to the voltage provided on the appliance label and that the socket is properly grounded. The outlet must be installed according to valid safety instructions.
2. Always use a grounded outlet 220–240V~ 50 Hz to power the appliance.
3. If the power cord or its plug are damaged, do not use the appliance. **All repairs, including the cord replacements shall be performed by a professional service centre! Do not remove protective covers of the appliance, risk of electric shock!**
4. Protect the appliance against direct contact with water and other liquids, to prevent potential electric shock. Never use this appliance close to a bathtub, shower, wash basin or other containers with water. Neither the appliance nor its parts are dishwasher safe!
5. DO NOT USE the appliance close to water or flammable liquids.
6. DO NOT USE the appliance close to or on hot surfaces. (Cooker, stove, etc.).
7. Do not use the appliance outside or in a wet environment and do not touch the power cable or the appliance with wet hands. Risk of electric shock.
8. Make sure that the appliance is placed on a stable, safe surface, resistant to heat, to prevent its tipping over or water entering the appliance.
9. Do not use the appliance close to flammable objects or underneath them, e. g. close to drapes. Ensure an adequate air circulation, leave about 10–15 cm of free space around the appliance.
10. We do not recommend using extension cords. They could overheat and cause fire. If it would be necessary to use an extension cord, it should have the same current carrying capacity or higher than the power cord of the appliance. Place the extension cord in such a way that no one can trip over it and cause an accidental unplugging.
11. To prevent overloading and blowing fuses, make sure that there is no other appliance with high power consumption connected to the same outlet or on the same circuit.
12. Do not allow the cord to touch hot surfaces or lead the cord over sharp edges.
13. Do not touch the hot surfaces of the appliance. Never move the appliance while it is plugged into the outlet. Allow the appliance to cool down thoroughly before handling it.
14. Disconnect the cord from the electrical outlet prior to performing maintenance. When disconnecting the power cable, pull the plug, not the cable.
15. The appliance is intended for domestic, non-commercial use only. Do not use the appliance outdoors or for other purposes.
16. Use the appliance in accordance with the instructions in the manual. Do not use accessories, which were not recommended by the appliance manufacturer. The manufacturer is not liable for damages caused by improper use.
17. The appliance may be used only with properly installed plates.
18. Do not line the drip tray with aluminium foil or other materials.
19. The appliance is not designed to be used with timers or other remote control systems.
20. A close supervision is necessary when the hot plate is used by children. Never leave a switched on appliance unattended.
21. The appliance may be used by children 8 years or older and by persons with reduced physical or mental capabilities, if they are under supervision or if they have been instructed in the use of the appliance in a safe manner and understand the potential risks. Children must not play with the appliance. Children must not carry out cleaning and maintenance of the appliance, unless they are 8 years or older and under supervision. Children younger than 8 years have to be kept away from the appliance and its power supply.

DESCRIPTION

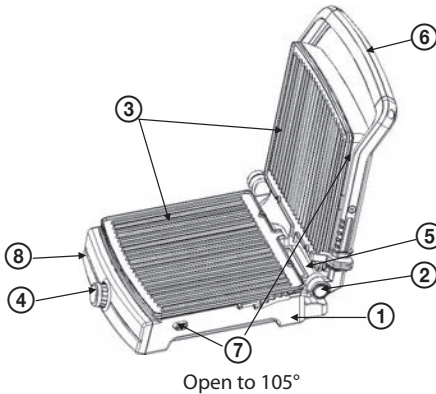

Open to 105°

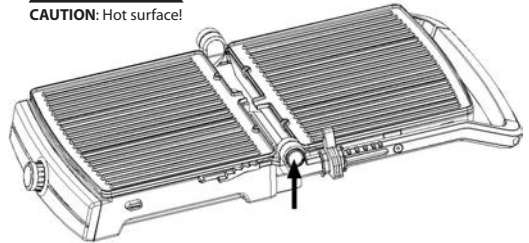

Open to 180°

1. Cover
2. Button for full opening of the plates
3. Grilling plates
4. Temperature control
5. Drip tray
6. Handle
7. Plates lock
8. Power indicator

OPERATING INSTRUCTIONS

CAUTION

Do not use the appliance for defrosting or cooking of frozen foods. All foods must be completely defrosted before processing by this appliance.

Before first use

- Clean the appliance using dry cotton cloth prior to first use. Wash thoroughly the plates, drip trays and the cleaning spatula. We do not recommend washing in the dishwasher! The salts are very aggressive and eventually damage would occur.
- Carefully dry the plates before reinstalling them into the appliance.
- Do not forget to return the drip tray in its place.

Note: When you use your appliance the first time, you may smell an odour coming from the plates. This is normal and the odour will gradually disappear. For this reason, we recommend that you „burn“ the grill prior to first use for at least 30 minutes without food.

Food preparation

1. You will open the appliance by grasping the handle and lifting it.
2. You can coat the plates with butter, margarine or lard. Since the plates of the appliance have non-stick surface, using butter or oil is not necessary.
3. Close the plates and turn the appliance on by plugging the power cord in a standard electrical outlet. Check that the power indicator light turns blue.

Warning: The plates and the metal surfaces of the appliance become very hot when in operation. To prevent burn injuries, wear heat-resistant mitts and touch the black part of the handle only.

4. Using the handle, lift the upper plate of the appliance. Use wooden or heat-resistant plastic kitchen utensils to place the foods on the bottom plate.

Attention: Do not use metal utensils, which could scratch and damage the non-stick surface of the plates.

5. Use the handle to cover the food with the upper plate.

Notes:

- The preparation time of various foods depends on the type and thickness of the foods.
- The foods should be thoroughly cooked before eating.

- When the food is cooked as desired, open the plates by lifting the handle and using kitchen utensils remove the food. If you continue in preparation of more dishes, close the plates to prevent heat loss.
- Repeat the steps 4–6 until you prepare all the dishes. Grease the plates if necessary.
- Turn off the appliance by unplugging the power cord from the outlet.
- When the appliance cools down thoroughly, press the lock buttons of the plates, remove the plates, wash and dry them thoroughly, before placing them back.

Full opening of the grilling plates of the appliance

- Grasp the handle with one hand and with the other hand press the plates' opening button (2) in order to open the grilling plates to straight, 180° position.

CLEANING AND MAINTENANCE

- Unplug the appliance from the power supply and wait until the appliance and the plates cool thoroughly before cleaning.
- Clean the outside surface using only slightly wet cloth to prevent water, oil or grease seeping into the ventilation openings.
- When cleaning the plates, you can leave them on the appliance or remove them (in that case press the lock buttons (7) near the handle and remove the plates). If you leave the plates in the appliance, wipe them using damp cloth or tea towel. If you remove the plates, they can be washed under running water. Then dry them thoroughly.
- Do not clean the interior or exterior surfaces using abrasive powders or cleaners or aggressive chemical cleaning products based on lye or acids. You would damage the exterior finish of the appliance.
- Do not immerse the appliance in water or other liquids.

TECHNICAL SPECIFICATIONS

3 operating positions

2 independent thermostats

Removable grilling plates

Variable temperature settings up to 220°C

Non-stick grilling surfaces

Light, signalling operation and heating of the grilling plates

Removable grease drip tray

Nominal voltage: 220–240 V~ 50 Hz

Nominal input power: 2000 W

USE AND DISPOSAL OF WASTE

Wrapping paper and corrugated paperboard – deliver to scrapyards. Packing foil, PE bags, plastic elements – throw into plastic recycling containers.

DISPOSAL OF PRODUCTS AT THE END OF LIFETIME

Disposal of electric and electronic equipment (valid in EU member countries and other European countries with an implemented recycling system)

The represented symbol on the product or package means the product shall not be treated as domestic waste. Hand over the product to the specified location for recycling electric and electronic equipment. Prevent negative impacts on human health and the environment by properly recycling your product.

Recycling contributes to preserving natural resources. For more information on the recycling of this product, refer to your local authority, domestic waste processing organization or store, where you purchased the product.

This product complies with EU directive requirements on electromagnetic compatibility and electrical safety.



08/05

EN



Changes in text and technical parameters reserved.

K+B Progres

K+B Progres, a.s. (dále jen K+B), IČO: 61860123

Sídlo: U Expertu 91, 250 69 Klíčany, okr. Praha – východ, zapsaná
v Obchodním rejstříku u Městského soudu v Praze, oddíl B, vložka 2902

ZÁRUČNÍ LIST

Označení výrobku:

Název:

Výrobní číslo:

Datum prodeje:

Razítko prodejny
prodávajícího:

Čitelný podpis
prodávajícího:

Vážený zákazníku,

děkujeme, že jste se rozhodl zakoupit si výrobek importovaný naší firmou, a že jste tak učinil po pečlivém zvážení, jaké má technické parametry a pro jaký účel jej budete používat. Dovoľte, abychom přispěli k Vaší pozdější spokojenosti se zakoupeným výrobkem, následujícími informacemi:

- Před prvním uvedením výrobku do provozu si pečlivě přečtěte přiložený český návod k jeho obsluze a důsledně ho dodržujte.
- Vámi zakoupený výrobek je určen pro běžné domácí používání. Pro profesionální použití jsou určeny výrobky specializovaných firem.

Další informace Vám poskytneme:

Infolinka K+B

Tel. 272 122 419 (Po–Pá 7.30–17.00 hod.), fax 272 122 267, e-mail: service@kbprogres.cz

Záruční podmínky:

I. Úvodní ustanovení

1. Záruční podmínky blíže vymezují některá vzájemná práva a povinnosti prodávajícího a kupujícího.
2. Záruční podmínky se vztahují na věci, u nichž jsou uplatňována práva kupujícího z odpovědnosti za vady v záruční době.
3. Prodávající odpovídá za vady, které se projeví po převzetí věci kupujícím v záruční době.
4. U věcí prodávaných za nižší cenu se záruka nevztahuje na vady, pro které byla nižší cena sjednána.

II. Převzetí zboží

1. Kupující je povinen prohlédnout věc bezprostředně při jejím převzetí v prodejní prodávajícího nebo při jejím převzetí od dopravce.
2. Jsou-li zjištěny zjevné vady věci, za které se považují všechny vady zjistitelné při převzetí věci, je kupující oprávněn požadovat od prodávajícího v prodejní, dodání věci bezvadné a pokud mu je věc dopravována na jím určené místo, je kupující povinen vyhotovit záznam o charakteru a rozsahu zjištěných vad, který potvrdí dopravce svým podpisem. Kupující je oprávněn v tomto případě věc nepřevzít a požadovat dodání věci bez vad.

III. Záruční podmínky

1. Vyskytnou-li se po převzetí věci kupujícím vady věci v záruční době, je kupující oprávněn vady reklamovat. Prodávající odpovídá kupujícím za to, že prodávaná věc je při převzetí kupujícím bez vad.
2. Délka záruční doby je dána příslušnou právní normou a začíná běžet od data převzetí věci kupujícím resp. od data prodeje.
3. Záruční doba se prodlužuje o dobu, po kterou byla věc v záruční opravě. V případě výměny vadné věci za bezvadnou, běží od jejího převzetí kupujícímu nová záruční doba.

IV. Reklamacce

1. Při zjištění vad v záruční době, je kupující oprávněn vady reklamovat přímo v autorizovaných servicech, které jsou specifikovány na webových stránkách té které obchodní značky nebo je na dotaz kupujícího označí prodávající.
2. Reklamacce lze také uplatnit v prodejní prodávajícího. V případě uplatnění reklamacce přímo v autorizovaném servisu se vyřízení reklamacce značně urychlí.
3. Kupující je povinen věrohodným způsobem prokázat, že odpovědnost za vady věci uplatňuje v záruční době u prodávajícího, kde tuto věc zakoupil, tj. zejména předložením vyplněného záručního listu a dokladu o zaplacení kupní ceny. V případě, že věc při převzetí kupujícím není ve shodě s kupní smlouvou, má kupující právo na to, aby prodávající bezplatně a bez zbytečného odkladu uvedl věc do stavu odpovídajícího kupní smlouvě, a to dle požadavků kupujícího buď výměnou věci nebo její opravou a v případě, že takový postup není možný může kupující požadovat přiměřenou slevu z ceny věci nebo od smlouvy odstoupit.
4. Jde-li o vadu odstranitelnou, má kupující právo na její bezplatné odstranění bez zbytečného odkladu, nejpozději v zákonné lhůtě, pokud se prodávající s kupujícím nedohodne na delší lhůtě nebo na výměnu věci či její součástí nebo na slevě z ceny věci. V případě, že vady nebudou odstraněny řádně a včas má kupující stejná práva, jako v případě neodstranitelné vady.
5. V případě zjištění neodstranitelné vady, která brání tomu, aby věc mohla být užívána řádně jako věc bez vady (na základě písemného posouzení autorizovaného servisního střediska, pokud si to vyžaduje povaha věci), má kupující právo na její výměnu nebo má právo od smlouvy odstoupit. Táž práva přísluší kupujícímu, jde-li sice o vady odstranitelné, avšak kupující nemůže věc pro opětovně vyskytnutí vady po opravě nebo pro větší počet vad věc řádně užívat.
6. V případě oprávněného odstoupení od smlouvy za podmínek stanovených platnými právními předpisy, se smlouva od počátku ruší a smluvní strany jsou si povinny vrátit vzájemná plnění.
7. Pokud byla reklamacce věci posouzena jako neoprávněná, kdy závada vznikla, např. nesprávným použitím, nesprávnou montáží, chybnou manipulací apod., servisní středisko vrátí kupujícímu věc neopravenou. Na písemnou žádost kupujícího může servisní středisko věc opravit na náklady kupujícího.
8. Záruka se nevztahuje na běžné opotřebení věci nebo její součástí způsobené obvyklým používáním nebo na vadu, pro kterou byla věc prodána za nižší cenu.

V. Záruka

1. Prodávající neposkytuje záruku na reklamované vady v případě, že kupující:
 - a. nedodrží podmínky pro odbornou montáž, instalaci nebo údržbu reklamovaného zboží,
 - b. poruší ochranné pečete nebo nálepky na reklamovaném zboží,
 - c. použil reklamované zboží k jinému než obvyklému účelu nebo za podmínek, které neodpovídají parametrům uvedeným v dokumentaci ke zboží a důsledkem toho vada vznikla. Výrobek je určen pro použití v domácnosti.
 - d. pozmění údaje v záručním listě nebo v dokladu o koupi za účelem získání výhody reklamovat vady zboží.
2. Záruka se nevztahuje na vady reklamovaného zboží :
 - a. způsobené živelnou katastrofou, povětrnostními vlivy, mechanickým opotřebením nebo poškozením, elektrostatickým nábojem,
 - b. způsobené spotřebou spotřebního materiálu jako jsou zejména tonery, pásky, tiskové hlavy, skenovací hlavy, magnetické nosiče, náplně, baterie, lampy atd.
3. Za vadu se nepovažuje pokud se u LCD monitoru a televizoru neprojevív závada tří a více barevných pixelů nebo šesti a více subpixelů (dle ISO 13406-2).
4. O každé reklamované vadě a způsobu vyřízení reklamacce, musí být vyhotoven písemný protokol.
5. Práva z odpovědnosti za vady věci zaniknou, nebyla-li uplatněna v záruční době.

VI. Závěrečná ustanovení

1. Záruční podmínky se řídí platnými právními normami právního řádu České republiky.
2. Kupující prohlašuje, že kupní smlouvu uzavřel po zralé úvaze, že výše specifikovanou věc prohlédl, vyzkoušel její funkčnost, seznámil se s její obsluhou, uvedením do provozu a záručními podmínkami, a že prodaná věc je při převzetí ve shodě s kupní smlouvou a že je bez vad.

Podpis kupujícího:

Upozornění pro prodejce:

Pro případné uplatnění reklamacce ještě před prodejem výrobku spotřebiteli (předprodejní záruka) požaduje firma K+B kompletní nepoužívaný výrobek v originálním nepoškozeném obalu, řádně vyplněný reklamační protokol, kopii dokladu prokazujícího převzetí výrobku prodejcem a tento záruční list. Předprodejní záruční doba na tento výrobek je jeden rok od nabytí výrobku prodejcem od dodavatele. K+B přebírá za prodejce odpovědnost za vady prodaného výrobku spotřebiteli ve výše uvedeném rozsahu za podmínek uvedených na tomto záručním listě pouze tehdy, byl-li tento výrobek prodán spotřebiteli v době trvání předprodejní záruky.

K+B Progres

K+B Progres, a. s. (ďalej len K+B), IČO: 61860123
Sídlo: U Expertu 91, 250 69 Klíčany, okr. Praha – východ, zapísaná
v Obchodnom registri Mestského súdu v Prahe, oddiel B, vložka 2902

ZÁRUČNÝ LIST

Označenie výrobku:

Názov:

Výrobné číslo:

Dátum predaja:

Pečiatka predajne
predávajúceho:

Čitateľný podpis
predávajúceho:

Vážený zákazník,

ďakujeme, že ste sa rozhodli zakúpiť si výrobok importovaný našou firmou a že ste tak urobili po starostlivom zvážení, aké má technické parametre a na aký účel ho budete používať. Dovoľte, aby sme prispeli k vašej neskoršej spokojnosti so zakúpeným výrobkom nasledujúcimi informáciami:

- Pred prvým uvedením výrobku do prevádzky si starostlivo prečítajte priložený slovenský návod na jeho obsluhu a dôsledne ho dodržujte.
- Vami kúpený výrobok je určený na bežné domáce používanie. Na profesionálne použitie sú určené výrobky špecializovaných firiem.

Ďalšie informácie vám poskytneme:

Infolinka K+B

Tel.: 272 122 419 (Po – Pi 7.30 – 17.00 hod.), fax: 272 122 267, e-mail: service@kbexpert.cz

Generálne zastúpenie pre SR: K+B Elektro-Media, k. s.

Tel.: +421 2 32 113 429 (Po – Pi 8.00 – 17.00 hod.), fax: +421 2 32 113 418; e-mail: servis-ecg@k-b.sk

Záručné podmienky:

I. Úvodné ustanovenia

1. Záručné podmienky bližšie vymedzujú niektoré vzájomné práva a povinnosti predávajúceho a kupujúceho.
2. Záručné podmienky sa vzťahujú na veci, pri ktorých sú uplatňované práva kupujúceho zo zodpovednosti za chyby v záručnej lehote.
3. Predávajúci zodpovedá za chyby, ktoré sa prejavia po prevzatí veci kupujúcim v záručnej lehote.
4. Pri veciach predávaných za nižšiu cenu sa záruka nevzťahuje na chyby, pre ktoré bola nižšia cena dohodnutá.

II. Prevzatie tovaru

1. Kupujúci je povinný prehladnúť vec bezprostredne pri jej prevzatí v predajni predávajúceho alebo pri jej prevzatí od dopravcu.
2. Ak sú zistené zjavné chyby veci, za ktoré sa považujú všetky chyby zisťiteľné pri prevzatí veci, je kupujúci oprávnený požadovať od predávajúceho v predajni dodanie veci bezchybnej a pokiaľ mu je vec dopravovaná na ním určené miesto, je kupujúci povinný vyhotoviť záznam o charaktere a rozsahu zistených chýb, ktorý potvrdí dopravca svojím podpisom. Kupujúci je oprávnený v tomto prípade vec neprevziať a požadovať dodanie veci bez chýb.

III. Záručné podmienky

1. Ak sa vyskytnú po prevzatí veci kupujúcim chyby veci v záručnej lehote, je kupujúci oprávnený chyby reklamovať. Predávajúci zodpovedá kupujúcemu za to, že predávaná vec je pri prevzatí kupujúcim bez chýb.
2. Dĺžka záručnej lehoty je daná príslušnou právnou normou a začína bežať od dátumu prevzatia veci kupujúcim resp. od dátumu predaja.
3. Záručná lehota sa predlžuje o čas, keď bola vec v záručnej opravu. V prípade výmeny chybnéj veci za bezchybnú, beží od jej prevzatia kupujúcemu nová záručná lehota.

IV. Reklamácie

1. Pri zistení chýb v záručnej lehote, je kupujúci oprávnený chyby reklamovať priamo v autorizovaných servisoch, ktoré sú špecifikované na webových stránkach tej-ktorej obchodnej značky alebo ich na požiadanie kupujúceho označí predávajúci.
2. Reklamáciu je možné tiež uplatniť v predajni predávajúceho. V prípade uplatnenia reklamácie priamo v autorizovanom servise sa vybavenie reklamácie značne urýchli.
3. Kupujúci je povinný vierohodným spôsobom preukázať, že zodpovednosť za chyby veci uplatňuje v záručnej lehote u predávajúceho, kde túto vec zakúpil, t. j. najmä predložením vyplneného záručného listu a dokladu o zaplatení kúpnej ceny. V prípade, že vec pri prevzatí kupujúcim nie je v zhode s kúpnuou zmluvou, má kupujúci právo na to, aby predávajúci bezplatne a bez zbytočného odkladu uviedol vec do stavu zodpovedajúceho kúpnej zmluve, a to podľa požiadaviek kupujúceho buď výmenou veci alebo jej opravou a v prípade, že taký postup nie je možný, môže kupujúci požadovať primeranú zľavu z ceny veci alebo od zmluvy odstúpiť.
4. Ak ide o chybu odstrániteľnú, má kupujúci právo na jej bezplatné odstránenie bez zbytočného odkladu, najneskôr v zákonnej lehote, pokiaľ sa predávajúci s kupujúcim nedohodnú na dlhšej lehote alebo na výmenu veci či jej súčasť alebo na zľavu z ceny veci. V prípade, že chyby nebudú odstránené riadne a včas, má kupujúci rovnaké práva, ako v prípade neodstrániteľnej chyby.
5. V prípade zistenia neodstrániteľnej chyby, ktorá bráni tomu, aby vec mohla byť užívaná riadne ako vec bez chyby (na základe príslušného posúdenia autorizovaného servisného strediska, pokiaľ si to vyžaduje povaha veci), má kupujúci právo na jej výmenu alebo má právo od zmluvy odstúpiť. Tie isté práva patria kupujúcemu, ak ide síce o chyby odstrániteľné, avšak kupujúci nemôže vec pre opätovné vyskytnutie chyby po opravu alebo pre väčší počet chýb vec riadne užívať.
6. V prípade oprávneného odstúpenia od zmluvy za podmienok stanovených platnými právnymi predpismi, sa zmluva od začiatku ruší a zmluvné strany sú si povinné vrátiť vzájomné plnenia.
7. Pokiaľ bola reklamácia veci posúdená ako neoprávnená, keď porucha vznikla napr. nesprávnym použitím, nesprávnou montážou, chybnou manipuláciou a pod., servisné stredisko vráti kupujúcemu vec neopravenú. Na písomnú žiadosť kupujúceho môže servisné stredisko vec opraviť na náklady kupujúceho.
8. Záruka sa nevzťahuje na bežné opotrebovanie veci alebo jej súčasť spôsobené obvyklým používaním alebo na chybu, pre ktorú bola vec predaná za nižšiu cenu.

V. Záruka

1. Predávajúci neposkytuje záruku na reklamované chyby v prípade, že kupujúci:
 - a. nedodrží podmienky pre odbornú montáž, inštaláciu alebo údržbu reklamovaného tovaru,
 - b. poruší ochranné pečate alebo nálepky na reklamovanom tovare,
 - c. použil reklamovaný tovar na iný než obvyklý účel alebo za podmienok, ktoré nezodpovedajú parametrom uvedeným v dokumentácii k tovaru a dôsledkom toho chyba vznikla. Výrobok je určený na použitie v domácnosti.
 - d. pozmení údaje v záručnom liste alebo v doklade o kúpe s cieľom získania výhody reklamovať chyby tovaru.
2. Záruka sa nevzťahuje na chyby reklamovaného tovaru:
 - a. spôsobené živelnou katastrofou, poveternostnými vplyvmi, mechanickým opotrebovaním alebo poškodením, elektrostatickým nábojom,
 - b. spôsobené spotrebou spotrebného materiálu ako sú najmä tonery, pásky, tlačové hlavy, skenovací hlavy, magnetické nosiče, náplne, batérie, lampy atď.
3. Za chybu sa nepovažuje, pokiaľ sa pri LCD monitore a televízore neprejaví chyba troch a viacerých farebných pixlov alebo šiestich a viac subpixlov (podľa ISO 13406-2).
4. O každej reklamovanej chybe a spôsobe vybavenia reklamácie musí byť vyhotovený písomný protokol.
5. Práva zo zodpovednosti za chyby veci zaniknú, ak neboli uplatnené v záručnej lehote.

VI. Záverečné ustanovenia

1. Záručné podmienky sa riadia platnými právnymi normami právneho poriadku Slovenskej republiky.
2. Kupujúci vyhlasuje, že kúpnu zmluvu uzavrel po zrelej úvaha, že vyššie špecifikovanú vec prehladal, vyskúšal jej funkčnosť, zoznamil sa s jej obsluhou, uvedením do prevádzky a záručnými podmienkami, a že predaná vec je pri prevzatí v zhode s kúpnuou zmluvou a že je bez chýb.

Podpis kupujúceho:

Upozornenie pre predajcu:

Pre prípadné uplatnenie reklamácie ešte pred predajom výrobku spotrebiteľovi (predpredajná záruka) požaduje firma K+B kompletný nepoužívaný výrobok v originálnom nepoškodenom obale, riadne vyplnený reklamačný protokol, kópiu dokladu preukazujúceho prevzatie výrobku predajcom a tento záručný list. Predpredajná záručná lehota na tento výrobok je jeden rok od nadobudnutia výrobku predajcom od dodávateľa. K+B preberá za predajcu zodpovednosť za chyby predaného výrobku spotrebiteľovi vo vyššie uvedenom rozsahu za podmienok uvedených na tomto záručnom liste iba vtedy, ak bol tento výrobok predaný spotrebiteľovi v čase trvania predpredajnej záruky.

www.ecg.cz

Výhradní zastoupení pro ČR:

K+B Progres, a.s.
U Expertu 91
250 69 Klíčany

tel.: +420 272 122 111
e-mail: ECG@kbexpert.cz
zelená linka: 800 121 120

CZ

Distribútor pre SR:

K+B Elektro – Media, k.s.
Mlynské Nivy 73
821 05 Bratislava

tel.: +421 232 113 410
e-mail: ECG@kbexpert.cz

SK

Wylączny przedstawiciel na PL:

K+B Progres, a.s.
U Expertu 91
250 69 Klíčany, Czech Rep.

e-mail: ECG@kbexpert.cz

PL

Kizárolagos magyarországi képviselő:

K+B Progres, a.s.
U Expertu 91
250 69 Klíčany, Czech Rep.

e-mail: ECG@kbexpert.cz

HU

Distributor für DE:

K+B E-Tech GmbH & Co. KG
Barbaraweg 2
DE-93413 Cham

DE

■ Dovožce neručí za tiskové chyby obsažené v návodu k použití výrobku. ■ Dovožca neručí za tlačové chyby obsiahnuté v návode na použitie výrobku. ■ Importer nie ponosi zodpovednosť za chyby tiskárske v inštrukcii obsluhy do produktu. ■ Az importőr nem felel a termék használati útmutatójában fellelhető nyomdahiábkért. ■ Der Importeur haftet nicht für Druckfehler in der Bedienungsanleitung des Produkts. ■ The importer takes no responsibility for printing errors contained in the product's user's manual.