

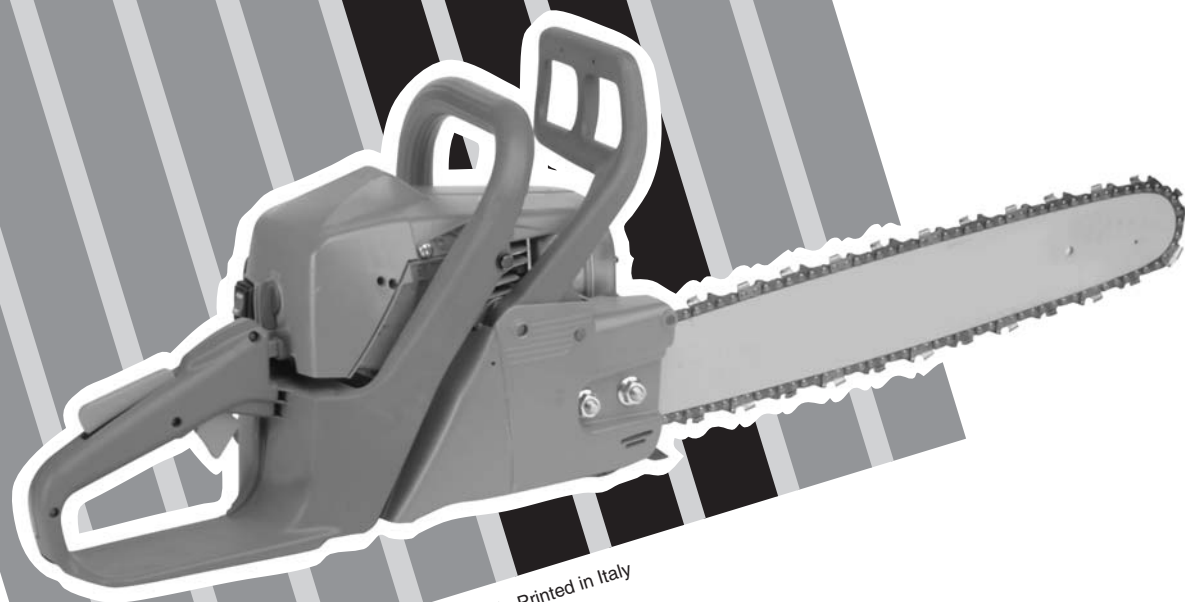

SK NÁVOD NA POUŽITIE A ÚDRŽBU
SLO PRIROČNIK ZA UPORABNIKA
S HANDBOK FÖR ANVÄNDNING OCH UNDERHÅLL



936 (35.2 cm³)
940 - 940C (39.0 cm³)

Pubbl. 50050270A - Mar/2005 - Graffitalia - RE - Printed in Italy



Nezačínajte prácu, kým si pozorne neprečítate tento návod k použitiu, predídete tak nehodám a dozviete sa informácie, ako motorovú pílu správne používať. Nájdete tu vysvetlenie ako obsluhovať rôzne časti prístroja a inštrukcie na kontrolu a údržbu.

Poznámka: Ilustrácie a špecifikácie uvedené v tomto návode nie sú prísne záväzné. Výrobca si vyhradzuje právo na vykonávanie zmien bez predchádzajúceho upozornenia.

Če želite pravilno uporabljati verižno žago in preprečiti nesreče, ne začnite z delom preden skrbno ne preberete tega priročnika. V navodilih se nahajajo pojasnila o delovanju raznih delov naprave, kakor tudi napotki za nujne preglede in ustrezno vzdrževanje.

OPOMBA: Ponazoritve in specifikacije v tem priročniku se lahko razlikujejo glede na zahteve posamezne države in so predmet sprememb brez predhodnega obvestila proizvajalca.

Ta inte motorsågen i bruk förrän du har läst igenom denna handbok ytterst noggrant. Det är en förutsättning för att sågen skall kunna användas på korrekt sätt och för att olyckor skall kunna förhindras. I denna handbok finns förklaringar till de olika komponenternas funktioner och de anvisningar som krävs för att kunna göra nödvändiga kontroller och underhåll.

OBS! Beskrivningarna och illustrationerna som finns i denna handbok är inte strängt förpliktande, utan tillverkaren förbehåller sig rätten att göra ändringar på maskinen utan att från gång till gång anpassa innehållet i handboken.



- Pred pracou s týmto prístrojom si prečítajte návod na použitie a údržbu.
- Preberite priročnik za uporabnika pred uporabo te naprave.
- Läs noggrant igenom denna handbok för användning och underhåll innan du börjar använda maskinen.



- Používajte ochrannú prilbu, okuliare a slúchadlá.
- Uporabljajte zaščito za glavo, oči in ušesa.
- Bär hjälm, skyddsglasögon och hörselskydd.



UPOZORNENIE!!!



RIZIKO POŠKODENIA SLUCHU

ZA NORMÁLNYCH PODMIENOK POUŽÍVANIA TOHTO PRÍSTROJA SA OSOBA, KTORÁ HO POUŽÍVA, VYSTAVUJE DENNEJ HLADINE HLUKU ROVNÁJUČEJ SA ALEBO VYŠŠEJ AKO

85 dB(A)



OPOZORILO!!!



NEVARNOST POŠKODBE SLUHA

V NORMALNIH POGOJIH UPORABE LAHKO TA NAPRAVA POVZROČA DNEVNO IZPOSTAVLJENOST UPORABNIKA HRUPU, KI JE ENAK ALI VEČJI OD

85 dB(A)



VARNING!!!



RISK FÖR HÖRSELNEDSÄTTNING

VID NORMAL ANVÄNDNING AV DENNA MASKIN KAN ANVÄNDAREN DAGLIGEN UTSÄTTAS FÖR EN BULLERNIVÅ SOM ÄR LIKA MED ELLER HÖGRE ÄN

85 dB(A)

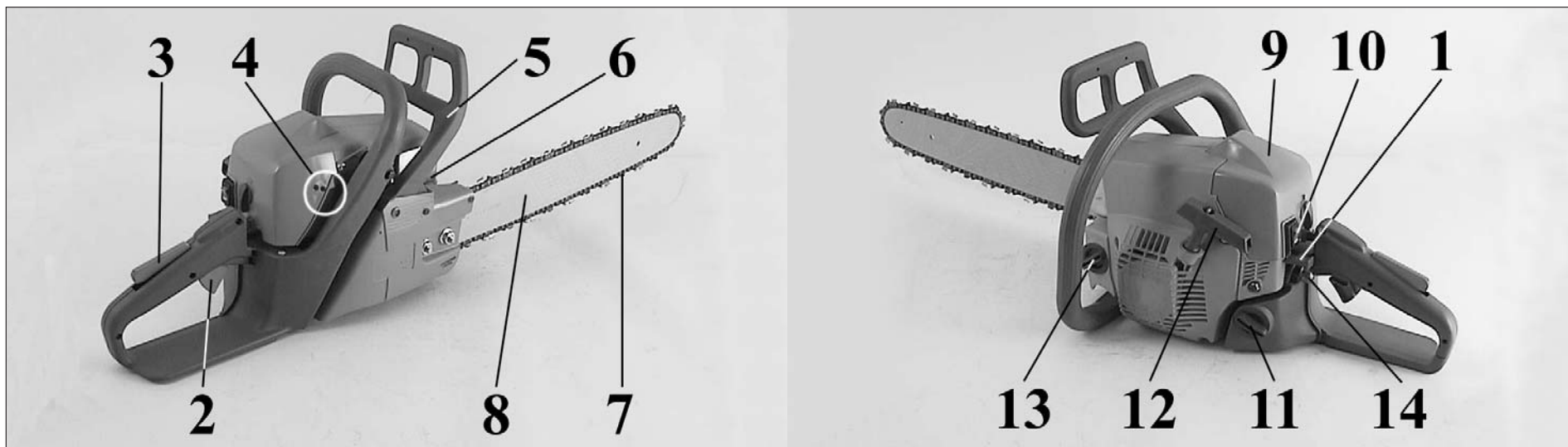

SK ČASTI MOTOROVEJ PÍLY

- 1 - Páčka sýtiča
- 2 - Páčka plynu
- 3 - Bezpečnostná poistka plynu
- 4 - Skrutky nastavenia karburátora
- 5 - Páka brzdy reťaze
- 6 - Tlmič výfuku
- 7 - Reťaz
- 8 - Lišta
- 9 - Kryt vzduchového filtra
- 10 - Spínač zapaľovania
- 11 - Uzáver palivovej nádrže
- 12 - Rukoväť štartéra
- 13 - Uzáver olejovej nádrže
- 14 - Vstrekovalč paliva (940C)

SLO SESTAVNI DELI VERIŽNE ŽAGE

- 1 - Ročica dušilke - čoka
- 2 - Sprožilca plina
- 3 - Zapora sprožilca plina
- 4 - Vijaki za nastavitev uplinjača
- 5 - Inercijska zavora verige
- 6 - Dušilec izpuha
- 7 - Veriga
- 8 - Meč
- 9 - Pokrov zračnega filtra
- 10 - Stikalo za vklop/izklop
- 11 - Pokrov posode za gorivo
- 12 - Ročica zaganjača
- 13 - Pokrov posode za olje
- 14 - Vbrizgalka goriva (940C)

S MOTORSÅGENS KOMPONENTER

- 1 - Starterspak
- 2 - Gasspak
- 3 - Säkerhetsspärr för gasspaken
- 4 - Förgasarens justeringsskruvar
- 5 - Spak till tröghetsbromsen
- 6 - Ljuddämpare
- 7 - Kedja
- 8 - Svärd
- 9 - Lock till luftfilter
- 10 - På/Avknapp
- 11 - Lock till bränsletanken
- 12 - Starthandtag
- 13 - Lock till oljetanken
- 14 - Startpump (940C)

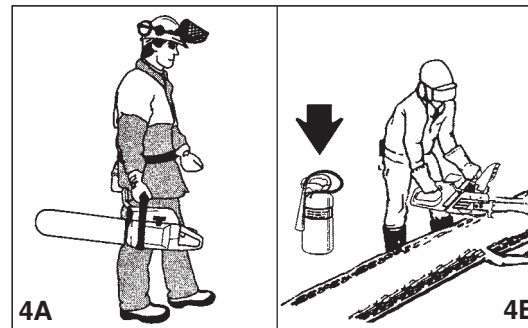
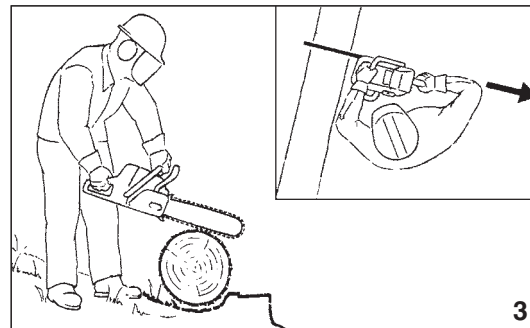
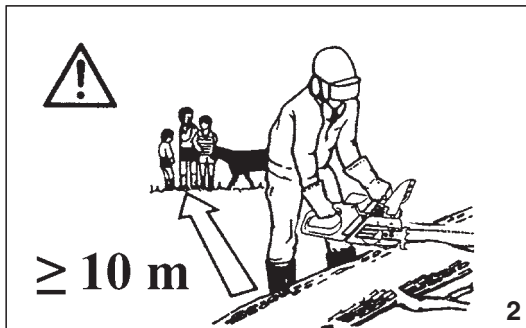

Slovensky

Slovenščina

PRAVIDLÁ BEZPEČNOSTI

VARNOSTNA OPOZORILA

⚠ UPOZORNENIE - Pokiaľ je správne používaná, je elektrická píla rýchlym pomocníkom a účinným nástrojom. Pokiaľ je používaná nesprávne alebo bez správnych pravidiel bezpečnosti, môže sa stať nebezpečným nástrojom. Aby bola vaša práca vždy príjemná a bezpečná, dodržujte vždy prísne bezpečnostné pravidlá, ktoré sú uvedené v tomto návode na použitie.

- 1 - Elektrickú pílu môžu používať iba dospelé osoby, v dobrom fyzickom stave, ktoré sú oboznámené s obsluhou píly v rozsahu tohoto návodu.
- 2 - Nepoužívajte motorovú pílu, keď ste unavení alebo pod vplyvom alkoholu, omamných látok alebo liekov (Obr. 1)
- 3 - Pri práci nepoužívajte voľne vľajúce šatky, náramky alebo iné veci, ktoré by mohli byť zachytené pílou alebo reťazou. Noste len priliehavý, pohodlný pracovný odev, odolný voči rezaniu (pozri str. 8-9).
- 4 - Používajte ochranné protišmykové topánky, ochranné rukavice, okuliare, slúchadlá a prilbu (pozri str. 8-9).
- 5 - Nedovoľte, aby sa ostatné osoby zdržiavali v okolí motorovej píly počas štartovania alebo pílenia (Obr. 2).
- 6 - Nezačínajte pílenie, ak pracovný priestor nie je úplne vyčistený a vyprázdnený. Nepíľte v blízkosti elektrických káblov.
- 7 - Píľte vždy v stabilnom a bezpečnom postoji (Obr. 3).
- 8 - Používajte motorovú pílu iba v dobre vetraných priestoroch, nepoužívajte ju vo výbušnom, zápalnom prostredí alebo v uzavretých priestoroch.
- 9 - Prenášajte pílu len so zastaveným motorom, s listou smerujúcou dozadu a zakrytou krytom (Obr. 4A).
- 10 - Nechytajte reťaz a nevykonávajte údržbu, keď je motor naštartovaný.
- 11 - Plnenie palivovej nádrže robte v priestoroch ďaleko od zdroja tepla a so zastaveným motorom (Obr. 5). Počas plnenia nefajčite (Obr. 5). Nikdy nesiňmajte uzáver nádrže, pokiaľ beží motor. Pokiaľ pri plnení nádrže pretečie palivo, presuňte pred štartovaním motorovú pílu najmenej 3 m od tohoto miesta (Obr. 6).
- 12 - Rukoväte udržiavajte vždy suché a čisté.
- 13 - Pred štartovaním motora sa ubezpečte, či reťaz nie je v kontakte s

neznámym predmetom.

- 14 - S motorom na voľnobehu sa reťaz nesmie točiť.
- 15 - S naštartovaným motorom držte vždy pevne prednú rukoväť ľavou rukou a zadnú pravou rukou (Obr. 7). Ubezpečte sa, že všetky časti vášho tela sú vzdialené od vrátaku a tlmíča výfuku.
- 16 - Ak píľte kmeň alebo konár, ktorý je napnutý, dávajte pozor, aby vás neprekvapilo náhle uvoľnenie napätia dreva.
- 17 - Venujte maximálnu pozornosť pri pílení malých konárov alebo kríkov, ktoré môžu zablokovať reťaz a môžu byť vrhnuté smerom k vám a spôsobiť stratu vašej rovnováhy.
- 18 - Pri pílení nikdy nadržte pílu vo výške nad úrovňou vašich ramien (Obr. 8).
- 19 - V blízkosti použitia píly musí byť fungujúci hasiaci prístroj (Obr. 4B).
- 20 - Denne kontrolujte motorovú pílu, aby ste sa ubezpečili sa, že je každé zariadenie, bezpečnostné alebo nie, funkčné.
- 21 - Vždy dodržiavajte pokyny výrobcu týkajúce sa údržby.
- 22 - Nepracujte s poškodenou, zle opravenou, nesprávne zmontovanou alebo ľubovoľne upravenou motorovou pílou. Neodstraňujte alebo nedeaktivujte bezpečnostné zariadenia. Používajte iba vrátaky typu uvedeného v tabuľke.
- 23 - Okrem bežnej údržby nikdy nerobte zásahy alebo opravy sami. Obráťte sa iba na špecializované a autorizované servisy.
- 24 - Na čistenie nepoužívajte palivo (zmes).
- 25 - Motorovú pílu skladujte na suchom mieste, nie priamo na zemi, s nasadeným krytom lišty a s prázdnyimi nádržami.
- 26 - Neštartujte motorovú pílu bez krytu reťaze.
- 27 - Pokiaľ motorovú pílu už nemožno používať, zlikvidujte ju v súlade s predpismi na ochranu životného prostredia a nakladanie s odpadmi. Vyhľadajte vášho miestneho predajcu, ktorý zariadi jej správnu likvidáciu.
- 28 - Požičiavajte pílu len takým používateľom, ktorí sú oboznámení s návodom na obsluhu pre užívanie elektrickej píly. Dajte ďalším užívateľom návod k dispozícii, tak aby si mohli pred použitím píly, návod prečítať.
- 29 - V prípade potreby akéhokoľvek ďalšieho objasnenia alebo zásahu sa vždy obráťte na vášho predajcu.
- 30 - Tento návod starostlivo uschovajte a pred každým použitím píly ho konzultujte.

⚠ OPOZORILO - Ob pravidelní uporabi je verižna žaga lahka za uporabo ter hitro in učinkovito orodje. Če jo uporabljate nepravilno in brez potrebne previdnosti, lahko postane nevarno orodje. Za prijetno in varno delo vedno strogo upoštevajte naslednja in vsa druga varnostna navodila, navedena v tem priložniku.

- 1 - Verižno žago smejo uporabljati le fizično sposobne odrasle osebe, ki poznajo navodila za uporabo.
- 2 - Verižne žage ne uporabljajte, če ste utrujeni, če ste pili alkoholne pijače ali vzeli droge oz. zdravila.
- 3 - Nikoli med uporabo ne nosite šalov, verižic ali česarkoli, kar bi se lahko zapletlo v napravo ali verigo. Nosite oprijeta zaščitna oblačila (glejte strani 8-9).
- 4 - Nosite zaščitno neдрseče varnostno obuvalo, rokavice, ščitnike sluha in varnostno čelado (glejte strani 8-9).
- 5 - Nikoli ne dovolite, da bi opazovalci med zagonom ali delom z žago stali na področju dela (slika 2).
- 6 - Nikoli ne začnite z delom dokler niste očistili področja dela. Ne uporabljajte žage v bližini električne napeljave.
- 7 - Žagajte samo, če imate stabilno in varno stojišče (slika 3).
- 8 - Verižno žago uporabljajte le v dobro zračenih prostorih, ne uporabljajte je v eksplozivni ali vnetljivi atmosferi ali zaprtih prostorih.
- 9 - Verižno žago prenašajte samo, če je motor zaustavljen, meč obrnjen nazaj in ščitnik verige nataktnjen (slika 4A).
- 10 - Ob delujočem motorju se nikoli ne dotikajte verige in ne poskušajte servisirati žage.
- 11 - Posodo za gorivo polnite stran od virov toplote in ob ustavljenem motorju (slika 5). Med polnjenjem nikoli ne kadite (slika 5). Nikoli ne snemajte pokrova posode za gorivo ob delujočem motorju. Če se med polnjenjem gorivo razlije, odmaknite žago pred zagonom vsaj tri metre proč (slika 6).
- 12 - Ročaji naj bodo vedno suhi in čisti.
- 13 - Pred zagonom žage se prepričajte, da gibanje verige ni ovirano.
- 14 - Ko teče motor v prostem teku, se veriga ne sme obračati.



5

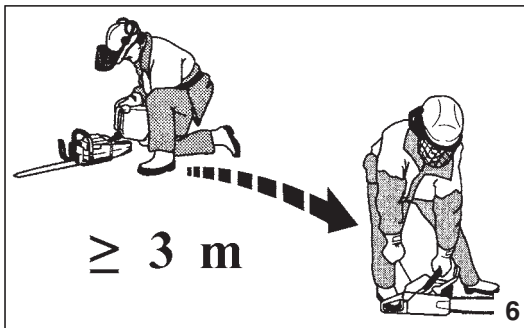

≥ 3 m

6

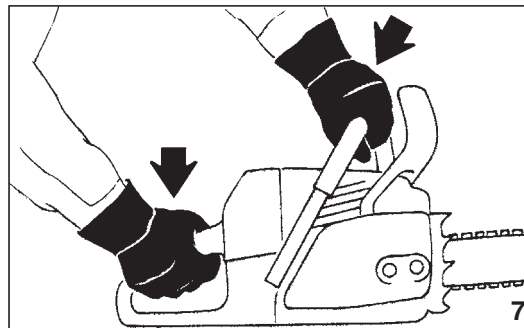

7

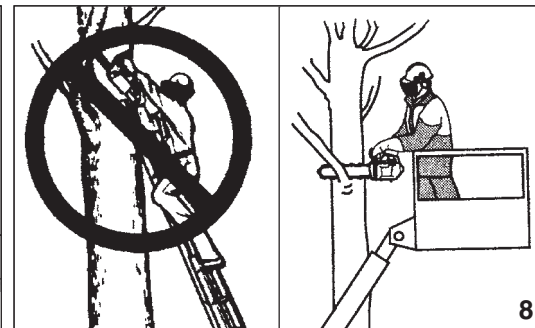

8

Slovenščina

VARNOSTNA OPOZORILA

- 15 - Ko je motorna žaga vžgana, trdno primite sprednji ročaj z levo roko in zadnji ročaj z desno (slika 7). Prepričajte se, da nobeden od delov vašega telesa ni v bližini verige ali dušilca izpuha.
- 16 - Kadar žagate vejo, ki je obremenjena, bodite pozorni na udarec, do katerega pride, ko se sprosti napetost v lesnih vlaknih.
- 17 - Posebej bodite pozorni ob žaganju drobnih vej ali grmičevja, ki lahko blokira verigo, odleti proti vam ali povzroči, da izgubite ravnotežje.
- 18 - Z verižno žago nikoli ne žagajte nad višino svojih ramen (slika 8).
- 19 - Med uporabo motorne žage naj bo v neposredni bližini vedno pripravljen gasilni aparat (slika 4B).
- 20 - Vsak dan se pred uporabo žage prepričajte, da vsi njeni varnostni in drugi deli delujejo.
- 21 - Vedno spoštujte navodila proizvajalca v zvezi z vzdrževalnimi posegi.
- 22 - Nikoli ne uporabljajte poškodovane, spremenjene ali nepravilno popravljene ali sestavljene verižne žage. Ne odstranjujte, ne poškodujte in ne odklapljajte nobene od varnostnih naprav. Uporabljajte samo meče tistih dolžin, ki so navedene v tabeli.
- 23 - Sami izvajajte samo rutinske vzdrževalne posege. Sami žage ne popravljajte. Pokličite samo specializirane in pooblašene serviserje.
- 24 - Nikoli ne uporabljajte goriva za čiščenje.
- 25 - Verižno žago hranite na suhem, dvignjenem prostoru, z nataknenim ščitnikom verige in s prazno posodo za gorivo.
- 26 - Nikoli ne začnite verižne žage brez nameščenega ščitnika verige.
- 27 - Če vaša verižna žaga ni več uporabna, jo odstranite na za okolje prijazen način – predajte jo vašemu lokalnemu trgovcu, ki bo poskrbel za pravilno odstranitev.
- 28 - Vašo žago posodite le usposobljenim uporabnikom, ki poznajo njeno delovanje in pravilno uporabo. Drugim uporabnikom dajte priročnik z navodili za uporabo. Naj ga preberejo pred uporabo žage.
- 29 - Vse servisiranje, ki ni navedeno v tem priročniku, naj izvaja le strokovno usposobljeno osebeje.
- 30 - Ta priročnik imejte med vsako uporabo vedno pri roki.

Svenska

SÄKERHETSREGLER

⚠ WARNING! Om motorsågen används på korrekt sätt är den ett snabbt, bekvämt och effektivt arbetsredskap. Om den däremot används på felaktigt sätt eller utan erforderlig försiktighet kan den bli ett farligt redskap. Följ noggrant säkerhetsreglerna nedan och i resten av handboken så att ditt arbete alltid kan ske på tillfredsställande och säkert sätt.

- 1 - Motorsågen får endast användas av vuxna personer som känner till reglerna för hur sågen skall användas och har god kondition och hälsa.
- 2 - Använd inte motorsågen när du är trött eller efter att ha intagit alkohol, droger eller medicin (Fig. 1).
- 3 - Bär aldrig halsdukar, armband eller annat som kan fastna i maskinen eller i kedjan. Bär alltid åtsittande kläder med sågskydd (se sid. 8-9).
- 4 - Bär skor med halkskydd, skyddshandskar, skyddsglasögon, hörselskydd och skyddshjälm (se sid. 8-9).
- 5 - Låt inga andra personer vistas i riskområdet runt motorsågen när du startar den eller sågar (Fig. 2).
- 6 - Börja inte använda sågen förrän du har kontrollerat och röjt i området där arbetet skall ske. Såga inte i närheten av elektriska kablar.
- 7 - Se till att du står stabilt och säkert när du använder sågen (Fig. 3).
- 8 - Använd endast motorsågen på väl ventilerade platser. Använd den inte där risk för explosion eller antändning föreligger eller i stängda utrymmen.
- 9 - Ha motorn avstängd, svärdet riktat bakåt och svärdsåpan påsatt när motorsågen transporteras (Fig. 4A).
- 10 - Vidrör inte kedjan och gör inget underhåll när motorn är på.
- 11 - Ha motorn avstängd och stå långt från värmekällor när du fyller bränsletanken (Fig. 5). Rök inte när du fyller tanken (Fig. 5). Ta inte av bränsletankens lock när motorn är på. Om bränsle spills ut medan du tankar, flytta motorsågen minst 3 meter innan du startar den (Fig. 6).
- 12 - Se till att handtagen alltid är rena och torra.
- 13 - Kontrollera att det inte finns något skräp eller dylikt på kedjan innan du startar motorn.
- 14 - När motorn går på lägsta varvtal skall kedjan inte snurra.
- 15 - Håll alltid i det främre handtaget med vänster hand och i det

- bakre handtaget med höger hand när motorn är på (Fig. 7). Kontrollera att alla dina kroppsdelar är på behörigt avstånd från kedjan och från ljuddämparen.
- 16 - När du sågar i en trädstam eller en gren som är spänd eller sträckt, se upp så att du inte överrumplas när spänningen plötsligt släpper.
- 17 - Var mycket försiktig när du sågar av små grenar eller buskar som kan blockera kedjan eller slungas ut mot dig och få dig att förlora balansen.
- 18 - Ha inte motorsågen över axelhöjd när du sågar (Fig. 8).
- 19 - Ha alltid en brandsläckare i omedelbar närhet när du använder motorsågen (Fig. 4B).
- 20 - Kontrollera motorsågen varje dag för att vara säker på att säkerhetsanordningar och andra anordningar är funktionsdugliga.
- 21 - Följ alltid våra instruktioner i samband med underhåll.
- 22 - Arbeta inte med en motorsåg som är skadad, dåligt reparerad, fel monterad eller godtyckligt justerad. Ta inte bort någon säkerhetsanordning och se till att inga säkerhetsanordningar skadas eller blir oversamma. Använd endast svärd som har den längd som utvisas av tabellen.
- 23 - Gör inga ingrepp eller reparationer som inte ingår i det normala underhållet på egen hand. Vänd dig alltid till en specialiserad och auktoriserad serviceverkstad.
- 24 - Använd inte bränsle (blandning) för rengöring.
- 25 - Förvara motorsågen på en torr plats, upplyft från marken med monterad svärdsåpan och med tom olje- och bränsletank.
- 26 - Sätt inte igång motorsågen om kedjekåpan inte sitter på plats.
- 27 - Lämna in motorsågen till återförsäljaren när den skall skrotas. Kasta den inte i naturen. Återförsäljaren tar hand om motorsågen på korrekt sätt.
- 28 - Låt endast personer som har fackkunskap och kännedom om maskinens funktion och användning få använda eller låna motorsågen. Överlämna även Handboken med bruksanvisningar till personer som skall använda motorsågen. Handboken skall läsas innan arbetet påbörjas.
- 29 - Vänd dig alltid till återförsäljaren för klagöranden och viktiga reparationer.
- 30 - Förvara denna handbok med omsorg och läs den före varje användning av maskinen.

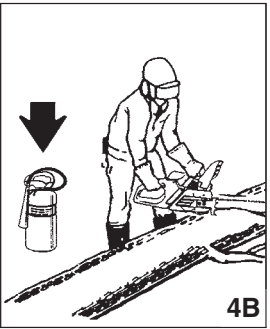
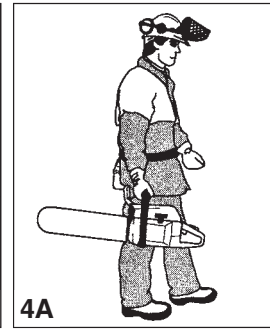
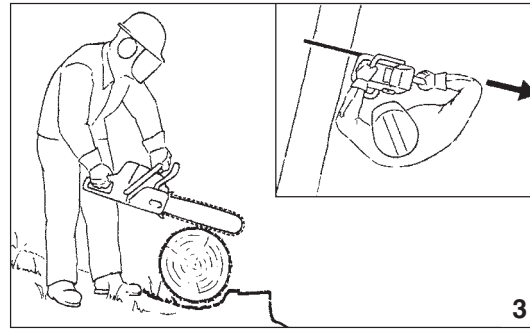
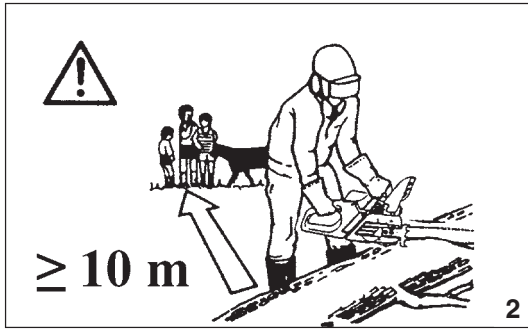



1

Size M p.n. 001000840
 Size L p.n. 001000841
 Size XL p.n. 001000842
 Size XXL p.n. 001000843

Size M p.n. 001000849
 Size L p.n. 001000850
 Size XL p.n. 001000851
 Size XXL p.n. 001000852



2

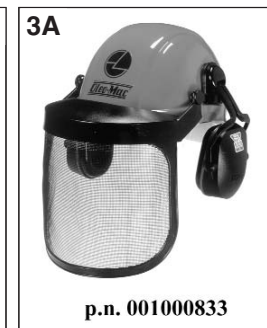

3A

p.n. 001000833

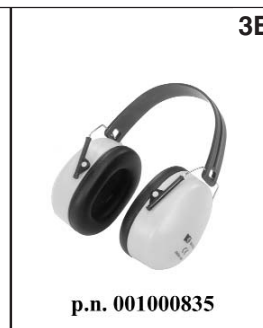

3B

p.n. 001000835

Slovensky

Slovenščina

Svenska

OCHRANNÝ BEZPEČNOSTNÝ ODEV

K väčšine úrazom pri práci s elektrickou pílou dôjde, keď reťaz zasiahne pracovníka. Pri práci s elektrickou pílou si vždy oblečte homologovaný bezpečnostný ochranný odev. Použitím ochranného odevu sa neodstráni nebezpečenstvo úrazu, ale v prípade nehody zníži jeho dôsledky. Pri výbere vhodného odevu si nechajte poradiť svojím predajcom.

Odev musí byť vhodný k danej práci a pohodlný. Noste priliehavý ochranný odev. **Ideálny pracovný odev je kabát (Obr. 1) a pracovné nohavice (Obr. 2) Oleo-Mac.** Nenoste odevy, šály, kravaty alebo privesky, ktoré by sa mohli zachytiť v kroví. Ak máte dlhé vlasy, dajte ich do gumičky a zakryte ich (napr. šatkou alebo baretkou alebo prilbou, atď.).

Noste ochranné topánky vybavené protišmykovou podrážkou a ocelovými špičkami (Obr. 4-5).

V miestach, kde by vám mohlo niečo spadnúť na hlavu, **noste ochrannú prilbu (Obr. 3A).**

Používajte ochranné okuliare alebo štít!

Používajte chrániče proti hluku, napr. slúchadlá (Obr. 3B) alebo ušné tampóny. Používanie pomôcok na ochranu sluchu vyžaduje väčšiu pozornosť a opatrnosť, pretože pracovník horšie vníma výstražné zvukové signály (krik, zvukové výstrahy a pod.).

Používajte rukavice odolné voči rozrezaniu (Obr. 6)

Oleo-Mac ponúka kompletnú radu bezpečnostných vybavení.

VARNOSTNA ZAŠČITNA OBLAČILA

Največ nesreč z verižnimi žagami se pripeti, ko veriga udari uporabnika. Pri delu z motorno žago vedno nosite odobrena zaščitna oblačila. Uporaba zaščitnih oblačil ne preprečuje tveganja poškodb, vendar pa v primeru nesreče zmanjšuje obseg poškodb. Zaupajte vašemu dobavitelju, da bo izbral za vas primerno opremo.

Oblačilo mora biti primerno in ne sme ovirati. Noste oprijeta, proti rezom odporna oblačila. **Proti rezom odporni suknjiči (slika 1), delovne hlače (slika 2) in gamaše Oleo-Mac so idealne.** Ne nosite oblek, šalov, kravat ali verižic, ki bi se lahko zapletle v les ali trske. Zvijte in pokrijte dolge lase (npr. z ruto, kapo, zaščitno čelado, ipd.)

Zaščitni čevlji ali škornji z nedrsečim podplatom in neprebojnimi varnostnimi vložkom (sliki 4-5).

Kjer lahko pride do padanja predmetov, **vedno nosite zaščitno čelado (slika 3A).**

Nosite zaščitna očala ali vizir!

Uporablajte zaščito proti hrupu; npr. zaščitne slušnice (slika 3B) ali čepke. Uporaba zaščite sluha zahteva več pozornosti in previdnosti pri delu, saj je omejena tudi sposobnost sprejemanja zvočnih opozoril na nevarnost (kričanje, alarmi, ipd.).

Nosite proti rezom odporne rokavice (slika 6).

Oleo-Mac ponuja kompletno izbor varnostne opreme.

SKYDDSKLÄDER

Flertalet olyckor med motorsågar sker när kedjan träffar användaren. Bär alltid godkända skyddskläder när du arbetar med sågen. Att bära skyddskläder eliminerar inte risken för personskador, men reducerar effekterna av skadorna i samband med olyckor. Vänd dig till återförsäljaren för att få råd om lämplig klädsel.

Kläderna skall passa bra och inte vara till besvär. Bär åtsittande skyddskläder med sågskydd. **Jacka (Fig. 1), arbetsbyxor (Fig. 2) och benskydd från Oleo-Mac är det idealiska.** Bär inte kläder, skor, slips eller smycken som kan fastna i buskar eller sly. Sätt upp långt hår och skydda håret med exempelvis en schal, en mössa eller en hjälm.

Bär stövlar eller skyddsskor med halkskyddande sulor och stålspetsar (Fig. 4-5).

Bär skyddshjälm (Fig. 3A) på platser där det finns risk att föremål faller.

Bär skyddsglasögon eller skyddsvisir!

Bär bullerskydd, till exempel hörlurar (Fig. 3B) eller öronproppar. När bullerskydd används krävs större uppmärksamhet och försiktighet eftersom det blir svårare att uppfatta ljud- och varningssignaler, som skrik, larmsignaler osv.

Bär handskar med sågskydd (Fig. 6).

Oleo-Mac har ett komplett utbud av säkerhetsutrustning.

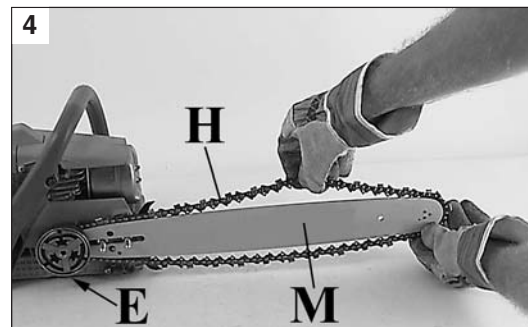
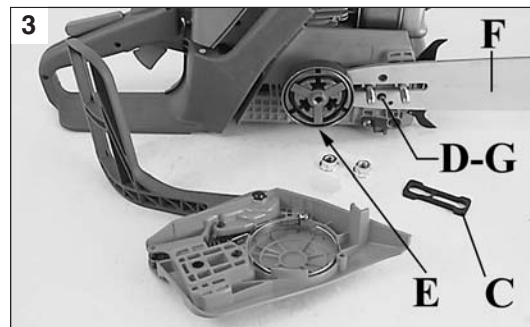
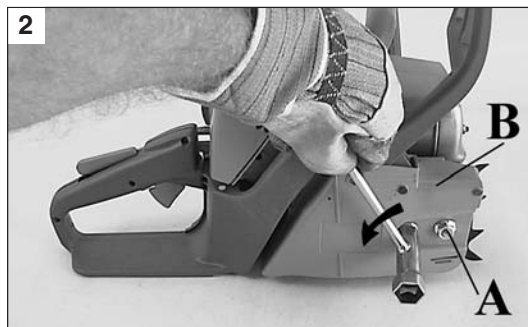
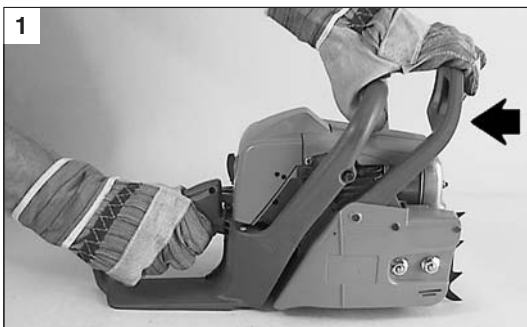

Slovensky

Slovenščina

Svenska

MONTÁŽ LIŠTY A REŤAZE

NAMESTITEV MEČA IN VERIGE

MONTERING AV SVÄRDET OCH KEDJAN

- Pritiahnite páku poistky k prednej rukoväti (Obr. 1) a presvedčite sa, že brzda reťaze nie je v činnosti.
- Odnímte matice lišty (A) a kryt reťaze (B, Obr. 2).
- Odnímte zo skrutiek lišty plastové tesnenie (C, Obr. 3).
- Posuňte čap napínača (D) smerom k ozubeniu (E, Obr. 3) otáčaním skrutky napínania reťaze (L, Obr. 5).
- Nasad'te lištu drážkou (F) na čap tak, aby čap napínača (D) zapadol do otvoru v lište (G) (Obr. 3).
- Nasad'te reťaz (H, Obr. 4) do drážky lišty (E) a na ozubené koleso (M). Skontrolujte, či reťaz nie je nasadená opačne (Obr. 6).
- Namontujte kryt reťaze a príslušnú maticu, bez toho, aby ste ju utiahli.
- Napnite reťaz použitím skrutiek napínača reťaze (L, Obr. 5).
- Uťahnite upevňovacie skrutky krytu reťaze, držte pritom lištu nadvihnutú smerom hore (Obr. 7). Reťaz musí nastavená tak, aby bola správne napnutá a bolo s ňou možné voľne pohybovať rukou (Obr. 8).
- Reťaz je správne napätá, ak ju možno potiahnutím smerom nahor nadvihnúť o niekoľko milimetrov (Obr. 8).

⚠ UPOZORNENIE - Pri použití píly skontrolujte viackrát napätie reťaze. Vždy používajte ochranné rukavice.

- Povlecite za varovalo (slika 1) proti prednjemu ročajju in se tako prepričajte za zavora verige ni vključena.
- Odvijte matice meča (A) in odstranite ščitnik verige (B, slika 2).
- Odstranite in zavržite plastične podložke z zatičev meča (C, slika 3).
- Pomaknite zatič za napenjanje verige (D) do konca proti zobatemu kolesu (E) (slika 3) uporabite vijak za napenjanje verige (L, slika 5).
- Namestite meč (F, slika 3) na zatiče, tako da napenjalec verige (D) pade na svoje mesto (G).
- Namestite verigo (H, slika 4) na zobato kolo (E) in v utor meča (M). Bodite pozorni na smer obračanja verige (slika 6).
- Namestite ščitnik verige in njegove matice, vendar jih ne zategnite.
- Verigo napnete s pomočjo napenjalnega vijaka (L, slika 5).
- Konec meča obrnite navzgor in varno zategnite matice ščitnika verige (slika 7). Veriga naj bo napeta, vendar se mora dati z roko prosto obračati (slika 8).
- Veriga je pravilno napeta, kadar jo lahko dvignete za nekaj milimetrov od meča (slika 8).

⚠ OPOZORILO - Med uporabo verižne žage večkrat kontrolirajte napetost verige. Vedno nosite zaščitne rokavice.

- Dra skyddet (Fig. 1) mot det främre handtaget för att kontrollera att kedjebromsen inte är ilagd.
- Skruva ur muttrarna (A) och demontera kedjekåpan (B, Fig. 2).
- Ta bort mellanlagget i plast som sitter på svärdets låsbultar (C, Fig. 3).
- Skjut kedjespännarens spärrhake (D) så långt det går mot kedjedrevet (E, Fig. 3) med hjälp av kedjespänningskruven (L, Fig. 5).
- Sätt in svärdet (F) på låsbultarna så att kedjespännarens spärrhake (D) hamnar på avsedd plats i det speciella sätet (G) (Fig. 3)
- Montera kedjan (H, Fig. 4) inuti kedjedrevet (E) och svärddållaren (M). Kontrollera att kedjans (Fig. 6) rotationsriktning är korrekt.
- Montera kedjekåpan och tillhörande muttrar utan att dra åt dem.
- Spänn kedjan med hjälp av kedjespänningskruven (L, Fig. 5).
- Dra åt kedjekåpans fästmuttrar ordentligt samtidigt som du riktar svärdets spets uppåt (Fig. 7). Kedjan skall justeras så att den är väl spänd och löper lätt när man flyttar den för hand (Fig. 8).
- Kedjan har korrekt spänning när den kan lyftas uppåt ett par millimeter (Fig. 8).

⚠ WARNING! Kontrollera kedjans spänning flera gånger per dag när du använder motorsågen. Bär alltid skyddshandskar.

BENZIN BENCIN BENSIN	OLEJA OLJE OLJA			
	2% - 50:1		4% - 25:1	
I	I	(cm ³)	I	(cm ³)
1	0,02	(20)	0,04	(40)
5	0,10	(100)	0,20	(200)
10	0,20	(200)	0,40	(400)
15	0,30	(300)	0,60	(600)
20	0,40	(400)	0,80	(800)
25	0,50	(500)	1,00	(1000)

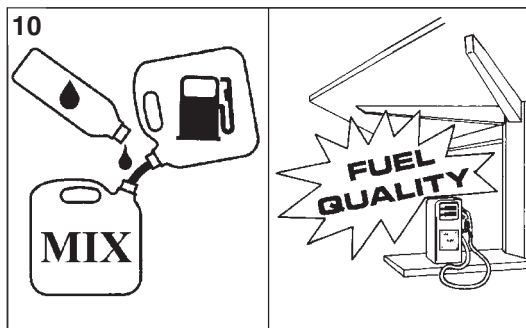

Slovensky	Slovenščina	Svenska
ŠTARTOVANIE	ZAGON	START
<p>PALIVOVÁ ZMES (Obr. 9-10) Používajte 4% zmes oleja a benzínu (25:1). Pri použití oleja PROSINT OLEO-MAC použite zmes 2% (50:1).</p> <p>⚠ UPOZORNENIE - Dvojtaktné motory majú vyšší merný výkon, doporučujeme teda použitie bezolovnatého benzínu známej značky, s oktánovým číslom najmenej 90. MIESTNE ZÁKONY STANOVUJÚ AKÝ DRUH BENZÍNU JE POTREBNÉ POUŽIŤ (OLOVNATÝ ALEBO BEZ). JE POVINNÉ DODRŽIAVAŤ ICH!</p> <ul style="list-style-type: none"> - Benzín, olej a zmes uchovávajte v homologovaných nádobách (Obr. 11). - Pri príprave zmesi používate len špeciálny olej pre dvojdobé motory (Obr. 12). - Pred plnením nádržky bandasku zo zmesou riadne potrepte (Obr. 13). - Dopĺňovanie paliva (Obr. 14) robte vždy s vypnutým motorom a v dostatočnej vzdialenosti od otvoreného ohňa. - Pred odskrutkovaním uzáveru nádrží postavte pílu na vodorovnú tvrdú plochu, aby sa nemohla prevrátiť. Opatrne otvorte uzáver, aby sa nadbytočný tlak mohol pomaly uvoľniť a aby palivo nemohlo nevystreklo von. - Pripravujte len také množstvo paliva, ktoré potrebujete na prácu, nenechávajte zmes v nádrži alebo bandaske príliš dlho. Doporučujeme používať prísady ADDITIX 2000 (Obr. 15) značky Emak kód 001000972, s touto prísadou je možné zmes skladovať po dobu 1 roka. <p>⚠ UPOZORNENIE - Vdychovanie výfukových plynov škodí zdraviu.</p> <p>OLEJ PRE MAZANIE REŤAZÍ Správne mazanie reťaze behom pílenia znižuje opotrebovanie medzi reťazou a vodiacou lištou na minimum a tak predlžuje ich životnosť. Do nádrže prilejte doporučené množstvo kvalitného oleja (Obr. 16).</p> <p>⚠ UPOZORNENIE - Je zakázané používať použitý olej! Na lišty a reťaze používajte špeciálne biologicky rozložiteľné mazivo (eco-lube Oleo-Mac p.n. 001000778), ktoré šetrí životné prostredie a priaznivo ovplyvňuje životnosť píly.</p>	<p>GORIVO - MEŠANICA (slika 9-10) Uporabljajte 4% (25:1) bencinsko - mešanico. Z PROSINT OLEO-MAC oljem pripravite 2% (50:1) mešanico.</p> <p>⚠ OPOZORILO - 2-taktni motorji imajo visoko specifično moč, zato priporočamo uporabo dobro poznanega super bencina, osvinčenega ali neosvinčenega, z oktanskim številom najmanj 90. UPORABO OSVINČENEGA ALI NEOSVINČENEGA BENCINA UREJAJO LOKALNI PREDPISI. UPOŠTEVAJTE JIH!</p> <ul style="list-style-type: none"> - Bencin, olje in mešanico hranite v predpisanih posodah (slika 11). - Za pripravo mešanice uporabljajte izključno olje za dvotaktne motorje (slika 12). - Pred polnjenjem posode za gorivo mešanico dobro premešajte (slika 13). - Posodo za gorivo polnite (slika 14) samo z ugasnjenim motorjem in proč od odprtega plamena. - Preden odvijete pokrov posode za gorivo, postavite verižno žago na ravno, trdno površino, tako da se ne more prevrniti. Pokrov odvijte počasi, tako da se lahko morebitni nadtlak v posodi sprosti brez brizganja goriva. - Pripravite le toliko goriva, kot ga potrebujete za takojšnjo uporabo. Ne puščajte mešanice daljši čas v posodi za gorivo žage ali v rezervni posodi. Priporočamo uporabo dodatka Emak ADDITIX 2000 (slika15) št.izd. 001000972. Z njegovo pomočjo lahko pripravljeno mešanico shranite do enega leta. <p>⚠ OPOZORILO - Vdihovanje izpušnih plinov lahko škoduje vašemu zdraviu.</p> <p>OLJE ZA MAZANJE VERIGE Pravilno mazanje verige med žaganjem zmanjšuje trenje med verigo in mečem na minimum in tako podaljšuje njuno življenjsko dobo. Vedno uporabljajte kvalitetno olje (slika 16).</p> <p>⚠ OPOZORILO - Nikoli ne uporabite odpadnega olja. Vedno uporabljajte biološko razgradljivo sredstvo za mazanje (npr. eco-lube Oleo-Mac št. 001000778), ki ustreza meču in verigi in je hkrati naravi in drugim delom žage prijazno.</p>	<p>BRÄNSLEBLANDNING (Fig. 9-10) Använd 4% bränsleblandning (olja/bensin) (25:1). Använd 2% bränsleblandning (50:1) tillsammans med olja PROSINT OLEO-MAC.</p> <p>⚠ WARNING! Tvåtaktsmotorer har speciellt hög effekt. Vi rekommenderar därför användning av bensin av kända märken (med bly eller blyfri, minst 90 oktan). LOKALA LAGAR REGLERAR VILKEN TYP AV BENSIN SOM SKALL ANVÄNDAS (MED BLY ELLER BLYFRI). DESSA LAGAR MÅSTE FÖLJAS!</p> <ul style="list-style-type: none"> - Förvara bensin, olja och bränsleblandning i behållare av godkänd typ (Fig. 11). - Använd endast olja för tvåtaktsmotorer för att göra i ordning bränsleblandningen (Fig. 12). - Skaka bränslebehållaren innan du fyller på bränsle (Fig. 13). - Ha alltid motorn avstängd och vistas på avstånd från flammor när bränsle fylls på (Fig. 14). - Placera motorsågen på en plan och solid yta så att sågen inte kan välta innan du skruvar av locket på bränsletanken. Öppna tanklocket försiktigt så att trycket avlastas och så att inget bränsle stänker ut. - Gör inte i ordning mer bränsleblandning än vad som krävs för arbetet. Lämna inte någon blandning vare sig i behållaren eller i tanken för länge. Vi rekommenderar att tillsatsen ADDITIX 2000 (Fig. 15) från Emak, kod 001000972, används om blandningen skall förvaras så lång tid som ett år. <p>⚠ WARNING! Att inandas avgaser är hälsovådligt.</p> <p>SMÖRJOLJA FÖR KEDJAN Om kedjan är korrekt smord när sågen används reduceras slitaget mellan kedjan och svärdet betydligt, vilket garanterar längre hållbarhet. Använd alltid olja av god kvalitet (Fig. 16).</p> <p>⚠ WARNING! Det är förbjudet att återanvända spillolja! Använd alltid biodegraderbart smörjmedel (eco-lube Oleo-Mac p.n. 001000778), speciellt avsett för svärd och kedjor. På detta sätt visar du respekt för naturen och ökar livslängden på motorsågens komponenter.</p>

13



14

15



16



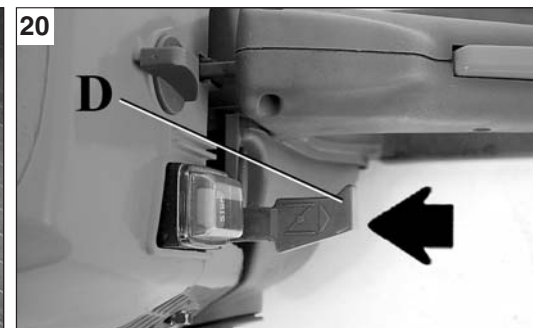
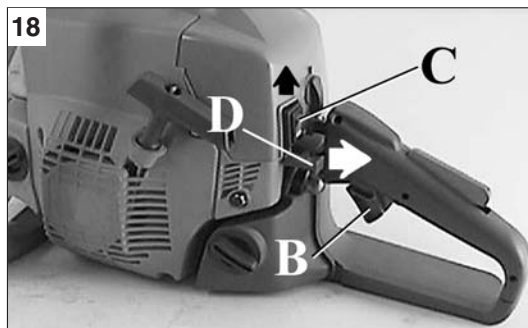

Slovensky	Slovenščina	Svenska
<p align="center">ŠTARTOVANIE</p>	<p align="center">ZAGON</p>	<p align="center">START</p>
<p>ŠTARTOVANIE MOTORA Stlačením klobúčiku pumpičky (940C) (A, Obr. 17) nasajte palivo do karburátora. Spínač spalovania (C, Obr. 18) uveďte do polohy "I". Motorovú pílu položte na zem do stabilnej polohy (D, Obr. 18). Skontrolujte, či sa reťaz voľne točí a nenaráža na neznáme predmety. Ľavou rukou uchopte prednú rukoväť a pravou nohou pridržte zadnú rukoväť (Obr.19). Niekoľkokrát zatiahnite za šnúru štartéru až motor naskočí. Páčku sýtiča (D, Obr. 20) zatlačte do pôvodnej polohy. Pokračujte v štartovaní zatiahnutím za šnúru štartéru. Ako náhle motor naskočí, vypnite brzdu reťaze a počkejte niekoľko sekúnd. Potom stlačte plynovú páčku (B, Obr. 18), čím odblokujete štartovacie nastavenie karburátoru.</p> <p>⚠ UPOZORNENIE: Pri štartovaní teplého motora nepoužívajte sýtič.</p> <p>⚠ UPOZORNENIE - Polovičné zrýchlenie používajte výhradne len pri štartovaní motora.</p> <p>ZÁBEH MOTORA Motor dosiahne svoj maximálny výkon po 5-8 hodinách práce. Počas zábehu nenechajte motor bežať na voľnobehu na maximálne otáčky, aby ste predišli zbytočnému namáhaniu.</p> <p>⚠ UPOZORNENIE! - Počas zábehu nenastavujte karburátor, aby ste dosiahli zvýšenie výkonu, mohli by ste tak spôsobiť poškodenie motora.</p>	<p>ZAGON MOTORJA S pritiskanjem vbrizgalke goriva (940C) (A, slika 17) napolnite uplinjač. Stikalo za vklop/izklop (C, slika 18) postavite v položaj "I". Potegnite ročico dušilke (čoka) (D, slika 18). Verižno žago položite v stabilen položaj na tla. Prepričajte se, da se veriga lahko prosto obrača in da ni v stiku s kakršnimikoli tujki. Sprednji ročaj trdno primite z levo roko in položite desno nogo na zadnji ročaj (slika 19). Nekajkrat potegnite za vrstico zaganjalnika, dokler motor ne slišite zvokov obračanja motorja. Ročico dušilke (čoka) (D, slika 20) v njen osnovni položaj. Potegnite za vrstico zaganjalnika in poženite motor. Ko motor deluje, sprostite zavoro verige in počakajte nekaj sekund. S pritiskom na ročico plina (B, slika 18) pospešite delovanje motorja, tako da sprostite samodejni omejilnik na polovici plina.</p> <p>⚠ OPOZORILO: Za ponoven zagon toplega motorja čoka ne uporabljajte.</p> <p>⚠ OPOZORILO - Polpospeševalno napravo uporabljajte le v fazi zagona motorja.</p> <p>VPELJAVANJE MOTORJA Motor doseže svojo polno moč po 5-8 urah delovanja. V tem obdobju ne pustite, da bi motor deloval s polnimi obrati brez obremenitve. Tako preprečite pretirano delovno obremenitev.</p> <p>⚠ OPOZORILO! - V času vpeljavanja ne spreminjajte nastavitev uplinjača, da bi dobili dodatno moč; tako lahko motor poškodujete.</p>	<p>START AV MOTORN Fyll förgasaren genom att trycka på startpumpen (940C) (A, Fig. 17). Skjut på/avknappen (C, Fig. 18) till läge "I". Dra i startspaken (D, Fig. 18). Lägg ner motorsågen på marken så att den ligger stabilt. Kontrollera att kedjan kan löpa obehindrat och att den inte stöter emot något föremål. Håll i det främre handtaget med vänster hand och ställ höger fot på det bakre handtagets bas (Fig. 19). Dra i startsnöret ett par gånger tills maskinen startar. Ställ tillbaka startspaken (D, Fig. 20) i ursprungsläget. Starta sågen genom att dra i startsnöret. Avaktivera kedjebromsen när motorn har startat och vänta ett par sekunder. Aktivera sedan gasspaken (B, Fig. 18) så att den automatiska halvgasanordningen frigörs.</p> <p>⚠ WARNING! Använd inte startspaken när motorn redan är varm.</p> <p>⚠ WARNING! Använd halvgasanordningen uteslutande under start av motorn.</p> <p>INKÖRNING AV MOTORN Motorn uppnår maximal effekt efter 5-8 arbetstimmar. Låt inte motorn gå på maximalt tomgångsvarvtal under inkörningsperioden. Det kan bli för stor belastning på motorn.</p> <p>⚠ WARNING! Justera inte förgasningen för att öka effekten under inkörningsperioden. Det kan bli skador på motorn.</p>

--

--

--

--

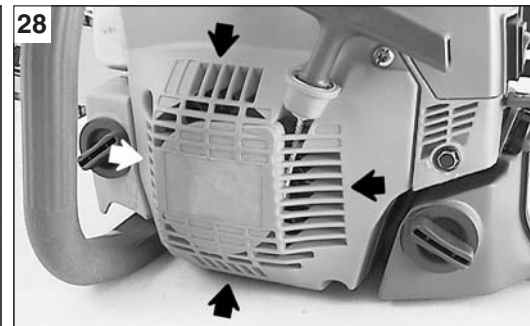
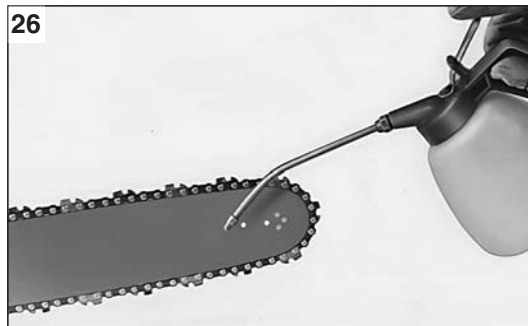
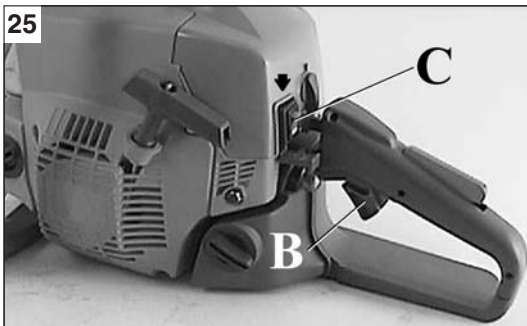

Slovensky

Slovenščina

Svenska

ZASTAVENIE MOTORA

ZASTAVENIE MOTORA

Uvoľnite plynovú páčku a nastavte motor na voľnobeh (B, Obr. 25). Vypnite motor prepnutím vypínača zapalovania (C) do polohy STOP. Nepokladajte pílu na zem, ak sa reťaz ešte točí.

ZÁBEH REŤAZE

Napínanie reťaze sa musí vždy robiť pri studenej reťazi. Niekoľkokrát pretočte reťaz rukou a namažte ju olejom (Obr. 26). Na niekoľko minút spustite motor na miernu rýchlosť a skontrolujete správnosť fungovania olejového čerpadla (Obr. 27). Zastavte motor a nastavte napnutie reťaze. Spustite motor a urobte niekoľko rezov do kmeňa. Opäť motor zastavte a skontrolujete napätie reťaze. Opakujte tak dlho, pokiaľ reťaz nie je dostatočne napnutá. Reťazou sa nedotýkajte terénu.

⚠ UPOZORNENIE - Nikdy sa nedotýkajte reťaze, pokiaľ motor beží.

KARBURÁTOR

Pred nastavením karburátora očistite uzáver štartovacieho zariadenia (Obr. 28), vzduchový filter (Obr. 29) a zahrejte motor. Tento motor je navrhnutý a skonštruovaný v súlade s ustanoveniami smernice 97/68/ES. **Karburátor (Obr. 30) je navrhnutý, tak aby bolo možné nastavenie skrutiek L a H iba polootočením.** Možné nastavenie skrutiek L a H polootočením je prednastavené a nie je možné ho meniť.

⚠ UPOZORNENIE - Nenastavujte skrutky násilím!

Skrutka voľnobehu T musí byť nastavená tak, aby sa zaistila bezpečná hranica medzi voľnobehom motora a režimom zopnutia spojky. Skrutka L musí byť nastavená tak, aby motor rýchlo reagoval na pridanie plynu a mal pravidelný chod na voľnobeh. Skrutka H musí byť upravená tak, aby motor behom pílenia podával plný výkon.

⚠ UPOZORNENIE: Na chod motora môže mať vplyv počasie a nadmorská výška. Pri pílení alebo pri nastavovaní karburátora nesmú v blízkosti píly stáť ďalšie osoby.

ZAUSTAVLJANJE MOTORJA

ZAUSTAVLJANJE MOTORJA

Sprostite ročico plina in pustite, da motor teče z najmanjšimi obrati (B, slika 25). Motor zaustavite tako, da stikalo za vklop/izklop (C) pomaknete v položaj STOP. Verižne žage ne odlagajte na tla, dokler se veriga popolnoma ne ustavi.

VPELJAVANJE VERIGE

Nove verige se raztegujejo in jih morate pogosto dodatno napeti. Napetost verige uravnajte samo takrat, ko je veriga hladna. Najprej verigo obrnite in podmažite z dodatnim oljem (slika 26). Poženite žago in pustite, da se vrti z zmerno hitrostjo. Prepričajte se, da črpalka za olje deluje pravilno (slika 27). Zaustavite motor in nastavite napetost verige. Ponovno poženite žago, naredite nekaj poskusnih rezov v hlod in tako segrejte verigo. Ustavite motor; pustite, da se veriga ohladi in ponovno nastavite napetost. Postopek ponavljajte, dokler veriga ne zadrži pravilne napetosti. Z verigo se ne dotikajte tal.

⚠ OPOZORILO - Ob delujočem motorju se nikoli ne dotikajte verige.

UPLINJAČ

Pred nastavljanjem uplinjača očistite pokrov zaganjača (slika 28), zračni filter (slika 29) in ogrejte motor. Ta motor je konstruiran in proizveden tako, da je skladen z zahtevami ustreznih direktiv 97/68/ES and 2002/88/ES. **Uplinjač (slika 30) je konstruiran tako, da omogoča samo nastavitve vijakov L in H v obsegu polovice kroga.** Dovoljeni obseg nastavitve vijakov L in H je določil proizvajalec in ga vi ne morete spremeniti.

⚠ OPOZORILO! - Ne poizkušajte vijakov na silo pomikati izven dovoljenega obsega!

Vijak za prosti tek T se nastavlja tako, da zagotavlja dobro varnostno območje med prostim tekom in vklopom sklopke. Z vijakom L se nastavlja hiter odziv motorja na ostre pospešitve in ustrezno delovanje v prostem teku. Z vijakom H se nastavlja največja moč motorja v fazi vrtnja.

⚠ OPOZORILO - Vremenski pogoji in nadmorska višina lahko vplivajo na delovanje uplinjača. Ne pustite, da bi kdorkoli stal v bližini verižne žage, medtem ko žagate ali kadar nastavljate uplinjač.

STOPP AV MOTORN

STOPP AV MOTORN

Släpp gasspaken så att motorn går på lägsta varvtal (B, Fig. 25). Stäng av motorn genom att ställa på/avknappen (C) i läge av, STOP. Lägg inte ner motorsågen på marken om kedjan fortfarande är i rörelse.

INKÖRNING AV KEDJAN

Justeringen av kedjan måste alltid göras när kedjan är kall. Snurra kedjan för hand samtidigt som du smörjer den med extra olja (Fig. 26). Starta motorn och låt den gå på medelhögt varvtal i ett par minuter samtidigt som du kontrollerar att oljepumpen fungerar korrekt (Fig. 27). Stoppa motorn och justera kedjespänningen. Starta motorn och prova sågen på en trädstam. Stoppa motorn och kontrollera kedjespänningen igen. Gör om proceduren tills kedjan har uppnått sin maximala längd. Se till att själva kedjan inte kommer i beröring med marken.

⚠ VARNING! Vidrör aldrig kedjan när motorn är igång.

FÖRGASARE

Innan någon justering görs på förgasaren, rengör startanordningens kåpa (Fig. 28) och luftfiltret (Fig. 29) och värm motorn. Denna motor har formgivits och tillverkats i överensstämmelse med direktiv 97/68/EC. **Förgasaren (Fig. 30) är avsedd att justeras endast med skruvarna L och H i ett fält på ett halvt varv.** Inställningsfältet för skruvarna L och H, dvs. ett halvt varv, är inställt av tillverkaren och det går inte att ändra denna inställning.

⚠ VARNING - Gör inga inställningar utanför skruvarnas inställningsfält!

Skraven för tomgångsvarv T justeras för att få en god säkerhetsmarginal mellan det lägsta varvtalet och varvtalet där kopplingen läggs i. Skruven L måste justeras så att motorn svarar snabbt på bryska accelerationer och så att den fungerar väl på lägsta varvtal. Skruven H måste justeras så att motorn kan köras på högsta effekt under arbetet.

⚠ VARNING: Klimat- och höjdskillnader kan orsaka skillnader i förgasningen. Låt inga andra personer vistas i närheten av motorsågen under arbetet eller när förgasningen justeras.

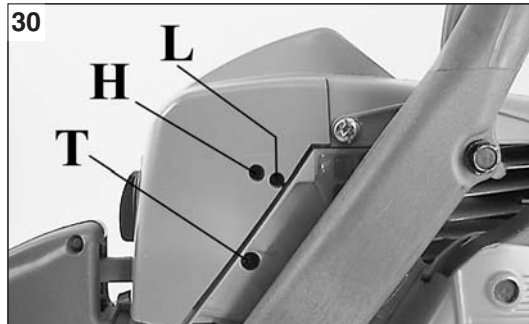

H - Skrutka maximálneho nastavenia
L - Skrutka minimálneho nastavenia
T - Voľnobeh

H - Vijak za nastavitev visoke hitrosti
L - Iгла za nizko hitrost
T - Vijak na nastavitev prostega teka

H - Skruv för högsta varvtal
L - Skruv för lägsta varvtal
T - Skruv för tomgångsvarv

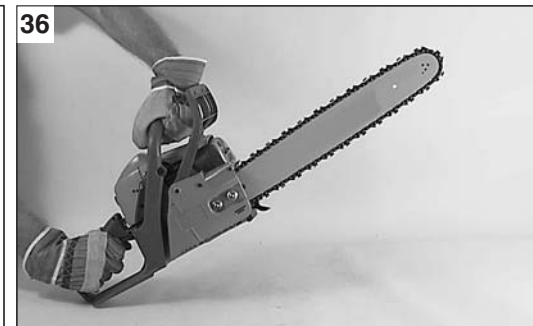
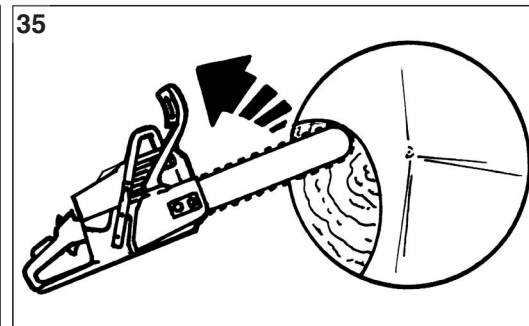
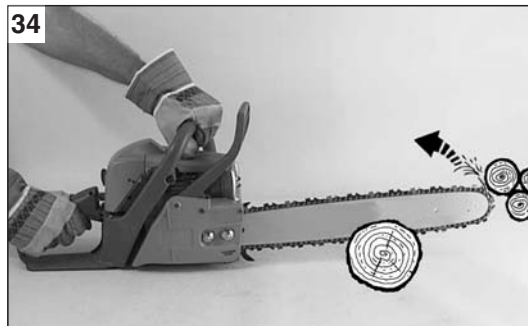
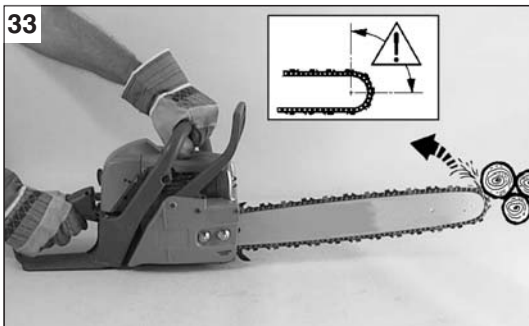

Slovensky

Slovenščina

Svenska

BRZDA REŽAZE

ZAVORA VERIGE

KEDJEBROMS

⚠ BEZPEČNOSTNÉ PREDPISY PRE PRÍPAD SPÄTNÉHO VRHU

Ku spätnému vrhu môže dôjsť, keď sa špička lišty dotkne pevného predmetu, alebo keď sa drevo pri reze zablokuje v reťazi alebo sa od neho odrazí (Obr. 33-34-35). Na zabránenie spätného vrhu alebo na jeho potlačenie je nutné udržať kontrolu nad pilou pevným držaním oboma rukami.

BRZDA REŽAZE

Brzda reťaze je veľmi dôležité bezpečnostné zariadenie reťazovej píly. Chráni užívateľa pred prípadnými nebezpečnými spätnými vrhmi, ku ktorým môže behom práce dôjsť. Zapnutie brzdy reťaze má za následok okamžité zablokovanie reťaze a robí sa stlačením páky (Obr. 36) (ručné zapnutie), alebo automatickou zotrvačnosťou, ako náhle sa páka posunie vpred (Obr. 37) v prípade náhleho spätného vrhu (zotrvačné zapnutie). Brzda reťaze sa uvoľní za páku smerom k pracovníkovi (Obr. 38).

KONTROLA ČINNOSTI BRZDY

Pri robení kontroly píly pred každým zahájením práce s pilou skontrolujte správnu činnosť brzdy reťaze podľa nasledujúcich bodov:

1. Naštartujte motor a uchopte pílu pevne oboma rukami.
2. Uved'te reťaz do chodu pridaním plynu a potom hrbtom ľavej ruky zatlačte na páku brzdy smerom vpred (Obr. 36).
3. Pokiaľ brzda pracuje správne, musí sa reťaz okamžite zastaviť. Potom uvoľnite plynovú páčku.
4. Brzdu uvoľnite (Obr. 38).

ÚDRŽBA BRZDY: mechanizmus brzdy reťaze udržiajte vždy čistý a kĺb páky namazaný (Obr. 39). Kontrolujte opotrebovanie pásu brzdy. Najmenšia hrúbka pásu je **0,60 mm**.

⚠ ZAŠČITNI UKREPI PROTI POV RATNEMU UDARCU

Do povratnega udarca lahko pride ko se konica meča česa dotakne ali kadar se les stisne in priščipne verigo v rezu (slike 33-34-35). Povratnemu udarcu se izognete ali ga omilite s trdim prijemom obeh ročajev.

INERCIJSKA ZAVORA VERIGE

Inercijska zavora zagotavlja največjo varnost pri uporabi verižne žage. Uporabnika ščiti pred nevarnimi povratnimi udarci, ki se lahko pripetijo v fazi žaganja. Vključi se in v trenutku zaustavi gibanje verige, ko uporabnik pritisne na ročico (slika 36) (ročni vklop) ali samodejno, kadar se zaščita v trenutku nenadnega povratnega udarca zaradi inercije pomakne naprej (slika 37) (inercijski vklop). Uporabnik izključi zavoro verige tako, da potegne ročico proti sebi (slika 38).

KONTROLA DELOVANJA ZAVORE

Med pregledom naprave pred vsako uporabo, preverite delovanje zavore po naslednjem postopku:

1. Poženite motor in trdno primite oba ročaja z obema rokama.
2. Z ročico za plin poženite žago, s hrbtom leve roke potisnite ročico zavore naprej in navzdol (slika 36).
3. Po delovanju zavore, ko se je veriga zaustavila, sprostite ročico plina.
4. Sprostite zavoro (slika 38).

VZDRŽEVANJE ZAVORE: poskrbite, da je mehanizem zavore verige vedno čist in podmazan (slika 39). Preverite obrabo traku zavore. Njegova najmanjša debelina sme biti **0,60 mm**.

⚠ SÄKERHETSREGLER MOT BAKSLAG

Det finns risk för bakslag när svärdspetsen vidrör ett föremål eller när kedjan blockeras eller kläms ihop av trät under sågningen (Fig. 33-34-35). Se till att du har kontroll över motorsågen och håll den stadigt med båda händerna för att förebygga och reducera risken för bakslag.

TRÖG KEDJEBROMS

Den tröga kedjebromsen är en anordning som ger maximal säkerhet vid användning av motorsågen. Kedjebromsen skyddar användaren mot farliga bakslag under de olika skedena av arbetet. Bromsen aktiveras och får ögonblickligen kedjan att stoppas när användarens hand trycker på spaken (Fig. 36) (manuell aktivering) eller när skyddet automatiskt skjuts framåt p.g.a. tröghetskraften (Fig. 37) i händelse av ett plötsligt bakslag (tröghetsaktivering). Kedjebromsen släpper när spaken skjuts mot användaren (Fig. 38).

KONTROLL AV BROMSENS FUNKTION

Kontrollen av maskinen som skall göras innan man börjar arbeta skall omfatta en kontroll av bromsens funktion enligt nedanstående punkter:

1. Starta motorn och fatta tag om handtagen med båda händerna.
2. Dra i gasspaken för att sätta igång kedjan och skjut bromsspaken framåt med hjälp av baksidan på vänster hand (Fig. 36).
3. När bromsen träder i funktion stoppas kedjan omedelbart. Släpp gasspaken.
4. Avaktivera bromsen (Fig. 38).

UNDERHÅLL AV BROMSEN: Håll alltid kedjebromsens mekanism ren och smörj systemet (Fig. 39). Kontrollera att bromsbandet inte är slitet. Det måste ha en tjocklek på minst **0,60 mm**.

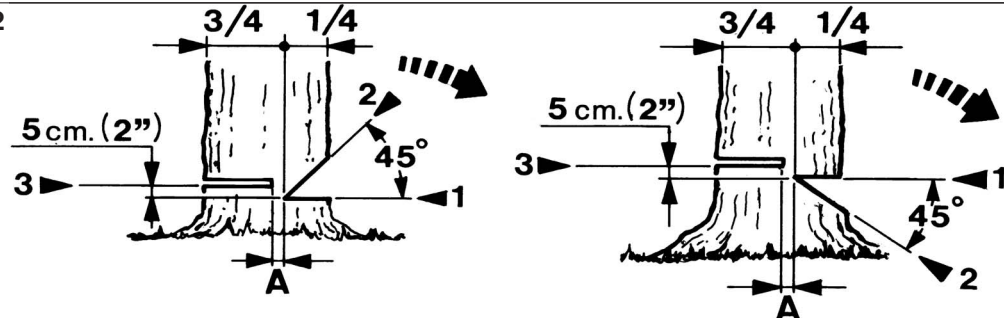
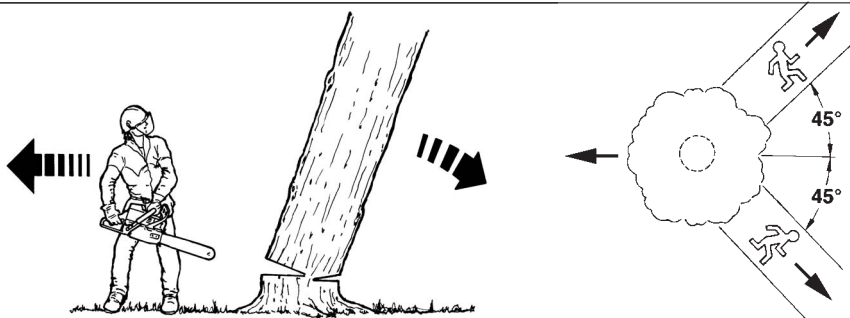

Slovensky

PÍLENIE

PRAVIDLÁ PRE PRÁCU

⚠ UPOZORNENIE - Vždy dodržujte bezpečnostné predpisy. Motorová píla je určená len na pílenie dreva. Pílenie iných materiálov je zakázané. Vibrácie aj spätný vrh sú pri každom materiály iné a nebolo by tak dodržané bezpečnostné požiadavky. Nepoužívajte reťazovú pílu ako páku pre dvíhanie, posúvanie alebo delenie predmetov. Neupínajte ju do stabilných stojanov. Je zakázané pripájať nástroje alebo iné zariadenia na vývod motoru, ktoré niesu špecifikované výrobcom.

Pri prvom použití píly skúste najprv previesť niekoľko rezov do pevného kmeňa, aby ste pri jej použití získali istotu. Pri pílení nastavte plný výkon. Na pílu príliš netlačte, samotná váha píly umožňuje pílenie s minimálnou silou.

⚠ UPOZORNENIE - Nikdy nepíľte za zlého počasia, pri zlej viditeľnosti, pri nízkych alebo naopak pri vysokých teplotách. Vždy si kontrolujte, či na strome nie sú suché vetvy, ktoré by mohli spadnúť.

PÍLENIE STROMU

Pred začiatkom pílenia si poriadne pozrite strom a jeho okolie. Uvoľnite si pracovnú plochu. Pripravte si čo najširšiu ústupovú cestu pred pádom stromu (Obr. 41). Najskôr odpiľte všetky vetvy v dolnej časti kmeňa vo výške asi 2 m. Urobte zárez do hĺbky odpovedajúcej 1/4 priemeru kmeňa na tej strane stromu, na ktorú chcete, aby strom padol (1 - Obr. 42).

Asi o 10 cm vyššie začnite s druhým rezom, ktorý sa spojí so špičkou prvého rezu. Týmto spôsobom vyplňte klin, ktorý určí smer dopadu stromu (2 - Obr. 42).

Teraz prevedte zo strany opačnej k prvému rezu skutočný rez pílenia stromu, ktorý musí byť umiestnený o 4-5 cm vyššie ako prvý rez (3 - Obr. 42).

Vždy ponechajte lomové jadro, (A, Obr. 43-44) ktoré umožní kontrolu smeru pádu stromu. Ešte než sa strom začne chýbať, vložte do zárezu klin, aby ste zabránili prípadnému zovretiu píly v reze.

Ak je priemer kmeňa väčší, než dĺžka lišty, postupujte podľa nákresu na Obr. 44.

Slovenščina

PODIRANJE DREVES

DELOVNA NAVODILA

⚠ OPOZORILO - Vedno spoštujte varnostne predpise. Žago smete uporabljati izključno za žaganje lesa. Z njo je prepovedano žagati druge vrste materialov. Vibracije in povratni udarec se od materiala do materiala razlikujejo, zato ne bi bilo mogoče ustreči zahtevam varnostnih predpisov. Verižne žage ne uporabljajte kot vzvod za dviganje, premikanje ali cepljenje predmetov. Ne pritrujte je na fiksne nosilce. Prepovedano je na pogon vrtnika priključiti orodja ali naprave, ki jih ni določil proizvajalec.

Ko verižno žago uporabljate prvič, najprej naredite več rezov v manjše deblo. Tako se boste spoznali z obnašanjem žage pri delu. Ne gledajte na debelino debla vedno žagajte s polnim plinom. Pri žaganju žage nikoli ne potiskajte navzdol. Teža same žage je dovolj, da žaganje poteka pravilno in z najmanjšim naporom.

⚠ OPOZORILO - Ne žagajte lesa ob močnem vetru, v slabem vremenu, ob slabi vidljivosti ali pri zelo visokih ali nizkih temperaturah. Drevo vedno preglejte za mrtve veje, ki bi lahko padle med podiranjem.

PODIRANJE DREVES

Pred začetkom podiranja preučite drevo in njegovo okolico. Pred začetkom žaganja očistite delovno področje. Pripravite si kar najširšo pot umika za trenutek, ko začne drevo padati (slika 41). Odžagajte vse veje na dnu drevesa do višine okoli 2 metrov. Napravite 90 stopinjsko zarezo na tisti strani drevesa, na katero bo padlo. Globina zareze ne sme nikoli presežati 1 premera debla (1 - slika 42). Približno 10 cm (4") višje na debelu zarezite navzdol proti prvemu rezu in odstranite zagozdo. Na ta način ste naredili zarezo in določili smer na katero bo padlo drevo (2 - slika 42).

Zdaj naredite rez za podiranje na nasprotni strani debla. Z rezom začnete približno 4-5 cm (2") višje od sredine zareze (3 - slika 42). Vedno pustite zgib (A, slika 43-44), s katerim kontrolirate smer padanja drevesa. Zagozdo vstavite v rez za podiranje še preden se začne drevo premikati. Tako preprečite, da bi se meč žage zataknil. Če je premer debla večji od dolžine meča, naredite podiralni rez tako, kot je prikazano v zaporedju na sliki 44.

Svenska

TRÄDFÄLLNING

ARBETSREGLER

⚠ VARNING - Följ alltid säkerhetsreglerna. Motorsågen får endast användas för att såga i trä. Det är förbjudet att såga i andra typer av material. I andra material blir vibrationer och bakslag annorlunda, vilket betyder att säkerhetskraven inte kan uppfyllas. Använd inte motorsågen som hävstång för att lyfta, flytta eller krossa föremål och blockera den inte på fasta stöd. Det är förbjudet att anbringa andra typer av verktyg och tillämpningar än de som specificeras av tillverkaren vid motorsågen.

När du använder motorsågen första gången, såga ett par gånger i en stabil trädstam för att bli säkrare i användningen. Accelerera till högsta varvtal när du sågar. Använd inte för stor kraft för att trycka på med motorsågen. Motorsågens tyngd är tillräcklig för att arbetet skall kunna ske utan större ansträngning.

⚠ VARNING! Använd inte motorsågen när det är dåligt väder, dålig sikt eller för hög eller för låg temperatur. Kontrollera att det inte finns några torra grenar som kan falla ned.

FÄLLNING

Studera trädet och marken runtom trädet innan du börjar att såga. Gör rent i arbetsområdet. Se till att du har en flera reträttmöjligheter så att du kan gå undan när trädet börjar att falla (Fig. 41). Såga bort alla grenar som finns på den nedre delen av trädstammen, cirka 2 meter upp på stammen. Såga ett snitt motsvarande 1/4 av trädstammens diameter i rätt vinkel i trädstammen. Börja såga på den sida av stammen där du vill att trädet skall falla (1 - Fig. 42).

Gör sedan ett andra snitt cirka 10 cm högre upp och låt detta snitt sammanfalla med det första snittet. På detta sätt har du sågat bort en kil som avgör åt vilket håll trädet kommer att falla (2 - Fig. 42).

Gör nu det egentliga "fällningssnittet" på motsatt sida om det första snittet. Detta snitt, som skall fälla trädet, skall läggas 4-5 cm högre upp än det första snittet (3 - Fig. 42).

Lämna alltid en sektion (A, Fig. 43-44) för att kunna kontrollera i vilken riktning trädet fälls. Sätt in en kil i fällningssnittet innan trädet börjar falla för att undvika att motorsågens svärd blockeras.

Om trädstammens diameter är större än svärdets längd måste fällningssnittet läggas som i sekvensen som visas i Fig. 44.

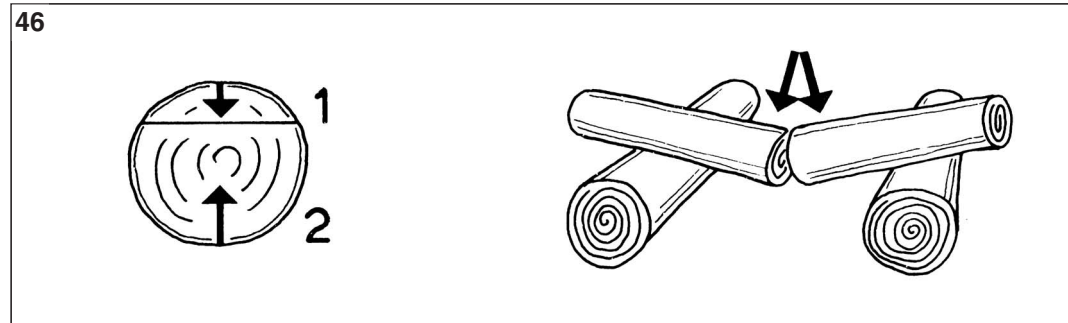
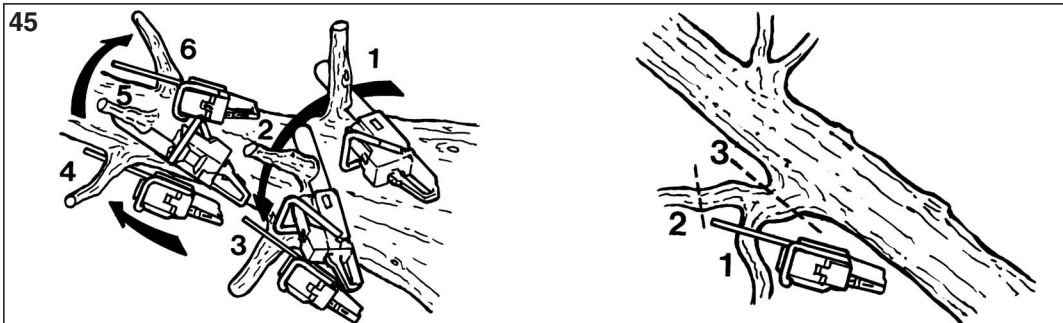

Slovensky	Slovenščina	Svenska
<p align="center">ODVETVOVANIE - PÍLENIE KMEŇOV</p>	<p align="center">ČIŠČENJE VEJ IN RAZREZ</p>	<p align="center">KVISTNING - KAPNING</p>
<p>ODVETVOVANIE</p> <p>a) Pri odvetvovaní stromu vždy postupujte od väčšieho priemeru smerom ku špičke.</p> <p>b) Pred zapnutím píly si nájdite vždy čo najstabilnejší a najbezpečnejší postoj. Ak je nutné udržiajte rovnováhu zaklenutím na kmeň stromu.</p> <p>c) Pílu držte opretú o kmeň stromu, aby ste sa zbytočne neunavovali, a otáčajte ju na pravú alebo ľavú stranu podľa polohy vetvy, ktorú chcete odpíliť (Obr. 45).</p> <p>d) Pri pílení napružených vetvy si nájdite bezpečnú polohu k ochrane pred prípadným švihnutím vetvy. V takom prípade vždy píľte z opačnej strany ohybu.</p> <p>⚠ POZOR - Nikdy nepíľte horným okrajom špičky lišty, hlavne nie pri odvetvovaní, pretože hrozí nebezpečenstvo spätného vrhu.</p> <p>PÍLENIE KMEŇOV</p> <p>Než začnete kmeň píliť, vždy si overte, ako je opretý o zem, tým si zaistíte správny postup rozpílenia a zabránite zovretiu lišty v kmeni.</p> <p>a) Začnite zárezom na hornej strane do asi 1/4 priemeru (1 - Obr. 46). Rez dokončíte zospodu (2 - Obr. 46). Tým dosiahnete dokonalého rezu a nedôjde k zovretiu lišty v kmeni.</p> <p>b) Začnite zárezom na dolnej strane do asi 1/4 priemeru (1 - Obr. 47). Rez dokončíte zhora (2 - Obr. 47).</p> <p>⚠ UPOZORNENIE - Ak pri pílení dôjde k zovretiu v reze, vypnite motor, nadvihnite kmeň a zmeňte jeho polohu (Obr. 48). Nesnažte sa uvoľniť reťaz ťahaním za rukoväť píly.</p>	<p>ČIŠČENJE VEJ</p> <p>a) Vedno začnite od väčjšega premera in se pomikajte proti konici. Odstranite glavne in sekundarne veje.</p> <p>b) Pred pospeševanjem žage si vedno poiščite najvarnejši in najstabilnejši položaj. Če je potrebno, si zagotovite ravnotežje tako, da oprete koleno na samo deblo.</p> <p>c) Verižno žago opirajte na deblo, tako da se ne utrudite preveč. Obračajte jo na levo in desno, glede na položaj veje, ki jo želite odžagati (slika 45).</p> <p>d) Pri žaganju vej, ki so napete, si poiščite varen položaj, na katerem vas pri pokanju ne bodo udarile. Rez vedno začnite na nasprotni strani krivine.</p> <p>⚠ OPOZORILO - Prečnega reza nikoli ne izvajajte z konico meča; s tem bi tvegali povratni udarec.</p> <p>RAZREZ</p> <p>Pri razrezu debela na želene dolžine sledite le enemu osnovnemu pravilu. Poglejte, kje je deblo podprto in ugotovite kako bosta padli obe polovici po končanem rezu.</p> <p>a) Če je deblo podprto na obeh koncih, najprej naredite majhen rez na vrhu (1 - slika 46), potem zaključite z rezom od spodaj (2 - slika 46). To bo preprečilo, da bi les žago priščipnil.</p> <p>b) Če je deblo podprto na enem koncu ali v bližini sredine, najprej naredite majhen rez od spodaj (1 - slika 47), potem zaključite z rezom od zgoraj (2 - slika 47).</p> <p>⚠ OPOZORILO - Če se žaga v debelu zatakne, ustavite motor, dvignite deblo in spremenite njegovo lego (slika 48). Nikoli ne poskušajte sprostiti žage z vlečenjem iz reza.</p>	<p>KVISTNING</p> <p>a) Börja alltid kvista där stammen har störst diameter och gå mot trädspetsen när du kvistar träd. Samma princip gäller för stora grenar.</p> <p>b) Hitta alltid det stabilaste och säkraste läget innan du accelererar motorsågen. Håll balansen genom att sätta ned ett knä så nära själva trädstammen som möjligt, om det är nödvändigt.</p> <p>c) Låt motorsågen vila mot trädstammen så att du inte tröttrar ut dig i onödan och vrid den åt höger eller åt vänster, beroende på läget på grenen som skall sågas av (Fig. 45).</p> <p>d) Om grenarna som skall sågas av är spända och sträckta, sök ett säkert läge för att skydda dig om de slår tillbaka. Börja alltid att såga från motsatt sida av böjen.</p> <p>⚠ WARNING! Använd inte den övre kanten på svärdspesten, speciellt inte för att kvista. Det föreligger risk för bakslag.</p> <p>KAPNING</p> <p>Innan du börjar kapa trädstammen, studera hur den ligger på marken så att du kan kapa stammen på korrekt sätt och undvika att svärdet blockeras mitt i stammen.</p> <p>a) Börja att såga på ovansidan av stammen och gör ett snitt motsvarande cirka 1/4 av stammens diameter (1 - Fig. 46). Avsluta snittet från undersidan av stammen (2 - Fig. 46). På detta sätt blir snittet perfekt och svärdet blockeras inte i trädstammen.</p> <p>b) Börja att såga på undersidan av stammen och gör ett snitt motsvarande cirka 1/4 av stammens diameter (1 - Fig. 37). Avsluta snittet från ovansidan av stammen (2 - Fig. 47).</p> <p>⚠ WARNING! Om kedjan fastnar i träet under sågningen, stoppa motorn, lyft upp trädstammen och ändra läge på den (Fig. 48). Försök aldrig att frigöra kedjan genom att dra i motorsågens handtag.</p>

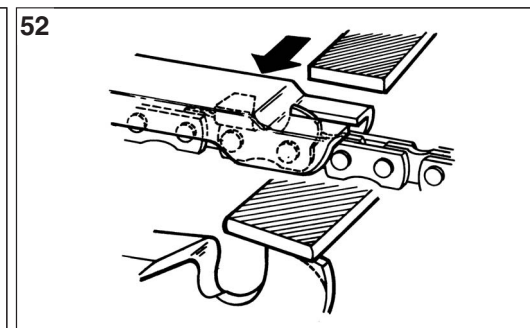
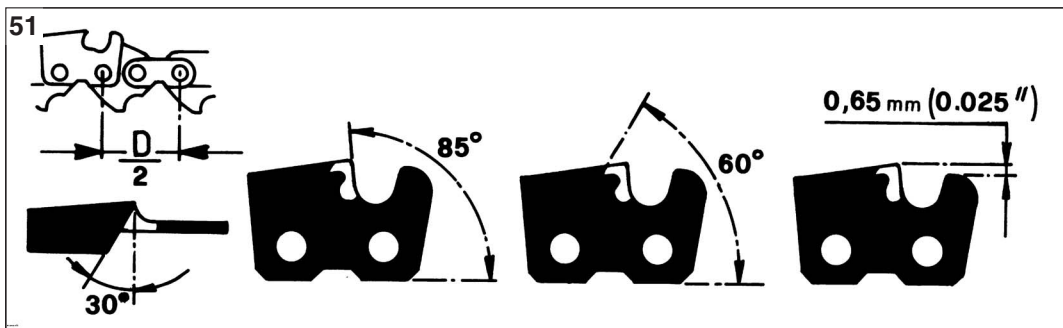
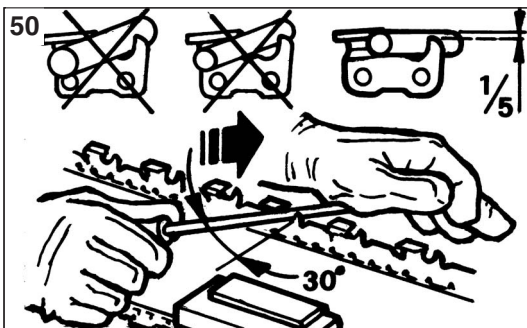

Slovensky

ÚDRŽBA

- ⚠ UPOZORNENIE -** Pri robení údržby noste ochranné rukavice. Nerobte údržbu, pokiaľ je motor horúci.

BRÚSENIE REŤAZE

Delenie reťaze (Obr. 51) je .325"x0.050" (Microlite) alebo 3/8"x.050" SP. Pri brúsení používajte ochranné rukavice a guľatý pilník o priemere 4.8 mm (3/16") alebo 4 mm (5/32).

- ⚠ UPOZORNENIE -** Nemontujte reťaz .325" na ozubené koliesko 3/8" alebo naopak.

Reťaz vždy brúste z vnútornej strany ostria smerom von (Obr. 50) s ohľadom na hodnoty uvedené na obrázku 51.

Rezné články reťaze musia mať po nabrúsení rovnakú šírku a dĺžku.

- ⚠ UPOZORNENIE -** Reťaz je nutné nabrúsiť vždy, keď zistíte, že piliny sú tak nepatrné ako pri normálnom pílení.

Pri každom 3-4 pílení je nutné skontrolovať a prípadne obrúsiť obmedzovač hĺbky plochým pilníkom a špeciálnym pilníkom, ktorý sa dodáva ako voliteľné vybavenie, potom zaguľajte predný uhol (Obr. 52).

- ⚠ UPOZORNENIE -** Správna výška obmedzovača hĺbky je rovnako dôležitá ako správne nabrúsenie reťazí.

LIŠTA

Lištu s cievkou v špičke je nutné namazať mazivom pomocou mazacej striekačky (Obr. 53).

Lištu pravidelne obracajte po 8 hodinách prevádzky, aby sa opotrebovala rovno.

Drážku lišty a otvor mazania udržiavajte v čistote pomocou škrabky, ktorú si môžete objednať (Obr. 54).

Kontrolujte, či sú vodítka lišty rovnobežné, a ak je nutné, odstráňte bočné hrany plochým pilníkom (Obr. 55).

- ⚠ UPOZORNENIE -** Nikdy nenasadzujte novú reťaz na opotrebované ozubenie (Obr. 56).

Slovenščina

VZDRŽEVANJE

- ⚠ OPOZORILO -** Med vzdrževalnimi posegi vedno nosite rokavice. Vzdrževalnih posegov ne izvajajte na vročem motorju.

BRUŠENJE VERIGE

Korak verige (slika 51) je .325"x.050" (Microlite) ali 3/8"x.050" SP. Verigo vedno brusite z zaščitnimi rokavicami in okroglo pilo Ø 4.8 mm (3/16") ali Ø 4 mm (5/32).

- ⚠ OPOZORILO -** Ne nameščajte .325" verige na 3/8" kolesce ali obratno.

Rezila vedno brusite s potegi navzven (slika 50). Upoštevajte vrednosti podane na sliki 51.

Po brušenju morajo imeti vsi rezalni členi isto širino in dolžino.

- ⚠ OPOZORILO -** Dobro nabrušena veriga daje dobro definirano žaganje. Ko se začne med žaganjem pojavljati lesni prah, je čas za brušenje verige.

Po vsakih 3-4 brušenjih rezil morate preveriti višino vodilnih delov in jo po potrebi znižati s pomočjo ravne pile in šablone (opcijnska oprema). Posnemite sprednji vogal (slika 52).

- ⚠ OPOZORILO -** Pravilna nastavitve globine reza je prav tako pomembna kot pravilno brušenje verige.

MEČ

Meči so na konici opremljeni z zobatim kolesom in jih morate s pomočjo mazalne igle mazati z mastjo (slika 53).

Meč morate obrniti na vsakih 8 delovnih ur. Tako zagotovite enakomerno obrabo.

Utor meča in odprtino za mazanje očistite s pomočjo čistilca utora (opcijnska oprema) (slika 54).

Vodila meča pogosto preglejte zaradi obrabe. Če je potrebno, obrusite ostre robove in jih poravnajte s pomočjo ravne pile (slika 55).

- ⚠ OPOZORILO -** Nikoli ne nameščajte nove verige na obrabljeno kolesce (slika 56).

Svenska

UNDERHÅLL

- ⚠ WARNING!** Bär alltid skyddshandskar i samband med underhåll. Gör inget underhåll när motorn är varm.

SLIPNING AV KEDJAN

Kedjedelningen (Fig. 51) är .325"x.050" (Microlite) eller 3/8"x.050" SP. Slipa kedjan med en rundfil, Ø 4.8 mm (3/16") eller Ø 4 mm (5/32). Bär alltid skyddshandskar.

- ⚠ WARNING!** Montera inte .325" kedjor på 3/8" kedjedrev eller viceversa.

Slipa alltid kedjans skärande del inifrån och utåt (Fig. 50) och observera värdena i Fig. 51.

Alla såglänkar måste ha samma bredd och längd efter att de slipats.

- ⚠ WARNING!** En slipad kedja producerar sågspån av ett visst mått. Kedjan måste slipas så snart du märker att den efterlämnar spåndamm, med mycket små mått.

Var 3:e eller 4:e gång som kedjan slipas måste man kontrollera och eventuellt slipa djupmallen. Använd flatfilen och den speciella filen som medföljer som extra tillbehör och avrunda sedan framkanten (Fig. 52).

- ⚠ WARNING!** Att djupmallen justeras på korrekt sätt är lika viktigt som att kedjan är korrekt slipad.

SVÄRD

Svärd som är försedda med ett kedjedrev i spetsen måste smörjas med fett. Använd en fettspruta (Fig. 53).

Svärdet skall vändas var 8:e arbetstimme så att det slits jämnt. Håll spåret i svärdet och smörjhålet rena. Rengör med skrapan som medföljer som extra tillbehör (Fig. 54).

Kontrollera att svärdets hållare är parallella. Avlägsna utstående kanter på sidan med en flatfil om det är nödvändigt (Fig. 55).

- ⚠ WARNING -** Montera aldrig en ny kedja på ett slitet kedjedrev (Fig. 56).

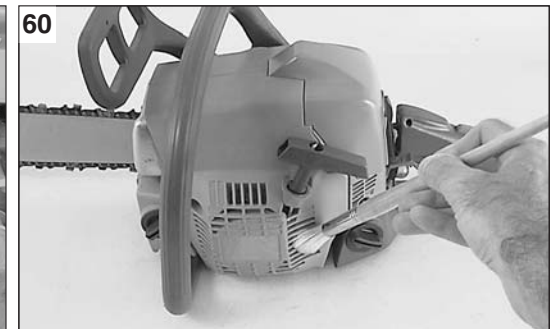
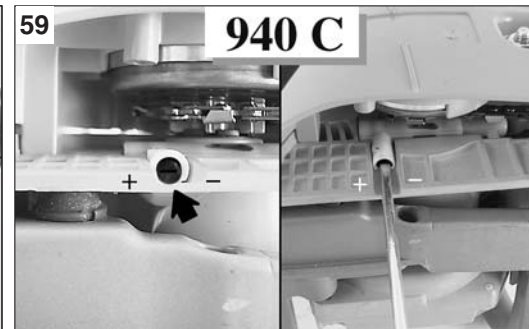
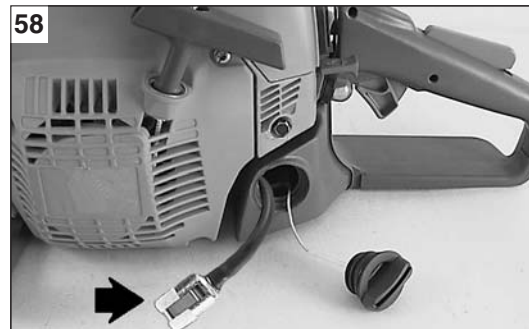
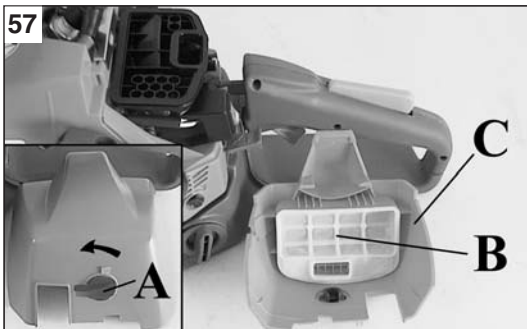

Slovensky

ÚDRŽBA

VZDUCHOVÝ FILTER - Otočte gombíkom (A, Obr. 57) a denne kontrolujte vzduchový filter (B). Filter umyte v nehorľavej čistiacej kvapaline (napr. v teplej saponátovej vode) a osušte ho.

! UPOZORNENIE! - Pri opätovnom nasadzovaní filtra (B) ho dobre zatlačte do uzáveru (C).

FILTER KARBURÁTORA - Pravidelne kontrolujte stav filtra karburátora. Ak je príliš znečistený, vymeňte ho (Obr. 58).

OLEJOVÉ ČERPADLO (automatický nastaviteľné) - Výkon bol nastavený už vo výrobe. Množstvo dodávaného oleja môžete dodatočne regulovať pomocou regulačných skrutiek (Obr. 59). Olej preteká len pri pohybe reťazi.

! UPOZORNENIE - Nikdy nepoužívajte použitý olej.

ŠTARTOVACIA JEDNOTKA - Chladiace otvory krytu štartovacej jednotky (Obr. 60) udržiavajte voľné a čisté pomocou štetca alebo stlačeného vzduchu.

MOTOR - Rebrovanie valca pravidelne čistite štetcom alebo stlačeným vzduchom (Obr. 61). Nahromadením nečistôt na valci môže dôjsť k prehriatiu, ktoré je nebezpečné pre chod motora.

SVIEČKA - Doporučujeme pravidelné čistenie sviečky a kontrolu vzdialenosti elektród (Obr. 62). Používajte sviečku Champion RCJ-7Y alebo inú značku odpovedajúcu tepelnej hodnote.

BRZDA REŤAZE - Pokiaľ brzda správne nefunguje, zložte kryt a poriadne vyčistite súčasti brzdy. Ak je pás brzdy opotrebovaný, a/alebo deformovaný, vymeňte ho (A, Obr. 63). Pravidelne kontrolujte a ak je nutné vymeňte zachytávač reťaze (B, Obr. 63).

LIŠTA - Otáčajte lištou a kontrolujte, či v mazacích otvoroch nie sú nečistoty (Obr. 64).

Slovenščina

VZDRŽEVANJE

ZRAČNI FILTER - Vsak dan zavrtite gumb (A, slika 57) in preglejte zračni filter (B). Filter operite v čisti, negorljivi raztopini detergenta (npr. vroči milnici) in posušite.

! OPOZORILO! - Pri namestitvi zračnega filtra (B) v pokrov (C) bodite pred sestavo pozorni na pravilno namestitev.

FILTER ZA GORIVO - občasno preglejte filter za gorivo. Če je preveč umazan, ga zamenjajte (slika 58).

OLJNA ČRPALKA (samodejna/nastavljiva) - Pretok je prednastavil proizvajalec. Pretok olja lahko s pomočjo posebnega nastavitvenega vijaka (slika 59) nastavi v skladu s posebnimi potrebami tudi uporabnik. Olje teče samo kadar se giblje veriga.

! OPOZORILO - Nikoli ne uporabite odpadnega olja.

ZAGANJAČ - S pomočjo krtače ali stisnjenega zraka očistite hladilne škrge zaganjača (slika 60).

MOTOR - Občasno s krtačo ali stisnjenim zrakom očistite rebra cilindra (slika 61). Umazan cilindar lahko povzroča nevarno pregrevanje motorja. Preglejte bazo dekompresijskega ventila; odstranite kakršnekoli ostanke, ki bi lahko preprečevali zapiranje ventila.

SVEČKA - Občasno očistite svečko in preverite razmik elektrod (slika 62). Uporabljajte svečke Champion RCJ-7Y ali svečke drugih proizvajalcev iste toplotne vrednosti.

ZAVORA VERIGE - Če zavora verige ne deluje pravilno, odstranite ščitnik verige in očistite sestavne dele zavora. Če je trak zavora verige obrabljen ali poškodovan, ga zamenjajte (A, slika 63). Preglejte in po potrebi zamenjajte varnostno zaporo verige (B, slika 63).

MEČ - meč obrnite in se prepričajte, da luknje za mazanje niso zamašene (slika 64).

Svenska

UNDERHÅLL

LUFTFILTER - Vrid på ratten (A, Fig. 57) och kontrollera luftfiltret (B) varje dag. Tvätta filtret i en ren och icke antändlig tvättmedelslösning (t.ex. varmt tvålatten) och torka det.

! VARNING! - Se till att filtret (B) fastnar ordentligt i hållaren på locket (C) när du sätter det tillbaka.

BRÄNSLEFILTER - Kontrollera regelbundet skicket på bränslefiltret. Byt det om det är väldigt smutsigt (Fig. 58).

OLJEPUMP (automatisk, med reglerbart flöde) - Flödet ställs in på fabriken. Oljeflödet kan justeras av användaren efter föreliggande behov. För justeringen används den speciella justeringsskruven (Fig. 59). Oljan levereras endast när kedjan är i gång.

! VARNING - Återanvänd aldrig spillolja.

STARTENHET - Håll kylöppningarna på startenhetens kåpa (Fig. 60) fria och rena. Använd en pensel eller tryckluft.

MOTOR - Rengör regelbundet vingarna på cylindern med en pensel eller tryckluft (Fig. 61). Om det samlas smuts på cylindern kan överhettning bli följden, vilket i sin tur kan skada motorns funktion.

TÄNDSTIFT - Rengör tändstiftet regelbundet och kontrollera avståndet mellan elektroderna (Fig. 62). Använd tändstift Champion RCJ-7Y eller av annat märke med likvärdig värmegrad.



KEDJEBROMS - Om kedjebromsen inte fungerar på korrekt sätt, demontera kedjekåpan och rengör bromsens komponenter grundligt. Byt kedjebromsens band när det blir slitet och/eller deformerat (A, Fig. 63). Kontrollera kedjans säkerhetsspärr (B, Fig. 63) och byt om det är nödvändigt.

SVÄRD - Vrid på svärdet och kontrollera att det inte finns någon smuts i smörjhålen (Fig. 64).

SK TECHNICKÉ ÚDAJE**SLO** TEHNIČNI PODATKI**S** TEKNISKA DATA

Objem valcov - Prostornina - Cylindervolum	35.2 cm ³ (936)	39 cm ³ (940-940C)
Motor - Motor - Motor	EMAK	
Výkon - Moč - Effekt	1.6 kW	1.7 kW
Minimálne otáčky - Min. obr/min - Antal varv vid lägsta varvtal	* 2800 min ⁻¹	
Maximálne otáčky - Max. obr/min - Antal varv vid högsta varvtal	* 12500 ÷ 13000 min ⁻¹	
Elektrické zapalovanie - Elektronski vžig - Elektronisk tändning	Áno - Da - Ja	
Membránový karburátor - Membranski uplinjač - Membranförgasare	Áno - Da - Ja	
Odstredivá spojka - Centrifugalna sklopka - Centrifugal koppling	Áno - Da - Ja	
Počet zubov ozubenia - Št. zob zobatega kolesa - Antal tänder på kedjedrevet	7	
Hmotnosť bez lišty a reťaze - Teža brez meča in verige - Vikt utan svärd och kedja	4 kg	4.1 kg
Antivibračný systém - Protivibracijski sistem - Vibrationsskydd	Áno - Da - Ja	
Brzda reťaze - Inercijska zavora verige - Kedjebroms, tröghetsbroms	Áno - Da - Ja	

SK TECHNICKÉ ÚDAJE**SLO** TEHNIČNI PODATKI**S** TEKNISKA DATA

Objem valcov - Prostornina - Cylindervolym	35.2 cm ³ (936)	39 cm ³ (940-940C)
Brzda reťaze - Korak verige - Kedjedelning	3/8"x.050" SP	
	.325"x.050" Microlite	
Dĺžka lišty - Dolžina meča - Svärdets längd	12" - 30 cm - 14" - 35 cm - 16" - 41 cm	
	13" - 33 cm - 16" - 41 cm	
Rezná dĺžka - Dolžina reza - Skärlängd	285 mm - 350 mm - 396 mm	
	325 mm - 410 mm	
Objem palivovej nádrže - Volumen posode za gorivo - Tankens volym  + 	400 (0.4) cm ³ (l)	
Objem palivovej nádrže - Volumen posode za gorivo - Tankens volym 	200 (0.2) cm ³ (l)	
Akustická hladina hluku - Nivo tlaka - Ljudtryck LpA av - EN 608 - ISO 7182	98 dB(A) **	99 dB(A) **
Zaručená hladina akustického hluku - Zagotovljen nivo hrupa - Garanterad ljudeffektsnivå 2000/14/EC - LwA EN ISO 3744 - ISO 9207	110 dB(A)	111 dB(A)
Úroveň vibrácií - Nivo vibracij - Vibrationsnivå EN 608 - ISO 7505	** 4.2 (sx) / 6.8 (dx) m/s ²	** 4.7 (sx) / 7.2 (dx) m/s ²

*

- SK** - Otáčky naprázdno s lištou a reťazou
SLO - Število obr/min, prosti tek, z mečem in verigo
S - Tomgångsvarv med svärd och kedja

**

- SK** - Priemerné štatistické hodnoty (1/3 voľnobeh, 1/3 na plný výkon, 1/3 maximálna rýchlosť bez záťaže).
SLO - Ponderirane povprečne vrednosti (1/3 najmanjši obrati, 1/3 polna obremenitev, 1/3 polna hitrost brez obremenitve).
S - Vägda genomsnittsvärden (1/3 lägsta varvtal, 1/3 full belastning, 1/3 max tomgångshastighet).

ZÁRUKA

GARANCIJSKA IZJAVA

GARANTIBEVIS

Tento prístroj bol navrhnutý a zrealizovaný pomocou najmodernejších výrobných techník. Výrobná spoločnosť poskytuje záruku na svoje výrobky v lehote dvadsaťštyri (24) mesiacov od dátumu nákupu na súkromné použitie/záľuby. Záruka je obmedzená na šesť (6) mesiacov v prípade profesionálneho použitia a na tri (3) mesiace v prípade prenájmu.

Všeobecné záručné podmienky

- Záruka je platná od dátumu nákupu. Výrobná spoločnosť prostredníctvom predajnej siete a technického servisu bezplatne vymení časti, ktoré sú chybné v dôsledku chyby materiálu, opracovania alebo výroby. Záruka neuberá kupujúcemu právne nároky vyplývajúce z občianskeho zákonníka v prípade chýb alebo kazov spôsobených predanou vecou.
- Technický personál zasiahne čo najrýchlejšie v časových lehotách, ktoré mu umožní organizačné požiadavky.
- Na vyžiadanie záručnej opravy je potrebné predložiť oprávnenému personálu nižšie uvedený záručný list opečiatkovaný predajcom, vyplnený vo všetkých častiach a doplnený nákupnou faktúrou alebo pokladničným blokom, povinným na daňové účely, na ktorom je uvedený dátum nákupu.**
- Záruka sa neuplatňuje v prípade:
 - Zjavej absencie údržby,
 - Nesprávneho používania výrobku alebo jeho poškodenia,
 - Použitia nevhodných mazadiel alebo pohonných látok,
 - Použitia neoriginálnych náhradných súčastí alebo doplnkov,
 - Zásahov vykonaných neoprávnenými osobami.
- Výrobná spoločnosť vyníma zo záruky spotrebné materiály a súčasti, ktoré podliehajú bežnému funkčnému opotrebeniu.
- Záruka sa nevzťahuje na zásahy modernizácie alebo vylepšenia výrobku.
- Záruka nepokrýva nastavovanie a údržbu, ktoré by mali byť potrebné počas záručnej lehoty.
- Prípadné škody spôsobené prepravou musia byť ihneď nahlásené prepravcovi, inak záruku nemožno uplatniť.
- Na motory ostatných značiek (Briggs & Stratton, Tecumseh, Kawasaki, Honda, atď.), namontované na naše prístroje, sa vzťahuje záruka poskytnutá výrobcami motora.
- Záruka nepokrýva prípadné škody, priame alebo nepriame, spôsobené osobám alebo na veciach poruchami prístroja alebo ktoré sú následkom úteného predĺženého pozastavenia jeho používania.

Ta naprava je bila konstruirana in proizvedena s pomočjo najsoodobnejših tehnik. Proizvajalec garantira, da bo naprava v obdobju štiriindvajsetih (24) mesecev od dneva nakupa delovala brezhibno, pod pogojem, da se bo uporabljala izključno za zasebne/ljubiteljske namene. Če se naprava uporablja za poklicne namene, se garancijski rok izteče v šestih (6) mesecih. Če se naprava uporablja za izposojanje, se garancijski rok izteče v treh (3) mesecih.

Omejena garancija

- Garancijski rok začne teči z dnevom prodaje. Proizvajalec se obvezuje preko svoje prodajne in tehnično servisne mreže brezplačno nadomestiti vse dele, ki bi se izkazali za neustrezne zaradi materiala, obdelave ali proizvodnje. Ta garancija ne vpliva na kupčeve pravice, ki izhajajo iz zakonodaje, ki ureja posledice napak na napravi.
- Tehnično osebje bo vsa potrebna popravila izvedlo v kar najkrajšem možnem času in v skladu s potrebami organizacije.
- Vsi garancijski zahtevki morajo biti opremljeni s tem Garancijskim listom, v celoti izpolnjenim in z pečatom prodajalca, računom ali potrdilom, ki izkazuje datum nakupa. Navedeno pregleda oseba, ki odobri izvedbo popravila.**
- Garancija ne velja in je razveljavljena kadar:
 - naprava očitno ni bila pravilno vzdrževana,
 - se je naprava uporabljala za napačen namen ali je bila kakorkoli modificirana,
 - so se uporabljala neprimerna sredstva za mazanje ali neustrezno gorivo,
 - so bili uporabljeni neoriginalne nadomestni deli oz. nameščena neoriginalna dodatna oprema,
 - so bila izvedena popravila s strani nepooblaščenega osebja.
- Garancija ne vključuje potrošnih delov ali delov, ki so podvrženi normalni obrabi.
- Garancija ne vključuje dela za posodobitev ali izboljšavo naprave.
- Garancija ne vključuje pripravljavnih in servisnih opravil, potrebnih v garancijskem obdobju.
- Poškodbe, ki so nastale med prevozom, morate takoj prijaviti prevozniku: če tega ne storite, se garancija razveljavi.
- Motorje drugih proizvajalcev (Briggs & Stratton, Tecumseh, Kawasaki, Honda, itd.), ki so nameščeni na naše naprave, pokrivajo garancije proizvajalcev motorjev.
- Garancija je vključuje poškodb ali škode, ki bi jo posredno ali neposredno utrpeli osebe ali stvari zaradi napak naprave ali zaradi daljših obdobij neuporabe naprave zaradi istih napak.

Denna maskin har formgivits och tillverkats med avancerad och modern produktionsteknik. Tillverkarens produktgaranti gäller i tjugofyra (24) månader, räknat från och med inköpsdatum, när produkten används för privat/hobbybruk. Garantin är begränsad till sex (6) månader vid yrkesbruk och tre (3) månader vid uthyrning.

Allmänna garantivillkor

- Garantin är giltig från och med inköpsdatum. Tillverkaren byter kostnadsfritt ut delar som har defekter i material, bearbetning eller tillverkning genom sitt nät av försäljnings- och serviceföretag. Garantikontraktet fråntar inte köparen de i civilrätten fastslagna lagliga rättigheterna mot verkningar av defekter eller fel på den sålda produkten.
- Fel åtgärdas så snart som möjligt av serviceföretagens personal, i mån av tid och med hänsyn tagen till serviceföretagens organisation.
- För att kunna begära service under garantitiden måste användaren visa upp nedanstående garantibevis med återförsäljarens stämpel. Garantibeviset skall vara ifyllt i alla sina delar och åtföljas av en faktura eller ett kvitto eller annan handling där inköpsdatum framgår.**
- Garantin upphör att gälla i följande fall:
 - Bristande underhåll,
 - Felaktig användning av maskinen eller otillåtna ändringar på maskinen,
 - Användning av fel typ av smörjmedel eller bränsle,
 - Användning av icke original reservdelar eller tillbehör,
 - Reparationer som har utförts av icke auktoriserad servicepersonal.
- Tillverkarens garanti gäller inte förbrukningsartiklar eller komponenter som normalt utsätts för slitage vid användningen.
- Garantin gäller inte uppdateringar eller förbättringar av produkten.
- Garantin täcker inte de justeringar eller det underhåll som eventuellt kan krävas under garantiperioden.
- Transportören måste omedelbart informeras om eventuella skador som har uppkommit under transport. Om så inte sker blir garantin ogiltig.
- För motorer av andra varumärken (Briggs & Stratton, Tecumseh, Kawasaki, Honda, osv.) som monteras på våra produkter gäller den garanti som motortillverkaren utställer.
- Garantin täcker inte direkta eller indirekta personskadorna eller skador på föremål som förorsakas av defekter på maskinen eller som följer av ett längre påtvingat avbrott i användningen av maskinen.

MODEL - MODEL

DÁTUM - DATUM

MODELL

DATUM

VÝROBNÉ Č.
SERIJSKA ŠT.

PREDAJCA - TRGOVEC

SERIENUMMER

ÅTERFÖRSÄLJARE

KÚPENÉ OD P. - KUPIL g.

KÖPT AV

Nezasielajte! Priložite iba k prípadnej žiadosti o technický servis.
Ne pošilajte! Samo priložite k zahtevku ta tehnično garancijo.

Skicka inte! Bifoga endast begäran om teknisk garanti.





<hr/> <hr/> <hr/> <hr/> <hr/> <hr/> <hr/> <hr/>	<hr/> <hr/> <hr/> <hr/> <hr/> <hr/> <hr/> <hr/>	<hr/> <hr/> <hr/> <hr/> <hr/> <hr/> <hr/> <hr/>	<hr/> <hr/> <hr/> <hr/> <hr/> <hr/> <hr/> <hr/>
---	---	---	---



SK UPOZORNENIE! - Tento návod musí sprevádzať prístroj po celú dobu jeho životnosti.

SLO OPOZORILO! - Ta Priročnik za uporabnika mora ostati z napravo skozi njeno celotno življenjsko dobo.

S OBSERVERA! - Denna handbok måste åtfölja maskinen under maskinens hela livstid.

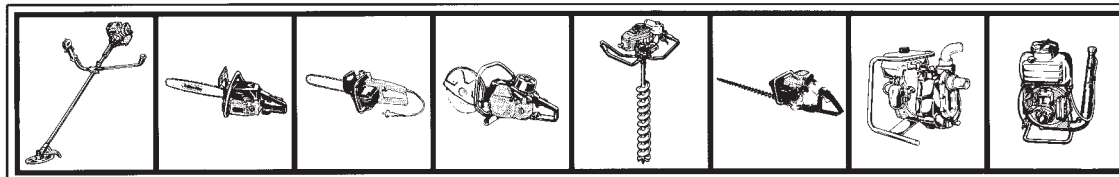

EMAK s.p.a. - Member of the YAMA group
42011 BAGNOLO IN PIANO (REGGIO EMILIA) ITALY
TEL. 0522956611 - TELEFAX 0522951555
EMAIL service@emak.it INTERNET <http://www.emak.it>

