

Canon

EOS 750D

EOS 750D (W)



ČESKY

**NÁVOD
K POUŽITÍ**

Úvod

Model EOS 750D je digitální jednobáje zrcadlovka vybavená snímačem CMOS s rozlišením přibližně 24,2 efektivního megapixelu umožňujícím zachytit jemné detaily, procesorem DIGIC 6, vysoce přesným a rychlým 19bodovým automatickým zaostřováním (křížové AF body: maximálně 19 bodů), kontinuálním snímáním rychlostí přibližně 5,0 sn./s, snímáním s živým náhledem, snímáním filmů v rozlišení Full High-Definition (Full HD) a funkcí Wi-Fi/NFC.

Než začnete fotografovat, přečtěte si následující

Chcete-li se vyvarovat pořízování nepovedených snímků a nehod, přečtěte si nejprve části „Bezpečnostní upozornění“ (str. 20–22) a „Pokyny k zacházení s fotoaparátem“ (str. 23–25). Také si přečtěte pozorně tuto příručku a ujistěte se o správném používání fotoaparátu.

Tuto příručku využívejte při použití fotoaparátu, chcete-li se s fotoaparátem ještě více seznámit

Během čtení tohoto návodu udělejte několik zkušebních snímků a prohlédněte si výsledek. Umožní vám to lépe porozumět funkcím fotoaparátu. Zajistěte bezpečné uložení této příručky, abyste ji mohli použít i v případě budoucí potřeby.

Zkouška fotoaparátu před použitím a záruka

Po vyfotografování si snímky přehrajte a zkontrolujte, zda byly správně zaznamenány. Společnost Canon nenese odpovědnost za jakoukoli způsobenou ztrátu či škodu, pokud došlo k poškození fotoaparátu nebo paměťové karty a snímky nelze zaznamenat ani stáhnout do počítače.

Autorská práva

Zákony o autorském právu platné ve vaší zemi mohou zakazovat použití zaznamenaných snímků nebo hudby chráněné autorským právem a snímků s hudbou na paměťové kartě pro jakékoli jiné než soukromé účely. Je také třeba mít na paměti, že při určitých veřejných produkcích, na výstavách apod. může být fotografování zakázáno i pro soukromé účely.

Kontrolní seznam položek

Než začnete s fotoaparátem pracovat, zkontrolujte, zda balení obsahuje všechny následující položky. Pokud některá položka chybí, obraťte se na prodejce.



Fotoaparát

(s oční mušlí a krytkou těla)



**Bateriový zdroj
LP-E17**

(s ochranným krytem)



**Nabíječka baterií
LC-E17/LC-E17E***



Široký řemen



Propojovací kabel



**EOS Solution Disk
(software)**

* Součástí dodávky je nabíječka baterií LC-E17 nebo LC-E17E. (Nabíječka LC-E17E je dodávána s napájecím kabelem.)

- Seznam přiložených návodů k použití je uveden na následující straně.
- Jestliže jste si pořídili sadu objektivu, zkontrolujte, zda balení daný objektiv obsahuje.
- V závislosti na typu sady objektivu mohou být součástí dodávky také návody k použití objektivů.
- Dejte pozor, abyste žádnou z výše uvedených položek neztratili.



Pokud potřebujete příručky k objektivu, můžete je stáhnout z webu společnosti Canon (str. 4).

Návody k použití objektivu (PDF) se pro objektivy prodávají samostatně.

Při nákupu sady objektivu je nutné mít na paměti, že některé s objektivem dodané příslušenství se může lišit od příslušenství popsaného v návodech k použití objektivu.

Návod k použití



Základní návod k použití fotoaparátu a funkce Wi-Fi/NFC

Tištěnou verzi je základní návod k použití.

Podrobnější Návod k použití (soubory PDF) lze stáhnout na webových stránkách společnosti Canon.

Stahování a zobrazování Návodů k použití (soubory PDF)

1 Stáhněte Návod k použití (soubory PDF).

- Připojte se k Internetu a přejděte na následující webové stránky společnosti Canon.

www.canon.com/icpd

- Vyberte příslušnou zemi nebo oblast a stáhněte si Návod k použití

Návody k použití dostupné ke stažení

- **Návod k použití k fotoaparátu**
- **Návod k použití funkce Wi-Fi/NFC**
- **Základní návod k použití fotoaparátu a funkce Wi-Fi/NFC**
- **Návody k použití objektivu**
- **Návody k použití softwaru**

2 Zobrazte Návod k použití (soubory PDF).

- Dvakrát klikněte na stažený Návod k použití (soubor PDF) a otevřete jej.
- Pro zobrazení Návodu k použití (soubory PDF) je vyžadován Adobe Acrobat Reader DC nebo jiný prohlížeč PDF od společnosti Adobe (doporučuje se nejnovější verze).
- Prohlížeč Adobe Acrobat Reader DC lze stáhnout zdarma z Internetu.
- Chcete-li se dozvědět více o používání prohlížeče PDF, prostudujte si část Nápověda.

Kompatibilní karty

Fotoaparát může používat následující karty bez ohledu na jejich kapacitu: **Pokud je karta nová nebo byla předtím naformátována v jiném fotoaparátu či počítači, naformátujte ji v tomto fotoaparátu (str. 59).**

- Paměťové karty SD
 - Paměťové karty SDHC*
 - Paměťové karty SDXC*
- * Jsou podporovány karty UHS-I.

Karty, na které lze zaznamenat filmy

Při snímání filmů použijte velkokapacitní kartu SD rychlostní třídy SD Speed Class 6 „CLASS 6“ nebo vyšší.

- Pokud použijete ke snímání filmů kartu s nízkou rychlostí zápisu, film se nemusí zaznamenat správně. Rovněž pokud budete přehrávat film uložený na kartě s nízkou rychlostí čtení, nemusí se přehrát správně.
- Chcete-li během snímání filmu pořizovat fotografie, budete potřebovat ještě rychlejší kartu.
- Informace o rychlostech čtení a zápisu karty naleznete na webu výrobce příslušné karty.



V tomto návodu jsou pojmem „karta“ označovány paměťové karty SD, SDHC a SDXC.

* **Fotoaparát není dodáván s kartou pro zaznamenávání snímků a filmů.** Je třeba ji zakoupit samostatně.

1

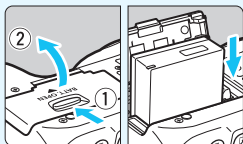

Vložte baterii (str. 36).

- Chcete-li baterii nabít, vyhledejte informace na straně 34.

2

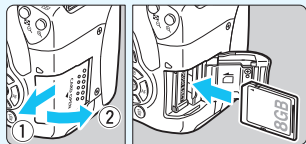

Vložte kartu (str. 37).

- Otočte kartu štítkem směrem k zadní straně fotoaparátu a vložte ji do slotu.

3

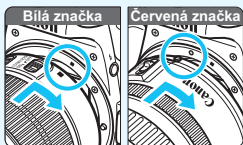

Nasaďte objektiv (str. 45).

- Vyrovnajte bílou nebo červenou značku pro nasazení na objektivu se značkou pro nasazení stejné barvy na fotoaparátu.

4

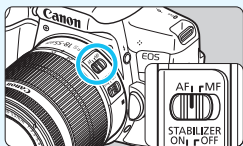

Přesuňte přepínač režimů zaostřování na objektivu do polohy <AF> (str. 45).

5

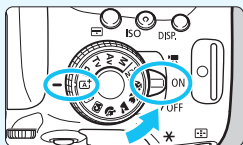

Přesuňte vypínač napájení do polohy <ON> a poté nastavte volič režimů do polohy <AI+> (Automatický inteligentní scénický režim) (str. 66).

- Veškerá nezbytná nastavení fotoaparátu se provedou automaticky.

6

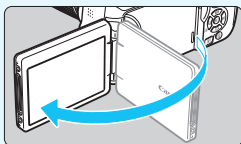
**Odklopte displej LCD (str. 39).**

- Pokud se na displeji LCD zobrazí obrazovka nastavení data, času a pásma, vyhledejte informace na straně 42.

7

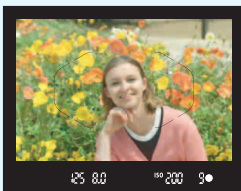
**Zaostřete na fotografovaný objekt (str. 50).**

- Podívejte se do hledáčku a zaměřte střed hledáčku na objekt.
- Stiskněte tlačítko spouště do poloviny, fotoaparát zaostří na fotografovaný objekt.
- V případě potřeby se zvedne vestavěný blesk.

8

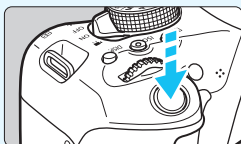
**Vyfotografujte snímek (str. 50).**

- Úplným stisknutím tlačítka spouště vyfotografujte snímek.

9





**Prohlédněte si snímek.**

- Pořízený snímek se zobrazí na displeji LCD na dobu 2 s.
- Chcete-li snímek zobrazit znovu, stiskněte tlačítko <▶> (str. 97).



- Chcete-li fotografovat, zatímco budete sledovat displej LCD, prostudujte si část „Snímání s živým náhledem“ (str. 191).
- Chcete-li zobrazit dosud vyfotografované snímky, prostudujte si část „Přehrávání snímků“ (str. 97).
- Pokud chcete některý snímek odstranit, prostudujte si část „Mazání snímků“ (str. 304).

Konvence použité v tomto návodu

Ikony v tomto návodu

-  : Označuje hlavní ovladač.
-  : Označují horní, dolní, levé a pravé navigační tlačítka <◀▶>.
-  : Označuje tlačítko nastavení.
-  : Označují, že po uvolnění stisknutého tlačítka zůstane každá funkce aktivní po dobu 4 s, 6 s, 10 s nebo 16 s.

* V tomto návodu odpovídají ikony a značky představující tlačítka, voliče a nastavení fotoaparátu ikonám a značkám na fotoaparátu a displeji LCD.

- MENU** : Označuje funkci, kterou lze změnit stisknutím tlačítka <MENU> a změnou příslušného nastavení.
- ☆ : Při uvedení v pravém horním rohu stránky označuje, že funkce je k dispozici pouze v režimech kreativní zóny (str. 30).
- (str. **) : Čísla referenčních stránek s dalšími informacemi.
-  : Varování umožňující předejít potížím při fotografování.
-  : Doplnkové informace.
-  : Tipy nebo rada pro vytvoření dokonalejších fotografií.
- ?

Základní předpoklady

- U všech operací vysvětlených v tomto návodu se předpokládá, že je vypínač napájení nastaven do polohy <ON> (str. 40).
- Vychází se z předpokladu, že pro veškerá nastavení nabídek, uživatelské funkce atd. jsou nastaveny výchozí hodnoty.
- Na obrázcích v tomto návodu je jako příklad zobrazen fotoaparát s nasazeným objektivem EF-S18-55mm f/3.5-5.6 IS STM.

Kapitoly

	Úvod	2
1	Začínáme	33
2	Základní fotografování a přehrávání snímků	65
3	Nastavení režimů AF a řízení	99
4	Nastavení pro snímky	115
5	Pokročilé techniky	147
6	Fotografování s bleskem	165
7	Fotografování pomocí displeje LCD (snímání s živým náhledem)	191
8	Snímání filmů	221
9	Praktické funkce	255
10	Přehrávání snímků	277
11	Zpracování snímků po pořízení	311
12	Tisk snímků	319
13	Uživatelské nastavení fotoaparátu	335
14	Referenční informace	347
15	Stahování snímků do počítače	399



Stručný obsah

Fotografování

- **Automatické fotografování** → **str. 65–96** (Režimy základní zóny)
- **Nepřetržité fotografování** → **str. 112** (☰ Kontinuální snímání)
- **Pořízení snímku vlastní osoby ve skupině** → **str. 114** (☺ Samospoušť)
- **Zmrazení pohybu** → **str. 150** (Tv Priorita závěrky AE)
- **Rozmazání pohybu**
- **Rozmazání pozadí** → **str. 72** (CA Kreativní automatický režim)
- **Zachování ostrého pozadí** → **str. 152** (Av Priorita clony AE)
- **Úprava jasu snímku (expozice)** → **str. 159** (Kompenzace expozice)
- **Fotografování při nedostatečném osvětlení** → **str. 66, 166** (⚡ Fotografování s bleskem)
str. 122 (Nastavení citlivosti ISO)
- **Fotografování bez blesku** → **str. 71** (☒ Vypnutý blesk)
str. 89 (☑ Vypnutý blesk)
- **Fotografování ohňostroju v noci** → **str. 156** (Dlouhá expozice)
- **Fotografování při sledování displeje LCD** → **str. 191** (📷 Snímání s živým náhledem)
- **Použití kreativních filtrů** → **str. 200** (Kreativní filtry)
- **Pořizování filmů** → **str. 221** (🎬 Snímání filmů)

Kvalita snímků

- **Fotografování s efekty snímku vhodnými pro fotografovaný objekt** → **str. 125** (Styl Picture Style)
- **Tisk velkoformátové kopie snímku** → **str. 116** (🖨️ L, 🖨️ L, RAW)





- **Pořízení více snímků** → **str. 116** (▲ S1, ■ S1, S2, S3)

AF (Zaostřování)

- **Změna režimu výběru oblasti AF** → **str. 104** (☒ Režim výběru oblasti AF)
- **Fotografování pohyblivého objektu** → **str. 79, 81, 102** (Inteligentní průběžné automatické zaostřování (AI Servo AF))

Přehrávání

- **Zobrazení snímků na fotoaparátu** → **str. 97** (▶ Přehrávání)
- **Rychlé hledání snímků** → **str. 278** (☒ Zobrazení náhledů)
str. 279 (📄 Procházení snímků)
- **Hodnocení snímků** → **str. 284** (Hodnocení)
- **Ochrana důležitých snímků před náhodným odstraněním** → **str. 302** (☒ Ochrana snímků)
- **Odstranění nepotřebných snímků** → **str. 304** (🗑 Odstranit)
- **Automatické přehrávání snímků a filmů** → **str. 294** (Prezentace)
- **Prohlížení fotografií nebo sledování filmů na televizoru** → **str. 298** (Konektor Video OUT)
- **Úprava jasu displeje LCD** → **str. 258** (Jas displeje LCD)
- **Použití zvláštního efektu pro snímky** → **str. 312** (Kreativní filtry)

Tisk

- **Snadný tisk snímků** → **str. 319** (Přímý tisk)



Rejstřík funkcí

Napájení

- **Baterie**
 - Nabíjení → str. 34
 - Vložení/vyjmutí → str. 36
 - Kontrola stavu baterie → str. 41
 - Kontrola údajů o baterii → str. 348
- **Domovní zásuvka elektrické sítě** → str. 349
- **Automatické vypnutí napájení** → str. 40

Karty

- **Vložení/vyjmutí** → str. 37
- **Formátování** → str. 59
- **Uvolnění závěrky bez karty** → str. 256

Objektiv

- **Nasazení/sejmutí** → str. 45
- **Zoom** → str. 46
- **Image Stabilizer (Stabilizátor obrazu)** → str. 48

Základní nastavení

- **Dioptrická korekce** → str. 49
- **Jazyk** → str. 44
- **Datum/čas/pásmo** → str. 42
- **Zvuková signalizace** → str. 256

Displej LCD

- **Použití displeje LCD** → str. 39
- **Vypnutí/zapnutí displeje LCD** → str. 270
- **Nastavení jasu** → str. 258
- **Dotyková obrazovka** → str. 56

Záznam snímků

- **Vytvoření/výběr složky** → str. 259
- **Číslování souborů** → str. 261

Automatické zaostřování (AF)

- **Činnost AF** → str. 100
- **Režim výběru oblasti AF** → str. 104
- **Volba AF bodu** → str. 106
- **Ruční zaostřování** → str. 111

Řízení

- **Režim řízení** → str. 112
- **Samospoušť** → str. 114
- **Maximální počet snímků sekvence** → str. 118

Kvalita snímků

- **Kvalita záznamu snímků** → str. 116
- **Styl Picture Style** → str. 125
- **Vyvážení bílé** → str. 132
- **Auto Lighting Optimizer (Automatická optimalizace jasu)** → str. 136
- **Potlačení šumu pro dlouhé expozice** → str. 138
- **Potlačení šumu pro vysoké citlivosti ISO** → str. 137
- **Korekce odchyšky objektivu** → str. 140
- **Potlačení mihotání** → str. 144
- **Priorita zvýraznění tónu** → str. 339
- **Barevný prostor** → str. 146

Fotografování

- **Režim snímání** → str. 30
- **Průvodce funkcí** → str. 64
- **Citlivost ISO** → str. 122
- **Poměr stran** → str. 120
- **Dlouhá expozice** → str. 156
- **Režim měření** → str. 157
- **Blokování zrcadla** → str. 163
- **Dálkové ovládání** → str. 350

Nastavení expozice

- Kompenzace expozice → str. 159
- Automatický braketing expozice (AEB) → str. 160
- Blokování AE → str. 162

Blesk

- Vestavěný blesk → str. 166
- Externí blesk → str. 171
- Nastavení funkce blesku → str. 173
- Bezdrátové fotografování → str. 179

Snímání s živým náhledem

- Snímání s živým náhledem → str. 191
- Metoda AF → str. 206
- Souvislé AF → str. 204
- Expozice dotykem → str. 214
- Kreativní filtry → str. 200

Snímání filmů

- Snímání filmů → str. 221
- Metoda AF → str. 206
- Velikost filmového záznamu → str. 233
- Servo AF při záznamu filmu → str. 248
- Záznam zvuku → str. 251
- Ruční expozice → str. 225
- Snímání fotografií → str. 230
- Filmy s efektem Miniatura → str. 236
- Videomomentka → str. 238

Přehrávání

- Doba prohlídky snímku → str. 257
- Zobrazení jednotlivých snímků → str. 97
- Zobrazení informací o snímku → str. 306
- Zobrazení náhledů → str. 278
- Procházení snímků (zobrazení s přeskokováním snímků) → str. 279
- Zvětšené zobrazení → str. 280
- Otočení snímku → str. 283
- Hodnocení → str. 284
- Přehrávání filmů → str. 290
- Prezentace → str. 294
- Prohlížení snímků na televizoru → str. 298
- Ochrana → str. 302
- Vymazání → str. 304

Úprava snímků

- Kreativní filtry → str. 312
- Změna velikosti → str. 315
- Oříznutí → str. 317

Tisk → str. 322

Uživatelské nastavení

- Uživatelské funkce (C.Fn) → str. 336
- Moje menu → str. 346





Software → str. 402

Funkce Wi-Fi/NFC

















- Návod k použití funkce Wi-Fi/NFC

Úvod	2
Kontrolní seznam položek	3
Návod k použití	4
Kompatibilní karty	5
Stručná příručka	6
Konvence použité v tomto návodu	8
Kapitoly	9
Stručný obsah	10
Rejstřík funkcí	12
Obsah	14
Bezpečnostní upozornění	20
Pokyny k zacházení s fotoaparátem	23
Označení	26



1 Začínáme **33**

Nabíjení baterie	34
Vložení a vyjmutí baterie	36
Vložení a vyjmutí karty	37
Použití displeje LCD	39
Zapnutí napájení	40
Nastavení data, času a časového pásma	42
Výběr jazyka rozhraní	44
Nasazení a sejmutí objektivu	45
Funkce Image Stabilizer (Stabilizátor obrazu) objektivu	48
Základní operace	49
 Rychlé ovládání funkcí snímání	51
 Použití nabídek	53
 Použití dotykové obrazovky	56
Formátování karty	59
Přepnutí zobrazení na displeji LCD	61
 Zobrazení rastry	62
Zobrazení detekce mihotání	63
Průvodce funkcí	64

2 Základní fotografování a přehrávání snímků 65





 Plně automatické fotografování (automatický inteligentní scénický režim) ...	66
 Techniky fotografování v plně automatickém režimu (automatickém inteligentním scénickém režimu).....	69
 Vypnutí blesku	71
 Kreativní automatické fotografování	72
 Fotografování portrétů	76
 Fotografování krajiny	77
 Fotografování detailů	78
 Fotografování pohyblivých objektů	79
SCN : Režim Speciální scéna	80
 Fotografování dětí	81
 Fotografování jídla	82
 Fotografování portrétů při světle svíčky	83
 Fotografování nočních portrétů (se stativem)	84
 Fotografování nočních scén (z ruky).....	85
 Fotografování scén v protisvětle.....	86
 Rychlé ovládání	88
Snímek podle volby prostředí	90
Snímek podle typu osvětlení nebo scény	94
 Přehrávání snímků.....	97

3 Nastavení režimů AF a řízení 99



AF: Změna režimu činnosti automatického zaostřování	100
 Výběr oblasti AF a AF bodu	104
Režimy výběru oblasti AF	107
Objekty, na které se obtížně zaostřuje	110
MF: Ruční zaostřování	111
 Výběr režimu řízení	112
 Použití samospouště	114

4 Nastavení pro snímky 115



Nastavení kvality záznamu snímků.....	116
Změna poměru stran snímku	120
ISO : Změna citlivosti ISO podle osvětlení	122

 Výběr stylu Picture Style	125
 Uživatelské nastavení stylu Picture Style	127
 Uložení stylu Picture Style	130
WB : Přizpůsobení zdroji světla (vyvážení bílé)	132
 Úprava tónu barev pro zdroj světla	134
Automatická korekce jasů a kontrastu (Auto Lighting Optimizer (Automatická optimalizace jasů))	136
Nastavení potlačení šumu	137
Korekce vinětace a odchyly objektivu	140
Potlačení mihotání	144
Nastavení rozsahu reprodukce barev (barevný prostor)	146

5 Pokročilé techniky 147



P : Programová automatická expozice	148
Tv : Vyjádření pohybu objektu (priorita závěrky AE)	150
Av : Změna hloubky ostrosti (priorita clony AE)	152
Náhled hloubky ostrosti	154
M : Ruční expozice	155
 Změna režimu měření (režim měření)	157
Nastavení kompenzace expozice (kompenzace expozice)	159
Automatický braketing expozice (AEB)	160
 Blokování expozice (blokování AE)	162
Blokování zrcadla z důvodu omezení rozhybání fotoaparátu	163

6 Fotografování s bleskem 165

 Použití vestavěného blesku	166
 Použití externího blesku Speedlite	171
Nastavení blesku	173
Použití bezdrátového blesku	179
Snadné fotografování s bezdrátovým bleskem	182
Fotografování s bezdrátovým bleskem s uživatelským nastavením	185

7 Fotografování pomocí displeje LCD (snímání s živým náhledem) 191

 Fotografování pomocí displeje LCD	192
Nastavení funkcí snímání	198

 Použití kreativních filtrů	200
Nastavení funkcí nabídky	204
Použití automatického zaostřování (metoda AF)	206
 Fotografování s funkcí Expozice dotykem	214
MF: Ruční zaostřování	216

8 Snímání filmů 221











 Snímání filmů	222
Snímání v režimu automatické expozice	222
Snímání v režimu ruční expozice	225
Snímání fotografií	230
Nastavení funkcí snímání	232
Nastavení velikosti filmového záznamu	233
Snímání filmů s efektem Miniatura	236
Snímání videomomentek	238
Nastavení funkcí nabídky	248

9 Praktické funkce 255



Praktické funkce	256
Vypnutí zvukové signalizace	256
Upozornění na fotografování bez karty	256
Nastavení doby prohlídky snímku	257
Nastavení doby do automatického vypnutí napájení	257
Úprava jasu displeje LCD	258
Vytvoření a výběr složky	259
Způsoby číslování souborů	261
Nastavení údajů copyrightu	263
Automatické otáčení snímků na výšku	265
INFO.: Kontrola nastavení fotoaparátu	266
Obnovení výchozích nastavení fotoaparátu	267
Nastavení vypínání/zapínání displeje LCD	270
Změna barvy obrazovky nastavení snímání	270

 Automatické čištění snímače	271
Vložení dat pro odstranění prachu	272
Ruční čištění snímače	274





10 Přehrávání snímků 277

 Rychlé hledání snímků	278
 /  Zvětšené zobrazení	280
 Přehrávání pomocí dotykové obrazovky	281
 Otočení snímku	283
Nastavení hodnocení	284
 Rychlé ovládání pro přehrávání	286
 Potěšení z filmů	288
 Přehrávání filmů	290
 Úprava prvních a posledních scén filmu	292
Prezentace (automatické přehrávání)	294
Prohlížení snímků na televizoru	298
 Ochrana snímků	302
 Mazání snímků	304
INFO.: Zobrazení informací o snímku	306

11 Zpracování snímků po pořízení 311

 Použití kreativních filtrů	312
 Změna velikosti snímků typu JPEG	315
 Oříznutí snímků typu JPEG	317

12 Tisk snímků 319

Příprava k tisku	320
 Tisk	322
Oříznutí snímku	327
 Formát DPOF (Digital Print Order Format)	329
 Přímý tisk snímků označených k tisku	332
 Určení snímků pro fotoalbum	333

13	Uživatelské nastavení fotoaparátu	335
	Postup nastavení uživatelských funkcí	336
	Nastavení uživatelských funkcí	338
	C.Fn I : Expozice	338
	C.Fn II : Snímek	339
	C.Fn III : Autofocus/Pohon	340
	C.Fn IV : Obsluha/Jiné	343
	Uložení uživatelské nabídky Moje menu	346
14	Referenční informace	347
	Kontrola údajů o bateriích	348
	Použití domovní zásuvky elektrické sítě	349
	Fotografování s dálkovým ovládním	350
	📶 Použití karet Eye-Fi	352
	Tabulka dostupnosti funkcí podle režimu snímání	354
	Mapa systému	360
	Nastavení nabídek	362
	Pokyny k řešení potíží	369
	Chybové kódy	382
	Pokyny k zacházení: objektivy STM (objektivy ze sad)	383
	Technické údaje	384
15	Stahování snímků do počítače	399
	Stahování snímků do počítače	400
	Informace o softwaru	402
	Instalace softwaru	403
	Rejstřík	405

Bezpečnostní upozornění

Účelem následujících upozornění je předejít zranění nebo újmě na zdraví vaší či jiné osoby. S těmito upozorněními se důkladně seznámte před použitím produktu a dodržujte je.

V případě jakýchkoli závad, problémů nebo poškození produktu se obraťte na nejbližší servisní středisko Canon nebo prodejce, u něhož jste produkt zakoupili.



Varování

Postupujte podle níže uvedených varování. V opačném případě může dojít k usmrcení či vážným zraněním.

- Dodržujte následující bezpečnostní opatření, abyste předešli požáru, nadměrnému zahřívání, úniku chemikálií, výbuchům nebo úrazu elektrickým proudem:
 - Používejte výhradně baterie, napájecí zdroje a příslušenství uvedené v návodu k použití. Nepoužívejte vlastnoručně vyrobené či upravené baterie.
 - Nezkratujte, nerozebírejte ani neupravujte baterii. Nevystavujte baterii vysokým teplotám ani ji nepájejte. Nevystavujte baterii ohni ani vodě. Nevystavujte baterii silným fyzickým nárazům.
 - Nevkládejte baterii s nesprávně natočeným kladným a záporným pólem.
 - Nenabíjete baterie při teplotách, které jsou mimo přípustný rozsah okolních teplot. Nepřekračujte také dobu nabíjení uvedenou v návodu k použití.
 - Nepřikládejte žádné cizí kovové předměty k elektrickým kontaktům fotoaparátu, příslušenství, propojovacích kabelů apod.
- Při likvidaci baterie přelepte elektrické kontakty páskou, aby nedošlo ke kontaktu s jinými kovovými předměty nebo bateriemi. Předejdete tak možnému požáru nebo výbuchu.
- Pokud se baterie při nabíjení nadměrně zahřívá nebo vydává kouř či zápach, okamžitě ukončete nabíjení odpojením nabíječky baterií ze zásuvky elektrické sítě. V opačném případě může dojít k požáru, tepelnému poškození nebo úrazu elektrickým proudem.
- Pokud z baterie unikají chemikálie, dochází ke změně její barvy či deformaci nebo vydává kouř, okamžitě ji vyjměte. Dejte pozor, abyste se přitom nepopálili. Při dalším používání může baterie způsobit požár, úraz elektrickým proudem nebo popálení pokožky.
- Dbejte, aby se případně uniklé chemikálie nedostaly do kontaktu s očima, pokožkou nebo oděvem. Mohly by způsobit poškození zraku či pokožky. Pokud se chemikálie uniklé z baterie dostanou do očí, na pokožku nebo oděv, opláchněte zasažená místa velkým množstvím vody a neotírejte je. Vyhledejte okamžitě lékařskou pomoc.
- Žádné kabely neponechávejte v blízkosti zdroje tepla. Mohlo by dojít k deformaci kabelu nebo roztavení jeho izolace a v důsledku toho k požáru nebo úrazu elektrickým proudem.
- Nedržte fotoaparát dlouhou dobu ve stejné poloze. I když vám fotoaparát nepřipadá příliš horký, dlouhodobý kontakt se stejnou částí těla může způsobit zčervenání pokožky, vytváření puchýřů nebo nízkoteplotní kontaktní popáleniny. Osobám s problémy oběhové soustavy nebo velmi citlivou pokožkou doporučujeme použít stativ. Totéž platí při používání fotoaparátu na místech s velmi vysokými teplotami.
- Neoslňujte zábleskem osoby, které řídí automobil nebo jiné vozidlo. Mohlo by dojít k nehodě.

- Pokud fotoaparát nebo příslušenství nepoužíváte, před jejich uložením vyjměte baterii a odpojte zástrčku napájení ze zařízení. Předědte tak možnému úrazu elektrickým proudem, nadměrnému zahřívání, požáru nebo korozi.
- Nepoužívejte zařízení v místech, kde se vyskytují hořlavé plyny. Předědte tak možnému výbuchu nebo požáru.
- Pokud zařízení spadne a jeho kryt se rozlomí tak, že budou přístupné vnitřní součásti, nedotýkejte se těchto součástí. Hrozí možnost úrazu elektrickým proudem.
- Zařízení nerozebírejte ani neopravujte. Vnitřní součásti pracující s vysokým napětím mohou způsobit úraz elektrickým proudem.
- Nedívejte se pomocí fotoaparátu nebo objektivu do slunce nebo jiného velmi jasného světelného zdroje. Mohli byste si poškodit zrak.
- Zařízení uchovávejte mimo dosah dětí a nemluvňat, a to i v případě, že zařízení právě používáte. Řemínky a kabely mohou způsobit náhodné udušení, úraz elektrickým proudem nebo zranění. K udušení nebo zranění může také dojít, pokud dítě omylem spolkně součást nebo příslušenství fotoaparátu. Pokud dítě součást nebo příslušenství spolkně, vyhledejte ihned lékařskou pomoc.
- Nepoužívejte ani neskladujte zařízení na prašných či vlhkých místech. Stejně tak uchovávejte baterii s připevněným ochranným krytem, aby nedošlo ke zkratu. Předědte tak možnému požáru, nadměrnému zahřívání, úrazu elektrickým proudem nebo popálení.
- Před použitím fotoaparátu v letadle nebo v nemocnici ověřte, zda je to povoleno. Elektromagnetické záření, které fotoaparát vydává, může rušit přístrojové vybavení letadla nebo nemocnice.
- Dodržujte následující bezpečnostní opatření, abyste předešli možnému požáru nebo úrazu elektrickým proudem:
 - Zástrčku napájení vždy zasunujte do zásuvky elektrické sítě až na doraz.
 - Nemanipulujte se zástrčkou napájení rukama.
 - Při vytažování zástrčky napájení ze zásuvky uchopte vždy zástrčku, nikoliv kabel.
 - Dbejte, aby nedošlo k poškození napájecího kabelu vrypy, zářezy, jeho nadměrným ohnutím nebo postavením těžkých předmětů na kabel. Kabely také nezaplétějte ani nesvazujte.
 - Do jedné zásuvky elektrické sítě nepřipojujte příliš mnoho zástrček napájení.
 - Nepoužívejte kabel s přerušeným vodičem nebo poškozenou izolací.
- Pravidelně odpojujte zástrčku napájení ze zásuvky elektrické sítě a suchým hadříkem vyčistěte prach kolem zásuvky. Pokud je prostředí prašné, vlhké nebo mastné, může prach na zásuvce elektrické sítě zvlhnout a následně zkratovat zásuvku, čímž může dojít k požáru.
- Nepřipojujte baterii přímo do zásuvky elektrické sítě ani do zásuvky zapalovače cigaret v automobilu. Baterie může vytéci, vytvářet nadměrné teplo nebo vybuchnout, a tím způsobit požár, popálení nebo zranění.
- Pokud produkt používají děti, je nutné, aby jim dospělá osoba důkladně vysvětlila postup použití produktu. Na děti používající produkt musí dohlížet dospělá osoba. Nesprávné použití může vést k úrazu elektrickým proudem nebo zranění.
- Nenechávejte objektiv ani fotoaparát s nasazeným objektivem na slunci, aniž byste nasadili krytku objektivu. Objektiv by mohl soustředit sluneční paprsky a mohlo by dojít ke vzniku požáru.
- Nezakrývejte produkt látkou ani jej nebalte do látky. Mohlo by dojít k nahromadění tepla v nabíječe a deformaci jejího krytu nebo vzniku požáru.
- Dbejte, aby fotoaparát nezmokl. Pokud produkt spadne do vody nebo pokud voda či kovový předmět pronikne do produktu, okamžitě vyjměte baterii. Předědte tak možnému požáru či úrazu elektrickým proudem.
- K čištění produktu nepoužívejte ředidla, benzen ani jiná organická rozpouštědla. Mohlo by dojít k požáru nebo poškození zdraví.



Upozornění

Postupujte podle níže uvedených upozornění.
V opačném případě může dojít ke zranění nebo škodám na majetku.

- Nepoužívejte ani neskladujte produkt uvnitř automobilu, vystavený intenzivnímu slunečnímu záření, ani v blízkosti zdroje tepla. Produkt se může značně zahřát a způsobit popálení pokožky. V takovém případě může také dojít k úniku chemikálií z baterie nebo k výbuchu a následnému snížení výkonu nebo zkrácení životnosti produktu.
- Nepřenášejte fotoaparát, pokud je upevněn na stativ. Mohli byste si přivodit zranění. Zkontrolujte také, zda je stativ dostatečně stabilní a unese hmotnost fotoaparátu s objektivem.
- Neopouštějte produkt po delší dobu v prostředí s nízkou teplotou. Produkt se ochladí a při doteku může způsobit zranění.
- Nepoužívejte blesk v bezprostřední blízkosti očí. Může dojít k poškození zraku.
- Dodaný disk CD-ROM nikdy nepřehrávejte v jednotce, která není kompatibilní s disky CD-ROM. Při použití v přehrávači hudebních disků CD může dojít k poškození reproduktorů a dalších součástí. Při použití sluchátek hrozí také nebezpečí poškození sluchu nadměrně vysokou hlasitostí.

Pokyny k zacházení s fotoaparátem

Péče o fotoaparát

- Fotoaparát je citlivé zařízení. Nevystavujte jej pádům a nárazům.
- Fotoaparát není vodotěsný a nelze jej používat pod vodou. Pokud vám fotoaparát nedopatřením spadne do vody, obraťte se neprodleně na nejbližší servisní středisko Canon. Případné kapky vody setřete suchým, čistým hadříkem. Pokud byl fotoaparát vystaven slanámu vzduchu, otřete jej dobře vyždímaným vlhkým hadříkem.
- Neponechávejte fotoaparát v blízkosti zařízení produkujících silné magnetické pole, jako jsou permanentní magnety nebo elektromotory. Nepoužívejte ani neukládejte fotoaparát v blízkosti zařízení vyzařujících silné elektromagnetické vlnění, například velké antény. Silné magnetické pole může způsobit nesprávnou funkci fotoaparátu nebo zničení obrazových dat.
- Neponechávejte fotoaparát v nadměrně horkém prostředí, například v automobilu na přímém slunci. Vysoké teploty mohou způsobit nesprávnou funkci fotoaparátu.
- Fotoaparát obsahuje citlivé elektrické obvody. Nikdy se nepokoušejte fotoaparát sami rozebrat.
- Neblokujte činnost vestavěného blesku nebo zrcadla prstem apod. Pokud tak učiníte, může dojít k závadě.
- Chcete-li odfouknout prach z objektivu, hledáčku, zrcadla a matnice, použijte ofukovací balonek. Nepoužívejte k čištění těla fotoaparátu nebo objektivu čističe obsahující organická rozpouštědla. V případě výskytu odolných nečistot odneste fotoaparát do nejbližšího servisního střediska Canon.
- Nedotýkejte se elektrických kontaktů fotoaparátu prsty. Zabráníte tak korozi kontaktů. Zkorodované kontakty mohou způsobit nesprávnou funkci fotoaparátu.
- Pokud je fotoaparát náhle přemístěn z chladného prostředí do teplého, může na fotoaparátu a jeho vnitřních součástech dojít ke kondenzaci vlhkosti. Chcete-li kondenzaci zabránit, vložte fotoaparát do utěsněného plastového sáčku a vyčkejte, dokud se neohřeje na vyšší teplotu. Teprve pak jej ze sáčku vyjměte.
- Pokud na fotoaparátu zkondenzuje vlhkost, nepoužívejte jej. Předejete tak poškození fotoaparátu. Jestliže ke kondenzaci došlo, sejměte objektiv, vyjměte kartu a baterii z fotoaparátu a před opětovným použitím fotoaparátu vyčkejte, dokud se kondenzace nevypaří.
- Pokud fotoaparát nebudete delší dobu používat, vyjměte baterii a uložte jej na chladném, suchém, dobře větraném místě. Čas od času i na uloženém fotoaparátu několikrát stiskněte tlačítko spouště, abyste ověřili, zda fotoaparát stále funguje.

- Neskladujte fotoaparát na místech, kde se vyskytují chemické látky, které mohou způsobit korozi, například v chemické laboratoři.
- Jestliže fotoaparát nebyl dlouhou dobu používán, vyzkoušejte před jeho opětovným použitím všechny funkce. Pokud jste fotoaparát delší dobu nepoužívali nebo se chystáte fotografovat důležité snímky, například při cestě do zahraničí, nechte jej zkontrolovat v nejbližším servisním středisku Canon nebo jej zkontrolujte sami a ověřte, zda je řádně funkční.
- Pokud delší dobu používáte kontinuální snímání, snímání s živým náhledem nebo snímání filmů, fotoaparát se může značně zahřát. Nejedná se o závadu.
- Pokud se v oblasti snímku nebo jeho okolí nachází jasný zdroj světla, může dojít k výskytu stínů.

Displej LCD

- Přestože je displej LCD vyroben pomocí technologie s mimořádně vysokou přesností, která zaručuje více než 99,99 % efektivních pixelů, může dojít v rámci zbývajících množství představujících 0,01 % či méně pixelů k výskytu několika nefunkčních pixelů, které mají pouze jednu barvu, například černou nebo červenou. Nefunkční pixely nepředstavují závadu. Tyto pixely nemají vliv na zaznamenané snímky.
- Pokud je displej LCD ponechán v zapnutém stavu dlouhou dobu, může se projevit „vypálení“ určitých míst displeje, kdy jsou na displeji patrné stopy dříve zobrazeného obrazu. Tento jev je však pouze dočasný a vymizí, pokud fotoaparát nebudete několik dnů používat.
- Za nízkých teplot se může zdát, že displej LCD reaguje pomalu, a za vysokých teplot se může displej LCD jevit černý. Při pokojové teplotě se obnoví normální zobrazení.

Karty

Držením následujících pokynů ochráníte kartu i data, která jsou na ní zaznamenána:

- Chraňte kartu před pádem, ohnutím nebo vlhkostí. Nevystavujte kartu působení nadměrné síly, nárazům ani vibracím.
- Nedotýkejte se elektronických kontaktů karty prsty ani žádnými kovovými předměty.
- Nelepte na kartu žádné štítky apod.
- Kartu neskladujte ani nepoužívejte v blízkosti zařízení vytvářejících silné magnetické pole, jako jsou televizory, reproduktory nebo permanentní magnety. Dejte pozor také na místa s výskytem statické elektřiny.
- Neponechávejte kartu na přímém slunečním světle nebo v blízkosti zdroje tepla.
- Kartu uchovávejte v pouzdře.
- Neskladujte ji na horkých, prašných nebo vlhkých místech.

Šmouhy na přední straně snímače

Kromě prachu vnikajícího do fotoaparátu z vnějšího prostředí může ve výjimečných případech dojít k přilnutí maziva z vnitřních součástí fotoaparátu na přední část snímače. Pokud na snímku zůstanou viditelné skvrny, doporučujeme nechat snímač vyčistit v servisním středisku Canon.

Objektiv

Po sejmutí objektivu z fotoaparátu položte objektiv zadní stranou nahoru a nasadte zadní krytku objektivu, abyste zabránili poškrábání povrchu objektivu a elektrických kontaktů.

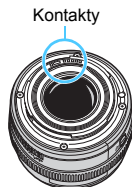

Označení

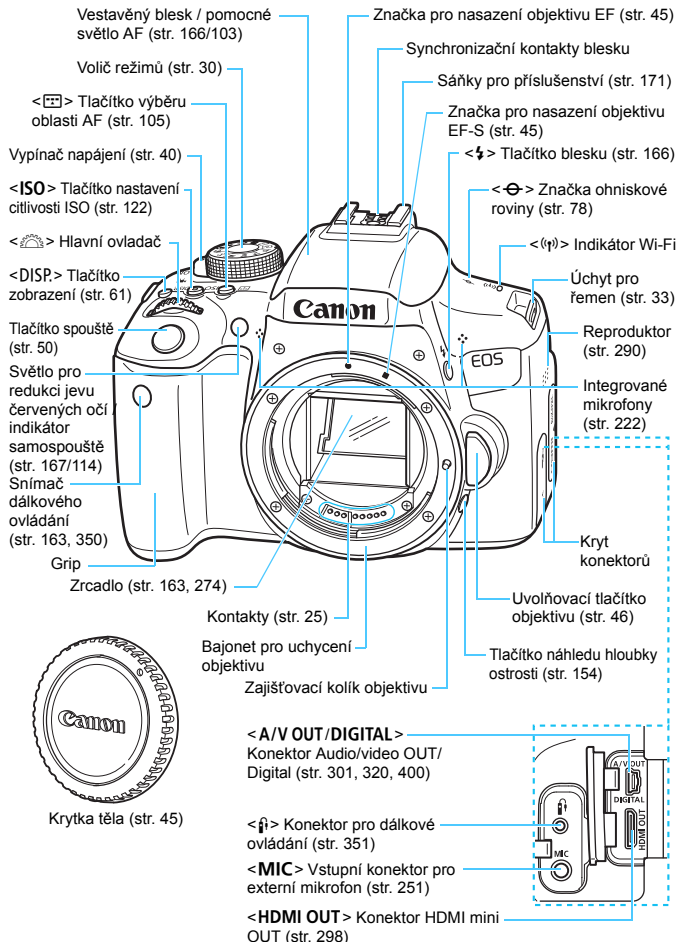

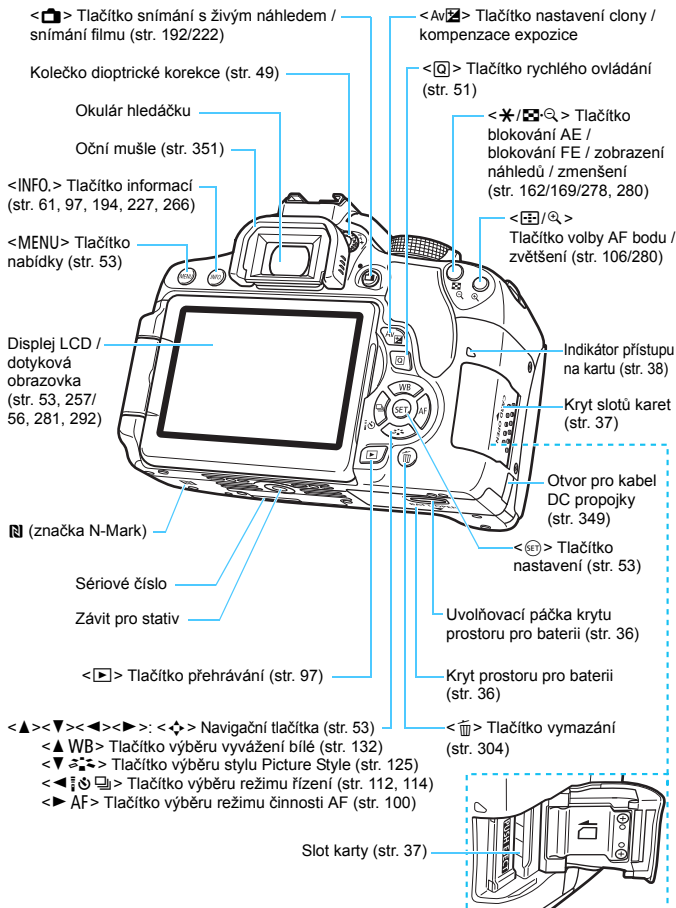

Nastavení funkcí snímání (v režimech kreativní zóny, str. 30)

Rychlost závěrky

Indikátor úrovně expozice

Hodnota kompenzace expozice (str. 159)

Rozsah automatického braketingu expozice (AEB) (str. 160)

Režim snímání

Styl Picture Style (str. 125)

Činnost AF (str. 100)

ONE SHOT
Jednosnímkové automatické zaostřování (One-Shot AF)

AI FOCUS
Inteligentní automatické zaostřování (AI zaostř. AF)

AI SERVO
Inteligentní průběžné automatické zaostřování (AI Servo AF)

MF
Ruční zaostřování

Ikona rychlého ovládání (str. 52)

Kontrola stavu baterie (str. 41)

Režim výběru oblasti AF (str. 104)

Vyvázení bílé (str. 132)

AWB Automatické

Denní světlo

Stín

Zataženo

Wolframové světlo

Bílé zářivkové světlo

Blesk

Uživatelské nastavení

Stav přenosu pro kartu Eye-Fi (str. 352)

Režim měření (str. 157)

Poměrové měření

Částečné měření

Bodové měření

Celoplošné měření se zdůrazněným středem

Clona

Ukazatel hlavního ovladače

Auto Lighting Optimizer (Automatická optimalizace jasu) (str. 136)

Citlivost ISO (str. 122)

Priorita zvýraznění tónu (str. 339)

Kompenzace expozice s bleskem (str. 168, 189)

Kvalita záznamu snímků (str. 116)

L Velký/Nízká komprese

L Velký/Normální komprese

M Střední/Nízká komprese

M Střední/Normální komprese

S1 Malý 1/Nízká komprese

S1 Malý 1/Normální komprese

S2 Malý 2 (Nízká komprese)

S3 Malý 3 (Nízká komprese)

RAW + L
RAW+Velký/Nízká komprese

RAW
RAW

Počet možných snímků

Počet možných snímků při braketingu vyvážení bílé

Odpočítávání samospouště

Potlačení šumu u více snímků (str. 137)

WB Korekce vyvážení bílé (str. 134)

Braketing vyvážení bílé (str. 135)

Režim řízení (str. 112, 114)

Jednotlivé snímky

Kontinuální snímání

Jednotlivé tiché snímání

Kontinuální tiché snímání

Samospoušť: 10 s / dálkové ovládání

Samospoušť: 2 s

Samospoušť: Kontinuální

Indikátor připojení GPS

Na displeji se zobrazí pouze nastavení, která jsou aktuálně použita.

Informace v hledáčku

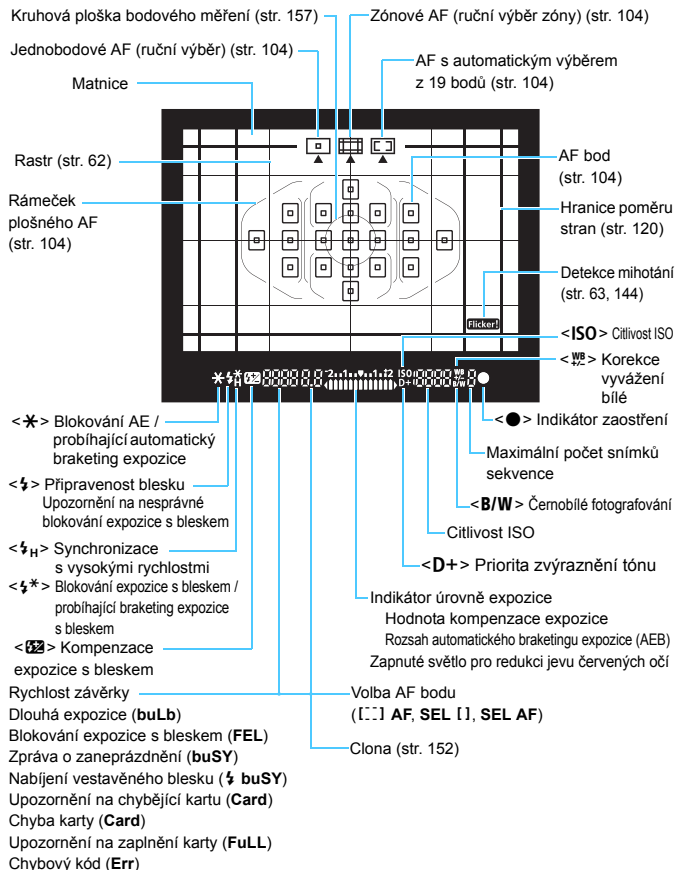

Na displeji se zobrazí pouze nastavení, která jsou aktuálně použita.

Volič režimů

Volič režimů obsahuje dvě zóny kategorizované podle funkcí: jednu pro režimy kreativní zóny a jednu pro režimy základní zóny.

Kreativní zóna

Tyto režimy poskytují rozsáhlejší ovládání pro snímání různých objektů požadovaným způsobem.

P : Programová automatická expozice (str. 148)

Tv : Priorita závěrky AE (str. 150)

Av : Priorita clony AE (str. 152)

M : Ruční expozice (str. 155)

Základní zóna

Stačí stisknout tlačítko spouště.

Fotoaparát nastaví vše podle fotografovaného objektu nebo fotografované scény.

A+ : Automatický inteligentní scénický režim (str. 66)

[Blesk] : Vypnutý blesk (str. 71)

CA : Kreativní automatický režim (str. 72)

[Portrét] : Portrét (str. 76)

[Krajina] : Krajina (str. 77)

[Detail] : Detail (str. 78)

[Sport] : Sport (str. 79)

SCN : Speciální scéna (str. 80)

[Děti] : Děti (str. 81)

[Jídlo] : Jídlo (str. 82)

[Světlo svíčky] : Světlo svíčky (str. 83)

[Noční portrét] : Noční portrét (str. 84)

[Noční scéna z ruky] : Noční scéna z ruky (str. 85)

[HDR] : Ovládání HDR podsvětlení (str. 86)

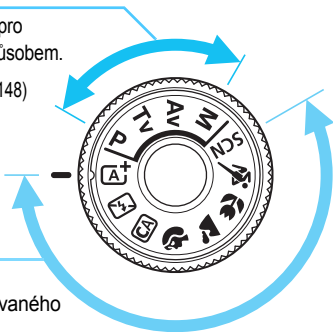

Objektiv bez stupnice vzdáleností

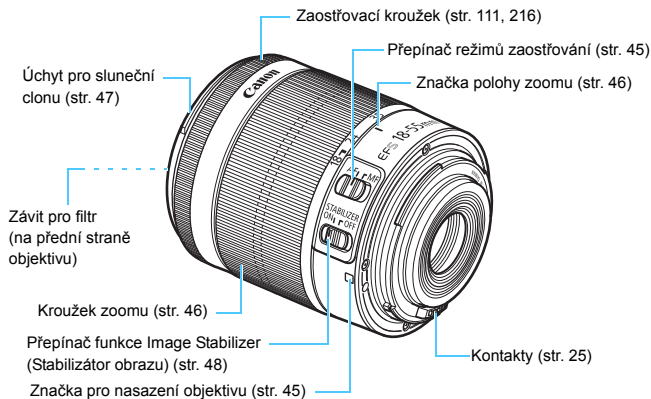

Nabíječka baterií LC-E17

Nabíječka pro bateriový zdroj LP-E17 (str. 34).

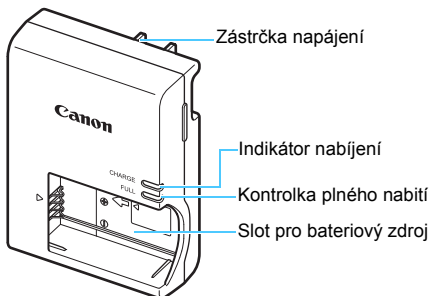

DŮLEŽITÉ BEZPEČNOSTNÍ POKYNY – TYTO POKYNY USCHOVEJTE. NEBEZPEČÍ – PEČLIVĚ DODRŽUJTE TYTO POKYNY, ABYSTE SNÍŽILI RIZIKO VZNIKU POŽÁRU NEBO ÚRAZU ELEKTRICKÝM PROUDEM.

Pro připojení k přívodu elektrické energie mimo území USA použijte přídatný adaptér zástrčky zajišťující správnou konfiguraci pro zásuvku elektrické sítě, je-li to zapotřebí.

Nabíječka baterií LC-E17E

Nabíječka pro bateriový zdroj LP-E17 (str. 34).

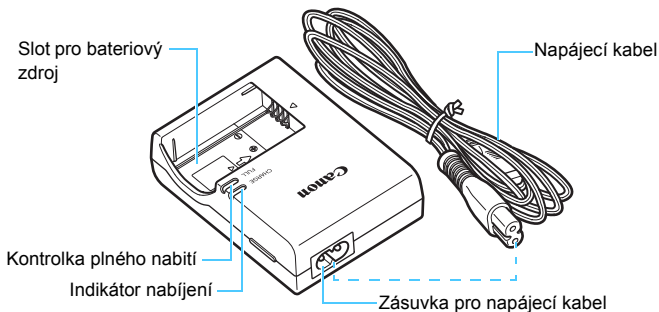

1

Začínáme

V této kapitole jsou popsány přípravné úkony před zahájením fotografování a základní operace s fotoaparátem.

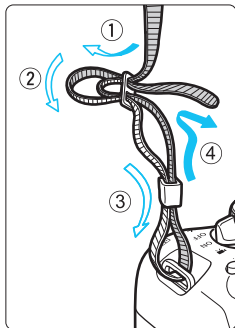

Přípevnění dodaného řemenu

Provlékněte jeden konec řemenu zespoda okem úchyty pro řemen na fotoaparátu. Potom jej provlékněte přezkou na řemenu podle obrázku. Zatáhněte za řemen, abyste jej napnuli, a zkontrolujte, zda se nemůže z přezky uvolnit.

- K řemenu je také připevněn kryt okuláru (str. 351).

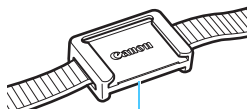

Kryt okuláru

Nabíjení baterie

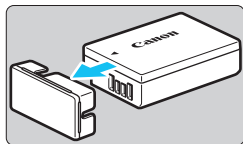

1 Sejměte ochranný kryt.

- Sejměte ochranný kryt dodaný s baterií.

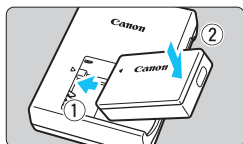

2 Zasuňte baterii.

- Připojte baterii řádně do nabíječky způsobem znázorněným na obrázku.
- Chcete-li baterii z nabíječky vyjmout, postupujte obráceným způsobem.

LC-E17

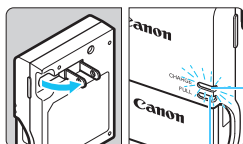

Kontrolka plného nabití

Indikátor nabíjení

3 Nabijte baterii.

Pro model LC-E17

- Vyklopte kolíky vidlice nabíječky baterií ve směru šipky na obrázku a zasuňte kolíky do zásuvky elektrické sítě.

LC-E17E

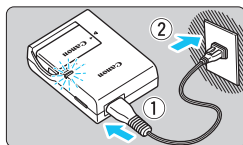

Pro model LC-E17E

- Připojte napájecí kabel k nabíječce a zasuňte zástrčku napájecího kabelu do zásuvky elektrické sítě.
- ▶ Automaticky se zahájí nabíjení a kontrolka nabíjení se oranžově rozsvítí.
- ▶ Po úplném nabití baterie se zeleně rozsvítí kontrolka plného nabití.

- Úplné nabití zcela vybité baterie trvá přibližně 2 hodiny při pokojové teplotě (23 °C). Doba vyžadovaná k nabití baterie se bude značně lišit v závislosti na okolní teplotě a zbývajícím kapacitě baterie.
- Z bezpečnostních důvodů bude nabíjení baterie při nízkých teplotách (5 °C až 10 °C) trvat déle (přibližně až 4 hodiny).



Tipy k používání baterie a nabíječky

- **Po zakoupení není baterie plně nabitá.**
Před použitím baterii nabijte.
 - **Nabíjejte baterii v den, kdy ji budete používat, nebo o den dříve.**
Nabitá baterie se bude postupně vybíjet a ztrácet svou kapacitu i během skladování.
 - **Po nabití vyjměte baterii z nabíječky a odpojte nabíječku ze zásuvky elektrické sítě.**
 - **Pokud fotoaparát nepoužíváte, vyjměte baterii.**
Je-li baterie ponechána ve fotoaparátu delší dobu, protéká jí stále malý proud a v důsledku této skutečnosti se může snížit životnost baterie. Baterii skladujte s nasazeným ochranným krytem (je součástí dodávky). Jestliže baterii po úplném nabití uložíte, může se snížit její výkon.
 - **Nabíječku baterií můžete používat i v zahraničí.**
Nabíječku baterií lze připojit do elektrické sítě napájení se střídavým proudem a napětím 100 V až 240 V 50/60 Hz. V případě potřeby připojte volně prodejný adaptér zástrčky vhodný pro danou zemi nebo oblast. Nepřipojujte k nabíječce baterií přenosný transformátor. Mohlo by dojít k poškození nabíječky baterií.
 - **Pokud se baterie rychle vybije i po úplném nabití, dosáhla konce své životnosti.**
Zkontrolujte schopnost dobití baterie (str. 348) a zakupte si novou baterii.
- Po odpojení zástrčky napájení nabíječky se nedotýkejte vidlice po dobu minimálně 5 s.
 - Nenabíjejte žádnou jinou baterii než bateriový zdroj LP-E17.
 - Bateriový zdroj LP-E17 je určen pouze pro produkty společnosti Canon. Jeho použití s nekompatibilní nabíječkou baterií či produktem může způsobit závadu nebo nehodu, za kterou společnost Canon neponese odpovědnost.

Vložení a vyjmutí baterie

Vložte zcela nabitý bateriový zdroj LP-E17 do fotoaparátu. Pokud je vložena baterie, bude hledáček fotoaparátu jasný. Po vyjmutí baterie hledáček ztmavne.

Vložení baterie

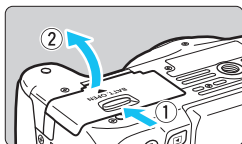

1 Otevřete kryt.

- Posuňte zámek krytu ve směru šipek, jak je znázorněno na obrázku, a otevřete kryt.

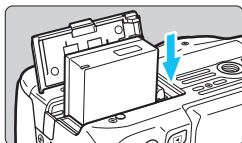

2 Vložte baterii.

- Vložte baterii koncem s kontakty.
- Zasouvejte baterii, dokud nezapadne na místo.

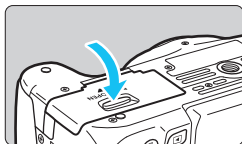

3 Zavřete kryt.

- Stiskněte kryt, dokud se nezaklapne.

Vyjmutí baterie

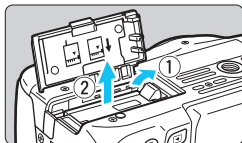

Otevřete kryt a vyjměte baterii.

- Zatlačte na páčku pro uvolnění baterie ve směru šipky, jak je znázorněno na obrázku, a vyjměte baterii.
- Nezapomeňte na baterii nasadit ochranný kryt (je součástí dodávky, str. 34), abyste předešli zkratování kontaktů baterie.

 Po otevření krytu prostoru pro baterii dejte pozor, abyste jej prudkým pohybem neotočili příliš dozadu. V opačném případě může dojít k poškození závěsu.

Vložení a vyjmutí karty

Jako kartu (prodává se samostatně) lze použít paměťovou kartu SD, SDHC nebo SDXC. Použít lze také paměťové karty SDHC a SDXC s UHS-I.

Vyfotografované snímky se zaznamenávají na kartu.

- 🔒 **Přesvědčte se, zda je přepínač ochrany proti zápisu karty nastaven do horní polohy, která umožňuje zápis a mazání.**

Vložení karty

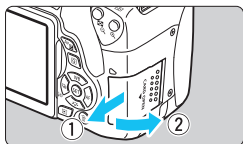

1 Otevřete kryt.

- Posuňte kryt ve směru šipek, jak je znázorněno na obrázku, a otevřete jej.

Přepínač ochrany proti zápisu

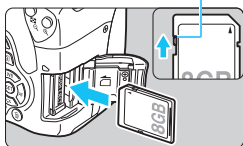

2 Vložte kartu.

- Otočte kartu stranou se štítkem směrem k sobě a vložte ji tak, aby zapadla na místo, jak je znázorněno na obrázku.

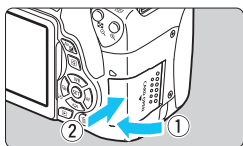

3 Zavřete kryt.

- Zavřete kryt a posuňte jej ve směru šipek, jak je znázorněno na obrázku, dokud nezaklapne.
- Po přesunutí vypínače napájení do polohy <ON> se na displeji LCD zobrazí počet možných snímků.



Počet možných snímků



- Počet možných snímků závisí na zbývající kapacitě karty, kvalitě záznamu snímků, citlivosti ISO a dalších faktorech.
- Nastavení položky [📷 1: Uvolnit závěrku bez karty] na možnost [Zakázat] zabrání ve snímání bez vložené karty (str. 256).

Vyjmutí karty

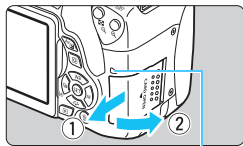

Indikátor přístupu na kartu

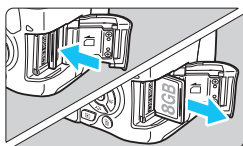

1 Otevřete kryt.

- Přesuňte vypínač napájení do polohy <OFF>.
- **Zkontrolujte, zda nesvítí indikátor přístupu na kartu, a pak otevřete kryt.**
- Pokud se zobrazí zpráva [Záznam...], zavřete kryt.

2 Vyjměte kartu.

- Jemně kartu stlačte směrem dovnitř a poté ji uvolněte, aby se vysunula.
- Vytáhněte ji ven v přímém směru a zavřete kryt.

- **Pokud indikátor přístupu na kartu svítí či bliká, signalizuje, že probíhá zápis snímků na kartu, čtení snímků z karty, mazání snímků nebo přenos dat. Během této doby neotvírejte kryt slotu karty. Rovněž nikdy neprovádějte žádnou z následujících činností, zatímco svítí nebo bliká indikátor přístupu na kartu. V opačném případě může dojít k poškození dat snímků, karty nebo fotoaparátu.**
 - **Vyjmutí karty.**
 - **Vyjmutí baterie.**
 - **Vystavení fotoaparátu otřesům nebo nárazům.**
 - **Odpojení a připojení napájecího kabelu** (při použití příslušenství domovní zásuvky elektrické sítě (prodává se samostatně, str. 349)).
- Pokud jsou na kartě již zaznamenány snímky, nemusí jejich číslování začínat od hodnoty 0001 (str. 261).
- Jestliže se na displeji LCD zobrazí chybová zpráva týkající se karty, vyjměte kartu a znovu ji vložte. Pokud chyba přetrvává, použijte jinou kartu. Jestliže můžete přenést všechny snímky uložené na kartě do počítače, přeneste je a poté kartu naformátujte pomocí fotoaparátu (str. 59). Je možné, že karta pak bude opět normálně fungovat.
- Nedotýkejte se kontaktů karty prsty ani kovovými předměty. Nevystavujte kontakty prachu ani vodě. Šmouhy, které ulpí na kontaktech, mohou způsobit selhání kontaktů.
- Nelze používat multimediální karty (MMC) (zobrazí se chyba karty).

Použití displeje LCD

Po odklopení displeje LCD můžete nastavit funkce nabídky, používat snímání s živým náhledem, snímat filmy a přehrávat snímky a filmy. Můžete změnit směr a úhel natočení displeje LCD.

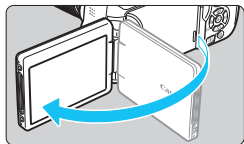

1 Vyklepnete displej LCD.

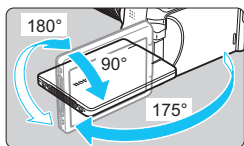

2 Otočte displej LCD.

- Odklopený displej LCD můžete otočit nahoru, dolů nebo o 180° směrem k fotografovanému objektu.
- Udávaný úhel je pouze přibližný.

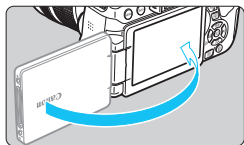

3 Obrat'te jej směrem k sobě.

- Normálně používejte fotoaparát s displejem LCD natočeným k sobě.



- Při otáčení displeje LCD dbejte na to, abyste nepůsobili nadměrnou silou na závěs a neulomili jej.
- Po připojení dálkové spouště RS-60E3 nebo externího mikrofónu k fotoaparátu bude rozsah úhlu otočení odklopeného displeje LCD omezen.



- Pokud fotoaparát nepoužíváte, zavřete displej LCD tak, aby obrazovka směřovala do fotoaparátu. Tím obrazovku ochráníte.
- Při snímání s živým náhledem nebo snímání filmů zajistí otočení displeje LCD směrem k objektu zobrazení zrcadlového obrazu na obrazovce.

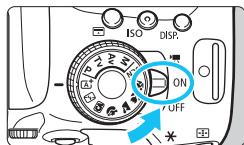

Zapnutí napájení

Pokud se po zapnutí vypínače napájení zobrazí obrazovka nastavení data/času/pásma, nastavte datum, čas a časové pásmo podle pokynů uvedených na straně 42.





- <  > : Fotoaparát se zapne. Můžete snímat filmy (str. 222).
- < ON > : Fotoaparát se zapne. Můžete pořizovat fotografie.
- < OFF > : Fotoaparát je vypnutý a nelze s ním pracovat. Nastavte vypínač do této polohy, jestliže fotoaparát nepoužíváte.

Automatické čištění snímače

- Kdykoli přesunete vypínač napájení do polohy < ON > nebo < OFF >, bude automaticky provedeno čištění snímače. (Můžete zaslechnout slabý zvuk.) Během čištění snímače se na displeji LCD zobrazí ikona <  >.
- I během čištění snímače je stále možné fotografovat. Stisknutím tlačítka spouště do poloviny (str. 50) zastavte čištění a pořídte snímek.
- Pokud opakovaně v krátkých intervalech změníte polohu vypínače napájení < ON > / < OFF >, nemusí se ikona <  > zobrazit. Nejde o závadu, ale o normální chování.

MENU Automatické vypnutí napájení





- Z důvodu úspory energie baterie se fotoaparát automaticky vypne přibližně po 30 sekundách nečinnosti. Chcete-li fotoaparát znovu zapnout, stačí stisknout tlačítko spouště do poloviny (str. 50).
- Dobu do automatického vypnutí napájení můžete změnit pomocí položky [ 2: Autom.vypnutí] (str. 257).

 Pokud přesunete vypínač napájení do polohy < OFF > v době, kdy se zaznamenává snímek na kartu, zobrazí se zpráva [Záznam...] a napájení se vypne až po dokončení záznamu.

Kontrola stavu baterie

Pokud je zapnuto napájení, bude stav baterie udáván jedním ze čtyř symbolů.



-  : Úroveň nabití baterie je dostatečná.
-  : Úroveň nabití baterie je nízká, ale fotoaparát lze stále používat.
-  : Baterie se brzy zcela vybit. (bliká)
-  : Nabijte baterii.

Počet možných snímků

Teplota	Pokojevá teplota (23 °C)	Nízké teploty (0 °C)
Bez blesku	Přibližně 550 snímků	Přibližně 470 snímků
Použití blesku pro 50 % snímků	Přibližně 440 snímků	Přibližně 400 snímků

- Hodnoty uvedené výše platí pro plně nabitý bateriový zdroj LP-E17, pokud není používáno snímání s živým náhledem, a vychází ze způsobů měření stanovených asociací CIPA (Camera & Imaging Products Association).
- Počet možných snímků při použití bateriového gripu BG-E18 (prodává se samostatně)
 - Se 2 bateriovými zdroji LP-E17: přibližně dvakrát více snímků než bez bateriového gripu.



- Provedením libovolného z následujících kroků způsobíte, že se baterie vybit dříve:
 - Stisknutím tlačítka spouště do poloviny na dlouhou dobu.
 - Častou aktivací automatického zaostřování bez pořízení snímku.
 - Používáním funkce Image Stabilizer (Stabilizátor obrazu) objektivu.
 - Častým používáním displeje LCD.
- Počet možných snímků se může snížit v závislosti na aktuálních podmínkách fotografování.
- Mechanismus objektivu je napájen z baterie fotoaparátu. V závislosti na použitém objektivu se může energie baterie vybit rychleji.
- Počet možných snímků při snímání s živým náhledem je uveden na straně 193.
- Ke kontrole stavu baterie použijte položku [**93: Info baterie**] (str. 348).

MENU Nastavení data, času a časového pásma

Po prvním zapnutí napájení nebo v případě vynulování data/času/pásma se zobrazí obrazovka nastavení data/času/pásma. Provedením níže uvedených kroků nastavte nejprve časové pásmo. Nastavte ve fotoaparátu časové pásmo, v němž v současnosti žijete. Při cestování pak bude stačit pouze změnit nastavení na správné časové pásmo pro cíl vaší cesty a fotoaparát automaticky upraví datum a čas.

Uvědomte si, že hodnoty data a času připojené k zaznamenaným snímkům vycházejí z tohoto nastavení data/času. Nezapomeňte nastavit správné datum/čas.

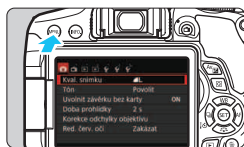

1 Zobrazte obrazovku nabídky.

- Stisknutím tlačítka <MENU> zobrazte obrazovku nabídky.

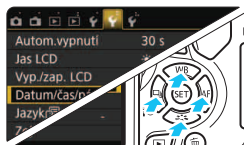

2 Na kartě [2] vyberte položku [Datum/čas/pásmo].

- Stisknutím tlačítek <◀> <▶> vyberte kartu [2].
- Stisknutím tlačítek <▲> <▼> vyberte položku [Datum/čas/pásmo] a stiskněte tlačítko <SET>.

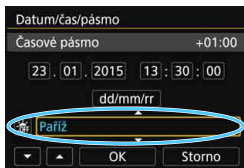

3 Nastavte časové pásmo.

- Jako výchozí je nastavena možnost [Londýn].
- Stisknutím tlačítek <◀> <▶> vyberte pole časového pásma.
- Stisknutím tlačítka <SET> zobrazte rámeček <□>.
- Stisknutím tlačítek <▲> <▼> vyberte časové pásmo a stiskněte tlačítko <SET>. (Znovu se zobrazí rámeček <□>.)

- Postup nastavení položek nabídky je vysvětlen na stranách 54–55.
- Čas zobrazený v pravém horním rohu obrazovky v kroku 3 je časový rozdíl vzhledem ke koordinovanému světovému času (UTC). Pokud se nezobrazí vaše časové pásmo, nastavte časové pásmo podle rozdílu od koordinovaného světového času.

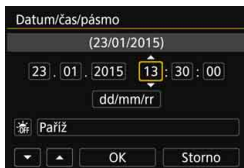

4 Nastavte datum a čas.

- Stisknutím tlačítek <◀> <▶> vyberte číselnou hodnotu.
- Stisknutím tlačítka <SET> zobrazte rámeček <☐>.
- Stisknutím tlačítek <▲> <▼> nastavte požadovanou číselnou hodnotu a stiskněte tlačítko <SET>. (Znovu se zobrazí rámeček <☐>.)

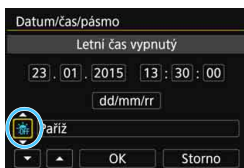

5 Nastavte letní čas.

- Nastavte jej, je-li to nutné.
- Stisknutím tlačítek <◀> <▶> vyberte možnost [☀].
- Stisknutím tlačítka <SET> zobrazte rámeček <☐>.
- Stisknutím tlačítek <▲> <▼> vyberte možnost [☀] a stiskněte tlačítko <SET>.
- Pokud je pro letní čas nastavena možnost [☀], čas nastavený v kroku 4 se posune dopředu o 1 hodinu. Po nastavení možnosti [☀] bude letní čas zrušen a čas se vrátí zpět o 1 hodinu.

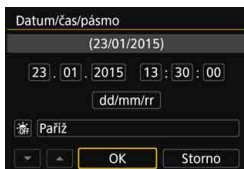

6 Ukončete nastavení.

- Stisknutím tlačítek <◀> <▶> vyberte možnost [OK] a stiskněte tlačítko <SET>.
- ▶ Datum/čas/pásma a letní čas budou nastaveny a znovu se zobrazí nabídka.



V následujících případech může dojít k vynulování data/času/pásma. Jestliže k tomu dojde, nastavte datum/čas/pásma znovu.

- Pokud je fotoaparát uložen bez baterie.
- Pokud se baterie fotoaparátu zcela vybité.
- Pokud je fotoaparát po dlouhou dobu vystaven teplotám pod bodem mrazu.



- Nastavené datum/čas budou platné po výběru možnosti [OK] v kroku 6.
- Po změně časového pásma zkontrolujte, zda jsou nastaveny správné datum a čas.

MENU Výběr jazyka rozhraní

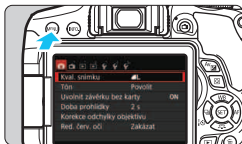

1 Zobrazte obrazovku nabídky.

- Stisknutím tlačítka <MENU> zobrazte obrazovku nabídky.



2 Na kartě [F2] vyberte položku [Jazyk].

- Stisknutím tlačítek <◀> <▶> vyberte kartu [F2].
- Stisknutím tlačítek <▲> <▼> vyberte položku [Jazyk] a stiskněte tlačítko <SET>.

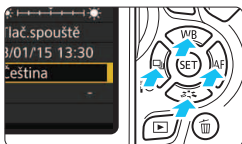

3 Nastavte požadovaný jazyk.

- Stisknutím tlačítek <▲> <▼> vyberte jazyk a stiskněte tlačítko <SET>.
- ▶ Jazyk rozhraní se změní.

Nasazení a sejmutí objektivu

Fotoaparát je kompatibilní se všemi objektivy Canon typů EF a EF-S.
Fotoaparát nelze používat s objektivy EF-M.

Nasazení objektivu

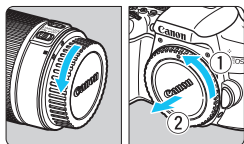

1 Sejměte krytky.

- Sejměte zadní krytku objektivu a krytku těla otočením ve směru znázorněném šipkami na obrázku.

Bílá značka

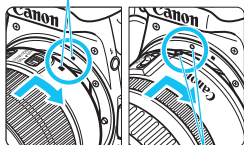

Červená značka

2 Nasadte objektiv.

- Vyrovnajte červenou nebo bílou značku na objektivu se značkou stejné barvy na fotoaparátu. Otáčejte objektivem ve směru znázorněném šipkou na obrázku, dokud nezaskočí na místo.

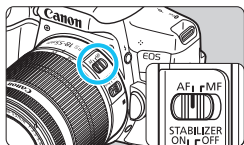

3 Přesuňte přepínač režimů zaostřování na objektivu do polohy <AF>.

- <AF> označuje automatické zaostřování.
- <MF> označuje ruční zaostřování.

4 Sejměte přední krytku objektivu.

Pokyny k minimalizaci výskytu prachových částic

- Výměnu objektivů provádějte rychle a na místech s minimální prašností.
- Při ukládání fotoaparátu bez nasazeného objektivu nezapomeňte nasadit na fotoaparát krytku těla.
- Před nasazením odstraňte z krytky těla prach.

Nastavení zoomu

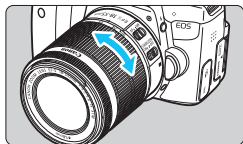

Otáčejte prsty kroužkem zoomu objektivu.

- Chcete-li měnit nastavení zoomu, změňte je před zaostřením. Otočením kroužku zoomu po zaostření může dojít k posunutí roviny zaostření.

Sejmutí objektivu

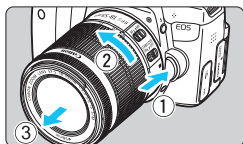

Stiskněte tlačítko aretace objektivu a otočte objektivem ve směru šipky, jak je znázorněno na obrázku.

- Otočte objektivem až na doraz a sejměte jej.
- Na sejmutý objektiv nasadte zadní krytku objektivu.

● Informace pro majitele objektivu EF-S18-135mm f/3.5-5.6 IS STM:

Můžete zabránit vysunutí objektivu při přenášení. Nastavte kroužek zoomu do krajní polohy širokoúhlého nastavení 18 mm a poté posuňte blokovací páčku kroužku zoomu do polohy <LOCK>. Kroužek zoomu lze zablokovat pouze v krajní poloze širokoúhlého nastavení.

- Nedívejte se žádným objektivem přímo do slunce. Mohli byste si poškodit zrak.
- Při nasazování nebo snímání objektivu přesuňte vypínač napájení fotoaparátu do polohy <OFF>.
- Pokud se přední část objektivu (zaostřovací kroužek) během automatického zaostřování otáčí, nedotýkejte se jí.
- Pokud jste si zakoupili sadu objektivu obsahující objektiv EF-S18-55mm f/3.5-5.6 IS STM, EF-S18-135mm f/3.5-5.6 IS STM nebo EF-S55-250mm f/4-5.6 IS STM, prostudujte si část „Pokyny k zacházení“ na straně 383.



Zorný úhel

Vzhledem k tomu, že velikost obrazového snímače je menší než formát 35mm kinofilmu, bude zorný úhel nasazeného objektivu odpovídat objektivu s 1,6× větší vyznačenou ohniskovou vzdáleností.

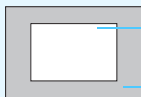

Velikost obrazového snímače (přibližně)
(22,3 × 14,9 mm)
Velikost obrazu pro 35mm kinofilm
(36 × 24 mm)

Nasazení sluneční clony

Sluneční clona může blokovat nežádoucí světlo a omezit ulpívání deště, sněhu, prachu atd. na přední straně objektivu. Při ukládání objektivu do brašny apod. můžete sluneční clonu nasadit také opačně.

- Pokud se na objektivu a sluneční cloně nenacházejí žádné značky:

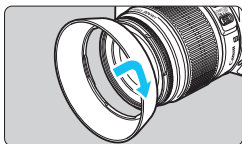

Nasad'te sluneční clonu.

- Otáčením ve směru znázorněném šipkou sluneční clonu řádně připevněte.

- Pokud jsou na objektivu a sluneční cloně značky:

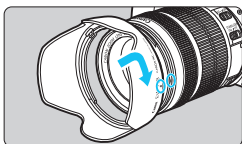

- 1 Vyrovnajte červené tečky na okrajích sluneční clony a objektivu a poté otočte sluneční clonu ve směru znázorněném šipkou.

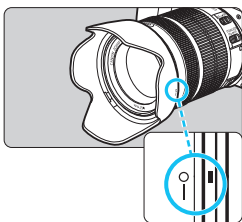

- 2 Otočte sluneční clonu způsobem znázorněným na obrázku.

- Otáčejte sluneční clonou ve směru hodinových ručiček, dokud nebude pevně připevněna.

- Pokud není sluneční clona řádně nasazena, může blokovat okraje snímku a způsobit tak, že budou tmavé.
- Při otáčení sluneční clonou během nasazování či snímání držte clonu za základnu. Pokud budete držet sluneční clonu při otáčení za okraje, můžete ji zdeformovat, následkem čehož ji nebude možné otáčet.
- Při použití vestavěného blesku fotoaparátu sluneční clonu sejměte. V opačném případě bude sluneční clona překážet části blesku.

Funkce Image Stabilizer (Stabilizátor obrazu) objektivu

Pokud použijete integrovanou funkci Image Stabilizer (Stabilizátor obrazu) objektivu IS, bude korigováno rozhýbání fotoaparátu, takže pořídíte ostřejší snímek. Ve zde vysvětleném postupu je jako příklad použit objektiv EF-S18-55mm f/3.5-5.6 IS STM.

* Zkratka IS označuje Image Stabilizer (Stabilizátor obrazu).

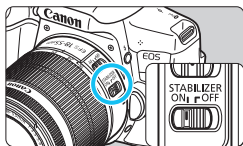

1 Přesuňte přepínač IS do polohy <ON>.

- Přesuňte rovněž vypínač napájení fotoaparátu do polohy <ON>.

2 Stiskněte tlačítko spouště do poloviny.

- ▶ Dojde k aktivaci funkce Image Stabilizer (Stabilizátor obrazu).

3 Vyfotografujte snímek.

- Jakmile se obraz v hledáčku stabilizuje, stiskněte tlačítko spouště úplně a pořídte snímek.

- Pokud se objekt během expozice pohne, nebude funkce Image Stabilizer (Stabilizátor obrazu) mít efekt.
- Pro dlouhé expozice nastavte přepínač IS do polohy <OFF>. Nastavení do polohy <ON> může způsobit chybnou činnost funkce Image Stabilizer (Stabilizátor obrazu).
- Funkce Image Stabilizer (Stabilizátor obrazu) nemusí být účinná v případě příliš velkých otřesů, jako například na houpající se lodi.

- Funkci Image Stabilizer (Stabilizátor obrazu) lze použít po přesunutí přepínače režimů zaostřování na objektivu do polohy <AF> nebo <MF>.
- S přepínačem IS nastaveným do polohy <ON> lze bez potíží fotografovat i při použití stativu. Chcete-li však šetřit energii baterie, je doporučeno nastavení přepínače IS do polohy <OFF>.
- Funkce Image Stabilizer (Stabilizátor obrazu) je účinná i v případě upevnění fotoaparátu na monopod.
- Při použití objektivu EF-S18-55mm f/3.5-5.6 IS STM, EF-S18-135mm f/3.5-5.6 IS STM nebo EF-S55-250mm f/4-5.6 IS STM se režim funkce Image Stabilizer (Stabilizátor obrazu) automaticky přepne podle podmínek snímání.

Základní operace

Nastavení obrazu v hledáčku

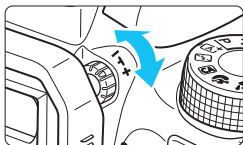

Otáčejte kolečkem dioptrické korekce.

- Otočte kolečko doleva nebo doprava tak, abyste viděli AF body v hledáčku nejostřeji.



Pokud dioptrická korekce fotoaparátu stále nedokáže zajistit ostrý obraz v hledáčku, doporučujeme použít dioptrické korekční čočky řady E (prodávají se samostatně).

Držení fotoaparátu

Chcete-li získat ostré snímky, držte fotoaparát pevně, abyste minimalizovali jeho rozhybání.

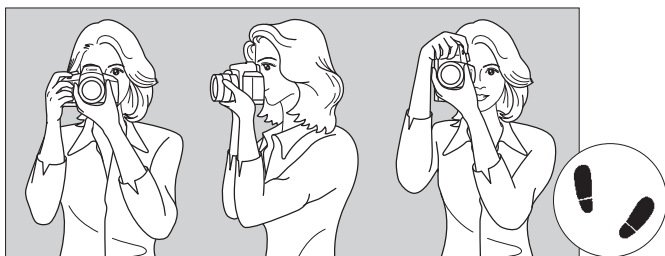

Fotografování na šířku

Fotografování na výšku

1. Pevně uchopte grip fotoaparátu pravou rukou.
2. Levou rukou podepřete zespodu objektiv.
3. Dotýkejte se lehce ukazováčkem pravé ruky tlačítka spouště.
4. Paže a lokty mírně přitiskněte k přední části těla.
5. K dosažení stabilního postoje je potřebné nakročít jednou nohou nepatrně před druhou nohu.
6. Fotoaparát přitiskněte k obličeji a podívejte se do hledáčku.



Pokyny pro fotografování při sledování displeje LCD naleznete na straně 191.

Tlačítko spouště

Tlačítko spouště má dvě polohy. Lze je stisknout do poloviny. Poté je možné tlačítko spouště stisknout úplně.

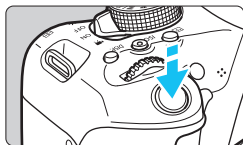

Stisknutí do poloviny

Dojde k aktivaci automatického zaostřování a systému automatické expozice, který nastaví rychlost závěrky a clonu.

V hledáčku se zobrazí nastavení expozice (rychlost závěrky a clona) (☉4). Zatímco budete držet tlačítko spouště stisknuté do poloviny, displej LCD se vypne (str. 270).

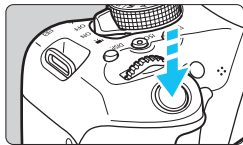

Úplné stisknutí

Dojde k uvolnění závěrky a vyfotografování snímku.

Zamezení rozhýbání fotoaparátu

Pohyb fotoaparátu drženého v rukou v okamžiku expozice je označován jako rozhýbání fotoaparátu. To může způsobit rozmazání snímků. Chcete-li rozhýbání fotoaparátu zamezit, zapamatujte si následující pokyny:

- Uchopte fotoaparát a stabilizujte jej způsobem uvedeným na předcházející straně.
- Automaticky zaostřete stisknutím tlačítka spouště do poloviny, poté tlačítko spouště pomalu stisknete úplně.



- Pokud stisknete tlačítko spouště úplně bez předchozího stisknutí do poloviny nebo stisknete tlačítko spouště do poloviny a bezprostředně potom jej stisknete úplně, vyfotografuje fotoaparát snímek až po malém okamžiku.
- Stisknutím tlačítka spouště do poloviny lze přejít okamžitě zpět do stavu připravenosti k fotografování i během zobrazení nabídky, přehrávání snímků či záznamu snímků.

Q Rychlé ovládání funkcí snímání

Můžete přímo vybrat nebo nastavit funkce snímání zobrazené na displeji LCD. To se nazývá rychlé ovládání.

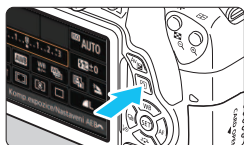

1 Stiskněte tlačítko **<Q>** (☉10).

- ▶ Zobrazí se obrazovka rychlého ovládání.



2 Nastavte požadované funkce.

- Stisknutím navigačních tlačítek **<↔>** vyberte funkci.
- ▶ Zobrazí se vybraná funkce a průvodce funkcí (str. 64).
- Otáčením voliče **<☉>** změňte nastavení.

Režimy základní zóny



Režimy kreativní zóny



3 Vyfotografujte snímek.

- Úplným stisknutím tlačítka spouště vyfotografujte snímek.
- ▶ Zobrazí se pořízený snímek.



- Informace o funkcích, které lze nastavit v režimech základní zóny, a postupy jejich nastavení naleznete na straně 89.
- V krocích 1 a 2 můžete také použít dotykovou obrazovku displeje LCD (str. 56).

Ukázka obrazovky rychloovladače

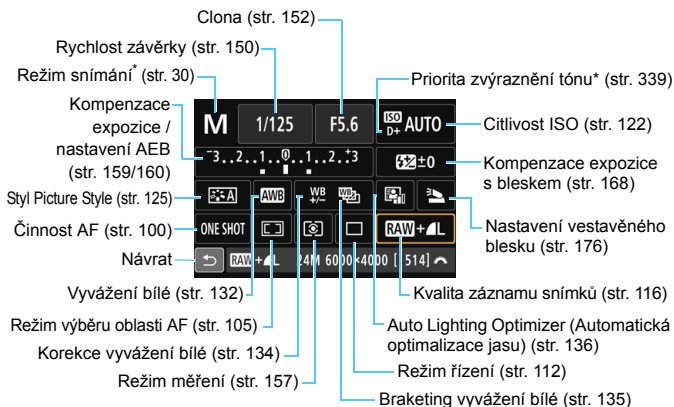

* Funkce označené hvězdičkou nelze nastavit pomocí obrazovky rychlého ovládání.

Obrazovka nastavení funkce



- Vyberte požadovanou funkci a stiskněte tlačítko <SET>. Zobrazí se obrazovka nastavení funkce.
- Stisknutím tlačítek <◀> nebo otáčením voliče <☰> změňte nastavení. Některé funkce lze také nastavit stisknutím tlačítka <INFO.>, <☰> nebo <☰>.
- Stisknutím tlačítka <SET> dokončete nastavení a vraťte se na obrazovku rychlého ovládání.
- Pokud vyberete položku <☰> (str. 104) a stisknete tlačítko <MENU>, zobrazí se znovu předchozí obrazovka.

MENU Použití nabídek

Pomocí nabídek lze zvolit různá nastavení, jako jsou kvalita záznamu snímků, datum a čas atd.

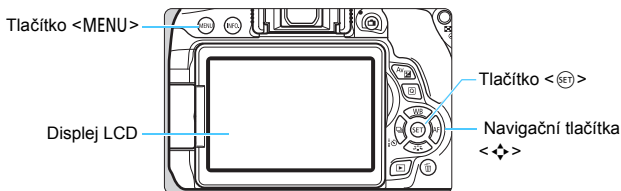

Obrazovka nabídek

Zobrazené karty a položky nabídek se budou lišit podle režimu snímání.

Režimy základní zóny

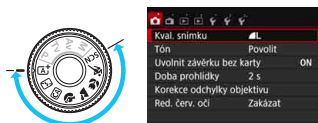

Snímání filmů



Režimy kreativní zóny

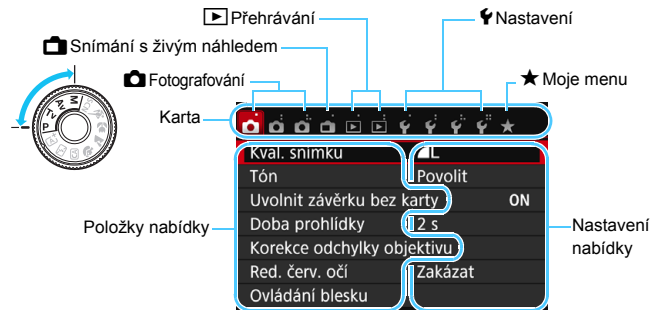

Postup nastavení položek nabídky

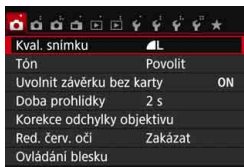

1 Zobrazte obrazovku nabídky.

- Stisknutím tlačítka <MENU> zobrazte obrazovku nabídky.

2 Vyberte příslušnou kartu.

- Stisknutím navigačních tlačítek <◀> <▶> vyberte kartu (skupinu funkcí).
- V tomto návodu například „karta [📷3]“ odkazuje na obrazovku, která se zobrazí, pokud je vybrána třetí karta 📷 (Fotografování) zleva [📷+].

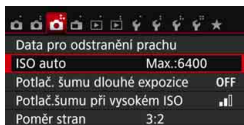

3 Vyberte požadovanou položku.

- Stisknutím navigačních tlačítek <▲> <▼> vyberte položku a stiskněte tlačítko <SET>.



4 Vyberte nastavení.

- Stisknutím navigačních tlačítek <▲> <▼> nebo <◀> <▶> vyberte požadované nastavení. (K výběru některých nastavení je nutné stisknout buď tlačítka <▲> <▼>, nebo <◀> <▶>.)
- Aktuální nastavení je označeno modrou barvou.

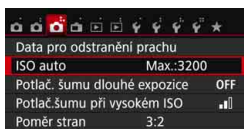

5 Zadejte požadované nastavení.

- Stisknutím tlačítka <SET> nastavení potvrďte.

6 Ukončete nastavení.

- Stisknutím tlačítka <MENU> se vrátíte k zobrazení nastavení funkce snímání.



- V kroku 2 můžete kartu nabídky vybrat také otáčením voliče <  >.
- V krocích 2 až 5 můžete také použít dotykovou obrazovku displeje LCD (str. 56).
- Vysvětlení funkcí obsažených v nabídkách vychází z předpokladu, že bylo stisknuto tlačítko <MENU> a je zobrazena obrazovka nabídky.
- Postup zrušíte stisknutím tlačítka <MENU>.
- Podrobnosti o jednotlivých položkách nabídek naleznete na straně 362.

Šedě zobrazené položky nabídky

Příklad: Je-li nastavena možnost **[Potlač. šumu u více sním.]**

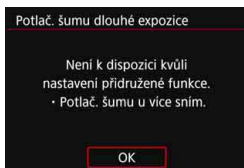
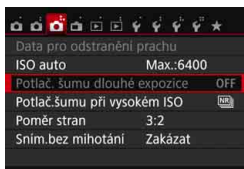

Šedě zobrazené položky nabídky nelze nastavit. Položka nabídky se zobrazí šedě, když je přepsána nastavením jiné funkce.

Chcete-li zjistit, o kterou funkci se jedná, vyberte šedě zobrazenou položku nabídky a stisknete tlačítko <  >. Šedě zobrazenou položku nabídky budete moci vybrat, až zrušíte nastavení funkce, která ji přepisuje.



U některých šedě zobrazených položek nabídky se funkce, která je přepisuje, nezobrazí.



Pomocí položky **[Vymazat všechna nast.fotoap.]** v nabídce [**4: Vymazat nastavení**] můžete obnovit výchozí nastavení funkcí nabídek (str. 267).

Použití dotykové obrazovky

Displej LCD je panel citlivý na dotyk, který můžete ovládat prsty.

Klepnutí

Obrazovka rychlého ovládání (ukázkové zobrazení)



- Klepněte prstem na displej LCD (krátce se prstem dotkněte displeje a poté z něj prst sejměte).
- Klepnutím můžete vybírat nabídky, ikony atd. zobrazené na displeji LCD.
- Pokud je možné používat dotykovou obrazovku, zobrazí se kolem ikony rámeček (kromě obrazovek nabídek). Pokud například klepnete na ikonu [Q], zobrazí se obrazovka rychlého ovládání. Klepnutím na ikonu [↩] se můžete vrátit na předchozí obrazovku.



Operace, které je možné provést klepnutím na obrazovku

- Nastavení funkcí nabídek po stisknutí tlačítka <MENU>
- Rychlé ovládání
- Nastavení funkcí po stisknutí tlačítka <Q>, <ISO>, <WB>, <▲ WB>, <▼ WB>, <◀ WB> nebo <▶ AF>
- Expozice dotykem při snímání s živým náhledem
- Nastavení funkcí během snímání s živým náhledem
- Nastavení funkcí během snímání filmu
- Operace přehrávání

Tažení

Obrazovka nabídky (ukázkové zobrazení)

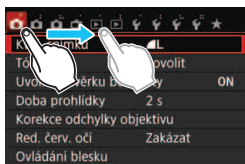

- Posouvejte prst, přičemž se dotýkejte displeje LCD.

Zobrazení stupnice (ukázkové zobrazení)

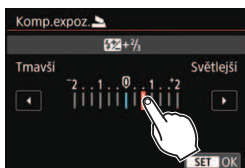

Operace, které je možné provést tažením prstu po obrazovce

- Výběr karty nebo položky nabídky po stisknutí tlačítka <MENU>
- Nastavení ovládacího prvku stupnice
- Rychlé ovládání
- Nastavení funkcí během snímání s živým náhledem
- Nastavení funkcí během snímání filmu
- Operace přehrávání

MENU Ztlumení zvukové signalizace při dotykových operacích

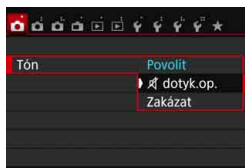

Pokud je položka [**1: Tón**] nastavena na možnost [**dotyk.op.**], nezazní při dotykových operacích tón.

MENU Nastavení ovládání dotykem

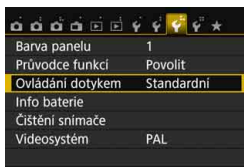

1 Vyberte položku [Ovládání dotykem].

- Na kartě [F3] vyberte položku [Ovládání dotykem] a stiskněte tlačítko <SET>.

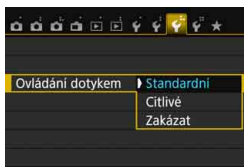

2 Zvolte nastavení ovládání dotykem.

- Vyberte preferované nastavení a stiskněte tlačítko <SET>.
- Možnost [Standardní] představuje běžné nastavení.
- Možnost [Citlivé] poskytuje reakčnější odezvu na dotyk než možnost [Standardní]. Zkuste použít obě nastavení a vyberte to, které upřednostníte.
- Pokud chcete ovládání dotykem zakázat, vyberte možnost [Zakázat].

Upozornění pro používání dotykové obrazovky

- Vzhledem k tomu, že displej LCD není citlivý na tlak, nepoužívejte pro dotykové operace žádné ostré předměty, jako jsou nehty, kuličková pera atd.
- Operace na dotykové obrazovce neprovádějte mokřými prsty.
- Pokud je displej LCD vlhký nebo máte mokré prsty, dotyková obrazovka nemusí reagovat nebo může dojít k chybné operaci. V takovém případě vypněte napájení a otřete displej LCD hadříkem.
- Nelepte na displej LCD žádné ochranné fólie (volně prodejné) ani nálepky. To může vést ke zpomalení odezvy při dotykových operacích.
- Při rychlém provedení dotykové operace po nastavení možnosti [Citlivé] může být odezva na dotyk pomalejší.

MENU Formátování karty

Pokud je karta nová nebo byla předtím naformátována v jiném fotoaparátu či počítači, naformátujte ji v tomto fotoaparátu.

- ❗ **Při formátování karty dojde k vymazání všech snímků a dat uložených na kartě. Vymazaný budou i chráněné snímky, zkontrolujte proto, zda se na kartě nenachází data, která chcete uchovat. V případě potřeby přeneste před formátováním karty snímky a data do počítače nebo do jiného zařízení.**

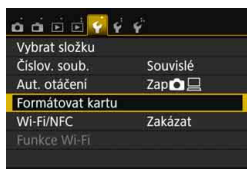

1 Vyberte položku [Formátovat kartu].

- Na kartě [**1**] vyberte položku [Formátovat kartu] a stiskněte tlačítko <SET>.

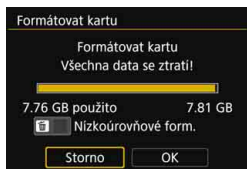

2 Naformátujte kartu.

- Vyberte položku [OK] a stiskněte tlačítko <SET>.
- ▶ Proběhne formátování karty.
- ▶ Po dokončení formátování se opět zobrazí nabídka.

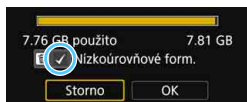

- Při nízkoúrovňovém formátování stiskněte tlačítko <SET>, aby se k položce [Nízkoúrovňové form.] doplnilo zatržítko <✓>, a poté vyberte položku [OK].



Funkci [Formátovat kartu] použijte v následujících případech:

- Je-li karta nová.
- Pokud byla karta formátována v jiném fotoaparátu nebo počítači.
- Je-li karta zaplněna snímky nebo daty.
- Jestliže se zobrazí chyba týkající se karty (str. 382).

Nízkoúrovňové formátování

- Nízkoúrovňové formátování proveďte, pokud je rychlost záznamu nebo čtení karty pomalá nebo chcete-li zcela vymazat veškerá data na kartě.
- Vzhledem k tomu, že nízkoúrovňové formátování zformátuje všechny sektory na kartě, do kterých lze zaznamenávat, bude trvat nepatrně déle než normální formátování.
- Nízkoúrovňové formátování lze zastavit výběrem položky [**Storno**]. I v tomto případě bude dokončeno normální formátování a kartu bude možné používat obvyklým způsobem.



- Při formátování karty nebo mazání dat se mění pouze informace týkající se správy souborů. Vlastní data nejsou zcela vymazána. Nezapomeňte na tuto skutečnost při prodeji nebo likvidaci karty. Při likvidaci karty proveďte nízkoúrovňové formátování nebo kartu fyzicky zničte, abyste zabránili zneužití osobních údajů.
- **Před použitím nové karty Eye-Fi musí být do počítače nainstalován software obsažený na kartě. Poté naformátujte kartu ve fotoaparátu.**



- Kapacita karty zobrazená na obrazovce formátování karty může být nižší než kapacita uvedená na samotné kartě.
- Toto zařízení obsahuje technologii exFAT, k níž poskytla licenci společnost Microsoft.

Přepnutí zobrazení na displeji LCD

Na displeji LCD lze zobrazit obrazovku nastavení fotografování, obrazovku nabídek, pořízené snímky atd.

Nastavení fotografování

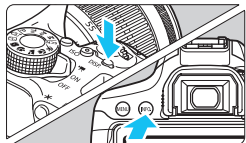
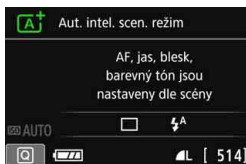

- Po zapnutí napájení se zobrazí nastavení fotografování.
- **Po stisknutí tlačítka spouště do poloviny se zobrazení vypne. A po uvolnění tlačítka spouště se zobrazení znovu zapne.**
- Zobrazení můžete také vypnout stisknutím tlačítka <DISP.>. Opětovným stisknutím tlačítka zobrazení zapnete.
- Stisknutím tlačítka <INFO.> lze přepínat zobrazení na displeji LCD mezi nastaveními snímání (str. 28) a nastaveními fotoaparátu (str. 266).

Funkce nabídky

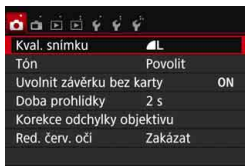

- Zobrazí se po stisknutí tlačítka <MENU>. Opětovným stisknutím tlačítka se vrátíte na obrazovku nastavení fotografování.
- Zobrazí se po stisknutí tlačítka <▶>. Opětovným stisknutím tlačítka se vrátíte na obrazovku nastavení fotografování.

Vyfotografovaný snímek



- Pomocí položky [☛ 2: Vyp./zap. LCD] můžete nastavit displej LCD tak, aby se nevypínal a nezapínal (str. 270).
- I když je zobrazena obrazovka nabídky nebo pořízený snímek, bude stisknutím tlačítka spouště možné okamžitě fotografovat.

Zobrazení rastru

V hledáčku lze zobrazit rastr, který pomáhá sledovat naklonění fotoaparátu nebo zvolit kompozici.

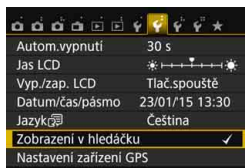

1 Vyberte položku [Zobrazení v hledáčku].

- Na kartě [F2] vyberte položku [Zobrazení v hledáčku] a stiskněte tlačítko <SET>.

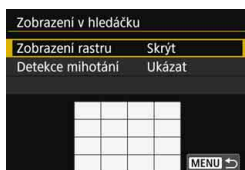

2 Vyberte položku [Zobrazení rastru].

- Vyberte položku [Zobrazení rastru] a stiskněte tlačítko <SET>.

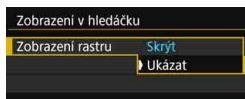

3 Vyberte možnost [Ukázat].

- Vyberte možnost [Ukázat] a stiskněte tlačítko <SET>.
- ▶ Po ukončení nabídky se v hledáčku zobrazí rastr.

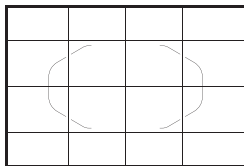

 Rastr lze na displeji LCD zobrazit při snímání s živým náhledem a před zahájením snímání filmu (str. 204, 250).

Zobrazení detekce mihotání[☆]

Po nastavení této funkce se v hledáčku zobrazí symbol < **Flicker!** >, když fotoaparát zjistí mihotání způsobené blikajícím zdrojem světla. Při výchozím nastavení je pro detekci mihotání nastavena možnost **[Ukázat]**.

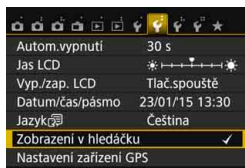

1 Vyberte položku **[Zobrazení v hledáčku]**.

- Na kartě [**2**] vyberte položku **[Zobrazení v hledáčku]** a stiskněte tlačítko < **SET** >.

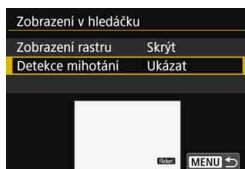

2 Vyberte položku **[Detekce mihotání]**.

- Vyberte položku **[Detekce mihotání]** a stiskněte tlačítko < **SET** >.

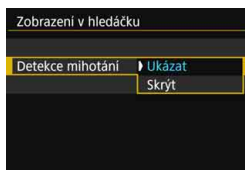

3 Vyberte možnost **[Ukázat]**.

- Vyberte možnost **[Ukázat]** a stiskněte tlačítko < **SET** >.



Po nastavení položky [**3: Sním.bez mihotání**] na možnost **[Povolit]** můžete pořizovat snímky se sníženou nerovnoměrností expozice způsobenou mihotáním (str. 144).

Průvodce funkcí

Průvodce funkcí se zobrazí, pokud změníte režim snímání nebo nastavíte funkci snímání, při snímání s živým náhledem, snímání filmu nebo rychlém ovládání pro přehrávání. Průvodce zobrazí stručný popis daného režimu, funkce nebo možnosti. Průvodce rovněž zobrazí popis, pokud vyberete funkci nebo možnost na obrazovce rychlého ovládání. Průvodce funkcí se ukončí, jakmile klepnete na popis nebo budete pokračovat v operaci.

● Režim snímání (ukázka)

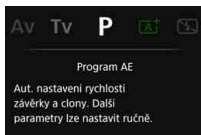
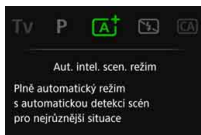

● Obrazovka rychlého ovládání (ukázka)



Nastavení snímání



Snímání s živým náhledem



Přehrávání

MENU Zakázání průvodce funkcí

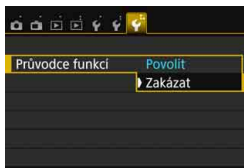

Vyberte položku [Průvodce funkcí].

- Na kartě [43] vyberte položku [Průvodce funkcí] a stiskněte tlačítko <SET>.
- Vyberte možnost [Zakázat] a stiskněte tlačítko <SET>.

2

Základní fotografování a přehrávání snímků

V této kapitole je vysvětleno použití režimů základní zóny na voliči režimů tak, abyste dosáhli co nejlepších výsledků, a postup přehrávání snímků.

Při použití režimů základní zóny stačí zaměřit fotoaparát na fotografovaný objekt a stisknout tlačítko spouště, přičemž fotoaparát nastaví vše automaticky (str. 89, 354). Zároveň nelze změnit pokročilá nastavení funkcí snímání, aby se předešlo pořízení nepovedených snímků z důvodu nesprávných operací.

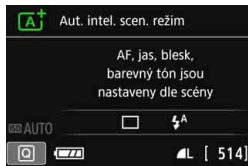

 Pokud nastavíte volič režimů do polohy <SCN>, když je vypnutý displej LCD, pak před snímáním stiskněte tlačítko <Q> a zkontrolujte režim snímání (str. 80).

[A⁺] Plně automatické fotografování (automatický inteligentní scénický režim)

[A⁺] je plně automatický režim. Fotoaparát analyzuje scénu a automaticky nastaví optimální nastavení. Rovněž automaticky upraví zaostření na základě zjištění, zda je objekt nehybný nebo se pohybuje (str. 69).

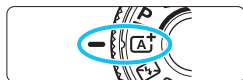

Rámeček plošného AF

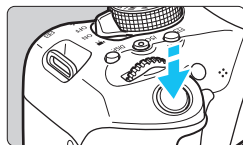
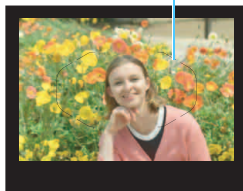

Indikátor zaostření

1 Přesuňte volič režimů do polohy **[A⁺]**.

2 Zaměřte fotoaparát tak, aby se fotografovaný objekt nacházel v rámečku plošného AF.

- Fotoaparát k zaostření použije všechny AF body a zaostří na nejbližší objekt.
- Zaostření proběhne nejsnáze, pokud se fotografovaný objekt nachází uprostřed rámečku plošného AF.

3 Zaostřete na fotografovaný objekt.

- Stiskněte tlačítko spouště do poloviny. Prvky objektivu se zaostří.
- ▶ Zobrazí se AF body, v kterých došlo k zaostření. Současně zazní zvuková signalizace a rozsvítí se indikátor zaostření **[●]** v hledáčku.
- ▶ Za nedostatečného osvětlení se AF body krátce červeně rozsvítí.
- ▶ V případě potřeby se automaticky zvedne vestavěný blesk.

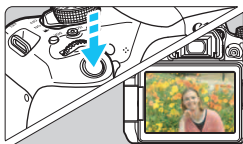

4 Vyfotografujte snímek.

- Úplným stisknutím tlačítka spouště vyfotografujte snímek.
- ▶ Pořízený snímek se zobrazí na displeji LCD na dobu 2 s.
- Po ukončení snímání zatlačte vestavěný blesk prsty zpět.



Režim < **A+** > vytváří působivěji vypadající barvy ve scénách v přírodě, pod širým nebem nebo při západu slunce. Pokud jste nedosáhli požadovaných tónů barev, přejděte na režim kreativní zóny a vyberte jiný styl Picture Style než < **A+** >. Poté vyfotografujte snímek znovu (str. 125).



Časté otázky

- **Indikátor zaostření < ● > bliká a nelze správně zaostřit.**
Zaměřte fotoaparát tak, aby se v rámečku plošného AF nacházela oblast s dobrým kontrastem, a stiskněte tlačítko spouště do poloviny (str. 50). Pokud jste příliš blízko fotografovaného objektu, posuňte se od něj dále a opakujte akci.
- **AF body se po zaostření nerozsvítí červeně.**
AF body se rozsvítí červeně pouze při dosažení zaostření za slabého osvětlení.
- **Rozsvítí se více AF bodů současně.**
Zaostření bylo dosaženo ve všech těchto bodech. Můžete pořídit snímek, dokud bude svítit AF bod pokrývající cílový objekt.

- **Zvuková signalizace stále vydává tichý tón. (Nerozsvítí se indikátor zaostření <●>.)**

Tento stav označuje, že fotoaparát průběžně zaostřuje na pohybující se objekt. (Nerozsvítí se indikátor zaostření <●>.) Můžete pořídit ostré snímky pohybujícího se objektu. Uvědomte si, že v tomto případě nebude pracovat blokování zaostření (str. 69).

- **Po stisknutí tlačítka spouště do poloviny fotoaparát nezaostří na fotografovaný objekt.**

Pokud je přepínač režimů zaostřování na objektivu nastaven do polohy <MF> (ruční zaostřování), přesuňte jej do polohy <AF> (automatické zaostřování).

- **Byl emitován záblesk, přestože bylo denní světlo.**

Při fotografování objektu v protisvětle může být emitován záblesk, aby pomohl osvětlit temné oblasti objektu. Pokud nechcete, aby se emitoval záblesk, použijte rychlé ovládání a nastavte položku [Záblesk blesku] na možnost [☺] (str. 88) nebo nastavte režim <☹> (Vypnutý blesk) a vyfotografujte snímek (str. 71).

- **Blesk emitoval záblesk a výsledný snímek je mimořádně jasný.**

Přesuňte se dále od objektu a vyfotografujte snímek. Pokud je při fotografování s bleskem fotografovaný objekt příliš blízko fotoaparátu, může být výsledný snímek příliš jasný (přeexponovaný).

- **Při nedostatku světla vydal vestavěný blesk několik záblesků.**

Stisknutím tlačítka spouště do poloviny může dojít k aktivaci vestavěného blesku, který vydá několik záblesků usnadňujících automatické zaostření. Tato funkce se označuje jako pomocné světlo AF. Efektivní dosah je přibližně 4 metry. Vestavěný blesk bude při kontinuálním emitování záblesků vydávat zvuky. Nejde o závadu, ale o normální chování.

- **Po použití blesku je dolní část výsledného snímku nepřírodně tmavá.**

Jelikož byl fotografovaný objekt příliš blízko fotoaparátu, vytvořil se na snímku stín od tubusu objektivu. Přesuňte se dále od objektu a vyfotografujte snímek. Pokud je na objektivu nasazena sluneční clona, před fotografováním snímku s bleskem ji sejměte.

[A⁺] Techniky fotografování v plně automatickém režimu (automatickém inteligentním scénickém režimu)

Změna kompozice snímku



U některých motivů může umístění fotografovaného objektu více doleva či doprava pomoci vytvořit vyváženější snímek s příjemným pozadím a perspektivou.

V režimu < [A⁺] > stisknutím tlačítka spouště do poloviny zaostřete na nepohyblivý objekt. Zaostření na tento objekt bude následně zablokováno. Podržte tlačítko spouště stisknuté do poloviny, změňte kompozici snímku a poté úplným stisknutím tlačítka spouště pořídte snímek. Tato funkce se označuje jako „blokování zaostření“. Blokování zaostření lze používat i v jiných režimech základní zóny (s výjimkou režimů < [M] > < [S] >).

Fotografování pohyblivých objektů



Pokud se v režimu < [A⁺] > fotografovaný objekt během zaostřování nebo po zaostření pohybuje (mění se vzdálenost od fotoaparátu), dojde k aktivaci inteligentního průběžného automatického zaostřování (AI Servo AF), které zajistí průběžné zaostřování na daný objekt. (Zvuková signalizace bude nadále vydávat tichý signál.) Dokud bude rámeček plošného AF zaměřen na tento objekt a dokud současně podržíte tlačítko spouště stisknuté do poloviny, bude fotoaparát neustále zaostřovat. Jakmile budete chtít snímek vyfotografovat, stiskněte tlačítko spouště úplně.

Snímání s živým náhledem

Můžete fotografovat, zatímco sledujete obraz na displeji LCD. Tento postup se nazývá „snímání s živým náhledem“. Podrobné informace naleznete na straně 191.

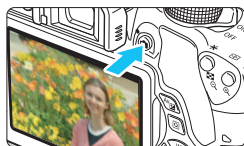

1 Zobrazte obraz živého náhledu na displeji LCD.

- Stiskněte tlačítko <  >.
- ▶ Na displeji LCD se zobrazí obraz živého náhledu.

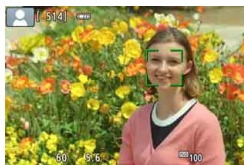

2 Zaostřete na fotografovaný objekt.

- Stisknutím tlačítka spouště do poloviny zaostřete.
- ▶ Po správném zaostření se barva AF bodu změní na zelenou a uslyšíte zvukovou signalizaci.

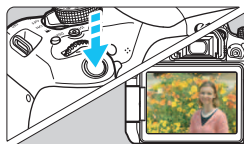

3 Vyfotografujte snímek.

- Stiskněte úplně tlačítko spouště.
- ▶ Snímek bude vyfotografován a zobrazí se na displeji LCD.
- ▶ Po ukončení prohlídky snímku se fotoaparát automaticky vrátí do režimu snímání s živým náhledem.
- Snímání s živým náhledem ukončíte stisknutím tlačítka <  >.

Můžete také otočit displej LCD pro různé úhly (str. 39).



Normální úhel



Malý úhel



Velký úhel

Vypnutí blesku

Fotoaparát analyzuje scénu a automaticky nastaví optimální nastavení. Na místech, kde je zakázáno fotografování s bleskem, například v muzeu nebo podvodním světě, použijte režim <> (Vypnutý blesk).

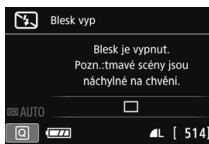
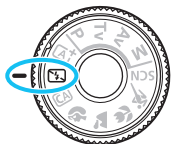

Tipy pro fotografování

- **Pokud v hledáčku bliká zobrazení číselných údajů, zabraňte rozhýbání fotoaparátu.**
Při nedostatku světla, kdy hrozí nebezpečí rozhýbání fotoaparátu, bude v hledáčku blikat zobrazení nastavené rychlosti závěrky. Držte fotoaparát co nejpevněji nebo použijte stativ. Jestliže používáte objektiv se zoomem, omezte riziko rozmazání snímku způsobené rozhýbáním fotoaparátu, i když držíte fotoaparát v ruce, pomocí co nejkratší ohniskové vzdálenosti.
- **Fotografujte portréty bez blesku.**
Při nedostatečném osvětlení požádejte fotografovanou osobu, aby zůstala bez hnutí, dokud nebude pořízen snímek. Jakýkoli pohyb objektu během snímání může mít za následek rozmazání objektu na snímku.

CA Kreativní automatické fotografování

V režimu <CA> můžete pro snímání nastavit následující funkce:

(1) Extra snímek s efektem, (2) Snímky podle prostředí, (3) Rozmazané pozadí, (4) Režim řízení a (5) Záblesk blesku. Výchozí nastavení jsou stejná jako v režimu <A+>.

* Zkratka CA označuje Kreativní automatický režim.



1 Přesuňte volič režimů do polohy <CA>.

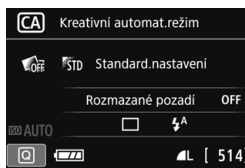

2 Stiskněte tlačítko <Q> (1/10).

▶ Zobrazí se obrazovka rychlého ovládání.

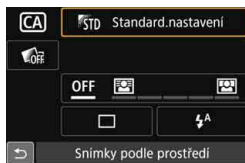

3 Nastavte požadovanou funkci.

- Stisknutím navigačních tlačítek <◀▶>> vyberte funkci.
- ▶ Zobrazí se vybraná funkce a průvodce funkcí (str. 64).
- Stisknutím tlačítka <SET> nastavte funkci.
- Postup nastavení a podrobné informace o jednotlivých funkcích naleznete na stranách 73–75.

4 Vyfotografujte snímek.

- Úplným stisknutím tlačítka spouště vyfotografujte snímek.

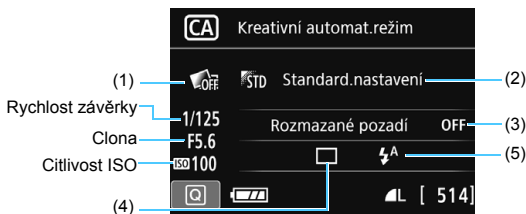

Pokud po nastavení fotoaparátu na snímání s živým náhledem nastavíte funkci (1), (2) nebo (3), uvidíte výsledný efekt na obrazovce před zahájením snímání.

(1) Extra snímek s efektem

- Pro snímání můžete vybrat jakýkoli z následujících efektů: Kreativní filtry (str. 200), styly Picture Style (str. 125) a Snímky podle prostředí (str. 90).
- Stisknutím tlačítek <◀> <▶> vyberte možnost [: Povolit]. Otáčením voliče < > vyberte efekt snímání a vyfotografujte snímek.
- Po pořízení snímku se zaznamenají dva snímky. Jeden s použitým efektem a jeden bez efektu. Oba snímky se zobrazí společně ihned po pořízení snímku. Snímek bez efektu se zobrazí vlevo a snímek s efektem vpravo.

Registrace oblíbených efektů snímání

- Při prohlídce snímku ihned po pořízení a při přehrávání bude snímek s použitým efektem označen ikonou []. Po stisknutí tlačítka < > a poté tlačítka <INFO.> lze zkontrolovat, který efekt snímání je použit.
- Prostřednictvím položky [: Oblíbený efekt] můžete zaregistrovat až dva efekty snímání.
- Po výběru efektu snímání zaregistrovaného pomocí položky [: Oblíbený efekt] můžete snímat s použitím tohoto efektu. Obsah položky [: Oblíbený efekt] lze také přepsat.



- Pokud používáte kartu Eye-Fi, pro kterou jste nastavili vymazání snímků po dokončení jejich přenosu, nezobrazí se při přehrávání ihned po pořízení snímek bez efektu.
- Obraz živého náhledu zobrazený s použitou funkcí Extra snímek s efektem nebude vypadat přesně stejně jako skutečná fotografie.

(2) Snímky podle prostředí

- Můžete vybrat prostředí, které chcete zachytit na snímcích, a poté s pomocí tohoto nastavení fotografovat.
- Stisknutím tlačítek <▲> <▼> vyberte prostředí. Podrobné informace naleznete na straně 90.

(3) Rozmazané pozadí



- Pokud je nastavena možnost **[OFF]**, stupeň rozmazání pozadí se změní v závislosti na jas.
- Je-li nastavena jakákoli jiná možnost než **[OFF]**, můžete rozmazání pozadí upravit bez ohledu na jas.
- Pokud otáčením voliče <☀> přesunete kurzor doprava, bude pozadí vypadat ostřeji.
- Pokud otáčením voliče <☀> přesunete kurzor doleva, bude pozadí objektu rozmazané. Uvědomte si, že v závislosti na světelnosti objektivu (nejmenším clonovém čísle) nemusí být možné zvolit určitá nastavení posuvníku.
- Pokud používáte snímání s živým náhledem, můžete sledovat rozmazání snímku před a za zaostřovacím bodem. Při otáčení voliče <☀> se na displeji LCD zobrazí zpráva **[Simulace rozmazání]**.
- Pokud chcete rozmazat pozadí, vyhledejte si informace v části „Fotografování portrétů“ na straně 76.
- Míra rozmazání pozadí závisí na použitém objektivu a podmínkách při fotografování.
- Tuto funkci nelze nastavit, pokud používáte blesk. Pokud je nastaven režim blesku <⚡> a zvolíte rozmazání pozadí, automaticky se nastaví režim <☀>.



- Pokud je během snímání s živým náhledem aktivní funkce **[Simulace rozmazání]**, může obraz zobrazený s blikající ikonou <Exp.SIM> (str. 194) obsahovat více šumu než skutečně zaznamenaný snímek, případně může vypadat tmavší.
- Funkce (1) Extra snímek s efektem a (2) Snímky podle prostředí nelze nastavit současně.
- Funkce (1) Extra snímek s efektem a (3) Rozmazané pozadí nelze nastavit současně.

(4) Režim řízení: K výběru použijte volič <  >.

<  > **Jednotlivé snímky:**

Umožňuje fotografovat snímky po jednom.

<  > **Kontinuální snímání:**

Budou nepřetržitě pořizovány snímky, dokud budete držet zcela stisknuté tlačítko spouště. Můžete vyfotografovat přibližně až 5,0 snímku za sekundu.

<  > **Jednotlivé tiché snímání*:**

Tišíší snímání jednotlivých snímků než v režimu <  >.

<  > **Kontinuální tiché snímání*:**

Tišíší kontinuální snímání (maximálně přibližně 3,0 snímku za sekundu) než v režimu <  >.



<  > **Samospoušť: 10 s / dálkové ovládání:**

Snímek se pořídí 10 sekund po stisknutí tlačítka spouště. Lze také použít dálkový ovladač.

<  > **Samospoušť: 2 s:**

Snímek se pořídí 2 sekundy po stisknutí tlačítka spouště.

<  > **Samospoušť: Kontinuální:**

Stisknutím tlačítek <  > <  > nastavte počet snímků (2 až 10), které chcete vyfotografovat pomocí samospouště. Deset sekund poté, co stisknete tlačítko spouště, se pořídí nastavený počet snímků.

* Nelze nastavit při snímání s živým náhledem.







(5) Záblesk blesku: Otáčením voliče <  > vyberte požadované nastavení.

<  > **Automatický blesk** : Záblesk je emitován automaticky, když je to potřebné.

<  > **S bleskem** : Záblesk je emitován vždy.

<  > **Vypnutý blesk** : Blesk je deaktivován.



- Při použití samospouště si prostudujte poznámky  na straně 114.
- Pokyny pro použití režimu <  > naleznete v části „Vypnutí blesku“ na straně 71.
- Pokud je nastavena funkce Extra snímek s efektem, nelze nastavit možnosti **RAW +  L**, **RAW** a <  > <  > <  >.
- Pokud je nastaveno rozmazané pozadí, nelze použít blesk.

Fotografování portrétů

Režim (Portrét) zajišťuje rozmazání pozadí, aby lépe vynikla fotografovaná osoba. Zajišťuje také jemnější vzhled odstínů pleti a vlasů.

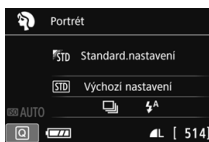
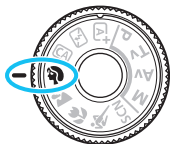

Tipy pro fotografování

- **Vyberte místo, na kterém je vzdálenost mezi objektem a pozadím nejdelší.**

Čím větší bude vzdálenost fotografovaného objektu od pozadí, tím rozmazanější bude vzhled pozadí. Fotografovaný objekt také lépe vynikne na jednoduchém a tmavém pozadí.

- **Použijte teleobjektiv.**

Pokud používáte objektiv se zoomem, použijte co nejdelší ohniskovou vzdálenost tak, aby byl snímek tvořen obrazem fotografované osoby od pasu nahoru. V případě potřeby se přesuňte blíže.

- **Zaostřete na tvář.**

Zkontrolujte, zda svítí AF bod, jenž se nachází na tváři. Při fotografování tváře zblízka zaostřete na oči.

 Výchozí nastavení je (Kontinuální snímání). Pokud přidržíte stisknuté tlačítko spouště, můžete snímat kontinuálně a zachytit jemné změny postoje a výrazu obličeje fotografované osoby (maximálně přibližně 5,0 snímku/s).

Fotografování krajiny

Režim <> (Krajina) použijte pro široké scénérie nebo v případech, kdy chcete mít zaostřen celý záběr, od blízkých objektů až po vzdálené. Snímky s živými odstíny modré a zelené barvy a se silným doostřením a výrazným vzhledem.

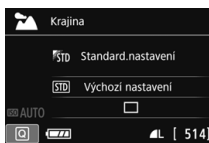

Tipy pro fotografování

- **Při použití objektivu se zoomem využijte jeho širokoúhlé nastavení.**

Jestliže použijete širokoúhlé nastavení objektivu se zoomem, dosáhnete vyšší ostrosti objektů v popředí i v pozadí než při použití teleobjektivu. Snímky krajiny také získají při tomto nastavení lepší perspektivu.

- **Fotografování nočních snímků.**

Režim <> je vhodný také pro noční scény, protože je v něm deaktivován vestavěný blesk. Při fotografování nočních scén použijte stativ, abyste zabránili rozhybání fotoaparátu.



- Vestavěný blesk nebude emitovat záblesk ani při protisvětle či nedostatečném osvětlení.
- Pokud používáte externí blesk Speedlite, bude emitovat záblesk.

Fotografování detailů

Chcete-li zblízka fotografovat květiny nebo malé předměty, použijte režim <🌸> (Detail). Pokud chcete, aby se malé objekty jevily mnohem větší, použijte makroobjektiv (prodává se samostatně).

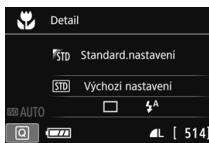
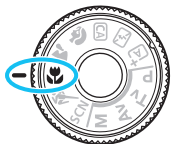

Tipy pro fotografování

- **Použijte jednoduché pozadí.**

Na jednoduchém pozadí vyniknou malé předměty, jako například květiny, lépe.

- **Přesuňte se co nejbližší k fotografovanému objektu.**

Ověřte, jaká je minimální zaostřovací vzdálenost objektivu. Na některých objektivěch se nachází označení, jako je <MACRO 0.25m/0.8ft>. Minimální zaostřovací vzdálenost objektivu se měří od značky <⊕> (ohnisková rovina) na horní straně fotoaparátu k fotografovanému objektu. Pokud jste příliš blízko objektu, bude indikátor zaostření <●> blikat. Pokud použijete blesk a dolní část snímku je tmavá, přesuňte se dále od objektu.

- **Při použití objektivu se zoomem nastavte co nejdelší ohniskovou vzdálenost.**



Pokud používáte objektiv se zoomem, bude se při nastavení delší ohniskové vzdálenosti jevit fotografovaný objekt větší.

Fotografování pohyblivých objektů

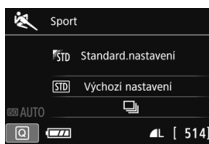
Režim < > (Sport) slouží k fotografování pohybujících se objektů, jako je běžící osoba nebo jedoucí vozidlo.



Tipy pro fotografování

- **Použijte teleobjektiv.**
Teleobjektiv je vhodný pro fotografování z dálky.
- **Sledujte objekt pomocí rámečku plošného AF.**
Zaměřte středový AF bod na objekt a stisknutím tlačítka spouště do poloviny spustíte automatické zaostřování v rámečku plošného AF. Během automatického zaostřování bude zvuková signalizace stále vydávat tichý signál. Pokud nelze dosáhnout zaostření, bude indikátor zaostření < > blikat. Výchozí nastavení je < > (Kontinuální snímání). Jakmile budete chtít snímek vyfotografovat, stiskněte tlačítko spouště úplně. Pokud přidržíte stisknuté tlačítko spouště, budete moci používat automatické zaostřování během kontinuálního snímání pohybu objektu (maximálně přibližně 5,0 snímku/s).
- Při nedostatku světla, kdy hrozí nebezpečí rozhybání fotoaparátu, bude v hledáčku vlevo dole blikat zobrazení nastavené rychlosti závěrky. Držte fotoaparát co nejpevněji a vyfotografujte snímek.
- Při snímání s živým náhledem se použije jednosnímkové automatické zaostřování (One-Shot AF) (str. 101).
- Pokud používáte externí blesk Speedlite, bude emitovat záblesk.

SCN: Režim Speciální scéna

Pokud pro objekt nebo scénu vyberete režim snímání, fotoaparát automaticky zvolí správná nastavení.



1 Přesuňte volič režimů do polohy <SCN>.



2 Stiskněte tlačítko <Q> (⚙️).

▶ Zobrazí se obrazovka rychlého ovládání.

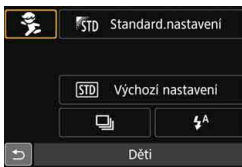

3 Vyberte režim snímání.

- Stisknutím navigačních tlačítek <⬅️➡️> vyberte ikonu požadovaného režimu snímání.
- Otáčením voliče <⚙️> vyberte režim snímání.
- Můžete také vybrat ikonu režimu snímání a stisknutím tlačítka <SET> zobrazit výběr režimů snímání, z nichž si můžete jeden vybrat.



Režimy snímání dostupné v režimu <SCN>

Režim snímání	Strana
Děti	str. 81
Jídlo	str. 82
Světlo svíčky	str. 83



Režim snímání	Strana
Noční portrét	str. 84
Noční scéna z ruky	str. 85
Ovládání HDR podsvětlení	str. 86

Fotografování dětí

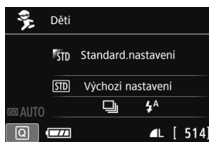
Pokud chcete nepřetržitě zaostřovat na pobíhající děti a fotografovat je, použijte režim <  > (Děti). Odstíny pleti budou vypadat zdravě.



Tipy pro fotografování

- **Sledujte objekt pomocí rámečku plošného AF.**
Zaměřte středový AF bod na objekt a stisknutím tlačítka spouště do poloviny spusťte automatické zaostřování v rámečku plošného AF. Během automatického zaostřování bude zvuková signalizace stále vydávat tichý signál. Pokud nelze dosáhnout zaostření, bude indikátor zaostření <  > blikat.
- **Fotografujte kontinuálně.**
Výchozí nastavení je <  > (Kontinuální snímání). Jakmile budete chtít snímek vyfotografovat, stiskněte tlačítko spouště úplně. Pokud přidržíte stisknuté tlačítko spouště, budete moci používat automatické zaostřování během kontinuálního snímání objektu, který se pohybuje nebo jehož výrazy tváře se mění (maximálně přibližně 5,0 snímku/s).
-  Během nabíjení blesku se v hledáčku zobrazí upozornění „**buSY**“ a nebude možné pořídít snímek. Pořídte snímek, až toto upozornění zmizí. Při snímání s živým náhledem se zobrazí upozornění „**BUSY**“ na displeji LCD a nebude možné spatřit objekt.
- Při snímání s živým náhledem se použije jednosnímkové automatické zaostřování (One-Shot AF) (str. 101).

Fotografování jídla

Při fotografování jídla použijte režim <> (Jídlo). Fotografie budou jasné a živé.



Tipy pro fotografování

● **Změňte tón barvy.**

Můžete změnit nastavení položky [**Tón barvy**]. Na fotografiích s červeným nádechem vypadá jídlo obvykle více svěží. Pokud chcete zvýšit červený nádech jídla, upravte nastavení směrem k textu [**Teplý tón**]. Pokud vypadá příliš červeně, upravte nastavení směrem k textu [**Chladný tón**].

● **Vyfotografujte objekt zblízka.**

Pokud máte objektiv se zoomem, použijte při fotografování jídla zblízka krajní polohu pro teleobjektiv.

● **Vyvarujte se použití blesku.**

Pokud použijete blesk, může se světlo odrazit od talíře nebo jídla, čímž způsobí nepřírozené stíny. Při výchozím nastavení je zvolen režim <> (Vypnutý blesk). Při fotografování za nedostatečného osvětlení se snažte zabránit rozhýbání fotoaparátu.

- Jelikož tento režim nastaví tón barev tak, aby jídlo vypadalo svěží, mohou být osoby vyfotografovány s nevhodným tónem pleti.
- Při použití blesku se položka [**Tón barvy**] přepne na standardní nastavení.

Fotografování portrétů při světle svíčky

K fotografování osob při světle svíčky použijte režim (Světlo svíčky). Na fotografii zůstanou zachovány tóny barev světla svíčky.

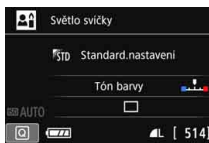

Tipy pro fotografování

- **K zaostřování použijte středový AF bod.**
Zaměřte středový AF bod v hledáčku na objekt a poté pořídte fotografii.
- **Pokud v hledáčku bliká zobrazení rychlosti závěrky, zabraňte rozhýbání fotoaparátu.**
Při nedostatku světla, kdy hrozí nebezpečí rozhýbání fotoaparátu, bude v hledáčku blikat zobrazení nastavené rychlosti závěrky. Držte fotoaparát co nejpevněji nebo použijte stativ. Jestliže používáte objektiv se zoomem, omezte riziko rozmazání snímku způsobené rozhýbáním fotoaparátu, i když držíte fotoaparát v ruce, pomocí co nejkratší ohniskové vzdálenosti.
- **Změňte tón barvy.**
Můžete změnit nastavení položky [**Tón barvy**]. Pokud chcete zvýšit červený nádech světla svíčky, upravte nastavení směrem k textu [**Teplý tón**]. Pokud vypadá příliš červeně, upravte nastavení směrem k textu [**Chladný tón**].



- Snímání s živým náhledem nelze použít.
- Vestavěný blesk nebude emitovat záblesk. Při nedostatečném osvětlení může být emitováno pomocné světlo AF (str. 103).
- Pokud používáte externí blesk Speedlite, bude emitovat záblesk.

Fotografování nočních portrétů (se stativem)

Pokud fotografujete osoby v noci a chcete dosáhnout přirozeně vypadající noční scény v pozadí, použijte režim  (Noční portrét). Doporučujeme použít stativ.

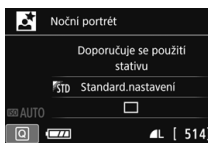
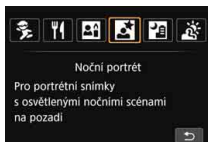

Tipy pro fotografování



- **Použijte širokoúhlý objektiv a stativ.**

Jestliže používáte objektiv se zoomem, nastavte co nejkratší ohniskovou vzdálenost, abyste dosáhli širokoúhlého nočního záběru. Chcete-li zabránit rozhýbání fotoaparátu v tomto režimu, použijte stativ.

- **Zkontrolujte jas objektu.**

Při nedostatečném osvětlení bude vestavěný blesk automaticky emitovat záblesk, aby bylo dosaženo správné expozice fotografovaného objektu. Po pořízení snímku je doporučeno si jej přehrát a zkontrolovat jas. Pokud objekt vypadá tmavý, přesuňte se blíže a vyfotografujte snímek znovu.

- **Zkuste také fotografovat v jiných režimech snímání.**

U snímků pořizovaných v noci se zvyšuje riziko, že se na nich projeví rozhýbání fotoaparátu, proto doporučujeme fotografovat také v režimech  a .

- Požádejte fotografovanou osobu, aby se nehýbala ani po emitování záblesku.
- Při společném použití samospouště a blesku se po pořízení snímku krátce rozsvítí indikátor samospouště.
- Prostudujte si upozornění na straně 87.

Fotografování nočních scén (z ruky)

Nejllepších výsledků dosáhnete, pokud při fotografování noční scény použijete stativ. Ovšem režim  (Noční scéna z ruky) umožňuje fotografovat noční scény, i když držíte fotoaparát v rukou. Pro každý snímek jsou souvisle pořízeny čtyři dílčí snímky a poté je zaznamenán jeden výsledný snímek s potlačeným vlivem rozhýbání fotoaparátu.

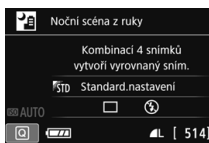



Tipy pro fotografování

- **Držte fotoaparát pevně.**

Při fotografování držte fotoaparát pevně a ve stabilní poloze. V tomto režimu jsou čtyři dílčí snímky vyrovnány a sloučeny do jediného snímku. Pokud je však jakýkoli ze čtyř dílčích snímků významně posunutý v důsledku rozhýbání fotoaparátu, nemusí být dílčí snímky ve výsledném snímku řádně vyrovnány.

- **Při pořizování snímků osob zapněte blesk.**

Pokud chcete do snímku noční scény zahrnout osoby, stiskněte tlačítko  a nastavte režim  (S bleskem). K vyfotografování prvního dílčího snímku bude použit blesk, aby byl pořízen pěkný portrét. Požádejte osobu, aby se nehýbala, dokud nebudou pořízeny všechny čtyři souvislé dílčí snímky.

 Prostudujte si upozornění na straně 87.

Fotografování scén v protisvětle

Při fotografování scén, které obsahují jasné i tmavé oblasti, použijte režim <  > (Ovládání HDR podsvětlení). Při pořizování jednoho snímku v tomto režimu jsou souvisle vyfotografovány tři dílčí snímky s odlišnými expozičními. Výsledkem je jeden snímek s širokým rozsahem tónů, jenž má minimalizovány oříznuté stíny způsobené protisvětlem.

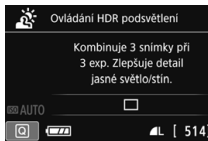

Tipy pro fotografování

● **Držte fotoaparát pevně.**

Při fotografování držte fotoaparát pevně a ve stabilní poloze. V tomto režimu jsou tři dílčí snímky vyrovnány a sloučeny do jediného snímku. Pokud je však jakýkoli ze tří dílčích snímků významně posunutý v důsledku rozhýbání fotoaparátu, nemusí být dílčí snímky ve výsledném snímku řádně vyrovnány.

-  Blesk nebude emitovat záblesk. Při nedostatečném osvětlení může být emitováno pomocné světlo AF (str. 103).
- Prostudujte si upozornění na straně 87.

 * Zkratka HDR označuje vysoký dynamický rozsah (High Dynamic Range).



Upozornění pro režimy <M> (Noční portrét) a <P> (Noční scéna z ruky)

- Při snímání s živým náhledem může být obtížné zaostřit na světelné body, například v noční scéně. V takovém případě přesuňte přepínač režimů zaostřování na objektivu do polohy <MF> a zaostřete ručně.
- Zobrazený obraz živého náhledu nebude vypadat přesně stejně jako skutečný vyfotografovaný snímek.

Upozornění pro režim <P> (Noční scéna z ruky)

- Pokud je při fotografování s bleskem fotografovaný objekt příliš blízko fotoaparátu, může být výsledný snímek příliš jasný (přeexponovaný).
- Pokud použijete blesk k fotografování noční scény s několika světly, dílčí snímky nemusí být správně vyrovnané. V důsledku toho může být snímek rozmazaný.
- Pokud použijete blesk a fotografovaná osoba bude blízko pozadí, které bude rovněž osvětleno zábleskem, dílčí snímky nemusí být správně vyrovnané. V důsledku toho může být snímek rozmazaný. Mohou se také objevit nepřírozené stíny a nevhodné barvy.
- Pokrytí externího blesku:
 - Při použití blesku Speedlite s automatickým nastavením pokrytí blesku bude zoom trvale nastaven do krajní polohy pro širokoúhlý záběr, bez ohledu na polohu zoomu objektivu.
 - Pokud je nutné nastavit pokrytí blesku ručně, nastavte před fotografováním jednotku emitující světlo (hlavu blesku) do krajní polohy pro širokoúhlý záběr.

Upozornění pro režim <M> (Noční portrét)

- Při snímání s živým náhledem může být obtížné zaostřit, pokud je tvář fotografované osoby tmavá. V takovém případě přesuňte přepínač režimů zaostřování na objektivu do polohy <MF> a zaostřete ručně.

Upozornění pro režimy <P> (Noční scéna z ruky) i <M> (Ovládání HDR podsvětlení)

- V porovnání s jinými režimy snímání bude rozsah snímání menší.
- Nelze vybrat kvalitu snímků RAW + L ani RAW. Pokud byla vybrána kvalita snímků RAW + L nebo RAW, nastaví se kvalita L.
- Při fotografování pohybujícího se objektu může pohyb objektu zanechat zbytkový obraz nebo oblast obklopující objekt může být tmavá.
- Vyrovnání dílčích snímků nemusí být řádně funkční pro opakující se vzory (mříž, pruhy atd.), ploché nebo jednotónové snímky či dílčí snímky, které jsou vzájemně výrazně posunuté v důsledku rozhýbání fotoaparátu.
- Zaznamenání snímků na kartu trvá určitou dobu, protože snímky jsou po pořízení sloučeny. Při zpracování snímků se zobrazí zpráva „BUSY“ a nebude možné pořídít další snímek, dokud nebude zpracování dokončeno.
- Po nastavení režimu snímání <P> nebo <M> není možný přímý tisk.



Upozornění pro režim <☀> (Ovládání HDR podsvětlení)

- Uvědomte si, že snímek nemusí být vykreslen s jemnou gradací a může vypadat nestejněměrně nebo obsahovat výrazný šum.
- Režim Ovládání HDR podsvětlení nemusí být účinný pro scény s příliš silným protisvětlem nebo pro scény s mimořádně vysokým kontrastem.
- Při fotografování objektů, které jsou dostatečně jasné, například u normálně osvětlených scén, může snímek vypadat nepřirozeně v důsledku použitého efektu HDR.

Q Rychlé ovládání

V režimech základní zóny, pokud je zobrazena obrazovka nastavení funkcí snímání, můžete stisknutím tlačítka <Q> zobrazit obrazovku rychlého ovládání. V tabulkách na následující straně jsou uvedeny funkce, které lze nastavit pomocí obrazovky rychlého ovládání v jednotlivých režimech základní zóny.

1 Voličem režimů nastavte režim základní zóny.

Příklad: režim Portrét

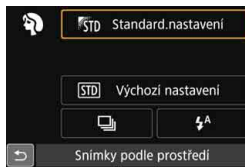

2 Stiskněte tlačítko <Q> (☉10).

- ▶ Zobrazí se obrazovka rychlého ovládání.

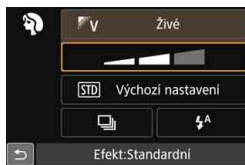

3 Nastavte příslušné funkce.

- Stisknutím navigačních tlačítek <◀▶> vyberte funkci. (Tento krok není nutné provést v režimu <☉>.)
- ▶ Zobrazí se vybraná funkce a průvodce funkcí (str. 64).
- Stisknutím tlačítek <◀▶> nebo otáčením voliče <☉> změňte nastavení.
- Můžete je také zvolit v seznamu výběrem funkce a stisknutím tlačítka <SET>.

Funkce nastavitelné v režimech základní zóny

●: výchozí nastavení, ○: volitelná uživatelem, □: nelze vybrat

Funkce								
Režim řízení (str. 112)	<input type="checkbox"/> : Jednotlivé snímky	●	●	●	○	●	●	○
	: Kontinuální snímání	○	○	○	●	○	○	●
	<input type="checkbox"/> S: Jednotlivé tiché snímání	○	○	○	○	○	○	○
	S: Kontinuální tiché snímání	○	○	○	○	○	○	○
	(10 s)	○	○	○	○	○	○	○
	2 (2 s)	○	○	○	○	○	○	○
	C (Kontinuální)	○	○	○	○	○	○	○
Záblesk blesku	^: Automatická aktivace blesku	●		●	●		●	
	: S bleskem (vždy se zábleskem)	○		○	○		○	
	: Vypnutý blesk	○	●	○	○	●	○	●
Snímky podle prostředí (str. 90)				○	○	○	○	○
Snímky podle osvětlení/scény (str. 94)					○	○	○	○
Rozmazané pozadí (str. 74)				○				
Tón barvy (str. 82, 83)								
Extra snímek s efektem (str. 73)				○				

Funkce		SCN					
Režim řízení (str. 112)	<input type="checkbox"/> : Jednotlivé snímky	○	●	●	●	●	●
	: Kontinuální snímání	●	○	○	○	○	○
	<input type="checkbox"/> S: Jednotlivé tiché snímání	○	○	○	○	○	○
	S: Kontinuální tiché snímání	○	○	○	○	○	○
	(10 s)	○	○	○	○	○	○
	2 (2 s)	○	○	○	○	○	○
	C (Kontinuální)	○	○	○	○	○	○
Záblesk blesku	^: Automatická aktivace blesku	●			●		
	: S bleskem (vždy se zábleskem)	○	○			○	
	: Vypnutý blesk	○	●	●		●	●
Snímky podle prostředí (str. 90)		○	○	○	○	○	
Snímky podle osvětlení/scény (str. 94)		○					
Rozmazané pozadí (str. 74)							
Tón barvy (str. 82, 83)			○	○			
Extra snímek s efektem (str. 73)							

* Pokud změníte režim snímání nebo přesunete vypínač napájení do polohy <OFF>, obnoví se výchozí nastavení všech funkcí (kromě samospouště).

Snímek podle volby prostředí

S výjimkou režimů základní zóny <A+>, <A> a <A-> můžete vybrat prostředí pro fotografování.

Prostředí	CA / [ikon] / [ikon] / [ikon] / [ikon]	SCN			Efekt prostředí
		[ikon]	[ikon]	[ikon]	
STD Standardní nastavení	<input type="radio"/>	<input type="radio"/>	<input type="radio"/>	Žádné nastavení	
V Živé	<input type="radio"/>	<input type="radio"/>	<input type="radio"/>	Slabý / Standardní / Silný	
S Měkké	<input type="radio"/>	<input type="radio"/>	<input type="radio"/>	Slabý / Standardní / Silný	
W Teplé	<input type="radio"/>	<input type="radio"/>	<input type="radio"/>	Slabý / Standardní / Silný	
I Ostré	<input type="radio"/>	<input type="radio"/>	<input type="radio"/>	Slabý / Standardní / Silný	
C Chladné	<input type="radio"/>	<input type="radio"/>	<input type="radio"/>	Slabý / Standardní / Silný	
B Světlejší	<input type="radio"/>	<input type="radio"/>	<input type="radio"/>	Slabý / Střední / Silný	
D Tmavší	<input type="radio"/>	<input type="radio"/>	<input type="radio"/>	Slabý / Střední / Silný	
M Monochromatické	<input type="radio"/>	<input type="radio"/>	<input type="radio"/>	Modrý / Č/B / Sépiový	

1 Voličem režimů nastavte libovolný z následujících režimů: <CA>, <A+>, <A>, <A->, <A-2>, <A-3> nebo <SCN>.

- Po výběru režimu snímání <SCN> nastavte jednu z následujících možností: <S>, <W>, <I>, <C> nebo .



2 Zobrazte obraz živého náhledu.

- Stisknutím tlačítka <Q> zobrazte obraz živého náhledu (kromě režimu <A-3>).



3 Na obrazovce rychlého ovládní vyberte požadované prostředí.

- Stiskněte tlačítka <Q> (<10>).
- Stisknutím tlačítek <▲> <▼> vyberte možnost [STD Standard.nastavení]. Na obrazovce se zobrazí nabídka [Snímky podle prostředí].

- Stisknutím tlačítek <◀> <▶> vyberte požadované prostředí.
- ▶ Na displeji LCD se zobrazí, jak bude snímek vypadat se zvoleným prostředím.



4 Nastavte efekt prostředí.

- Stisknutím tlačítek <▲> <▼> vyberte efekt tak, aby se ve spodní části obrazovky zobrazil text [Efekt].
- Stisknutím tlačítek <◀> <▶> vyberte požadovaný efekt.

5 Vyfotografujte snímek.

- Úplným stisknutím tlačítka spouště vyfotografujte snímek.
- Chcete-li přejít zpět na fotografování pomocí hledáčku, ukončete snímání s živým náhledem stisknutím tlačítka <📷>. Poté úplným stisknutím tlačítka spouště vyfotografujte snímek.
- Pokud změníte režim snímání nebo přesunete vypínač napájení do polohy <OFF>, nastaví se znovu možnost [FSTD **Standard.nastavení**].





- Zobrazený obraz živého náhledu s použitým nastavením prostředí nebude vypadat přesně stejně jako skutečný snímek.
- Použití blesku může minimalizovat efekt prostředí.
- Při fotografování venku nemusí mít obraz živého náhledu, který vidíte na displeji LCD, přesně stejný jas nebo prostředí jako skutečný snímek. Nastavte položku [F2: **Jas LCD**] na hodnotu 4 a dívejte se na obraz živého náhledu tak, aby displej LCD nebyl ovlivněn vnějším světlem.



Pokud nechcete, aby byl při nastavování funkcí zobrazen obraz živého náhledu, stiskněte po kroku 1 tlačítko <Q> a nastavte položky [Snímky podle prostředí] a [Efekt].

Nastavení prostředí

Standardní nastavení

Standardní charakteristiky snímku pro příslušný režim snímání. Uvědomte si, že režim <  > má charakteristiky snímku přizpůsobené pro portréty a režim <  > je přizpůsoben pro krajiny. Každé prostředí je modifikací charakteristik snímku příslušného režimu snímání.

Živé

Objekt bude vypadat ostře a živě. Vytvoří fotografii s působivějším vzhledem než při použití možnosti [ **Standard.nastavení**].

Měkké

Objekt bude vypadat měkčí a roztomilejší. Vhodné pro portréty, domácí zvířata, květiny atd.

Teplé

Objekt bude vypadat měkčí a bude mít teplejší barvy. Vhodné pro portréty, domácí zvířata a další objekty, jimž chcete dodat „teplý“ vzhled.

Ostré

Za účelem dosažení intenzivnějšího pocitu je zvýrazněn fotografovaný objekt, zatímco celkový jas je nepatrně snížený. Učiní osoby nebo živé objekty nápadnější.

Chladné

Celkový jas se nepatrně sníží a použije se chladnější barevný nádech. Objekt ve stínu bude vypadat klidnější a působivější.

B Světlejší

Snímek bude vypadat světlejší.

D Tmavší

Snímek bude vypadat tmavší.

M Monochromatické

Snímek bude monochromatický. Pro monochromatické snímky lze zvolit modré, černobílé nebo sépiové provedení. Po výběru možnosti **[Černobílý]** se v hledáčku zobrazí symbol **<B/W>**.

Snímek podle typu osvětlení nebo scény

V režimech základní zóny <☺>, <🏔>, <🌸>, <🌳> a <👤> můžete fotografovat s nastaveními, která odpovídají typu osvětlení nebo scény. Obvykle je postačující možnost [STD] **Výchozí nastavení**, ale pokud nastavení odpovídají světelným podmínkám nebo scéně, bude snímek vypadat pro váš zrak přesněji.

Pokud chcete pro snímání s živým náhledem nastavit funkci [Snímky dle osv./scény] i funkci [Snímky podle prostředí] (str. 90), měli byste nejprve nastavit funkci [Snímky dle osv./scény]. To usnadní sledování výsledného efektu na displeji LCD.

Osvětlení nebo scéna	☺	🏔	🌸	🌳	SCN
					👤
[STD] Výchozí nastavení	○	○	○	○	○
[☀] Denní světlo	○	○	○	○	○
[🌑] Stín	○	○	○	○	○
[🏠] Zataženo	○	○	○	○	○
[🌟] Wolframové světlo	○	○	○	○	○
[🏠] Zářivka	○	○	○	○	○
[🌅] Západ slunce	○	○	○	○	○

1 Voličem režimů nastavte libovolný z následujících režimů: <☺>, <🏔>, <🌸>, <🌳> nebo <SCN>.

- Režim <SCN> nastavte pomocí možnosti <👤>.

2 Zobrazte obraz živého náhledu.

- Stisknutím tlačítka <📷> zobrazte obraz živého náhledu.





3 Na obrazovce rychlého ovládání vyberte typ osvětlení nebo scény.

- Stiskněte tlačítko <Q> (☉10).
- Stisknutím tlačítek <▲> <▼> vyberte možnost [STD **Výchozí nastavení**]. Na obrazovce se zobrazí nabídka [Snímky dle osv./scény].
- Stisknutím tlačítek <◀> <▶> vyberte typ osvětlení nebo scény.
- ▶ Zobrazí se výsledný obraz se zvoleným typem osvětlení nebo scény.

4 Vyfotografujte snímek.

- Úplným stisknutím tlačítka spouště vyfotografujte snímek.
- Chcete-li přejít zpět na fotografování pomocí hledáčku, ukončete snímání s živým náhledem stisknutím tlačítka <📷>. Poté úplným stisknutím tlačítka spouště vyfotografujte snímek.
- Pokud změníte režim snímání nebo přesunete vypínač napájení do polohy <OFF>, nastaví se znovu možnost [STD **Výchozí nastavení**].



- Při použití blesku se nastavení změní na možnost [STD **Výchozí nastavení**]. (V informacích o snímku se však zobrazí nastavený typ osvětlení nebo scény.)
- Chcete-li nastavit tuto funkci společně s funkcí [Snímky podle prostředí], nastavte typ osvětlení nebo scény, který nejlépe odpovídá nastavenému prostředí. Pokud je například nastavena možnost [Západ slunce], budou nápadné teplé barvy, takže nastavené prostředí se nemusí řádně projevit.



Pokud nechcete, aby byl při nastavování funkcí zobrazen obraz živého náhledu, stiskněte po kroku 1 tlačítko <Q> a nastavte možnost [Snímky dle osv./scény].

Nastavení typu osvětlení nebo scény

Výchozí nastavení

Výchozí nastavení vhodné pro většinu objektů.

Denní světlo

Pro objekty osvětlené slunečním světlem. Poskytuje přirozeněji vypadající modrou oblohu a zeleň a zajišťuje lepší reprodukci světla zbarvených květin.

Stín

Pro objekty ve stínu. Vhodné pro odstíny pleti, které mohou vypadat příliš namodralé, a pro světle zbarvené květiny.

Zataženo

Pro objekty pod zataženou oblohou. Vytváří teplejší vzhled odstínů pleti a krajin, které by jinak mohly za oblačného dne vypadat mdlé. Vhodné také pro světle zbarvené květiny.

Wolframové světlo

Pro objekty osvětlené světlem žárovek. Potlačuje červenooranžový barevný nádech způsobený světlem žárovek.

Zářivka

Pro objekty osvětlené světlem zářivek. Vhodné pro všechny typy zářivkového osvětlení.

Západ slunce

Vhodné, pokud chcete zachytit působivé barvy západu slunce.

▶ Přehrávání snímků

Níže je vysvětlen nejsnazší způsob přehrávání snímků. Další informace o postupu přehrávání získáte na straně 277.



1 Přehrajte snímek.

- Stiskněte tlačítko <▶>.
- ▶ Zobrazí se naposled pořízený nebo přehraný snímek.



2 Vyberte požadovaný snímek.

- Chcete-li přehrávat snímky od posledního pořízeného snímku, stiskněte tlačítko <◀>. Chcete-li přehrávat snímky od prvního pořízeného snímku, stiskněte tlačítko <▶>.
- Po každém stisknutí tlačítka <INFO.> se změní informace zobrazené na displeji.



Žádné informace



Zobrazení základních informací



Zobrazení informací o snímku

3 Ukončete přehrávání snímků.

- Stisknutím tlačítka <▶> ukončete přehrávání snímků a přejděte zpět do stavu, kdy je fotoaparát připraven k snímání.

Zobrazení informací o snímku

Pokud je zobrazena obrazovka informací o snímku (str. 97), můžete stisknutím tlačítek <▲> <▼> změnit následujícím způsobem informace o snímku zobrazené v dolní části obrazovky. Podrobné informace naleznete na stranách 307–308.

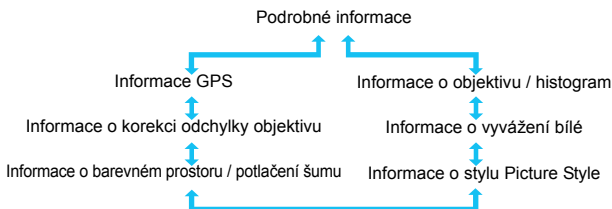

- Zobrazené informace se liší v závislosti na režimu snímání a nastaveních.
- Pokud nejsou pro snímek zaznamenány informace GPS, obrazovka s informacemi GPS se nezobrazí.

3

Nastavení režimů AF a řízení

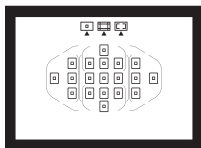

Zásluhou 19 AF bodů v hledáčku je fotografování s automatickým zaostřováním vhodné pro širokou řadu různých objektů a scén.

Můžete také vybrat režim činnosti AF a režim řízení, které nejlépe odpovídají podmínkám fotografování a fotografovanému objektu.

- Ikona ☆ v pravém horním rohu záhlaví stránky oznamuje, že funkce je dostupná pouze v režimech kreativní zóny (str. 30).
- V režimech základní zóny se režim činnosti AF a AF bod (režim výběru oblasti AF) nastaví automaticky.



<AF> označuje automatické zaostřování. <MF> označuje ruční zaostřování.

AF: Změna režimu činnosti automatického zaostřování ☆

Můžete vybrat charakteristiky činnosti AF (automatického zaostřování), které jsou vhodné pro podmínky fotografování nebo fotografovaný objekt. V režimech základní zóny je automaticky nastaven režim činnosti AF, který je optimální pro příslušný režim snímání.

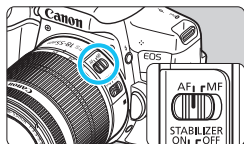

- 1 Přesuňte přepínač režimů zaostřování na objektivu do polohy <AF>.**

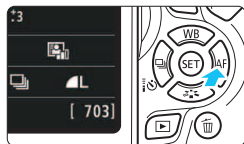

- 2 Stiskněte tlačítko <▶ AF>.**
 - ▶ Zobrazí se obrazovka [Činnost AF].

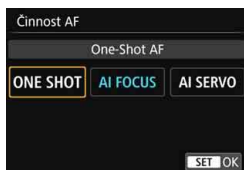

- 3 Vyberte režim činnosti AF.**
 - Stisknutím tlačítek <◀> <▶> vyberte požadovaný režim činnosti AF a stiskněte tlačítko <SET>.

- 4 Zaostřete na fotografovaný objekt.**
 - Zaměřte AF bod na fotografovaný objekt a stiskněte tlačítko spouště do poloviny. Fotoaparát poté automaticky zaostří ve vybraném režimu činnosti AF.

Jednosnímkové automatické zaostřování (One-Shot AF) pro statické objekty

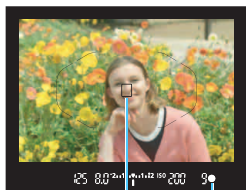

AF bod
Indikátor zaostření

Tento režim je vhodný pro statické objekty. Po stisknutí tlačítka spouště do poloviny zaostří fotoaparát pouze jednorázově.

- Po zaostření se v hledáčku zobrazí AF bod, v němž došlo k zaostření, a rovněž se rozsvítí indikátor zaostření <●>.
- Při poměrovém měření bude nastavení expozice provedeno v okamžiku zaostření.
- Dokud budete držet tlačítko spouště stisknuté do poloviny, zůstane zaostření zablokováno. Přitom můžete podle potřeby změnit kompozici snímku.



- Pokud nelze dosáhnout správného zaostření, bude indikátor zaostření <●> v hledáčku blikat. Jestliže k tomu dojde, nebude možné snímek poříditi ani po úplném stisknutí tlačítka spouště. Změňte kompozici záběru nebo si prostudujte část „Objekty, na které se obtížně zaostřuje“ (str. 110) a zkuste znovu zaostřit.
- Je-li položka [📷 1: Tón] nastavena na možnost [Zakázat], nezazní při dosažení zaostření zvuková signalizace.
- Po zaostření pomocí jednosnímkového automatického zaostřování (One-Shot AF) můžete zablokovat zaostření na fotografovaný objekt a změnit kompozici snímku. Tato funkce se označuje jako „blokování zaostření“. Je vhodná, pokud chcete zaostřit na okrajový objekt, jenž se nenachází v rámečku plošného AF.
- Při použití objektivu vybaveného funkcí elektronického ručního zaostřování můžete po dosažení zaostření doostřit ručně otáčením zaostřovacího kroužku objektivu, zatímco bude tlačítko spouště stisknuté do poloviny.

Inteligentní průběžné automatické zaostřování (AI Servo AF) pro pohyblivé objekty

Tento režim činnosti AF je vhodný pro pohyblivé objekty, pokud se stále mění zaostřovací vzdálenost. Fotoaparát bude nepřetržitě zaostřovat na objekt, dokud budete držet tlačítko spouště stisknuté do poloviny.

- Expozice je nastavena v okamžiku vyfotografování snímku.
- Je-li režim výběru oblasti AF nastaven na AF s automatickým výběrem z 19 bodů (str. 104), použije fotoaparát k zaostření nejprve ručně vybraný AF bod. Pokud se objekt při automatickém zaostřování pohybuje směrem od ručně vybraného AF bodu, sledování se zaostřováním pokračuje, dokud se objekt nachází v rámečku plošného AF.

 Při inteligentním průběžném automatickém zaostřování (AI Servo AF) neuslyšíte zvukovou signalizaci ani v případě, že došlo k zaostření. Nerozsvítí se ani indikátor zaostření <●> v hledáčku.

Inteligentní automatické zaostřování (AI zaostř. AF) pro automatické přepínání režimu činnosti AF

Inteligentní automatické zaostřování (AI zaostř. AF) automaticky přepíná režim činnosti AF z jednosnímkového automatického zaostřování (One-Shot AF) na inteligentní průběžné automatické zaostřování (AI Servo AF) v případě, že se statický objekt začne pohybovat.

- Začne-li se objekt po zaostření pomocí jednosnímkového automatického zaostřování (One-Shot AF) pohybovat, fotoaparát zjistí pohyb a automaticky změní režim činnosti AF na inteligentní průběžné automatické zaostřování (AI Servo AF) a začne pohyblivý objekt sledovat.

 Po zaostření pomocí inteligentního automatického zaostřování (AI zaostř. AF) s aktivním průběžným zaostřováním bude zvuková signalizace neustále vydávat tichý signál. Nerozsvítí se však indikátor zaostření <●> v hledáčku. Uvědomte si, že v tomto případě nebude zaostření zablokováno.

AF body svítící červeně

Při výchozím nastavení se AF body červeně rozsvítí při dosažení zaostření za slabého osvětlení. V režimech kreativní zóny můžete nastavit, zda se mají AF body při dosažení zaostření rozsvítit červeně (str. 342).

Pomocné světlo AF s vestavěným bleskem

Při nedostatečném osvětlení může vestavěný blesk po stisknutí tlačítka spouště do poloviny emitovat krátkou sekvenci záblesků. Tím osvětlí objekt a pomůže s automatickým zaostřováním.

- 
 - Vestavěný blesk nebude emitovat pomocné světlo AF v následujících režimech snímání: , , a .
 - Pomocné světlo AF nebude emitováno v režimu inteligentního průběžného automatického zaostřování (AI Servo AF).
 - Vestavěný blesk vydává při nepřetržitém emitování záblesků zvuk. Nejde o závadu, ale o normální chování.

- 
 - Efektivní dosah pomocného světla AF emitovaného vestavěným bleskem je přibližně 4 metry.
 - Pokud v režimech kreativní zóny zvednete vestavěný blesk pomocí tlačítka (str. 166), bude v případě potřeby emitováno pomocné světlo AF. Uvědomte si, že v závislosti na nastavení položky [4: Spuštění pomoc. světla AF] v nabídce [4: Uživatel. funkce (C.Fn)] nebude pomocné světlo AF emitováno (str. 340).

Výběr oblasti AF a AF bodu ☆

Pro automatické zaostřování je k dispozici 19 AF bodů. Na základě dané scény nebo objektu můžete vybrat režim výběru oblasti AF a AF body.

Režim výběru oblasti AF

Můžete zvolit jeden ze tří režimů výběru oblasti AF. Postup pro výběr naleznete na další straně.

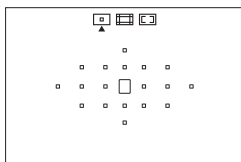

Jednobodové AF (ruční výběr)

Vyberte jeden AF bod pro zaostřování.

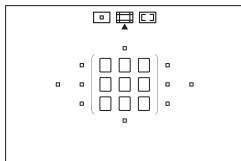

Zónové AF (ruční výběr zóny)

19 AF bodů je rozděleno do pěti zón pro zaostřování.

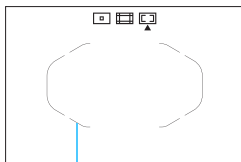

AF s automatickým výběrem z 19 bodů

K zaostřování jsou používány všechny AF body. **Tento režim je automaticky nastaven v režimech základní zóny** (kromě režimu </>).

Rámeček plošného AF

Volba režimu výběru oblasti AF

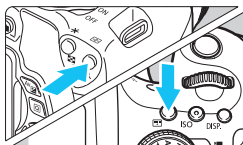

1 Stiskněte tlačítko <☒> nebo <☒6> (⌚6).

- Dívejte se do hledáčku a stiskněte tlačítko <☒> nebo <☒6>.

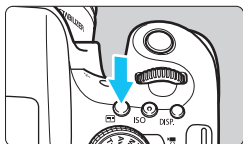

2 Stiskněte tlačítko <☒6>.

- Po každém stisknutí tlačítka <☒6> se změní výběr režimu oblasti AF.
- Aktuálně nastavený režim výběru oblasti AF je indikován v horní části hledáčku.

Režim výběru oblasti AF

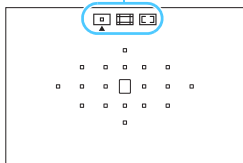

- ☒ : **Jednobodové AF**
(ruční výběr)
- ☒6 : **Zónové AF**
(ruční výběr zóny)
- ☒66 : **AF s automatickým výběrem z 19 bodů**



Pokud v nabídce [**4: Uživatel. funkce (C.Fn)**] nastavíte položku [**5: Metoda volby oblasti AF**] na možnost [1: ☒ → **Hlavní ovladač**], můžete zvolit režim výběru oblasti AF stisknutím tlačítka <☒> nebo <☒6> a následným otáčením voliče <☒66> (str. 340).

Ruční výběr AF bodu

Můžete ručně vybrat AF bod nebo zónu. Pokud bylo nastaveno AF s automatickým výběrem z 19 bodů a inteligentní průběžné automatické zaostřování (AI Servo AF), můžete vybrat jakoukoli polohu, kde se inteligentní průběžné automatické zaostřování (AI Servo AF) zahájí.

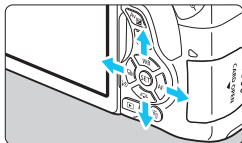
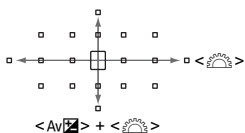
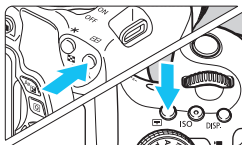

1 Stiskněte tlačítko <☐> nebo <☐> (☐).

- ▶ V hledáčku se zobrazí AF body.
- V režimu zónového AF se zobrazí vybraná zóna.

2 Vyberte požadovaný AF bod.

- AF bod můžete vybrat posunutím ve vodorovném směru voličem < []> nebo ve svislém směru voličem < []>, zatímco přidržíte stisknuté tlačítko <Av []>. Stisknutím tlačítka < []> vyberete středový AF bod (nebo středovou zónu).
- V režimu zónového AF bude při otáčení voliče < []> docházet k cyklické změně zóny.
- AF bod nebo zónu můžete také vybrat posunutím ve vodorovném směru tlačítka <◀> <▶> nebo ve svislém směru tlačítka <▲> <▼>.

☐ Po stisknutí tlačítka <☐> nebo <☐> se v hledáčku zobrazí:

- AF s automatickým výběrem z 19 bodů a zónové AF (ruční výběr zóny):
☐ AF
- Jednobodové AF (ruční výběr): **SEL []** (středový) / **SEL AF** (jiný než středový)

Režimy výběru oblasti AF ☆

☐ Jednobodové AF (ruční výběr)



Vyberte jeden AF bod <☐>, který má být použit pro zaostřování.

☐ Zónové AF (ruční výběr zóny)

19 AF bodů je rozděleno do pěti zón pro zaostřování. Pro automatický výběr zaostřovacích bodů se používají všechny AF body ve vybrané zóně. Režim je vhodný pro pohyblivé objekty.

Avšak vzhledem k tomu, že má sklon zaostřovat na nejbližší objekt, může být zaostření na určitý cíl obtížnější než v případě režimu jednobodového AF.

AF body, v nichž je dosaženo zaostření, se zobrazí jako <☐>.

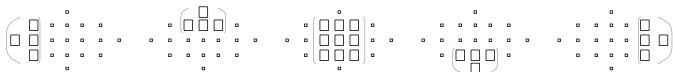

AF s automatickým výběrem z 19 bodů

K zaostřování jsou používány všechny AF body. Tento režim je automaticky nastaven v režimech základní zóny (kromě režimu).



Při použití jednosnímkového automatického zaostřování (One-Shot AF) se po stisknutí tlačítka spouště do poloviny zobrazí AF body , v nichž došlo k zaostření. Pokud se zobrazí více AF bodů, znamená to, že k zaostření došlo ve všech těchto bodech.



Při použití inteligentního průběžného automatického zaostřování (AI Servo AF) je k zaostření použit nejprve ručně zvolený AF bod (str. 106). AF body, v nichž je dosaženo zaostření, se zobrazí jako .

Automatické zaostřování pomocí detekce tónů barev

Konfigurace následujících položek usnadní zaostření na nehýbající se osobu.

- Jako režim činnosti AF nastavte jednosnímkové automatické zaostřování (One-Shot AF).
- Jako režim výběru oblasti AF nastavte zónové AF (ruční výběr zóny) nebo AF s automatickým výběrem z 19 bodů.
- V nabídce [**4: Uživatel. funkce (C.Fn)**] nastavte položku [**6: Auto vol. AF bodu: Sledování barvy**] na možnost [**0: Pouze One-Shot AF**] (při nastavení možnosti [**1: Zakázat**] dojde v podstatě k zaostření na nejbližší objekt) (str. 341).

- Pokud je nastaven režim inteligentního průběžného automatického zaostřování (AI Servo AF) společně s AF s automatickým výběrem z 19 bodů nebo zónovým AF, aktivní AF bod bude neustále přepínán za účelem sledování objektu. Za určitých podmínek fotografování (pokud je například fotografován malý objekt) však nemusí být možné objekt sledovat. Také při nízkých teplotách je odezva sledování pomalejší.
- Pokud fotoaparát nemůže zaostřit pomocí pomocného světla AF externího blesku Speedlite určeného pro fotoaparáty EOS, nastavte režim výběru oblasti AF na jednobodové AF (ruční výběr) a k automatickému zaostření vyberte středový AF bod.
- Když se rozsvítí AF body, celý hledáček nebo jeho část se může rozsvítit červeně. Jedná se o charakteristickou vlastnost zobrazení AF bodů pomocí tekutých krystalů.
- Za nízkých teplot může být někdy obtížné spatřit zobrazení AF bodu vzhledem k jeho vlastnostem vyplývajícím z použití tekutých krystalů.

Režim činnosti AF a světelnosti objektivů

Světelnost objektivu: f/3.2 až f/5.6



Při použití všech AF bodů je možné křížové automatické zaostření, které je citlivé na svislé i vodorovné hrany. Avšak při použití níže uvedených objektivů budou okrajové AF body detekovat pouze svislé nebo vodorovné linie (neumožní křížové zaostřování).

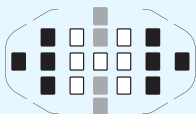

Objektivy, které nepodporují křížové zaostřování pomocí okrajových AF bodů



- Křížové zaostřování
- Zaostřování citlivé na svislé linie
- Zaostřování citlivé na vodorovné linie

Křížové zaostřování pomocí AF bodů <  > a <  > není možné s následujícími objektivy:

EF35-80mm f/4-5.6, EF35-80mm f/4-5.6 II, EF35-80mm f/4-5.6 III,
EF35-80mm f/4-5.6 USM, EF35-105mm f/4.5-5.6, EF35-105mm f/4.5-5.6
USM, EF80-200mm f/4.5-5.6 II, EF80-200mm f/4.5-5.6 USM

Světelnost objektivu: f/1.0 až f/2.8

Středový AF bod může kromě křížového zaostřování (jsou současně detekovány svislé i vodorovné linie) provádět také vysoce přesné automatické zaostřování citlivé na svislé linie.*

Zbývajících 18 AF bodů provede křížové zaostřování jako při světelnosti f/3.2 až f/5.6.

* S výjimkou objektivů EF28-80mm f/2.8-4L USM a EF50mm f/2.5 Compact Macro.

Objekty, na které se obtížně zaostřuje

U některých dále uvedených fotografovaných objektů může automatické zaostřování selhat (indikátor zaostření v hledáčku <●> bliká):

- Objekty s velmi nízkým kontrastem (příklad: modrá obloha, jednobarevné zdi apod.)
- Velmi slabě osvětlené objekty
- Objekty v silném protisvětle nebo odrážející světlo (příklad: automobil s vysoce lesklou karoserií apod.)
- Blízké a vzdálené objekty v dosahu jednoho AF bodu (příklad: zvíře v kleci apod.)
- Světelné body a podobné objekty v dosahu jednoho AF bodu (příklad: noční scény apod.)
- Objekty vytvářející opakující se vzorek (příklad: okna mrakodrapu, klávesnice počítače apod.)

V takových případech proveďte jeden z následujících kroků:

- (1) V režimu jednosnímkového automatického zaostřování (One-Shot AF) zaostřete na objekt ve stejné vzdálenosti, v jaké se nachází fotografovaný objekt, a před změnou kompozice záběru zablokujte zaostření (str. 69).
- (2) Přesuňte přepínač režimů zaostřování na objektivu do polohy <MF> a zaostřete ručně.



- V závislosti na objektu můžete za účelem zaostření mírně změnit kompozici snímku a provést AF znovu.
- Podmínky, za kterých je obtížné automaticky zaostřit při snímání s živým náhledem nebo snímání filmu, jsou uvedeny na straně 212.

MF: Ruční zaostřování

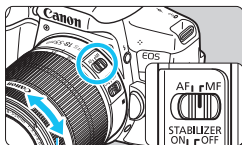

Zaostřovací kroužek

- 1 Přesuňte přepínač režimů zaostřování na objektivu do polohy <MF>.
- 2 Zaostřete na fotografovaný objekt.

- Zaostřete otáčením zaostřovacího kroužku objektivu, dokud nebude fotografovaný objekt v hledáčku ostrý.



Po stisknutí tlačítka spouště do poloviny v režimu ručního zaostřování se v hledáčku rozsvítí AF bod, v němž došlo k zaostření, a indikátor zaostření <●>.

Výběr režimu řízení

K dispozici jsou režimy řízení pro fotografování jednotlivých snímků a kontinuální snímání.



- 1 Stiskněte tlačítko <◀▶>.**
 - ▶ Zobrazí se obrazovka [Režim řízení].

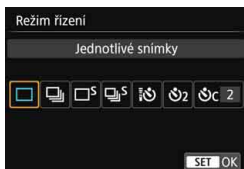

- 2 Vyberte režim řízení.**
 - Stisknutím tlačítek <◀>> vyberte požadovaný režim řízení a stiskněte tlačítko <SET>.

: **Jednotlivé snímky**

Po úplném stisknutí tlačítka spouště bude vyfotografován pouze jeden snímek.

: **Kontinuální snímání** (maximálně přibližně 5,0 snímku/s)

Budou nepřetržitě pořizovány fotografie, dokud budete držet zcela stisknuté tlačítko spouště.

: **Jednotlivé tiché snímání**

Tišíší snímání jednotlivých snímků než v režimu <◻>.

: **Kontinuální tiché snímání** (maximálně přibližně 3,0 snímku/s)

Tišíší kontinuální snímání než v režimu <◻>.

: **Samospoušť: 10 s / dálkové ovládání**

: **Samospoušť: 2 s**

: **Samospoušť: Kontinuální**

Podrobnosti o fotografování se samospouští získáte na straně 114. Informace o fotografování s dálkovým ovládáním naleznete na straně 350.



- Pokud je nastaven režim <□S> nebo <📷S>, časové zpoždění od okamžiku, kdy úplně stisknete tlačítko spouště, až do pořízení snímku bude delší než při běžném snímání jednotlivých snímků nebo kontinuálním snímání.
 - Při snímání s živým náhledem nelze nastavit možnosti <□S> a <📷S>.
 - Jestliže je baterie téměř vybitá, může se rychlost kontinuálního snímání nepatrně snížit.
 - Při inteligentním průběžném automatickém zaostřování (AI Servo AF) může být rychlost kontinuálního snímání nepatrně nižší v závislosti na fotografovaném objektu a použitém objektivu.
 - 📷: Maximální rychlosti kontinuálního snímání přibližně 5,0 snímku/s lze dosáhnout za následujících podmínek*: při rychlosti závěrky 1/500 s nebo vyšší, při minimálním clonovém čísle (liší se podle objektivu) a při nastaveních Korekce distorze: Zakázat a Snímání s potlačením mihotání: Zakázat. Rychlost kontinuálního snímání se může snížit v závislosti na rychlosti závěrky, cloně, podmínkách objektu, jasů, objektivu, použití blesku, teplotě, stavu baterie (úrovni nabití) atd.
- * Při použití objektivů EF300mm f/4L IS USM, EF28-135mm f/3.5-5.6 IS USM, EF75-300mm f/4-5.6 IS USM a EF100-400mm f/4.5-5.6L IS USM nastavte jako režim činnosti AF jednosnímkové automatické zaostřování (One-Shot AF) a přepínač funkce Image Stabilizer (Stabilizátor obrazu) přesuňte do polohy OFF.

Použití samospouště



1 Stiskněte tlačítko <◀▶>.

▶ Zobrazí se obrazovka [Režim řízení].

2 Vybete požadovanou možnost samospouště.

● Stisknutím tlačítek <◀> <▶> vyberte samospoušť a stiskněte tlačítko <SET>.

: Samospoušť s 10sekundovou prodlevou

Lze také použít dálkový ovladač (str. 350).

: Samospoušť s 2sekundovou prodlevou (str. 75)

: Samospoušť s 10sekundovou prodlevou a kontinuální snímání

Stisknutím tlačítek <▲> <▼> nastavte počet snímků (2 až 10), které chcete pomocí samospouště vyfotografovat.

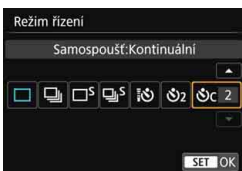

3 Vyfotografujte snímek.

● Dívejte se přes hledáček, zaostřete na objekt a poté úplně stiskněte tlačítko spouště.

▶ Funkci samospouště lze kontrolovat pomocí indikátoru samospouště, zvukové signalizace a odpočítávání (v sekundách) na displeji LCD.

▶ Dvě sekundy před vyfotografováním snímku se indikátor samospouště trvale rozsvítí a zvuková signalizace se zrychlí.

- V režimu <C> se může prodloužit interval mezi jednotlivými snímky v závislosti na nastaveních funkcí snímání, jako je kvalita záznamu snímků nebo blesk.
- Pokud se při stisknutí tlačítka spouště nedíváte do hledáčku, nasadte kryt okuláru (str. 351). Pokud při pořizování snímku vnikne do hledáčku rušivé světlo, může nepříznivě ovlivnit expozici.

- Po vyfotografování snímků se samospouští je doporučeno si přehrát pořízené snímky (str. 97) a zkontrolovat zaostření a expozici.
- Pokud pomocí samospouště fotografujete pouze sami sebe, použijte blokování zaostření (str. 69) na objekt, který se nachází ve stejné vzdálenosti, v jaké budete stát vy.
- Chcete-li zrušit již spuštěnou samospoušť, dotkněte se displeje LCD nebo stiskněte tlačítko <◀▶>.

4

Nastavení pro snímky

V této kapitole jsou vysvětlena nastavení pro funkce související se snímky: kvalitu záznamu snímků, citlivost ISO, styl Picture Style, vyvážení bílé, funkci Auto Lighting Optimizer (Automatická optimalizace jasu), potlačení šumu, korekci odchyšky objektivu, snímání s potlačením mihotání a další funkce.

- V režimech základní zóny lze podle pokynů uvedených v této kapitole nastavit pouze následující funkce: kvalitu záznamu snímků a korekci odchyšky objektivu.
- Ikona ☆ v pravém horním rohu záhlaví stránky oznamuje, že funkce je dostupná pouze v režimech kreativní zóny (str. 30).

MENU Nastavení kvality záznamu snímků

Můžete vybrat počet pixelů a kvalitu snímku. K dispozici je deset nastavení kvality záznamu snímků: **L**, **L**, **M**, **M**, **S1**, **S1**, **S2**, **S3**, **RAW** + **L**, **RAW**.

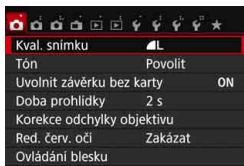

1 Vyberte požadovanou kvalitu záznamu snímků.

- Na kartě [**1**] vyberte položku [**Kval. snímku**] a stiskněte tlačítko <SET>.
- ▶ Zobrazí se obrazovka [**Kval. snímku**].

Zaznamenané pixely
(počet pixelů)

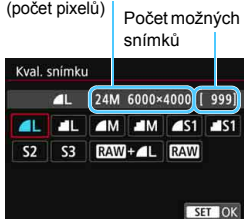

2 Nastavte kvalitu záznamu snímků.

- Zobrazí se počet pixelů odpovídající zvolené kvalitě a počet snímků, které lze pořídit, aby vám pomohly vybrat požadovanou kvalitu. Poté stiskněte tlačítko <SET>.

Přehled nastavení kvality záznamu snímků (přibližné hodnoty)

Kvalita snímků		Zaznamenané pixely (megapixely)	Velikost souboru (MB)	Počet možných snímků	Maximální počet snímků sekvence		
L	Vysoká kvalita	24 (24 M)	7,6	940	180 (940)		
			3,9	1 810	1 810 (1 810)		
M	Střední kvalita		10,6 (11 M)	4,0	1 770	1 770 (1 770)	
				2,0	3 500	3 500 (3 500)	
S1	Nízká kvalita		5,9 (5,9 M)	2,5	2 830	2 830 (2 830)	
				1,3	5 320	5 320 (5 320)	
S2		2,5 (2,5 M)		1,3	5 320	5 320 (5 320)	
S3		0,35 (0,3 M)		0,3	20 180	20 180 (20 180)	
RAW + L		Vysoká kvalita		24 (24 M)	28,1+7,6	190	6 (6)
RAW					28,1	240	7 (8)

* Velikost souboru, počet možných snímků a maximální počet snímků sekvence při kontinuálním snímání vychází ze způsobů měření stanovených společností Canon (poměr stran 3:2, citlivost ISO 100 a styl Picture Style Standardní) při použití karty s kapacitou 8 GB. **Tyto hodnoty se budou lišit v závislosti na objektu, značce karty, poměru stran, citlivosti ISO, stylu Picture Style, uživatelských funkcích a dalších nastaveních.**

* Hodnoty v závorkách platí pro kartu kompatibilní s UHS-I s kapacitou 8 GB a vychází ze způsobů měření stanovených společností Canon.



I když použijete kartu UDMA, ukazatel maximálního počtu snímků sekvence zůstane stejný. Při kontinuálním snímání však bude platit maximální počet snímků sekvence uvedený v předcházející tabulce (v závorkách).

? Časté otázky

- **Chci vybrat kvalitu záznamu snímků odpovídající velikosti papíru pro tisk.**

Velikost papíru

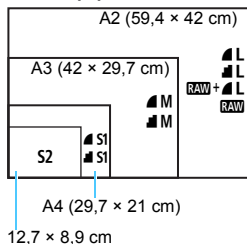

Při volbě kvality záznamu snímku se řiďte podle diagramu vlevo. Jestliže chcete snímek oříznout, doporučujeme vybrat vyšší kvalitu (více pixelů), jako jsou možnosti L, L, RAW + L nebo RAW.

Možnost S2 je vhodná pro přehrávání snímků pomocí digitálního fotorámečku. Možnost S3 je vhodná pro odeslání snímku e-mailem nebo pro jeho použití na webu.

- **Jaký je rozdíl mezi možnostmi L a L?**

Tato nastavení označují různé úrovně kvality snímku způsobené různými kompresními poměry. Při nastavení možnosti L se vytvářejí snímky vyšší kvality se stejným počtem pixelů. Při nastavení možnosti L se vytvářejí snímky nepatrně nižší kvality, avšak na kartu lze uložit více snímků. Možnosti S2 i S3 poskytují kvalitu L (Nízká komprese).

- **Mohl jsem pořídít více fotografií, než byl uvedený počet možných snímků.**

V závislosti na podmínkách fotografování může být možné pořídít více snímků, než je uvedeno. Může jich být také méně, než bylo uvedeno. Zobrazený počet možných snímků je pouze přibližný.

- **Zobrazuje fotoaparát informace o maximálním počtu snímků sekvence?**

Maximální počet snímků sekvence je uveden na pravé straně hledáčku. Vzhledem k tomu, že se jedná pouze o jednociferný indikátor s rozsahem 0 až 9, zobrazí se jakékoli číslo vyšší než 8 pouze jako hodnota „9“. Uvědomte si, že toto číslo se zobrazí také v případě, že ve fotoaparátu není vložena žádná karta. Dbejte na to, abyste nefotografovali bez karty ve fotoaparátu.

- **Kdy je vhodné použít nastavení RAW?**

Snímky s kvalitou RAW je nutné zpracovat v počítači. Podrobné informace naleznete v částech „RAW“ a „RAW + L“ na další straně.

RAW

Režim **RAW** ukládá nezpracovaná data snímků, z nichž lze vytvořit snímky kvality **L** nebo jiné. Snímky s kvalitou **RAW** nelze v počítači zobrazit bez použití softwaru EOS, jako je Digital Photo Professional (str. 402). Lze však u nich provádět různé úpravy, které nejsou možné u ostatních typů snímků, jako je **L**. Režim **RAW** je užitečný, jestliže chcete snímek sami přesně upravit nebo chcete-li vyfotografovat důležitý objekt.

RAW + L

Po nastavení možnosti **RAW + L** se při jediném stisknutí tlačítka spouště zaznamená snímek v kvalitě **RAW** i **L**. Oba snímky se uloží na kartu současně. Tyto dva snímky budou uloženy ve stejné složce pod stejnými čísly souboru (přípona souboru .JPG pro typ JPEG a .CR2 pro typ RAW). Snímky s kvalitou **L** lze zobrazit nebo vytisknout i pomocí počítače, v němž není instalován software EOS.

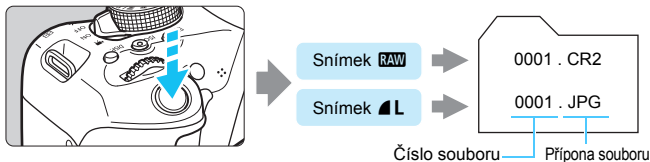
**Software pro zpracování snímků RAW**

- K zobrazení snímků typu RAW v počítači doporučujeme použít software Digital Photo Professional (software EOS, str. 402).
- Předchozí verze Digital Photo Professional 4.xx nedokáže zpracovat snímky typu RAW pořízené tímto fotoaparátem. Máte-li v počítači nainstalovanou předchozí verzi DPP 4.xx, aktualizujte ji pomocí disku CD-ROM EOS Solution Disk. (Předchozí verze bude přepsána.) Upozorňujeme, že aplikace DPP verze 3.x nebo starší nedokáže zpracovat snímky typu RAW pořízené tímto fotoaparátem.
- Volně prodejný software nemusí být schopen zobrazit snímky typu RAW pořízené tímto fotoaparátem. Informace o kompatibilitě získáte od výrobce softwaru.

MENU Změna poměru stran snímku ☆

Můžete změnit poměr stran snímku. Výchozí nastavení je [3:2]. Při nastavení poměru stran [4:3], [16:9] nebo [1:1] se zobrazí hranice, které označují rozsah snímání. Během snímání s živým náhledem je oblast kolem snímaného obrazu zakryta černou maskou.

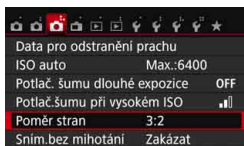

1 Vyberte poměr stran.

- Na kartě [CAMERA] vyberte položku [Poměr stran] a stiskněte tlačítko <SET>.
- ▶ Zobrazí se nabídka [Poměr stran].

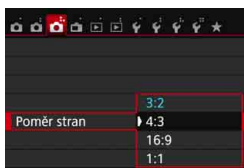

2 Nastavte poměr stran.

- Vyberte poměr stran a stiskněte tlačítko <SET>.

● Snímky typu JPEG

Snímky budou uloženy s nastaveným poměrem stran.

● Snímky typu RAW

Snímky budou vždy uloženy s poměrem stran [3:2]. Informace o vybraném poměru stran se přidává do souboru snímku typu RAW. Při zpracování snímku typu RAW v softwaru EOS to umožňuje vytvořit snímek se stejným poměrem stran, který byl nastaven při snímání. V případě poměrů stran [4:3], [16:9] a [1:1] se při přehrávání snímku zobrazí hranice označující poměr stran, které se však ve skutečnosti do snímku nezaznamenají.

V následující tabulce jsou uvedeny počty zaznamenaných pixelů pro jednotlivé kombinace poměru stran a kvality záznamu snímků.

Kvalita snímku	Poměr stran a počet pixelů (přibližný)			
	3:2	4:3	16:9	1:1
L	6 000 × 4 000	5 328 × 4 000*	6 000 × 3 368*	4 000 × 4 000
RAW	(24,0 megapixelu)	(21,3 megapixelu)	(20,2 megapixelu)	(16,0 megapixelu)
M	3 984 × 2 656	3 552 × 2 664	3 984 × 2 240*	2 656 × 2 656
	(10,6 megapixelu)	(9,5 megapixelu)	(8,9 megapixelu)	(7,1 megapixelu)
S1	2 976 × 1 984	2 656 × 1 992	2 976 × 1 680*	1 984 × 1 984
	(5,9 megapixelu)	(5,3 megapixelu)	(5,0 megapixelu)	(3,9 megapixelu)
S2	1 920 × 1 280	1 696 × 1 280*	1 920 × 1 080	1 280 × 1 280
	(2,5 megapixelu)	(2,2 megapixelu)	(2,1 megapixelu)	(1,6 megapixelu)
S3	720 × 480	640 × 480	720 × 408*	480 × 480
	(0,35 megapixelu)	(0,31 megapixelu)	(0,29 megapixelu)	(0,23 megapixelu)



- Nastavení kvality záznamu snímků označená hvězdičkou neodpovídají přesně poměru stran.
- Zobrazený rozsah snímání pro poměry stran označené hvězdičkou je nepatrně větší než zaznamenaná oblast. Vyfotografované snímky zkontrolujte na displeji LCD při snímání.
- Pokud použijete odlišný fotoaparát pro přímý tisk snímků vyfotografovaných tímto fotoaparátem s poměrem stran 1:1, nemusí se snímky vytisknout správně.

ISO: Změna citlivosti ISO podle osvětlení [☆]

Nastavte citlivost ISO (citlivost obrazového snímače na světlo) tak, aby odpovídala úrovni okolního osvětlení. V režimech základní zóny se citlivost ISO nastavuje automaticky (str. 124).

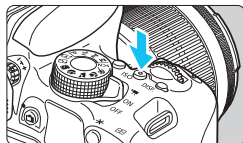

1 Stiskněte tlačítko **<ISO>** (☀️).

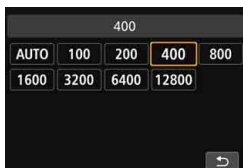

2 Nastavte citlivost ISO.

- Sledujte hledáček nebo displej LCD a stisknutím tlačítek **<◀>** **<▶>** nebo otáčením voliče **<☀️>** vyberte požadovanou citlivost ISO a poté stiskněte tlačítko **<SET>**.
- ▶ Chcete-li nastavit citlivost ISO automaticky, vyberte možnost **[AUTO]** (str. 124).

Přehled citlivosti ISO

Citlivost ISO	Podmínky fotografování (bez blesku)	Dosah blesku
ISO 100 až ISO 400	Exteriér za slunečného dne	Čím vyšší je citlivost ISO, tím dále bude sahat dosah blesku (str. 166).
ISO 400 až ISO 1600	Zatažená obloha nebo večerní doba	
ISO 1600 až ISO 12800, H	Temná místnost nebo noc	

* Vysoké citlivosti ISO způsobí zrnitější snímky.

 Pokud je v nabídce [**4: Uživatel. funkce (C.Fn)**] nastavena položka [**2: Rozšíření ISO**] na možnost [**1: Zap**], lze také vybrat možnost „H“ (odpovídá citlivosti ISO 25600) (str. 338).

- Pokud je v nabídce [**4: Uživatel. funkce (C.Fn)**] nastavena položka [**3: Priorita zvýraz. tónu**] na možnost [**1: Povolit**], nelze vybrat citlivost ISO 100 a možnost „H“ (odpovídá citlivosti ISO 25600) (str. 339).
- Fotografování za vysokých teplot může vést k zrnitějšímu vzhledu snímků. Dlouhé expozice mohou mít také za následek nerovnoměrnost barev na snímku.



- Při fotografování s vysokými citlivostmi ISO může být patrný šum (například jako světelné body a pruhy).
- Použití vysoké citlivosti ISO a blesku k fotografování blízkého objektu může vést k přeexponování.
- Při fotografování v podmínkách, které vytvářejí mimořádné množství šumu, jako je kombinace vysoké citlivosti ISO, vysoké teploty a dlouhé expozice, se snímky nemusí zaznamenat správně.
- Vzhledem k tomu, že možnost „H“ (odpovídá citlivosti ISO 25600) je nastavení rozšiřující rozsah citlivosti ISO, šum (jako jsou světelné body a pruhy) a nerovnoměrné barvy budou patrnější a rozlišení bude nižší než obvykle.
- Vzhledem k tomu, že maximální citlivost ISO, kterou lze nastavit, je pro snímání fotografií a snímání filmů (ruční expozice) odlišná, citlivost ISO, kterou jste nastavili, se může při přepnutí ze snímání fotografií na snímání filmů změnit. I když přepnete zpět na snímání fotografií, původní nastavení citlivosti ISO se neobnoví. Maximální citlivost ISO, kterou lze nastavit, se liší v závislosti na nastavení položky [2: Rozšíření ISO] v nabídce [4: Uživatel. funkce (C.Fn)].
 - Při nastavení možnosti [0: Vyp]: Pokud během snímání fotografií nastavíte citlivost ISO 12800 a poté přepnete na snímání filmů, citlivost ISO se změní na hodnotu ISO 6400.
 - Při nastavení možnosti [1: Zap]: Pokud během snímání fotografií nastavíte citlivost ISO 12800 nebo „H“ (odpovídá citlivosti ISO 25600) a poté přepnete na snímání filmů, citlivost ISO se změní na hodnotu „H“ (odpovídá citlivosti ISO 12800).

MENU Nastavení maximální citlivosti ISO pro možnost [AUTO] ☆

Pro automatické nastavení citlivosti ISO můžete nastavit mez maximální citlivosti ISO v rozsahu ISO 400 až 6400.



Na kartě [3] vyberte položku [ISO auto] a stiskněte tlačítko <SET>. Vyberte citlivost ISO a stiskněte tlačítko <SET>.

Citlivost ISO [AUTO]

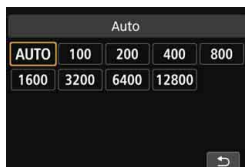

Nastavíte-li citlivost ISO na možnost [AUTO], zobrazí se skutečné nastavení citlivosti ISO po stisknutí tlačítka spouště do poloviny. Citlivost ISO bude nastavena automaticky tak, aby odpovídala režimu snímání. (Viz následující tabulka.)

Režim snímání	Nastavení citlivosti ISO	
	Bez blesku	S bleskem
/ / / / /	ISO 100 až ISO 6400	ISO 400*2 (S výjimkou režimů , , a .)
	ISO 100 až ISO 1600	
SCN / / / /	ISO 100 až ISO 6400	
	ISO 100 až ISO 12800	
P/Tv/Av/M	ISO 100 až ISO 6400*1	
Při dlouhých expozicích	ISO 400	

*1: Závisejí na nastavené mezi maximální citlivosti ISO (str. 123).

*2: (1) Pokud vyrovnávací záblesk způsobí přeexponování, bude nastavena citlivost ISO 100 nebo vyšší.

(2) Pokud v režimech , , , , , , a <P> používáte odražený záblesk emitovaný externím bleskem Speedlite, citlivost ISO se automaticky nastaví v rozsahu od ISO 400 do ISO 1600 (nebo až do meze maximální citlivosti ISO).

Při nastavení možnosti [AUTO] je citlivost ISO udávána v krocích po celých stupních EV. Ve skutečnosti se však citlivost ISO nastavuje v jemnějších krocích. V informacích o snímku (str. 306) můžete proto nalézt zobrazené hodnoty citlivosti ISO, jako například ISO 125 nebo ISO 640.

Výběr stylu Picture Style ☆

Výběrem některého ze stylů Picture Style můžete dosáhnout charakteristik snímku odpovídajících požadovanému vyznění fotografie nebo objektu.

V režimech základní zóny se automaticky nastaví styl [A] (Automaticky).

1 Stiskněte tlačítko <▼ >.

- ▶ Zobrazí se obrazovka výběru stylu Picture Style.

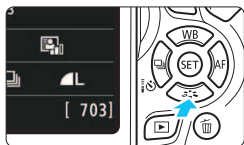

2 Vyberte styl Picture Style.

- Vyberte styl Picture Style a stiskněte tlačítko <SET>.
- ▶ Styl Picture Style bude nastaven.



 Styl Picture Style lze také nastavit pomocí položky [2: Picture Style].

Charakteristiky stylů Picture Style

Automaticky

Tóny barev budou automaticky upraveny tak, aby odpovídaly fotografované scéně. Barvy budou vypadat živě, zejména pro modrou oblohu, zeleň a západ slunce ve scénách v přírodě, pod širým nebem nebo při západu slunce.

 Pokud není dosažen požadovaný tón barev při nastavení možnosti [**Automaticky**], použijte jiný styl Picture Style.

Standardní

Snímek obsahuje živé barvy a je ostrý a výrazný. Jedná se o obecně použitelný styl Picture Style, který je vhodný pro většinu prostředí.

Portrét

Umožňuje dosažení přirozených odstínů pleti. Vzhled snímku je jemnější. Vhodný pro detailní portréty.

Změnou nastavení [**Tón barvy**] (str. 128) můžete upravit odstín pleti.

Krajina

Snímky s živými odstíny modré a zelené barvy a se silným doostřením a výrazným vzhledem. Je vhodný pro působivou krajinu.

Neutrální

Tento styl Picture Style je určen pro uživatele, kteří upřednostňují zpracování snímků v počítači. Poskytuje nevýrazné snímky s přirozenými barvami, relativně nízkým jasem a nepřiliš velkou saturací barev.

Věrný

Tento styl Picture Style je určen pro uživatele, kteří upřednostňují zpracování snímků v počítači. Pokud je fotografovaný objekt zachycen při slunečním světle s teplotou barvy 5 200 K, budou barvy kolorimetricky upraveny tak, aby odpovídaly barvám objektu. Poskytuje nevýrazné snímky s relativně nízkým jasem a nepřiliš velkou saturací barev.

Černobílý

Umožňuje vytvářet černobílé snímky.



Černobílé snímky pořízené jako snímky typu JPEG nelze převést na barevné. Pokud chcete později fotografovat barevné snímky, nezapomeňte nastavení [**Černobílý**] zrušit. Po výběru možnosti [**Černobílý**] se v hledáčku zobrazí symbol <**B/W**>.

Uživatelsky definovaný 1–3

Můžete uložit některý ze základních stylů, jako jsou [**Portrét**] a [**Krajina**], soubor stylu Picture Style atd. a upravit jej požadovaným způsobem (str. 130). Každý dosud nenastavený uživatelsky definovaný styl Picture Style bude obsahovat stejná výchozí nastavení jako styl Picture Style [**Automatický**].

🔍 Uživatelské nastavení stylu Picture Style ☆

Styl Picture Style můžete upravit nastavením jednotlivých parametrů, jako jsou [Ostrost] a [Kontrast]. Chcete-li zjistit výsledný efekt, vytvořte několik zkušebních snímků. Jestliže chcete upravit nastavení položky [Černobílý], vyhledejte informace na straně 129.

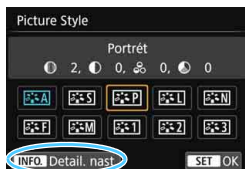

1 Stiskněte tlačítko <▼> 📷.

- ▶ Zobrazí se obrazovka výběru stylu Picture Style.

2 Vyberte styl Picture Style.

- Vyberte styl Picture Style a stiskněte tlačítko <INFO>.

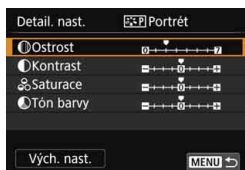

3 Vyberte příslušný parametr.

- Vyberte parametr, jako například [Ostrost], a stiskněte tlačítko <SET>.

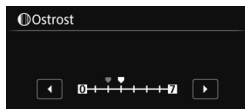

4 Nastavte parametr.

- Stisknutím tlačítek <◀> <▶> podle potřeby upravte požadovaný parametr a stiskněte tlačítko <SET>.
- Stisknutím tlačítka <MENU> uložíte upravené nastavení parametrů. Opět se zobrazí obrazovka výběru stylu Picture Style.
- ▶ Každá hodnota parametru, která se liší od výchozího nastavení, se zobrazí modře.

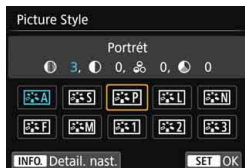





- Výběrem položky [Vých. nast.] v kroku 3 lze opět nastavit výchozí hodnoty parametrů příslušného stylu Picture Style.
- Chcete-li fotografovat s upraveným stylem Picture Style, vyberte jej postupem uvedeným v kroku 2 na straně 125 a poté poříďte fotografii.

Nastavení parametrů a jejich účinek

Ostrost

Upravuje ostrost snímku.

Chcete-li nastavit nižší ostrost, posuňte ukazatel směrem ke konci . Čím blíže je ukazatel konci , tím jemnější bude vzhled snímku.

Chcete-li nastavit vyšší ostrost, posuňte ukazatel směrem ke konci . Čím blíže je ukazatel konci , tím ostřejší bude vzhled snímku.

Kontrast

Upravuje kontrast snímku a živost barev.

Jestliže chcete kontrast snížit, posuňte ukazatel směrem ke konci se znaménkem minus. Čím blíže je ukazatel konci , tím více utlumený bude vzhled snímku.

Jestliže chcete kontrast zvýšit, posuňte ukazatel směrem ke konci se znaménkem plus. Čím blíže je ukazatel konci , tím výraznější bude vzhled snímku.

Saturace

Umožňuje upravit saturaci barev snímku.

Pokud chcete snížit sytost barev, posuňte ukazatel směrem ke konci se znaménkem minus. Čím blíže je ukazatel konci , tím bude vzhled barev méně výrazný.

Pokud chcete sytost barev zvýšit, posuňte ukazatel směrem ke konci se znaménkem plus. Čím blíže je ukazatel konci , tím bude vzhled barev výraznější.

Tón barvy

Umožňuje upravit tón barvy pleti.

Chcete-li nastavit červenější odstín pleti, posuňte ukazatel směrem ke konci se znaménkem minus. Čím blíže je ukazatel konci , tím červenější bude odstín pleti.

Chcete-li nastavit méně červenou barvu pleti, posuňte ukazatel směrem ke konci se znaménkem plus. Čím blíže je ukazatel konci , tím žlutější bude odstín pleti.

Nastavení stylu Černobílý

U položky Černobílý lze kromě parametrů **[Ostrost]** a **[Kontrast]** popsaných na předchozí straně nastavit také parametry **[Efekt filtru]** a **[Efekt tónování]**.

Efekt filtru



Při aplikaci efektu filtru na černobílý snímek mohou lépe vyniknout bílé mraky či zelené stromy.

Filtr	Příklad účinku
N: Žádný	Běžný černobílý snímek bez efektu filtru.
Ye: Žlutý	Modrá obloha bude působit přirozeněji a vyniknou bílé mraky.
Or: Oranžový	Modrá obloha bude mírně tmavší. Lépe vyniknou snímky západu slunce.
R: Červený	Modrá obloha se bude jevit velmi tmavá. Podzimní listí bude výraznější a světlejší.
G: Zelený	Odstíny pleti a rtů budou ztlumené. Zelené listí na stromech bude výraznější a světlejší.

 Zvýšení hodnoty **[Kontrast]** bude mít za následek výraznější efekt filtru.

Efekt tónování



Pomocí efektu tónování lze vytvořit černobílý snímek v příslušném tónu. Je tak možné umocnit působení snímku. Lze zvolit následující možnosti: **[N:Žádný]**, **[S:Sépiový]**, **[B:Modrý]**, **[P:Fialový]** nebo **[G:Zelený]**.

📷 Uložení stylu Picture Style ☆

Je možné vybrat některý ze základních stylů Picture Style, jako je [Portrét] nebo [Krajina], upravit jeho parametry požadovaným způsobem a uložit jej jako styl [Uživ. def. 1], [Uživ. def. 2] nebo [Uživ. def. 3]. Můžete vytvořit více stylů Picture Style s odlišnými nastaveními parametrů, jako jsou ostrost a kontrast. Můžete rovněž upravit parametry stylu Picture Style, který byl zaregistrován do fotoaparátu pomocí softwaru EOS Utility (software EOS, str. 402).

1 Stiskněte tlačítko <▼ 📷 >.

- ▶ Zobrazí se obrazovka výběru stylu Picture Style.

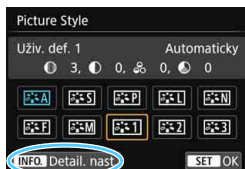

2 Vyberte položku [Uživ. def. *].

- Vyberte položku [Uživ. def. *] a stiskněte tlačítko <INFO.>.
- ▶ Zobrazí se obrazovka Detail. nast.

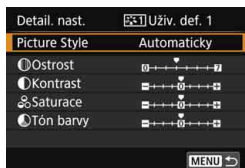

3 Stiskněte tlačítko <SET >.

- Zkontrolujte, zda je vybrána položka [Picture Style], a stiskněte tlačítko <SET >.

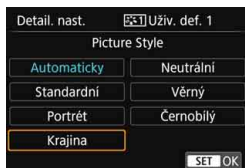

4 Vyberte základní styl Picture Style.

- Vyberte základní styl Picture Style a stiskněte tlačítko <SET >.
- Chcete-li upravit parametry stylu Picture Style, který byl zaregistrován do fotoaparátu pomocí softwaru EOS Utility (software EOS), vyberte styl Picture Style na tomto místě.



5 Vyberte příslušný parametr.

- Vyberte parametr, jako například [**Ostrost**], a stiskněte tlačítko <SET>.



6 Nastavte parametr.

- Stisknutím tlačítek <◀> <▶> podle potřeby upravte požadovaný parametr a stiskněte tlačítko <SET>. Podrobné informace naleznete v části „Uživatelské nastavení stylu Picture Style“ na stranách 127–129.
- Stisknutím tlačítka <MENU> uložte upravený styl Picture Style. Opět se zobrazí obrazovka výběru stylu Picture Style.
- ▶ Základní styl Picture Style bude uveden vpravo od položky [**Uživ. def. ***].



- Pokud je určitý styl Picture Style již uložen jako styl [**Uživ. def. ***], dojde po změně základního stylu Picture Style v kroku 4 ke zrušení nastavení parametrů příslušného uloženého stylu Picture Style.
- Pokud použijete funkci [**Vymazat všechna nast.fotoap.**] (str. 267), obnoví se výchozí nastavení stylů Picture Style a jejich parametrů nastavených v rámci stylů [**Uživ. def. ***]. U stylů Picture Style zaregistrovaných prostřednictvím softwaru EOS Utility (software EOS) se obnoví výchozí nastavení pouze u upravených parametrů.



- Chcete-li fotografovat s uloženým stylem Picture Style, vyberte položku [**Uživ. def. ***] provedením kroku 2 na straně 125 a poté pořídte fotografii.
- Postup registrace souboru stylu Picture Style do fotoaparátu naleznete v příručce EOS Utility Návod k použití.

WB: Přizpůsobení zdroji světla ☆

Funkce, která upravuje tón barev tak, aby se bílé objekty na snímku jevíly jako bílé, se nazývá vyvážení bílé (WB). Za normálních okolností lze správného vyvážení bílé dosáhnout pomocí nastavení [AWB] (Automaticky). Pokud nelze pomocí nastavení [AWB] dosáhnout přirozených barev, můžete zvolit vyvážení bílé odpovídající zdroji světla, nebo můžete vyvážení bílé nastavit ručně tak, že vyfotografujete bílý objekt.



1 Stiskněte tlačítko <▲ WB>.

- ▶ Zobrazí se obrazovka [Vyvážení bílé].



2 Vyberte nastavení vyvážení bílé.

- Vyberte požadované nastavení a stiskněte tlačítko <SET>.
- Hodnota „cca ****K“ (K: Kelvin) zobrazená pro nastavení vyvážení bílé <☀>, <🏠>, <☁>, <☀> nebo <☀> představuje odpovídající teplotu barvy.

📧 Uživatelské nastavení vyvážení bílé

Uživatelské nastavení vyvážení bílé umožňuje ručně nastavit vyvážení bílé pro konkrétní zdroj světla, a dosáhnout tak vyšší přesnosti. Tento postup proveďte s aktuálním zdrojem světla, který bude použit při fotografování.



1 Vyfotografujte bílý objekt.

- Dívejte se do hledáčku a zaměřte celý rámeček ohraničený tečkovanou čarou (je zobrazen na obrázku) na jednobarevný bílý objekt.
- Zaostřete ručně a poříďte snímek se standardní expozicí nastavenou pro bílý objekt.
- Můžete použít jakékoli nastavení vyvážení bílé.

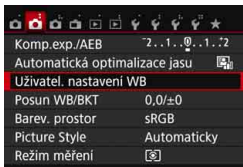

2 Vyberte položku [Uživatel. nastavení WB].

- Na kartě [2] vyberte položku [Uživatel. nastavení WB] a stiskněte tlačítko <SET>.
- ▶ Zobrazí se obrazovka pro uživatelské nastavení vyvážení bílé.



3 Importujte údaje o vyvážení bílé.

- Vyberte snímek pořízený v kroku 1 a stiskněte tlačítko <SET>.
- ▶ Na zobrazené dialogové obrazovce vyberte položku [OK] a následně dojde k importu dat.
- Jakmile se nabídka znovu zobrazí, ukončete ji stisknutím tlačítka <MENU>.

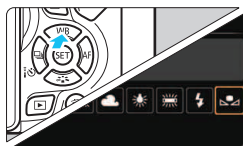

4 Vyberte možnost [Uživ. nastavení].

- Stiskněte tlačítko <▲ WB>.
- Vyberte možnost [Uživ. nastavení] a stiskněte tlačítko <SET>.



- Pokud se expozice dosažená v kroku 1 značně liší od standardní expozice, nemusí být dosaženo správné vyvážení bílé.
- V kroku 3 nelze vybrat následující snímky: snímky vyfotografované při nastavení stylu Picture Style [Černobílý] (str. 126), snímky zpracované pomocí kreativního filtru, oříznuté snímky a snímky pořízené jiným fotoaparátem.



- Přesnějšího vyvážení bílé můžete dosáhnout, jestliže místo bílého objektu použijete volně prodejnou kartu s 18% šedou.
- Osobní vyvážení bílé uložené pomocí softwaru EOS Utility (software EOS, str. 402) bude zaregistrováno jako možnost [Uživ. nastavení]. Pokud provedete krok 3, budou data pro uložené osobní vyvážení bílé vymazána.

WB \pm Úprava tónu barev pro zdroj světla ☆

Nastavenou hodnotu vyvážení bílé lze korigovat. Tímto nastavením je možné dosáhnout stejného účinku jako pomocí volně prodejného konverzního filtru teploty barvy nebo filtru pro korekci barev. Každou z barev lze korigovat na jednu z devíti úrovní.

Tato funkce je určena pro pokročilé uživatele, kteří mají zkušenosti s konverzí teploty barvy nebo filtry pro korekci barev.

Korekce vyvážení bílé

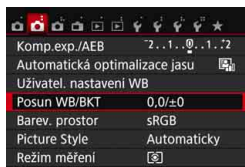

1 Vyberte položku [Posun WB/BKT].

- Na kartě [2] vyberte položku [**Posun WB/BKT**] a stiskněte tlačítko <SET>.
- ▶ Zobrazí se obrazovka pro korekci nebo braketing vyvážení bílé.

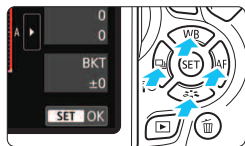

2 Nastavte korekci vyvážení bílé.

- Stisknutím navigačních tlačítek <◀▶> přesuňte značku „■“ na příslušnou pozici.
- Písmeno B označuje modrou barvu, A jantarovou, M purpurovou a G zelenou. Vyvážení barev snímku se upraví směrem k barvě, k níž posunete značku.
- Údaj „Posun“ vpravo nahoře označuje směr, respektive intenzitu korekce.
- Stisknutím tlačítka <☒> se zruší všechna nastavení položky [**Posun WB/BKT**].
- Stisknutím tlačítka <SET> ukončíte zadávání nastavení a vrátíte se k nabídce.

Ukázka nastavení: A2, G1

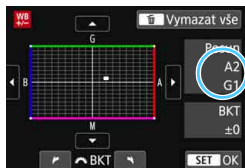

- Po provedení korekce vyvážení bílé se v hledáčku a na displeji LCD zobrazí symbol <WB \pm >.
- Jedna úroveň korekce modré/jantarové odpovídá přibližně hodnotě 5 miredů konverzního filtru teploty barvy. (Mired: Měrná jednotka udávající hustotu konverzního filtru teploty barvy.)

Automatický braketing vyvážení bílé

Tato funkce umožňuje pomocí pouze jednoho záběru zaznamenat současně tři snímky s odlišnými tóny barev. Na základě teploty barvy určené aktuálním nastavením vyvážení bílé budou kromě snímku odpovídajícího tomuto nastavení vytvořeny snímky s posunem k modré/jantarové a purpurové/zelené. Tato funkce se nazývá braketing vyvážení bílé (WB Bkt.). Posun braketingu vyvážení bílé lze nastavit v rozsahu ± 3 úrovně v krocích po jednotlivých úrovních.

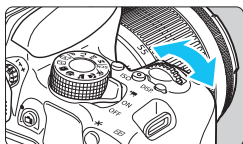

Posun směrem k B/A
(modrá/jantarová) ± 3 úrovně

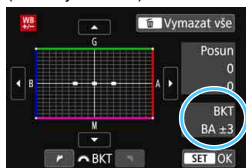

Nastavte krok braketingu vyvážení bílé.

- V kroku 2 postupu „Korekce vyvážení bílé“ se při otáčení voliče < > změni značka „■“ na obrazovce na značku „■ ■ ■“ (3 body). Otáčením voliče doprava nastavíte braketing s posunem ve směru B/A (modrá/jantarová) a otáčením doleva ve směru M/G (purpurová/zelená).
- ▶ Údaj „BKT“ vpravo označuje směr braketingu a intenzitu korekce.
- Stisknutím tlačítka < > se zruší všechna nastavení položky [Posun WB/BKT].
- Stisknutím tlačítka < > ukončíte zadávání nastavení a vrátíte se k nabídce.

Sekvence braketingu

Snímky budou pořizeny se stupňovaným vyvážením bílé v následujícím pořadí: 1. standardní vyvážení bílé, 2. posun směrem k modré (B) a 3. posun směrem k jantarové (A) nebo 1. standardní vyvážení bílé, 2. posun směrem k purpurové (M) a 3. posun směrem k zelené (G).

Při použití funkce braketingu vyvážení bílé se sníží maximální počet snímků sekvence při kontinuálním snímání a také se přibližně na třetinu běžného počtu sníží počet možných snímků.

- Společně s braketingem vyvážení bílé můžete také nastavit korekci vyvážení bílé a automatický braketing expozice. Pokud nastavíte automatický braketing expozice v kombinaci s braketingem vyvážení bílé, bude pro každou jednotlivou fotografii zaznamenáno celkem devět snímků.
- Vzhledem k tomu, že jsou pro každý snímek zaznamenány tři varianty, trvá zaznamenání snímku na kartu déle.
- Během snímání s živým náhledem nebo snímání filmu bude blikat ikona vyvážení bílé.
- Zkratka „Bkt“ označuje braketing.

MENU Automatická korekce jasu a kontrastu ☆

Pokud snímek vychází příliš tmavý nebo má nízký kontrast, automaticky se upraví jas a kontrast. Tato funkce se nazývá Auto Lighting Optimizer (Automatická optimalizace jasu). Výchozí nastavení je [Standardní].

U snímků typu JPEG se korekce provede při pořízení snímku.

V režimech základní zóny se automaticky nastaví možnost [Standardní].

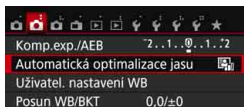

1 Vyberte položku [Auto Lighting Optimizer/Automatická optimalizace jasu].

- Na kartě [📷2] vyberte položku [Auto Lighting Optimizer/Automatická optimalizace jasu] a stiskněte tlačítko <SET>.

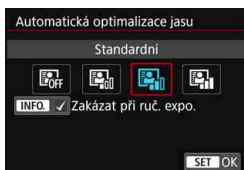

2 Vyberte nastavení.

- Vyberte požadované nastavení a stiskněte tlačítko <SET>.

3 Vyfotografujte snímek.

- V případě potřeby bude snímek zaznamenán s upraveným jasnem a kontrastem.

- Pokud je v nabídce [📷4: Uživatel. funkce (C.Fn)] nastavena položka [3: Priorita zvýraz. tónu] na možnost [1: Povolit], nastaví se položka [Auto Lighting Optimizer/Automatická optimalizace jasu] automaticky na možnost [Zakázat].
- Pokud je zvoleno jiné nastavení než [Zakázat] a použijete kompenzaci expozice nebo kompenzaci expozice s bleskem ke ztmavení expozice, snímek může nadále vycházet světlý. Chcete-li zajistit tmavší expozici, nastavte pro tuto funkci možnost [Zakázat].
- V závislosti na podmínkách fotografování se může zvýšit šum.

 Pokud v kroku 2 stisknete tlačítko <INFO.> a odstraníte zatržítka [✓] pro položku [Zakázat při ruč. expo.], bude možné nastavit funkci Auto Lighting Optimizer (Automatická optimalizace jasu) také v režimu <M>.

MENU Nastavení potlačení šumu ☆

Potlačení šumu při vysoké citlivosti ISO

Tato funkce potlačuje šum vytvářený ve snímku. Potlačení šumu je aplikováno při nastavení jakékoli citlivosti ISO, je však účinné především u vysokých citlivostí ISO. Při nízkých citlivostech ISO je dále potlačen šum v tmavších částech snímku (v oblastech stínů). Změňte nastavení tak, aby odpovídalo potlačení šumu.

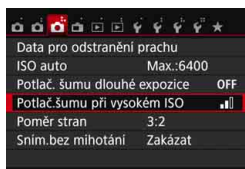

1 Vyberte položku [Potlač.šumu při vysokém ISO].

- Na kartě [📷] vyberte položku [Potlač.šumu při vysokém ISO] a stiskněte tlačítko <SET>.



2 Nastavte úroveň.

- Nastavte požadovanou úroveň potlačení šumu a stiskněte tlačítko <SET>.

• [NR] : Potlač. šumu u více sním.]

Zajišťuje potlačení šumu s vyšší kvalitou snímku, než když je použita možnost [Vysoké]. Pro jednotlivou fotografii se souvisle pořídí čtyři dílčí snímky, které budou automaticky vyrovnány a sloučeny do jediného snímku typu JPEG.

3 Vyfotografujte snímek.

- Snímek bude zaznamenán s použitým potlačením šumu.

📄 Při přehrávání nebo přímém tisku snímku s kvalitou RAW + L nebo RAW pomocí fotoaparátu se může zdát účinek potlačení šumu při vysoké citlivosti ISO minimální. Ke kontrole účinku potlačení šumu nebo k vytištění snímků s potlačeným šumem použijte software Digital Photo Professional (software EOS, str. 402).

**Je-li nastavena možnost [Potlač. šumu u více sním.]**

- Pokud je snímek významně posunutý v důsledku rozhýbání fotoaparátu, účinek potlačení šumu může být minimální.
- Pokud fotoaparát držíte v rukou, uchopte jej co nejpevněji, abyste zamezili jeho rozhýbání. Doporučujeme použít stativ.
- Při fotografování pohyblivého objektu může pohyb objektu zanechat zbytkový obraz.
- Vyrovnání dílčích snímků nemusí být řádně funkční pro opakující se vzory (mříž, pruhy atd.) nebo ploché jednotónové snímky.
- Pokud se během pořízení čtyř po sobě jdoucích snímků změní jas objektu, může na výsledném snímku dojít k nestejnomořné expozici.
- Zaznamenání snímků na kartu trvá určitou dobu, protože je použito potlačení šumu a snímky jsou po vyfotografování slučovány. Při zpracování snímků se zobrazí zpráva „BUSY“ a nebude možné pořídit další snímek, dokud nebude zpracování dokončeno.
- Nelze vybrat kvalitu snímků **RAW** + ani **RAW**. Nelze použít automatický braketing expozice ani braketing vyvážení bílé. Nelze nastavit funkci [**3: Potlač. šumu dlouhé expozice**]. Pokud již byla libovolná z těchto funkcí vybrána nebo nastavena, nelze nastavit možnost [**Potlač. šumu u více sním.**].
- Položka [**Distorze**] bude automaticky nastavena na možnost [**Zakázat**].
- Fotografování s bleskem není možné. V závislosti na nastavení položky [**4: Spuštění pomoc. světla AF**] na obrazovce pro položku [**4: Uživatel. funkce (C.Fn)**] bude emitováno pomocné světlo AF.
- Možnost [**Potlač. šumu u více sním.**] nelze nastavit pro dlouhé expozice.
- Pokud vypnete napájení, změníte režim snímání na režim základní zóny či budete pořizovat snímek s dlouhou expozicí nebo snímat film, nastavení se automaticky změní na možnost [**Standardní**].
- Nelze nastavit položku [**3: Data pro odstranění prachu**].

Potlačení šumu dlouhé expozice

Potlačit šum je možné u snímků exponovaných po dobu 1 s a déle.

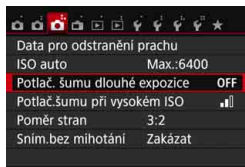
**1 Vyberte položku [Potlač. šumu dlouhé expozice].**

- Na kartě [**3**] vyberte položku [**Potlač. šumu dlouhé expozice**] a stiskněte tlačítko .

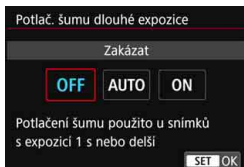

2 Zadejte požadované nastavení.

- Vyberte požadované nastavení a stiskněte tlačítko < (SET) >.

• [Automaticky]

U expozic trvajících 1 s nebo déle bude automaticky provedena redukce šumu, pokud bude zjištěn šum typický pro dlouhé expozice. Nastavení [Automaticky] je vhodné ve většině situací.

• [Povolit]

Potlačení šumu je uplatňováno u všech expozic s časem 1 s a delším. Nastavení [Povolit] může být schopné potlačit šum, který nelze detekovat pomocí nastavení [Automaticky].

3 Vyfotografujte snímek.

- Snímek bude zaznamenán s použitým potlačením šumu.



- Při použití možnosti [Automaticky] nebo [Povolit] může proces potlačení šumu po pořízení snímku trvat stejně dlouhou dobu jako expozice. Dokud se proces potlačení šumu nedokončí, nemůžete vyfotografovat další snímek.
- Snímky pořízené s citlivostí ISO 1600 nebo vyšší mohou vypadat zrnitější při použití nastavení [Povolit] než při použití nastavení [Zakázat] nebo [Automaticky].
- Pokud je při snímání s dlouhou expozicí a zobrazeným obrazem živého náhledu zvoleno nastavení [Automaticky] nebo [Povolit], zobrazí se během procesu potlačení šumu zpráva „BUSY“. Obraz živého náhledu se nezobrazí, dokud nebude dokončeno potlačení šumu. (Nelze vyfotografovat další snímek.)

MENU Korekce vinětae a odchyly objektivu

Pokles periferního osvětlení, tzv. vinětae, je jev, kdy dojde ke ztmavení rohů snímku v důsledku charakteristik objektivu. Rozptýl barev podél obrysů objektu je tzv. chromatická vada. Zkreslení obrazu zapříčiněné objektivem se nazývá distorze. Tyto odchyly a vinětaci objektivu lze korigovat. Ve výchozím nastavení je korekce vinětae a chromatické vady nastavena na možnost **[Povolit]** a korekce distorze na možnost **[Zakázat]**. Pokud se zobrazí zpráva **[Nelze korigovat – žádná data]**, prostudujte si část „Data korekce objektivu“ na straně 142.

Korekce vinětae

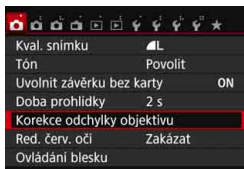

1 Vyberte položku **[Korekce odchyly objektivu]**.

- Na kartě **[1]** vyberte položku **[Korekce odchyly objektivu]** a stiskněte tlačítko **<SET>**.

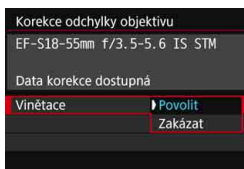

2 Vyberte nastavení.

- Zkontrolujte, zda se pro nasazený objektiv zobrazí zpráva **[Data korekce dostupná]**.
- Vyberte položku **[Vinětae]** a stiskněte tlačítko **<SET>**.
- Vyberte možnost **[Povolit]** a stiskněte tlačítko **<SET>**.

3 Vyfotografujte snímek.

- Snímek bude zaznamenán s provedenou korekcí vinětae.

! V závislosti na podmínkách fotografování se může v okrajových částech snímku objevit šum.

- Použitá velikost korekce bude nižší než maximální velikost korekce, kterou lze nastavit v softwaru Digital Photo Professional (software EOS, str. 402).
- Čím vyšší bude citlivost ISO, tím nižší bude intenzita korekce.

Korekce chromatické vady

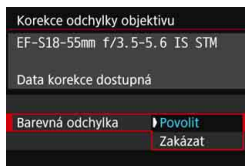

1 Vyberte nastavení.

- Zkontrolujte, zda se pro nasazený objektiv zobrazí zpráva [**Data korekce dostupná**].
- Vyberte položku [**Barevná odchylyka**] a stiskněte tlačítko <SET>.
- Vyberte možnost [**Povolit**] a stiskněte tlačítko <SET>.

2 Vyfotografujte snímek.

- Snímek bude zaznamenán s provedenou korekcí chromatické vady.

Korekce distorze

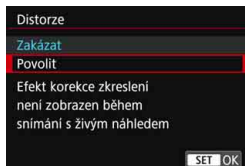

1 Vyberte nastavení.

- Zkontrolujte, zda se pro nasazený objektiv zobrazí zpráva [**Data korekce dostupná**].
- Vyberte položku [**Distorze**] a stiskněte tlačítko <SET>.
- Vyberte možnost [**Povolit**] a stiskněte tlačítko <SET>.

2 Vyfotografujte snímek.

- Snímek bude zaznamenán s provedenou korekcí distorze.

- Pokud je povolena korekce distorze, fotoaparát zaznamenává užší rozsah snímku, než bude možné spatřit přes hledáček. (Okrajové části snímku se nepatrně oříznou a mírně se sníží rozlišení.)
- Korekce distorze se projeví v pořízeném snímku, ale nikoli v hledáčku nebo v obrazu živého náhledu během snímání.
- Po nastavení položky [**Distorse**] na možnost [**Povolit**] se sníží rychlost kontinuálního snímání.
- Korekci distorze nelze nastavit v režimech <[**☑**] > a <[**📷**] >, při snímání filmu nebo při nastavení potlačení šumu u více snímků.
- Součástí snímků zaznamenaných při povolené korekci distorze nebudou data pro odstranění prachu (str. 272) .

Data korekce objektivu

Fotoaparát disponuje daty potřebnými ke korekci vinětače, chromatické vady a distorze pro přibližně 30 objektivů. Pokud vyberete možnost [**Povolit**], budou korekce vinětače, chromatické vady a distorze použity automaticky pro jakýkoli objektiv, jehož data korekce jsou ve fotoaparátu uložena.

Pomocí softwaru EOS Utility můžete zkontrolovat, pro které objektivy jsou ve fotoaparátu uložena data korekce. Můžete také uložit data korekce pro objektivy, které dosud ve fotoaparátu chybí. Podrobné informace naleznete v příručce EOS Utility Návod k použití.

Pro objektivy obsahující data korekce není nutné registrovat data korekce do fotoaparátu.



Upozornění pro korekci objektivu

- Korekci vinětače, chromatické vady a distorze nelze použít pro již pořízené snímky typu JPEG.
- Při použití objektivu od jiného výrobce než společnosti Canon doporučujeme pro korekce nastavit možnost **[Zakázat]**, přestože se zobrazí zpráva **[Data korekce dostupná]**.
- Pokud při snímání s živým náhledem použijete zvětšené zobrazení, korekce vinětače a korekce chromatické vady se na snímku zobrazeném na obrazovce neprojeví.
- Jestliže u objektivu nejsou k dispozici informace o vzdálenosti, bude intenzita korekce nižší.



Poznámky pro korekci objektivu

- Pokud není účinek korekce viditelný, zvětšete pořízený snímek a zkontrolujte jej.
- Korekce lze použít, i když je nasazen telekonvertor nebo konvertor Life Size Converter.

MENU Potlačení mihotání☆

Při pořizování snímků s využitím vysoké rychlosti závěrky pod zářivkovým či podobným osvětlením může blikání světelného zdroje způsobit mihotání a nerovnoměrnou vertikální expozici snímků. Pokud za těchto podmínek použijete kontinuální snímání, mohou se snímky vyznačovat nerovnoměrnou expozicí a barvami.

Při snímání s potlačením mihotání fotoaparát rozpozná frekvenci blikání světelného zdroje a pořídí snímek tak, aby se mihotání projevilo na expozici a barvách co nejméně.

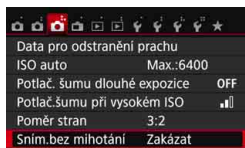

1 Vyberte položku [Sním.bez mihotání].

- Na kartě [📷3] vyberte položku [Sním.bez mihotání] a stiskněte tlačítko <SET>.

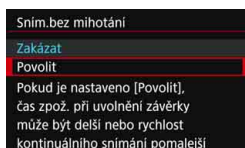

2 Vyberte možnost [Povolit].

- Vyberte možnost [Povolit] a stiskněte tlačítko <SET>.

3 Vyfotografujte snímek.

- Snímek se pořídí tak, aby se nerovnoměrnost expozice a barev způsobená mihotáním zmírnila.

- Pokud nastavíte možnost [Povolit] a budete fotografovat za mihotavého osvětlení, může se čas zpoždění při uvolnění závěrky prodloužit. Rovněž kontinuální snímání se může mírně zpomalit nebo být nepravidelné.
- Tato funkce není dostupná při snímání s živým náhledem ani při snímání filmu.
- Pokud se v režimech <P> a <Av> během kontinuálního snímání změní rychlost závěrky nebo pokud vyfotografujete více snímků stejné scény při různých rychlostech závěrky, nemusí být tón barev konzistentní. Chcete-li nekonzistentním tónům barev předejít, fotografujte v režimu <Tv> nebo <M> při neměnné rychlosti závěrky.
- Změníte-li nastavení položky [Sním.bez mihotání] z možnosti [Povolit] na [Zakázat] a naopak, může dojít ke změně tónů barev snímků.
- Detekce mihotání je možná pouze při frekvenci 100 až 120 Hz.



- Pokud v nabídce [**☛4: Uživatel. funkce (C.Fn)**] nastavíte položku [**9: Blokování zrcadla**] na možnost [**1: Povolit**], položka [**Sním.bez mihotání**] se automaticky přepne na možnost [**Zakázat**].
- Pokud se za objektem nachází tmavé pozadí nebo pokud je součástí kompozice jasný zdroj světla, nemusí se mihotání detekovat.
- Při určitých zvláštních typech osvětlení nemusí být fotoaparát schopen zmírnit účinky mihotání, ani když je zobrazen symbol < **Flicker!** >.
- V závislosti na zdroji osvětlení se mihotání nemusí detekovat správně.
- Při změně kompozice může symbol < **Flicker!** > nepravidelně blikat.
- V závislosti na zdroji osvětlení nebo podmínkách snímání nemusí ani tato funkce zaručit, že dosáhnete kýžených výsledků.



- Doporučujeme nejprve pořídit testovací snímky.
- Pokud se symbol < **Flicker!** > v hledáčku nezobrazuje, nastavte v nabídce [**☛2: Zobrazení v hledáčku**] položku [**Detekce mihotání**] na možnost [**Ukázat**] (str. 63). Pokud fotoaparát při snímání zmírňuje efekt mihotání, rozsvítí se symbol < **Flicker!** >. Symbol < **Flicker!** > se nezobrazí, pokud aktuální zdroj osvětlení nemihotá ani pokud není žádné mihotání rozpoznáno.
- Pokud je položka [**Detekce mihotání**] nastavena na možnost [**Ukázat**] a položka [**Sním.bez mihotání**] je nastavena na možnost [**Zakázat**], měření v prostředí s blikajícím zdrojem světla způsobí, že v hledáčku bude blikat symbol < **Flicker!** > jako varování. Před snímáním doporučujeme nastavit možnosti [**Povolit**].
- V režimech základní zóny se symbol < **Flicker!** > nezobrazí, ale při snímání dojde ke zmírnění účinků mihotání.
- Snímání s potlačením mihotání je funkční i při použití blesku. Pokud však fotografujete s bezdrátovým bleskem, nemusíte dosáhnout kýžených výsledků.

MENU Nastavení rozsahu reprodukce barev ☆

Rozsah reprodukovatelných barev se nazývá barevný prostor. U tohoto fotoaparátu lze nastavit pro fotografované snímky barevný prostor sRGB nebo Adobe RGB. Při běžném fotografování doporučujeme použít barevný prostor sRGB.

V režimech základní zóny se automaticky nastaví barevný prostor sRGB.

1 Vyberte položku [Barev. prostor].

- Na kartě [📷2] vyberte položku [Barev. prostor] a stiskněte tlačítko < (SET) >.

2 Nastavte požadovaný barevný prostor.

- Vyberte možnost [sRGB] nebo [Adobe RGB] a stiskněte tlačítko < (SET) >.

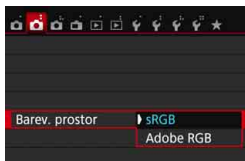

Adobe RGB

Tento barevný prostor se nejčastěji používá v komerčních tiskových provozech a podobných oblastech profesionálního nasazení. Toto nastavení nedoporučujeme používat, pokud nemáte dostatečné znalosti týkající se zpracování snímků, barevného prostoru Adobe RGB a specifikace Design rule for Camera File System 2.0 (Exif 2.21 nebo vyšší). V prostředí sRGB v počítači nebo po vytisknutí tiskárnami, které nejsou kompatibilní se specifikací Design rule for Camera File System 2.0 (Exif 2.21 nebo vyšší), budou snímky vypadat velmi nevýrazně. Proto bude nutné další zpracování snímku pomocí počítačového softwaru.

- Pokud byl vyfotografovaný snímek pořízen v barevném prostoru Adobe RGB, bude prvním znakem v názvu souboru podtržítka „_“.
- Profil ICC není do snímku vložen. Vysvětlení profilu ICC naleznete v příručce Digital Photo Professional Návod k použití.

5

Pokročilé techniky



V režimech kreativní zóny můžete podle potřeby změnit různá nastavení fotoaparátu, abyste dosáhli širokého spektra různých výsledků při snímání, výběrem rychlosti závěrky nebo clony, úpravou expozice preferovaným způsobem atd.

- Ikona ☆ v pravém horním rohu záhlaví stránky oznamuje, že funkce je dostupná pouze v režimech kreativní zóny.
- Po stisknutí tlačítka spouště do poloviny a jeho uvolnění zůstanou v hledáčku zobrazeny expoziční hodnoty po dobu 4 sekund (☉4) stanovenou časovačem měření.
- Přehled funkcí, které lze nastavit v jednotlivých režimech snímání, naleznete na straně 356.

Ukazatel hlavního ovladače



Ikona ukazatele <↔> zobrazená společně s rychlostí závěrky, nastavenou hodnotou clony nebo hodnotou kompenzace expozice informuje, že můžete upravit dané nastavení otočením voliče <☉>.

P: Programová automatická expozice

Fotoaparát automaticky nastaví rychlost závěrky a clonu podle jasů objektu. Tato funkce se označuje jako programová automatická expozice (Program AE).

* Zkratka <P> označuje program.

* Zkratka AE označuje automatickou expozici (Auto Exposure).



1 Přesuňte volič režimů do polohy <P>.



2 Zaostrěte na fotografovaný objekt.

- Dívejte se do hledáčku a zaměřte AF bod na objekt. Pak stiskněte tlačítko spouště do poloviny.
- ▶ Po zaostrění se rozsvítí indikátor zaostrění <●> v pravém dolním rohu hledáčku (v režimu jednosnímkového automatického zaostrování (One-Shot AF)).
- ▶ Rychlost závěrky a clona se nastaví automaticky a příslušné hodnoty se zobrazí v hledáčku.



3 Zkontrolujte zobrazení.

- Standardní expozice bude zajištěna, jestliže zobrazené hodnoty rychlosti závěrky a clony neblíkájí.

4 Vyfotografujte snímek.

- Upravte kompozici snímku a úplně stiskněte tlačítko spouště.

Tipy pro fotografování

● Změňte citlivost ISO. Použijte vestavěný blesk.

Chcete-li přizpůsobit úroveň okolního osvětlení fotografovanému objektu, můžete změnit citlivost ISO (str. 122) nebo použít vestavěný blesk (str. 166). V režimu <P> se vestavěný blesk neaktivuje automaticky. V budovách nebo při snímání za nedostatečného osvětlení je proto nutné stisknutím tlačítka <⚡> (blesk) zvednout vestavěný blesk.

● Změňte program pomocí posunu programu.

Po stisknutí tlačítka spouště do poloviny změňte pomocí voliče <⚙️> kombinaci rychlosti závěrky a clony (program). Nastavení posunu programu se zruší automaticky po vyfotografování snímku. Posun programu nelze použít s bleskem.



- Blikající hodnota rychlosti závěrky „30“ a nejnižší clonové číslo signalizují podexponování. Zvyšte citlivost ISO nebo použijte blesk.
- Blikající hodnota rychlosti závěrky „4000“ a nejvyšší clonové číslo signalizují přexponování. Snižte citlivost ISO.



Rozdíly mezi režimy <P> a <A+> (Automatický inteligentní scénický režim)

V režimu <A+> je z důvodu ochrany před vytvářením nepovedených snímků mnoho funkcí nastaveno automaticky, například režim činnosti AF a režim měření. Počet funkcí, které lze zadat, je omezený. V režimu <P> se automaticky nastavují pouze rychlost závěrky a clona. Můžete bez omezení nastavit režim činnosti AF, režim měření a další funkce (str. 354).

Tv: Vyjádření pohybu objektu

Pohyb lze buď „zmrazit“, nebo můžete pomocí režimu <Tv> (Priorita závěrky AE) voliče režimů vytvořit efekt rozmazání pohybu.

* <Tv> označuje předvolbu času (Time value).



Rozmazaný pohyb
(nízká rychlost závěrky: 1/30 s)



„Zmražený“ pohyb
(vysoká rychlost závěrky: 1/2000 s)



1 Přesuňte volič režimů do polohy <Tv>.

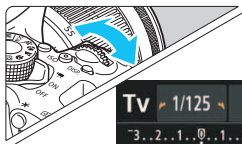

2 Nastavte požadovanou rychlost závěrky.

- Rady týkající se nastavení rychlosti závěrky naleznete v části „Tipy pro fotografování“ na další straně.
- Otočením voliče < > doprava nastavíte vyšší rychlost závěrky a otočením doleva pomalejší.



3 Vyfotografujte snímek.

- Po zaostření a úplném stisknutí spouště dojde k vyfotografování snímku s vybranou rychlostí závěrky.



Zobrazená hodnota rychlosti závěrky



Displej LCD zobrazuje rychlost závěrky jako zlomek. V hledáčku se však zobrazuje pouze jmenovatel. Údaj „0"5“ znamená 0,5 s a údaj „15"“ znamená 15 s.

Tipy pro fotografování

- **„Zmrazení“ pohybu rychle se pohybujícího objektu**
Použijte vysokou rychlost závěrky, jako například 1/4 000 s až 1/500 s.
- **Rozmazání běžícího dítěte nebo zvířete a umocnění dojmu pohybu**
Použijte střední rychlost závěrky, jako například 1/250 s až 1/30 s. Sledujte pohybující se objekt v hledáčku a stisknutím tlačítka spouště pořídte snímek. Jestliže používáte teleobjektiv, držte jej co nejpevněji, abyste zamezili rozhýbání fotoaparátu.
- **Rozmazání tekoucí řeky nebo fontány**
Použijte nízkou rychlost závěrky, 1/30 s nebo nižší. Chcete-li zabránit rozhýbání fotoaparátu drženého v ruku, použijte stativ.
- **Rychlost závěrky nastavte tak, aby zobrazená hodnota clony neblíkala.**

Pokud stisknete tlačítko spouště do poloviny a změníte rychlost závěrky během zobrazení clony, změní se také zobrazená hodnota clony z důvodu zachování stejné expozice (množství světla dopadající na obrazový snímač). Jestliže překročíte upravitelný rozsah clony, začne zobrazená hodnota blikat, což znamená, že nelze zajistit standardní expozici.



Pokud bude expozice příliš tmavá, bude blikat minimální clona (nejnižší clonové číslo). V takovém případě otočte voličem  doleva a nastavte nižší rychlost závěrky nebo zvyšte citlivost ISO. Pokud bude expozice příliš světlá, bude blikat maximální clona (nejvyšší clonové číslo). V takovém případě otočte voličem  doprava a nastavte vyšší rychlost závěrky nebo snižte citlivost ISO.

Použití vestavěného blesku

Správná záblesková expozice je zajištěna tím, že je požadovaný výkon blesku určen automaticky podle automaticky nastavené clony (expozice automatického zábleskového režimu). Rychlost závěrky lze nastavit v rozsahu od 1/200 s do 30 s.

Av: Změna hloubky ostrosti

Pokud chcete rozmazat pozadí nebo zajistit ostrý vzhled všech blízkých i vzdálených objektů, přesuňte volič režimů do polohy <Av> (Priorita clony AE), abyste mohli upravit hloubku ostrosti (rozsah vzdáleností s přijatelným zaostřením).

* <Av> označuje hodnotu clony (Aperture value), což je velikost otvoru clony uvnitř objektivu.



Rozmazané pozadí
(s nízkým clonovým číslem: f/5.6)



Ostré popředí i pozadí
(s vysokým clonovým číslem: f/32)

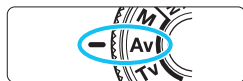

1 Přesuňte volič režimů do polohy <Av>.

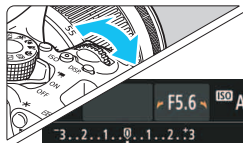

2 Nastavte požadovanou clonu.

- Čím vyšší je clonové číslo, tím širší je hloubka ostrosti určující oblast, kde bude dosaženo ostřejšího zaostření v popředí i pozadí.
- Otočením voliče <☀> doprava nastavíte vyšší clonové číslo (menší otvor clony), zatímco otočením voliče doleva nastavíte nižší clonové číslo (větší otvor clony).



3 Vyfotografujte snímek.

- Zaostříte a úplně stisknete tlačítko spouště. Snímek bude vyfotografován s vybranou clonou.

Zobrazovaná hodnota clony
Čím je clonové číslo větší, tím bude otvor clony menší. Zobrazované clonové číslo se bude u různých objektivů lišit. Pokud není na fotoaparát nasazen žádný objektiv, zobrazí se jako clonová hodnota „00“.

Tipy pro fotografování

- **Uvědomte si, že se při použití vysokého clonového čísla nebo při fotografování scén za slabého osvětlení může projevit rozhýbání fotoaparátu.**



Vyšší clonové číslo zpomalí rychlost závěrky. Při nedostatečném osvětlení může rychlost závěrky dosáhnout až 30 s. V takových případech zvyšte citlivost ISO a držte fotoaparát co nejpevněji, nebo použijte stativ.

- **Hloubka ostrosti nezávisí jen na cloně, ale také na objektivu a vzdálenosti fotografovaného objektu.**

Vzhledem k tomu, že se širokoúhlé objektivy vyznačují velkou hloubkou ostrosti (rozsah vzdáleností před a za zaostřovacím bodem s přijatelným zaostřením), není k dosažení snímku s ostrým popředím i pozadím potřebné nastavit vysoké clonové číslo. Teleobjektivy mají naopak nízkou hloubku ostrosti. A čím je objekt blíže, tím je hloubka ostrosti menší. U vzdálenějšího objektu bude hloubka ostrosti vyšší.

- **Nastavte clonu tak, aby zobrazená hodnota rychlosti závěrky neblíkala.**

Pokud stisknete tlačítko spouště do poloviny a změníte clonu během zobrazení času závěrky, změní se také zobrazená hodnota času závěrky z důvodu zachování stejné expozice (množství světla dopadající na obrazový snímač). Jestliže překročíte upravitelný rozsah času závěrky, začne zobrazená hodnota blikat a tímto způsobem označuje, že nelze zajistit standardní expozici.

Pokud bude snímek příliš tmavý, bude blikat zobrazená hodnota rychlosti závěrky „30“ (30 s). V takovém případě otočte voličem <  > doleva a nastavte nižší clonové číslo nebo zvyšte citlivost ISO. Pokud bude snímek příliš světlý, bude blikat zobrazená hodnota rychlosti závěrky „4000“ (1/4 000 s). V takovém případě otočte voličem <  > doprava a nastavte vyšší clonové číslo nebo snižte citlivost ISO.



⚡ Použití vestavěného blesku

Správná záblesková expozice je zajištěna tím, že je požadovaný výkon blesku určen automaticky podle nastavené clony (expozice automatického zábleskového režimu). Rychlost závěrky bude nastavena automaticky v rozsahu 1/200 s až 30 s podle jasů scény.

Při nedostatečném osvětlení je hlavní objekt exponován pomocí automatického měření blesku a pozadí je exponováno pomocí automaticky nastavené nízké rychlosti závěrky. Objekt i pozadí jsou správně exponovány s nádechem atmosféry (automatická synchronizace záblesku s nízkou rychlostí závěrky). Pokud fotoaparát držíte v ruce, uchopte jej co nejpevněji, abyste zamezili jeho rozhýbání. Doporučujeme použít stativ.

Chcete-li zabránit nízké rychlosti závěrky, nastavte v nabídce [📷 1: Ovládání blesku] položku [Rychl.synch. bles. v rež. Av] na možnost [1/200–1/60 s auto] nebo [1/200 s (pevná)] (str. 174).

Náhled hloubky ostrosti ☆

Velikost otvoru clony se změní pouze v okamžiku pořizování snímku. V ostatních případech zůstane clona plně otevřená. Z tohoto důvodu se bude zdát hloubka ostrosti při sledování scény prostřednictvím hledáčku nebo na displeji LCD úzká.

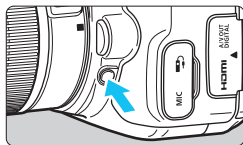

Stisknutím tlačítka náhledu hloubky ostrosti zablokujete objektiv na aktuálně nastavenou hodnotu a zkontrolujete hloubku ostrosti (rozsah vzdáleností s přijatelným zaostřením).

📷 Pokud sledujete obraz živého náhledu (str. 192) a přidržíte stisknuté tlačítko náhledu hloubky ostrosti, uvidíte, jak se při úpravě nastavení clony změní rozsah vzdáleností s přijatelným zaostřením.

M: Ruční expozice

Rychlost závěrky i clonu můžete nastavit ručně podle svých požadavků. Můžete sledovat indikátor úrovně expozice v hledáčku a současně nastavit požadovanou expozici. Tento způsob se nazývá ruční expozice. * <M> označuje ruční nastavení (Manual).



1 Přesuňte volič režimů do polohy <M>.

2 Nastavte citlivost ISO (str. 122).



Značka standardní expozice



Značka úrovně expozice

3 Nastavte rychlost závěrky a clonu.

- Chcete-li nastavit rychlost závěrky, otáčejte voličem <Sun>.
- Jestliže chcete nastavit clonu, podržte stisknuté tlačítko <Av> a otáčejte voličem <Sun>.



4 Zaostrěte na fotografovaný objekt.

- Stiskněte tlačítko spouště do poloviny.
- ▶ V hledáčku se zobrazí nastavení expozice.
- Značka úrovně expozice <▲> udává, do jaké míry se aktuální úroveň expozice liší od standardní úrovně.

5 Nastavte expozici a vyfotografujte snímek.

- Zkontrolujte indikátor úrovně expozice a nastavte požadovanou rychlost závěrky a clonu.
- Pokud se úroveň expozice liší o více než ± 2 EV od standardní expozice, zobrazí se na konci indikátoru úrovně expozice v hledáčku symbol <◀> nebo <▶>. (Pokud úroveň expozice přesahuje ± 3 EV, zobrazí se na displeji LCD symbol <◀> nebo <▶>.)

 Pokud je zvoleno automatické nastavení citlivosti ISO, změní se nastavení citlivosti ISO tak, aby vyhovovalo rychlosti závěrky a cloně pro dosažení standardní expozice. Z tohoto důvodu nemusíte získat požadovaný efekt expozice.

 Pokud je na obrazovce [ 2: Auto Lighting Optimizer /  2: Automatická optimalizace jasu] odstraněno zatržítko <√> pro položku [Zakázat při ruč. expo.], bude možné nastavit funkci Auto Lighting Optimizer (Automatická optimalizace jasu) i v režimu <M> (str. 136).

- Jestliže je zvoleno automatické nastavení citlivosti ISO, můžete stisknutím tlačítka <✳> zablokovat citlivost ISO.
- Pokud stisknete tlačítko <✳> a poté změňte kompozici záběru, můžete na indikátoru úrovně expozice zjistit rozdíl v úrovni expozice v porovnání se stavem při stisknutí tlačítka <✳>.

⚡ Použití vestavěného blesku

K zajištění správné expozice s bleskem bude výkon blesku automaticky nastaven (expozice s automatickým zábleskovým režimem) tak, aby odpovídal ručně nastavené cloně. Rychlost závěrky lze nastavit v rozsahu od 1/200 s do 30 s nebo na dlouhou expozici (čas B).

BULB: Dlouhá expozice

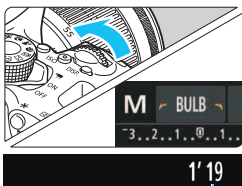

Uplynulá doba expozice

Při dlouhé expozici zůstane závěrka otevřená po celou dobu, kdy budete držet stisknuté tlačítko spouště. Lze ji použít k fotografování ohňostrojí a dalších objektů vyžadujících dlouhé expozice. V kroku 3 na předchozí straně otočte voličem <☀> doleva a nastavte možnost <BULB>. Uplynulý čas expozice se bude zobrazovat na displeji LCD.

- Nezaměřujte fotoaparát na zdroj intenzivního světla, jako je slunce nebo zdroj intenzivního umělého světla. Mohlo by dojít k poškození obrazového snímače nebo vnitřních součástí fotoaparátu.
- Při dlouhých expozicích dochází k vyššímu výskytu šumu než obvykle, takže snímek může vypadat nepatrně zrnitý.
- Šum způsobený dlouhými expozicemi můžete omezit nastavením položky [📷3: Potlač. šumu dlouhé expozice] na možnost [Automaticky] nebo [Povolit] (str. 138).

- Při dlouhých expozicích doporučujeme použít stativ a dálkovou spoušť (prodává se samostatně, str. 351).
- Pro snímání s dlouhou expozicí (časem B) můžete také použít dálkový ovladač (prodává se samostatně, str. 350). Po stisknutí tlačítka pro přenos na dálkovém ovladači dojde ihned nebo po uplynutí 2 sekund k zahájení dlouhé expozice. Opětovným stisknutím daného tlačítka ji ukončíte.
- Zobrazení uplynulého času expozice lze vypnout stisknutím tlačítka <DISP.>.

Změna režimu měření ☆

K dispozici jsou čtyři způsoby (režimy měření), jak lze změřit jas u objektu. Obvykle se doporučuje poměrové měření.

V režimech základní zóny se režim měření nastaví automaticky.

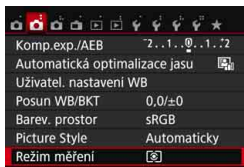

1 Vyberte položku [Režim měření].

- Na kartě [2] vyberte položku [Režim měření] a stiskněte tlačítko <SET>.

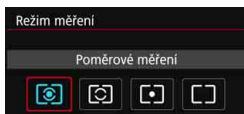

2 Nastavte režim měření.

- Vyberte požadovaný režim měření a stiskněte tlačítko <SET>.

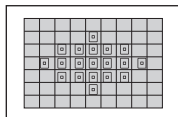

Poměrové měření

Jedná se o univerzální režim měření vhodný i pro objekty v protisvětle. Fotoaparát nastaví expozici automaticky tak, aby odpovídala fotografované scéně.



Částečné měření

Tento režim je efektivní, pokud je kolem objektu mnohem jasnější světlo v důsledku protisvětla apod. Šedá oblast na obrázku vlevo představuje místo, kde se měří jas za účelem dosažení standardní expozice.

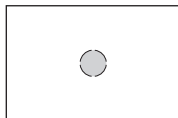





Bodové měření

Tento režim je efektivní při měření určité části objektu nebo scény. Šedá oblast na obrázku vlevo označuje místo, kde se měří jas za účelem dosažení standardní expozice. Tento režim měření je určen pro pokročilé uživatele.



Celoplošné měření se zdůrazněným středem

Měření jasu se provádí ve středu snímku a naměřené hodnoty jsou poté zprůměrovány s ohledem na celou scénu. Tento režim měření je určen pro pokročilé uživatele.

 V režimu  (Poměrové měření) se po stisknutí tlačítka spouště do poloviny a zaostření zablokuje nastavení expozice. V režimech  (Částečné měření),  (Bodové měření) a  (Celoplošné měření se zdůrazněným středem) se expozice nastaví v okamžiku pořízení snímku. (Po stisknutí tlačítka spouště do poloviny nedojde k zablokování expozice.)

Nastavení kompenzace expozice [☆]

Kompenzaci expozice nastavte v případě, že expozice (bez blesku) nevychází podle vašich představ. Tuto funkci lze použít v režimech kreativní zóny (s výjimkou režimu <M>). Je možné nastavit kompenzaci expozice až do ± 5 EV v krocích po 1/3 EV.

1 Zkontrolujte indikátor úrovně expozice.

- Stisknete tlačítko spouště do poloviny (☉) a v hledáčku nebo na displeji LCD zkontrolujete indikátor úrovně expozice.

Zvýšená expozice
pro světlejší snímek



2 Nastavte hodnotu kompenzace.

- Je-li expozice příliš tmavá, přidržíte stisknuté tlačítko <Av/☉> a otočte voličem <☉> doprava (pro zvýšení expozice). Je-li expozice příliš světlá, přidržíte stisknuté tlačítko <Av/☉> a otočte voličem <☉> doleva (pro snížení expozice).

Snížená expozice
pro tmavší snímek



3 Vyfotografujte snímek.

- Jestliže chcete kompenzaci expozice zrušit, nastavte ji zpět na hodnotu <0>.



Pokud je položka [**☉2: Auto Lighting Optimizer/☉2: Automatická optimalizace jasu**] (str. 136) nastavena na jakoukoli jinou možnost než [**Zakázat**], může být snímek jasný, přestože je nastavena snížená kompenzace expozice s cílem získat tmavší snímky.



- Hodnota kompenzace expozice bude platit i po přesunutí vypínače napájení do polohy <OFF>.
- Hodnota kompenzace expozice zobrazená v hledáčku může dosáhnout pouze ± 2 EV. Pokud hodnota kompenzace expozice překročí ± 2 EV, zobrazí se na konci indikátoru úrovně expozice symbol <◀> nebo <▶>.
- Pokud chcete nastavit kompenzaci expozice přesahující ± 2 EV, doporučujeme ji nastavit pomocí položky [**☉2: Komp.exp./AEB**] (str. 160) nebo na obrazovce rychlovladače (str. 51).

MENU Automatický braketing expozice ☆

Tato funkce posunuje kompenzaci expozice na další úroveň zajištěním automatické změny expozice (až do ± 2 EV v krocích po $1/3$ EV) a pořízením tří snímků, jak je zobrazeno níže. Poté můžete zvolit nejlepší expozici. Tato funkce se nazývá automatický braketing expozice (AEB).



Standardní expozice



Tmavší expozice
(snížená expozice)



Světlejší expozice
(zvýšená expozice)

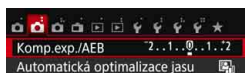

1 Vyberte položku [Komp.exp./AEB].

- Na kartě [2] vyberte položku [Komp.exp./AEB] a stiskněte tlačítko <SET>.



2 Nastavte rozsah automatického braketingu expozice (AEB).

- Otáčením voliče <WHEEL> nastavte rozsah automatického braketingu expozice (AEB).
- Stisknutím tlačítek <◀> <▶> nastavte hodnotu kompenzace expozice. Pokud je automatický braketing expozice kombinován s kompenzací expozice, bude při nastavení hodnot pro automatický braketing expozice brána v úvahu úroveň kompenzace expozice.
- Stisknutím tlačítka <SET> nastavení potvrďte.
- Když ukončíte nabídku stisknutím tlačítka <MENU>, zobrazí se na displeji LCD rozsah automatického braketingu expozice (AEB).

Rozsah automatického braketingu expozice (AEB)

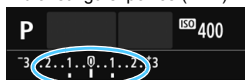

3 Vyfotografujte snímek.

- Zaostřete a úplně stiskněte tlačítko spouště. Budou vyfotografovány tři snímky se stupňovanou expozicí v tomto pořadí: standardní expozice, snížená expozice a zvýšená expozice.

Zrušení automatického braketingu expozice

- Proveďte kroky 1 a 2 a vypněte zobrazení rozsahu automatického braketingu expozice (AEB) nastavením hodnoty 0.
- Nastavení automatického braketingu expozice bude také automaticky zrušeno po přesunutí vypínače napájení do polohy <OFF>, po dokončení nabíjení blesku apod.

Tipy pro fotografování

- **Použití automatického braketingu expozice s kontinuálním snímáním**

Po nastavení režimu řízení <□> nebo <□S> (str. 112) a úplném stisknutí tlačítka spouště budou postupně pořízeny tři snímky se stupňovanou expozicí v tomto pořadí: standardní expozice, snížená expozice a zvýšená expozice. Snímání se poté automaticky ukončí.

- **Použití automatického braketingu expozice se snímáním jednotlivých snímků (□/□S)**

Stiskněte třikrát tlačítko spouště a vyfotografujte tři snímky s různou expozicí. Budou pořízeny tři snímky se stupňovanou expozicí v následujícím pořadí: standardní expozice, snížená expozice a zvýšená expozice.

- **Použití automatického braketingu expozice se samospouští nebo dálkovým ovladačem (prodává se samostatně)**

Pomocí samospouště nebo fotografování s dálkovým ovládáním (<☺> nebo <☺2>) můžete pořídit tři souvislé snímky po uplynutí 10sekundové nebo 2sekundové prodlevy. Při nastavení samospouště <☺> (str. 114) bude počet snímků pořízených při kontinuálním snímání třikrát vyšší než nastavený počet.



- Během automatického braketingu expozice budou v hledáčku blikat symbol <✱> a rozsah automatického braketingu expozice (AEB).
- Automatický braketing expozice nelze použít s bleskem, možností [Potlač. šumu u více snímk.], kreativními filtry ani s dlouhými expozicemi.
- Pokud je položka [☺2: Auto Lighting Optimizer/☺2: Automatická optimalizace jasu] (str. 136) nastavena na jakoukoli jinou možnost než [Zakázat], efekt automatického braketingu expozice může být omezen.

✳ Blokování expozice ☆

Pokud se oblast zaostření neshoduje s oblastí, v které probíhá měření expozice, nebo v situacích, kdy chcete pořídit několik snímků se stejným nastavením expozice, můžete expozici zablokovat. Stisknutím tlačítka <✳> zablokujete naměřenou expozici, poté změňte kompozici a vyfotografujte snímek. Tato funkce se označuje jako blokování AE. Lze ji účinně použít u objektů fotografovaných v protisvětle apod.

1 Zaostřete na fotografovaný objekt.

- Stiskněte tlačítko spouště do poloviny.
- ▶ Zobrazí se nastavení expozice.

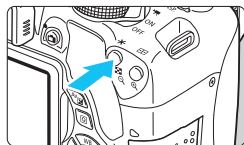

2 Stiskněte tlačítko <✳>. (☞4)

- ▶ V hledáčku se rozsvítí ikona <✳>, která signalizuje, že nastavení expozice je blokováno (blokování AE).
- Při každém stisknutí tlačítka <✳> se zablokuje aktuální nastavení automatické expozice.



3 Změňte kompozici a vyfotografujte snímek.

- Chcete-li zachovat blokování AE při pořizování více fotografií, přidržte tlačítko <✳> a stisknutím tlačítka spouště vyfotografujte další snímek.

Účinek blokování AE

Režim měření (str. 157)	Způsob volby AF bodu (str. 106)	
	Automatický výběr	Ruční výběr
*	Blokování AE je použito pro AF bod, v němž došlo k zaostření.	Blokování AE je použito pro vybraný AF bod.
	Blokování AE je použito pro středový AF bod.	

* Pokud je přepínač režimů zaostřování na objektivu přesunut do polohy <MF>, blokování AE se použije pro středový AF bod.

Blokování automatické expozice není při použití dlouhých expozic možné.

Blokování zrcadla z důvodu omezení rozhýbání fotoaparátu ☆

Otřesy fotoaparátu způsobené pohybem zrcadla jsou označovány jako „otřesy zrcadla“. Rozmazání způsobené otřesy fotoaparátu lze omezit blokováním zrcadla.

To je užitečné zejména při použití silného teleobjektivu nebo při fotografování zblízka (makrofotografování).

Blokování zrcadla se povoluje nastavením položky [9: Blokování zrcadla] na možnost [1: Povoleno] v nabídce [F4: Uživatel. funkce (C.Fn)] (str. 342).

1 Zaostřete na objekt a stiskněte úplně tlačítko spouště.

- ▶ Zrcadlo se sklopí.

2 Znovu úplně stiskněte tlačítko spouště.

- ▶ Dojde k vyfotografování snímku a zrcadlo se vrátí do dolní polohy.
- Po pořízení snímku nastavte položku [9: Blokování zrcadla] na možnost [0: Zakázáno].



Tipy pro fotografování

- **Použití samospouště <M>, <U2> s blokováním zrcadla**
Po úplném stisknutí tlačítka spouště se zablokuje zrcadlo. Snímek se pořídí o 10 s nebo 2 s později.
- **Fotografování s dálkovým ovládním**
Vzhledem k tomu, že se při pořizování snímku nedotýkáte fotoaparátu, může fotografování s dálkovým ovládním společně s blokováním zrcadla ještě více omezit rozhýbání fotoaparátu (str. 350). Pomocí dálkového ovladače RC-6 (prodává se samostatně) nastavte 2sekundovou prodlevu a stisknutím tlačítka pro přenos zablokuje zrcadlo. Snímek se pořídí 2 s po aktivaci blokování zrcadla.

-  Nezaměřujte fotoaparát na zdroj intenzivního světla, jako je slunce nebo zdroj intenzivního umělého světla. Mohlo by dojít k poškození obrazového snímače nebo vnitřních součástí fotoaparátu.
- Ve velmi jasném světle, například na pláži nebo lyžařské sjezdovce za slunečného dne, vyfotografujte snímek ihned po stabilizaci blokování zrcadla.
- Při použití samospouště a dlouhé expozice společně s blokováním zrcadla držte tlačítko spouště úplně stisknuté (doba prodlevy samospouště + doba dlouhé expozice). Jestliže během odpočítávání samospouště uvolníte tlačítko spouště, uslyšíte zvuk uvolnění závěrky, ale žádný snímek nebude pořízen.
- Během blokování zrcadla není možné měnit nastavení funkcí snímání, používat nabídky atd.
- Při použití blesku se světlo pro redukci jevu červených očí nerozsvítí (str. 167).

-  I když nastavíte režim řízení <[M]>, <[S]> nebo <[C]>, fotoaparát bude nadále snímat v režimu jednotlivých snímků.
- Pokud je položka [**3: Potlač. šumu při vysokém ISO**] nastavena na možnost [**Potlač. šumu u více sním.**], budou pro jednotlivý snímek pořízeny čtyři souvislé dílčí snímky, bez ohledu na nastavení položky [**9: Blokování zrcadla**].
- Po uplynutí 30 s od zablokování se zrcadlo automaticky vrátí zpět do spodní polohy. Znovu je zablokujete dalším úplným stisknutím tlačítka spouště.

6

Fotografování s bleskem

V této kapitole jsou vysvětleny postupy fotografování s vestavěným bleskem a externími blesky Speedlite (řady EX, prodávají se samostatně), výběru nastavení blesku pomocí obrazovky nabídky fotoaparátu a použití vestavěného blesku pro fotografování s bezdrátovým bleskem.



- Blesk nelze použít při snímání filmů. Nevydá záblesk.
- Automatický braketing expozice nelze použít s bleskem.

⚡ Použití vestavěného blesku

Pokud chcete fotografovat s bleskem v budovách, při nedostatečném osvětlení nebo v protisvětle za denního světla, stačí zvednout vestavěný blesk a stisknout tlačítko spouště. Systém v režimu <P> automaticky nastaví rychlost závěrky (1/60 s až 1/200 s), aby zabránil rozhýbání fotoaparátu.

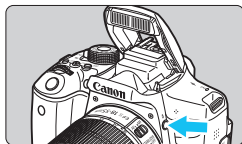

1 Stiskněte tlačítko <⚡>.

- V režimech kreativní zóny můžete kdykoli stisknout tlačítko <⚡> a fotografovat s bleskem.
- Během nabíjení blesku se zobrazí upozornění „⚡buSY“ v hledáčku a upozornění [BUSY⚡] na displeji LCD.



2 Stiskněte tlačítko spouště do poloviny.

- Zkontrolujte, zda v levé dolní části hledáčku stále svítí ikona <⚡>.

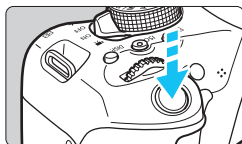

3 Vyfotografujte snímek.

- Po zaostření a úplném stisknutí tlačítka spouště bude emitován záblesk pro daný snímek.

Efektivní dosah vestavěného blesku

(přibližně v metrech)

Citlivost ISO (str. 122)	EF-S18-55mm f/3.5-5.6 IS STM, EF-S18-135mm f/3.5-5.6 IS STM, EF-S55-250mm f/4-5.6 IS STM		
	Širokoúhlý záběr		Teleobjektiv
	f/3.5	f/4	f/5.6
ISO 100	1 až 3,4	1 až 3	1 až 2,1
ISO 400	1 až 6,9	1 až 6	1 až 4,3
ISO 1600	1,7 až 13,7	1,5 až 12	1,1 až 8,6
ISO 6400	3,4 až 27,4	3 až 24	2,1 až 17,1

* Při nastavení vysoké citlivosti ISO a při dlouhé zaostřovací vzdálenosti nemusí být dosaženo náležitě expozice v závislosti na podmínkách objektu atd.

💡 Tipy pro fotografování

- **Při jasném osvětlení citlivost ISO snižte.**
Pokud v hledáčku bliká nastavení expozice, snižte citlivost ISO.
- **Sejměte sluneční clonu. Nepřibližujte se příliš k objektu.**
Jestliže je na objektivu nasazena sluneční clona nebo se nacházíte příliš blízko objektu, může být dolní část snímku tmavá v důsledku zastínění blesku. U důležitých fotografií se kontrolou na displeji LCD přesvědčte, zda snímky exponované s bleskem vypadají přirozeně (zda nejsou tmavé v dolní části).

MENU Redukce jevu červených očí

Použitím světla pro redukci jevu červených očí před fotografováním snímku s bleskem lze omezit jev červených očí.

Redukce jevu červených očí bude funkční ve všech režimech snímání kromě < [📷] >, < [🏔️] >, < [👤] >, < [📷] > a < [📷] >.

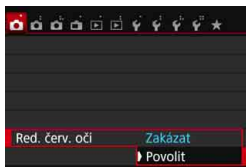

- Na kartě [📷 1] vyberte položku [Red. červ. očí] a stiskněte tlačítko < [SET] >.
- Vyberte možnost [Povolit] a stiskněte tlačítko < [SET] >.
- Při fotografování s bleskem se po stisknutí tlačítka spouště do poloviny rozsvítí světlo pro redukci jevu červených očí. Po úplném stisknutí tlačítka spouště bude vyfotografován snímek.



- Účinnost funkce redukce jevu červených očí se zvýší, pokud se fotografovaná osoba dívá do světla pro redukci jevu červených očí, je-li místnost dobře osvětlena nebo pokud se nacházíte blízko objektu.
- Po stisknutí tlačítka spouště do poloviny se zobrazí stupnice v dolní části hledáčku zmenší a vypne. Nejlepších výsledků dosáhnete, pokud snímek vyfotografujete až po vypnutí zobrazení této stupnice.
- Účinnost redukce jevu červených očí se liší v závislosti na individuálním objektu.



⚡ Kompenzace expozice s bleskem ☆

Kompenzaci expozice s bleskem nastavíte, pokud expozice s bleskem fotografovaného objektu nevychází podle vašich představ. Je možné nastavit kompenzaci expozice až do ± 2 EV v krocích po $1/3$ EV.

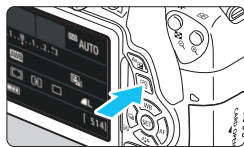

1 Stiskněte tlačítko $\langle \text{Q} \rangle$ (⊙10).

- ▶ Zobrazí se obrazovka rychlovladače (str. 51).



2 Vyberte položku $[\pm]$.

- Stisknutím navigačních tlačítek $\langle \blacktriangle \blacktriangleright \rangle$ vyberte možnost $[\pm^*]$.
- ▶ V dolní části displeje se zobrazí položka **[Komp. expozice s bles.]**.



3 Nastavte hodnotu kompenzace expozice.

- Je-li expozice příliš tmavá, otočte voličem $\langle \text{☀} \rangle$ doprava (pro zvýšení expozice).
Je-li expozice příliš světlá, otočte voličem $\langle \text{☁} \rangle$ doleva (pro snížení expozice).

- ▶ Po stisknutí tlačítka spouště do poloviny se v hledáčku zobrazí ikona $\langle \text{⚡} \rangle$.
- **Po vyfotografování snímku zrušte kompenzaci expozice s bleskem tím, že ji nastavíte zpět na hodnotu 0.**

- Pokud nastavíte položku [**2: Auto Lighting Optimizer/2: Automatická optimalizace jasu**] (str. 136) na jakoukoli jinou možnost než **[Zakázat]**, může snímek vypadat jasný, přestože byla nastavena snížená kompenzace expozice s bleskem.
- Pokud je kompenzace expozice s bleskem nastavena prostřednictvím externího blesku Speedlite (prodává se samostatně, str. 171), nelze nastavit kompenzaci expozice s bleskem pomocí fotoaparátu (rychlé ovládání nebo nastavení funkce externího blesku). Pokud je kompenzace expozice s bleskem nastavena pomocí fotoaparátu i blesku Speedlite, nastavení blesku Speedlite potlačí nastavení fotoaparátu.



- Hodnota kompenzace expozice bude platit i po přesunutí vypínače napájení do polohy <OFF>.
- Kompenzaci expozice s bleskem lze také nastavit pomocí položky [Nastav. vestav. blesku] v nabídce [📷1: Ovládání blesku] (str. 176).

✳ Blokování expozice s bleskem (blokování FE) ☆

Pokud se fotografovaný objekt nachází u okraje záběru a použijete blesk, může se stát, že objekt bude příliš jasný nebo tmavý v závislosti na pozadí apod. V takovém případě použijte blokování expozice s bleskem. Po nastavení správné expozice s bleskem pro daný objekt můžete změnit kompozici (posunout objekt do strany) a vyfotografovat snímek. Tuto funkci lze použít také s blesky Canon Speedlite řady EX.

* Zkratka FE znamená expozice s bleskem (Flash Exposure).

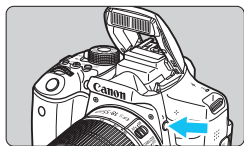

1 Stiskněte tlačítko <⚡>.

- ▶ Zvedne se vestavěný blesk.
- Stiskněte tlačítko spouště do poloviny a pohledem do hledáčku zkontrolujte, zda svítí ikona <⚡>.



2 Zaostřete na fotografovaný objekt.

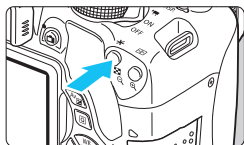

3 Stiskněte tlačítko <✳>. (📷16)

- Zaměřte střed hledáčku na objekt, pro nějž chcete zablokovat expozici s bleskem, a stiskněte tlačítko <✳>.
- ▶ Blesk vydá měřicí předzáblesk a fotoaparát vypočítá požadovaný výkon blesku a uloží jej do paměti.
- ▶ V hledáčku se na okamžik zobrazí text „FEL“ a rozsvítí se ikona <⚡✳>.



- Po každém stisknutí tlačítka <✳> je emitován měřicí předzáblesk a je vypočítán potřebný výkon blesku, který je uložen do paměti.



4 Vyfotografujte snímek.

- Upravte kompozici snímku a úplně stiskněte tlačítko spouště.
- ▶ Blesk emituje záblesk a fotoaparát pořídí snímek.

- Pokud je fotografovaný objekt příliš daleko, mimo efektivní dosah blesku, bude ikona <⚡> blikat. Přesuňte se blíže k objektu a opakujte kroky 2 až 4.
- Blokování expozice s bleskem není možné při snímání s živým náhledem.

⚡ Použití externího blesku Speedlite

Blesky Speedlite řady EX určené pro fotoaparáty řady EOS

V zásadě pracují stejným způsobem jako vestavěný blesk, takže je lze snadno používat.

Po připojení blesku Speedlite řady EX (prodává se samostatně) k fotoaparátu zajišťuje téměř veškeré automatické řízení záblesků fotoaparát. Jinými slovy, blesk se chová jako blesk s vysokým výkonem připojený externě na místo vestavěného blesku.

Podrobné pokyny naleznete v návodu k použití blesku Speedlite řady EX. Tento fotoaparát patří do skupiny Type-A a umožňuje využívat všechny funkce blesků Speedlite řady EX.





Blesky Speedlite s upevněním do sáněk pro příslušenství



Makroblesky Lite



- Při použití blesku Speedlite řady EX, jenž není kompatibilní s nastaveními funkce blesku (str. 173), lze v nabídce **[Nastav. funkce ext. blesku]** nastavit pouze položky **[Komp. exp.bles.]** a **[E-TTL II měření]**. (Pro některé blesky Speedlite řady EX lze nastavit také položku **[Synchr. závěrky]**.)
- Pokud je kompenzace expozice s bleskem nastavena pomocí externího blesku Speedlite, ikona kompenzace expozice s bleskem zobrazená na displeji LCD fotoaparátu se změní z  na .

Jiné blesky Canon Speedlite než řady EX

- **Blesky Speedlite řad EZ/E/EG/ML/TL nastavené do automatického zábleskového režimu TTL nebo A-TTL mohou emitovat záblesky pouze na plný výkon.**
Před fotografováním nastavte na fotoaparátu režim snímání <M> (Ruční expozice) nebo <Av> (Priorita clony AE) a upravte nastavení clony.
- Při použití blesku Speedlite vybaveného režimem ručního nastavení blesku fotografujte v tomto režimu.

Použití blesků jiné značky než Canon

Rychlost synchronizace

Fotoaparát lze synchronizovat s kompaktními zábleskovými jednotkami jiných značek než Canon při rychlostech závěrky 1/200 s nebo nižších. Použijte rychlost synchronizace nižší než 1/200 s.

Nezapomeňte zábleskové zařízení předem vyzkoušet a ověřit správnou synchronizaci s fotoaparátem.

Upozornění na zvláštnosti snímání s živým náhledem

Blesk jiné značky než Canon nebude při snímání s živým náhledem aktivován.

- Pokud je fotoaparát použit se zábleskovou jednotkou nebo příslušenstvím určenými pro fotoaparáty jiné značky, nemusí fotoaparát fungovat správně a může dojít k jeho poruše.
- Do sáněk pro příslušenství fotoaparátu nezasouvejte vysokonapěťové zábleskové jednotky. Nemusely by emitovat záblesk.

MENU Nastavení blesku ☆

Při použití vestavěného blesku nebo externího blesku Speedlite řady EX kompatibilního s nastaveními funkcí blesku můžete použít nabídku fotoaparátu k nastavení funkcí blesku a uživatelských funkcí externího blesku Speedlite.

Pokud budete používat externí blesk Speedlite, pak jej před nastavením funkcí blesku nasadíte na fotoaparát a zapnete. Podrobné informace o funkcích externího blesku Speedlite naleznete v návodu k použití blesku Speedlite.

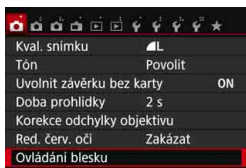

Vyberte položku [Ovládání blesku].

- Na kartě [1] vyberte položku [Ovládání blesku] a stiskněte tlačítko <SET>.
- ▶ Zobrazí se obrazovka ovládání blesku.

[Záblesk blesku]

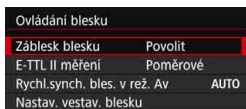

- Normálně je tato položka nastavena na hodnotu [Povolit].
- Pokud je nastavena hodnota [Zakázat], nebudou vestavěný blesk ani externí blesk Speedlite emitovat záblesky. To je užitečné v případech, kdy chcete použít pouze pomocné světlo AF emitované bleskem.

[E-TTL II měření]



- Pro normální expozice s bleskem nastavte tuto položku na hodnotu [Poměrové].
- Možnost [Průměrové] je určena pro pokročilé uživatele. Stejně jako u externího blesku Speedlite je oblast měření průměrována. Může být potřebná kompenzace expozice s bleskem.

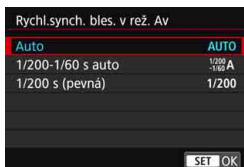

I když je položka [Záblesk blesku] nastavena na možnost [Zakázat], může blesk v případě, že je obtížné zaostřit za nedostatečného osvětlení, přesto emitovat sérii záblesků (pomocné světlo AF, str. 103).

[Rychl.synch. bles. v rež. Av]

V režimu priority clony AE (**Av**) lze nastavit rychlost synchronizace blesku.

- **AUTO: Automaticky**

Rychlost synchronizace blesku je nastavena automaticky v rozsahu 1/200 s až 30 s podle jasu scény. Je také možná synchronizace s vysokými rychlostmi.

- ^{1/200}/_{-1/60} **A: 1/200–1/60 s automaticky**

Zabraňuje nastavení nízké rychlosti závěrky při nedostatečném osvětlení. Jedná se o účinný způsob, jak předejít rozmazání objektu a rozhýbání fotoaparátu. Avšak zatímco fotografovaný objekt bude po osvětlení bleskem exponován správně, pozadí může vyjít tmavé.

- **1/200: 1/200 s (pevná)**

Rychlost synchronizace blesku je pevně nastavena na 1/200 s. Tato možnost chrání před rozmazáním objektu a rozhýbáním fotoaparátu účinněji než možnost **[1/200–1/60 s auto]**. Při nedostatečném osvětlení však bude pozadí objektu tmavší než u nastavení **[1/200–1/60 s auto]**.

 Je-li nastavena možnost **[1/200–1/60 s auto]** nebo **[1/200 s (pevná)]**, není pro externí blesk Speedlite možná synchronizace s vysokými rychlostmi v režimu **<Av>**.

Přímé zobrazení obrazovky nastavení funkce blesku

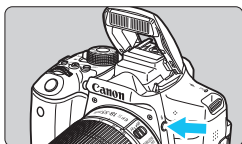

Při použití vestavěného blesku nebo externího blesku Speedlite řady EX kompatibilního s nastaveními funkcí blesku můžete stisknutím tlačítka <Fn> zobrazit obrazovku **[Nastav. vestav. blesku]** nebo **[Nastav. funkce ext. blesku]** přímo, aniž by se zobrazila obrazovka nabídky.

● S vestavěným bleskem

Nastav. vestav. blesku	
Vestavěný blesk	Norm.záblesk
Režim blesku	E-TTL II
Synchr. závěrky	1. lamela
Komp.expoz.	2...1...@...1...?

Dvakrát stiskněte tlačítko <Fn>.

- Zvedne se vestavěný blesk.
- Opětovným stisknutím tlačítka zobrazte obrazovku **[Nastav. vestav. blesku]**.

● S externím bleskem Speedlite

Nastav. funkce ext. blesku		
ETTL	WIRELESS OFF	Zoom AUTO
<Fn>	±0	FEB ±0
Měření blesku E-TTL II		

Stiskněte tlačítko <Fn>.

- Při zapnutém externí blesku Speedlite zobrazte stisknutím tlačítka <Fn> obrazovku **[Nastav. funkce ext. blesku]**.



- Pokud stisknutím tlačítka <Fn> zobrazíte obrazovku nastavení funkce blesku, nebudete moci nastavit funkce **[Záblesk blesku]**, **[E-TTL II měření]**, **[Rychl.synch. bles. v rež. Av]** a **[Nastavení C.Fn exter. blesku]**. Tyto funkce nastavte pomocí položky **[☑1: Ovládání blesku]**.
- Pokud je položka **[Záblesk blesku]** nastavena na možnost **[Zakázat]** a stisknete tlačítko <Fn>, zobrazí se obrazovka **[☑1: Ovládání blesku]**.

[Nastav. vestav. blesku] a [Nastav. funkce ext. blesku]

Můžete nastavit funkce uvedené v následující tabulce. Funkce zobrazené v nabídce [Nastav. funkce ext. blesku] se liší v závislosti na modelu blesku Speedlite.

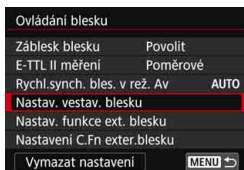

- Vyberte položku [Nastav. vestav. blesku] nebo [Nastav. funkce ext. blesku].
- ▶ Zobrazí se obrazovka nastavení funkcí blesku. Po výběru položky [Nastav. vestav. blesku] lze vybrat a nastavit pouze zvýrazněné funkce.

Ukázková obrazovka

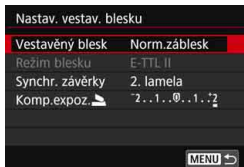

[Nastav. vestav. blesku]

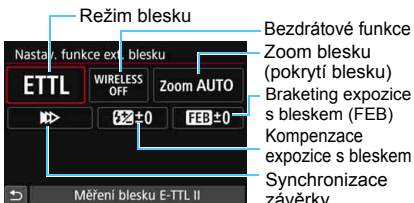

[Nastav. funkce ext. blesku]

Hlavní funkce v nabídkách [Nastav. vestav. blesku] a [Nastav. funkce ext. blesku]

Funkce	[Nastav. vestav. blesku]			[Nastav. funkce ext. blesku]	Strana
	Normální záblesk	Snadný bezdrátový (str. 182)	Uživatelský bezdrátový (str. 185)		
Režim blesku			○	○	177
Synchronizace závěrky	○			○	177
Braketing expozice s bleskem (FEB)*				○	
Bezdrátové funkce			○	○	177
Kompenzace expozice s bleskem	○	○	○	○	168
Rízení poměru intenzity záblesků			○		
Záblesk hlavního blesku				○	
Zoom blesku*				○	

* Informace o funkcích [FEB] (braketing expozice s bleskem) a [Zoom blesku] naleznete v návodu k použití blesku Speedlite kompatibilního s těmito funkcemi.

● Režim blesku

Při použití externího blesku Speedlite můžete vybrat režim blesku vhodný pro příslušné fotografování s bleskem.

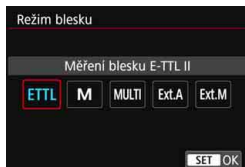

- Režim **[E-TTL II]** je standardní režim blesků Speedlite řady EX pro automatické snímání s bleskem.
- Režim **[Manuál.blesk]** je určen pro pokročilé uživatele, kteří chtějí sami nastavit položku **[Výkon blesku]** (1/1 až 1/128).
- Informace o dalších režimech blesku naleznete v návodu k použití blesku Speedlite kompatibilního s těmito funkcemi.

● Synchronizace závěrky

Normálně je tato položka nastavena na hodnotu **[1. lamela]**, takže záblesk je emitován bezprostředně po zahájení expozice.

Pokud je nastavena možnost **[2. lamela]**, bude blesk emitovat záblesk těsně před zavřením závěrky. Při kombinaci tohoto nastavení s nízkou rychlostí závěrky lze světlé stopy, například od předních světel automobilu v noci, zachytit přirozeněji. Při použití režimu E-TTL II (automatická expozice s bleskem) budou emitovány dva záblesky: jeden po úplném stisknutí tlačítka spouště a druhý bezprostředně před koncem expozice. Také při rychlosti závěrky 1/30 s nebo vyšší bude automaticky použita synchronizace na první lamelu.

Pokud je k fotoaparátu připojen externí blesk Speedlite, můžete také vybrat možnost **[Vysokorychlostní synchronizace]** (⚡H).

Podrobné informace naleznete v návodu k použití blesku Speedlite.

● Bezdrátové funkce

Při fotografování s bezdrátovým bleskem s optickým přenosem pomocí funkce hlavní jednotky vestavěného blesku si prostudujte část „Použití bezdrátového blesku“ na straně 179. Při fotografování s bezdrátovým bleskem s rádiovým nebo optickým přenosem pomocí funkce hlavní jednotky externího blesku Speedlite si prostudujte návod k použití blesku Speedlite.

● Kompenzace expozice s bleskem

Viz část „Kompenzace expozice s bleskem“ na straně 168.

Nastavení uživatelských funkcí externího blesku Speedlite

Uživatelské funkce zobrazené v nabídce [**Nastavení C.Fn exter. blesku**] se liší v závislosti na modelu blesku Speedlite.

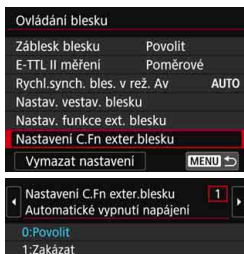

1 Zobrazte uživatelskou funkci.

- Pokud je fotoaparát připraven k fotografování s externím bleskem Speedlite, vyberte položku [**Nastavení C.Fn exter. blesku**] a stiskněte tlačítko <SET>.

2 Nastavte uživatelskou funkci.

- Stisknutím tlačítek <◀> <▶> vyberte číslo funkce a poté funkci nastavte. Postup je stejný jako při nastavení uživatelských funkcí fotoaparátu (str. 336).

⚠ Je-li při použití blesku Speedlite řady EX nastavena uživatelská funkce [**Režim měření blesku**] na možnost [**Měření blesku TTL**] (automatický zábleskový režim), blesk Speedlite bude vždy emitovat záblesk s plným výkonem.

Vymazání nastavení

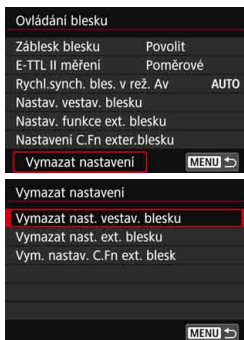

1 Vyberte položku [**Vymazat nastavení**].

- Na kartě [📷1: Ovládání blesku] vyberte položku [**Vymazat nastavení**] a stiskněte tlačítko <SET>.

2 Vyberte nastavení, která chcete vymazat.

- Vyberte položku [**Vymazat nast. vestav. blesku**], [**Vymazat nast. ext. blesku**] nebo [**Vym. nastav. C.Fn ext. blesk**] a stiskněte tlačítko <SET>.
- Po výběru položky [**OK**] dojde k vymazání odpovídajících nastavení blesku.

📄 Osobní funkce (P.Fn) blesku Speedlite nelze nastavit ani zrušit na obrazovce [**Ovládání blesku**] fotoaparátu. Nastavte je pomocí blesku Speedlite.

Použití bezdrátového blesku [☆]

Vestavěný blesk fotoaparátu může pracovat jako hlavní jednotka pro externí blesky Speedlite řady EX od společnosti Canon vybavené funkcí bezdrátově ovládané vedlejší jednotky. Emitování blesků Speedlite lze aktivovat bezdrátově pomocí optického přenosu.

Nezapomeňte si přečíst pokyny a upozornění pro fotografování s bezdrátovým bleskem (optický přenos) v návodu k použití blesku Speedlite.

Nastavení a umístění vedlejší jednotky

Blesk Speedlite (vedlejší jednotku) nastavte podle pokynů, které naleznete v návodu k použití blesku Speedlite. Všechna ostatní nastavení pro ovládání vedlejší jednotky, než která jsou uvedena níže, se nastavují pomocí fotoaparátu. Současně lze používat a ovládat různé typy vedlejších jednotek Speedlite.

- (1) **Nastavte externí blesk Speedlite jako vedlejší jednotku.**
- (2) **Nastavte pro blesk Speedlite stejný přenosový kanál, jaký je nastaven na fotoaparátu.**^{*1}
- (3) **Pokud chcete ovládat poměr intenzity záblesků (str. 187), nastavte skupinu záblesků vedlejší jednotky.**
- (4) **Umístěte fotoaparát a vedlejší jednotky v dosahu znázorněném na níže uvedeném obrázku.**
- (5) **Natočte vedlejší jednotku snímačem bezdrátového ovládání směrem k fotoaparátu.**^{*2}

Příklad uspořádání s bezdrátovým bleskem

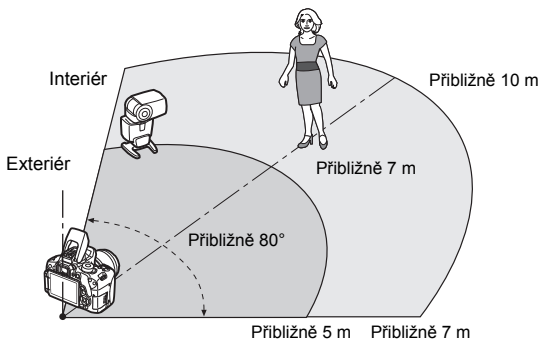

- *1: Pokud není blesk Speedlite vybaven funkcí pro nastavení přenosového kanálu, bude fungovat neohledně na kanál nastavený ve fotoaparátu.
 - *2: V malých místnostech může vedlejší jednotka pracovat, i když není snímač bezdrátového ovládání natočen směrem k fotoaparátu. Signály bezdrátového ovládání z fotoaparátu se mohou odrážet od stěn, a mohou tak být přijaty vedlejší jednotkou. Při použití blesku Speedlite řady EX s pevnou jednotkou emitující světlo (hlavou blesku) a snímačem bezdrátového ovládání pořídte několik snímků, abyste se přesvědčili, že může emitovat záblesk.
- **Zrušení automatického vypínání napájení vedlejší jednotky**
Chcete-li zrušit automatické vypínání napájení vedlejší jednotky, stiskněte tlačítko <✳> na fotoaparátu. Pokud používáte ruční aktivaci blesku, zrušte automatické vypínání napájení stisknutím tlačítka zkušebního záblesku (PILOT) na vedlejší jednotce.

 Funkci hlavní jednotky fotoaparátu nelze použít pro fotografování s bezdrátovým bleskem pomocí rádiového přenosu.

Konfigurace pro fotografování s bezdrátovým bleskem

Níže uvedené tabulky obsahují možné konfigurace pro fotografování s bezdrátovým bleskem. Zvolte konfiguraci, která vyhovuje fotografovanému objektu, podmínkám fotografování, počtu použitých externích blesků Speedlite apod.

	Externí blesk Speedlite		Vestavěný blesk	Strana	Nastavení	
	Množství	Poměr intenzity záblesků A:B			Bezdrátové funkce	Skupina záblesků
Plně automatický režim (automatický zábleskový režim E-TTL II)	Jeden	–	–	str. 182		Všechny
	Jeden	–	Použit	str. 185	+	–
	Více	–	–	str. 184		Všechny
	Více	Nastaven	–	str. 187		(A:B)
	Více	–	Použit	str. 188	+	Všechny a
	Více	Nastaven	Použit		+	(A:B)
	• Kompenzace expozice s bleskem				str. 189	
• Blokování expozice s bleskem						

	Externí blesk Speedlite		Vestavěný blesk	Strana	Nastavení	
	Množství	Poměr intenzity záblesků A:B			Bezdrátové funkce	Skupina záblesků
Manuální blesk	Jeden/více	–	–	str. 190		Všechny
	Více	Nastaven	–			(A:B)
	Jeden/více	–	Použit		+	Všechny a
	Více	Nastaven	Použit		+	(A:B)

I když zakážete emitování záblesků vestavěným bleskem, bude vestavěný blesk nadále emitovat záblesky za účelem řízení vedlejší jednotky pomocí optického přenosu. V závislosti na podmínkách fotografování se může ve snímku objevit záblesk emitovaný pro řízení vedlejší jednotky.

Snadné fotografování s bezdrátovým bleskem ☆

Níže je vysvětleno snadné základní, plně automatické fotografování s bezdrátovým bleskem.

Plně automatické fotografování s jedním externím bleskem Speedlite

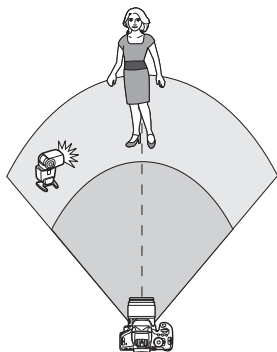

Kroky 1 až 4 a 6 platí pro všechny způsoby fotografování s bezdrátovým bleskem. Tyto kroky jsou proto v popisech ostatních uspořádání bezdrátových blesků, která jsou vysvětlena na následujících stranách, vynechány.

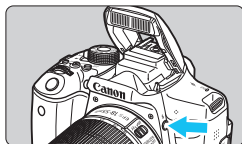

1 Stisknutím tlačítka <⚡> zvedněte vestavěný blesk.

- Při fotografování s bezdrátovým bleskem nezapomeňte zvednout vestavěný blesk.

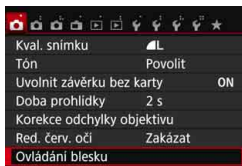

2 Vyberte položku [Ovládání blesku].

- Na kartě [📷1] vyberte položku [Ovládání blesku] a stiskněte tlačítko <SET>.

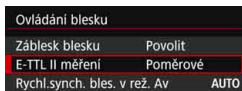

3 Vyberte hodnotu [Poměrové].

- Pro položku [E-TTL II měření] vyberte hodnotu [Poměrové] a stiskněte tlačítko <SET>.

Ovládání blesku	
Záblesk blesku	Povolit
E-TTL II měření	Poměrové
Rychl.synch. bles. v rež. Av	AUTO
Nastav. vestav. blesku	
Nastav. funkce ext. blesku	

4 Vyberte položku [Nastav. vestav. blesku].

- Vyberte položku [Nastav. vestav. blesku] a stiskněte tlačítko <SET>.

Nastav. vestav. blesku	
Vestavěný blesk	Snad.bezdr.
Režim blesku	E-TTL II
Synchr. závěrky	1. lamela
Funkce bezdrát.	
Kanál	1

5 Vyberte možnost [Snad.bezdr.].

- Pro položku [Vestavěný blesk] vyberte možnost [Snad.bezdr.] a stiskněte tlačítko <SET>.

Nastav. vestav. blesku	
Režim blesku	E-TTL II
Synchr. závěrky	1. lamela
Funkce bezdrát.	
Kanál	1
Skup. záblesků	Všechny

6 Nastavte položku [Kanál].

- Nastavte stejný přenosový kanál (1 až 4) jako pro vedlejší jednotku.

7 Vyfotografujte snímek.

- Nastavte fotoaparát a pořídte snímek stejným způsobem jako při normálním fotografování.

Nastav. vestav. blesku	
Vestavěný blesk	Norm.záblesk
Režim blesku	E-TTL II
Synchr. závěrky	1. lamela
Komp.expoz.	2..1..0..1..?

8 Ukončete fotografování s bezdrátovým bleskem.

- Pro položku [Vestavěný blesk] vyberte možnost [Norm.záblesk].



- Doporučujeme nastavit položku [E-TTL II měření] na hodnotu [Poměrové].
- I když je při nastavení možnosti [Snad.bezdr.] deaktivováno emitování záblesků vestavěným bleskem, bude blesk nadále emitovat malé záblesky pro řízení vedlejší jednotky. V závislosti na podmínkách při fotografování se může ve snímku objevit záblesk emitovaný pro řízení vedlejší jednotky.
- Vedlejší jednotka nemůže emitovat zkušební záblesk.

Plně automatické fotografování s více externími blesky Speedlite

Můžete mít více vedlejších jednotek, které emitují záblesky, jako kdyby se jednalo o jediný blesk Speedlite. To je výhodné, pokud potřebujete velký výkon blesku.

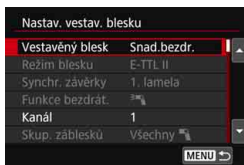

Základní nastavení:

Režim blesku : E-TTL II

E-TTL II měření : Poměrové

Vestavěný blesk : Snadný bezdrátový

Kanál : (stejný jako pro vedlejší jednotky)

Všechny vedlejší jednotky budou emitovat záblesk se stejným výkonem a budou ovládány tak, aby byla dosažena standardní expozice. Bez ohledu na skupinu záblesků (A, B nebo C) emitují všechny zábleskové jednotky záblesk jako jedna skupina.

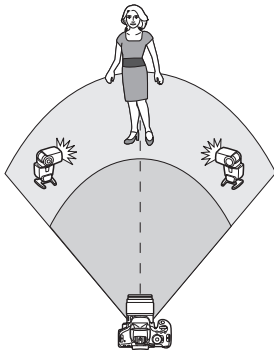

Kompenzace expozice s bleskem

Pokud je expozice s bleskem příliš tmavá nebo příliš světlá, můžete nastavit kompenzaci expozice s bleskem, a upravit tak výkon blesku vedlejších jednotek.

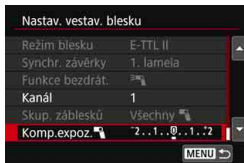

- Vyberte položku **[Komp.expoz.]** a stiskněte tlačítko **<SET>**.
- Je-li expozice s bleskem příliš tmavá, nastavte stisknutím tlačítka **<▶>** vyšší hodnotu, čímž expozici s bleskem zesvětlíte. Je-li expozice s bleskem příliš světlá, nastavte stisknutím tlačítka **<◀>** nižší hodnotu, čímž expozici s bleskem ztmavíte.

Fotografování s bezdrátovým bleskem s uživatelským nastavením ☆

Plně automatické fotografování s jedním externím bleskem Speedlite a vestavěným bleskem

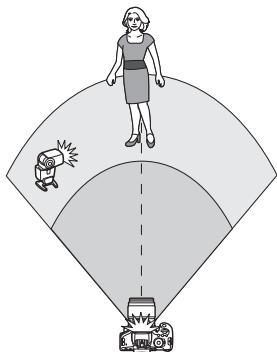

Jedná se o plně automatické fotografování s bezdrátovým bleskem při použití jednoho externího blesku Speedlite a vestavěného blesku. Změnou poměru intenzity záblesků mezi externím bleskem Speedlite a vestavěným bleskem můžete upravit způsob, jakým budou vrhány stíny na fotografovaný objekt. Ikony <☞☞> a <☞> na obrazovkách nabídek označují externí blesk Speedlite a ikony <☞☞> a <☞> označují vestavěný blesk.

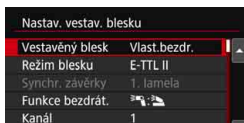

1 Vyberte možnost [Vlast.bezdr.].

- Podle pokynů v kroku 5 na straně 183 vyberte možnost [Vlast.bezdr.] a stiskněte tlačítko <SET>.

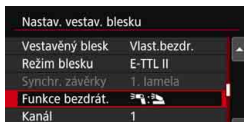

2 Vyberte položku [Funkce bezdrát.].

- Pro položku [Funkce bezdrát.] vyberte možnost [☞☞☞☞☞☞] a stiskněte tlačítko <SET>.



3 Nastavte požadovaný poměr intenzity záblesků a pořiďte snímek.

- Vyberte možnost [☞☞☞☞☞☞] a nastavte poměr intenzity záblesků v rozsahu 8:1 až 1:1. Nastavení nižšího poměru intenzity záblesků než 1:1 není možné.
- Pokud vestavěný blesk neposkytuje dostatečný výkon, nastavte vyšší citlivost ISO (str. 122).

 Poměr intenzity záblesků 8:1 až 1:1 je ekvivalentní nastavení 3:1 až 1:1 EV (kroky po 1/2 EV).

Plně automatické fotografování s více externími blesky Speedlite

Více vedlejších jednotek Speedlite může emitovat záblesk jako jedna záblesková jednotka nebo samostatně podle rozdělení do skupin vedlejších blesků pro fotografování, a to s možností řízení poměru intenzity záblesků. Níže uvedený postup popisuje základní nastavení. Při použití více blesků Speedlite můžete po změně nastavení položky **[Skup. záblesků]** fotografovat s různými uspořádáními bezdrátových blesků.

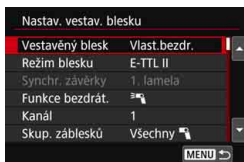

Základní nastavení:

- Režim blesku** : E-TTL II
- E-TTL II měření** : Poměrové
- Funkce bezdrátové** : [ikon]
- Kanál** : (stejný jako pro vedlejší jednotky)

[Všechny [ikon]] Použití více vedlejších blesků Speedlite jako jedné zábleskové jednotky

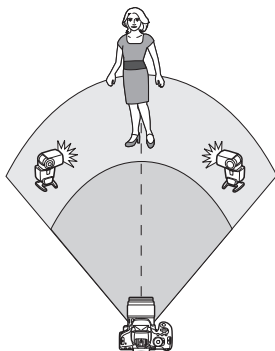

Tato varianta je vhodná, pokud potřebujete velký výkon blesku. Všechny vedlejší jednotky budou emitovat záblesk se stejným výkonem a budou ovládány tak, aby byla dosažena standardní expozice. Bez ohledu na skupinu záblesků (A, B nebo C) emitují všechny zábleskové jednotky záblesk jako jedna skupina.

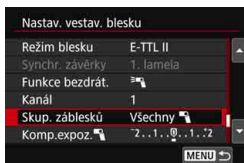

Nastavte položku [Skup. záblesků] na hodnotu [Všechny [ikon]] a pořídte snímek.

[(A:B)] Použití více vedlejších jednotek ve více skupinách

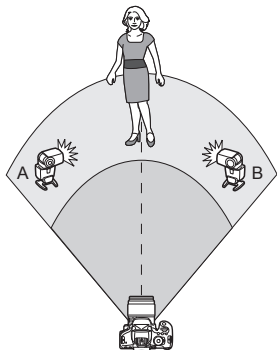

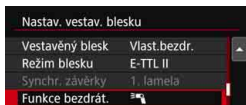

Vedlejší jednotky lze rozdělit do skupin A a B a změnit poměr intenzity záblesků, abyste získali požadovaný světelný efekt.

Pokyny pro přiřazení jedné vedlejší jednotky do skupiny záblesků A a druhé jednotky do skupiny B naleznete v návodu k použití blesku Speedlite. Umístěte blesky Speedlite způsobem znázorněným na obrázku.



1 Vyberte položku [Funkce bezdrát.].

- Podle pokynů v kroku 2 na straně 185 vyberte možnost [] a stiskněte tlačítko <  >.

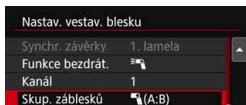

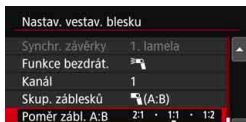

2 Nastavte položku [Skup. záblesků] na možnost [(A:B)].



3 Nastavte poměr intenzity záblesků A:B a poříd'te fotografii.

- Vyberte položku [Poměr zábl. A:B] a nastavte poměr intenzity záblesků.

 Pokud je položka [Skup. záblesků] nastavena na možnost [ (A:B)], skupina C nebude emitovat záblesky.

 Poměr intenzity záblesků 8:1 až 1:1 až 1:8 je ekvivalentní nastavení 3:1 až 1:1 až 1:3 EV (kroky po 1/2 EV).

Plně automatické fotografování s vestavěným bleskem a více externími blesky Speedlite

Při fotografování s bezdrátovými blesky lze také přidat vestavěný blesk podle pokynů uvedených na stranách 186–187.

Níže uvedený postup popisuje základní nastavení. Při použití více blesků Speedlite doplněných vestavěným bleskem můžete po změně nastavení položky [**Skup. záblesků**] fotografovat s různými uspořádáními bezdrátových blesků.

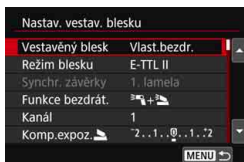

1 Základní nastavení:

Režim blesku : E-TTL II

E-TTL II měření : Poměrové

Funkce bezdrátové : [+]

Kanál : (stejný jako pro vedlejší jednotky)

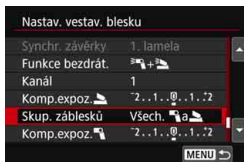

2 Vyberte položku [**Skup. záblesků**].

- Před pořízením fotografie vyberte skupinu záblesků a nastavte poměr intenzity záblesků, kompenzaci expozice s bleskem a další nezbytná nastavení.

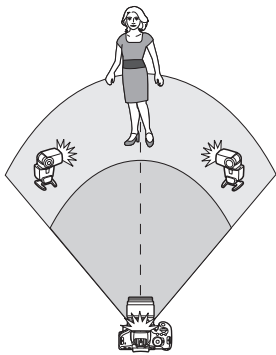

[Všech. a]

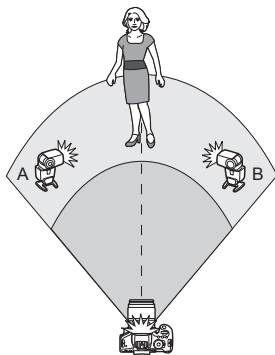

[(A:B)]

Kompenzace expozice s bleskem

Po nastavení položky **[Režim blesku]** na hodnotu **[E-TTL II]** lze nastavit kompenzaci expozice s bleskem. Nastavení kompenzace expozice s bleskem (viz níže), která lze nastavit, se liší v závislosti na nastavení položek **[Funkce bezdrát.]** a **[Skup. záblesků]**.

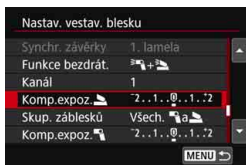

[Komp. exp.bles.]

- Nastavená hodnota kompenzace expozice s bleskem se použije pro vestavěný blesk a všechny externí blesky Speedlite.

[Komp.expoz.

- Kompenzace expozice s bleskem se použije pouze pro vestavěný blesk.

[Komp.expoz.

- Nastavená hodnota kompenzace expozice s bleskem se použije pro všechny externí blesky Speedlite.

Blokování expozice s bleskem



Pokud je položka **[Režim blesku]** nastavena na hodnotu **[E-TTL II]**, můžete stisknutím tlačítka **< * >** provést blokování expozice s bleskem.

Ruční nastavení výkonu blesku pro fotografování s bezdrátovým bleskem

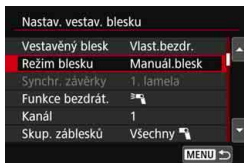



Po nastavení položky **[Režim blesku]** na možnost **[Manuál.blesk]** lze nastavit expozici s bleskem ručně. Nastavení výkonu blesku (**[Výkon blesku** , **[Výkon skup. A]** atd.), která lze nastavit, se liší v závislosti na nastavení položky **[Funkce bezdrát.]** (viz níže).



[Funkce bezdrát.

- **[Skup. záblesků: Všechny **:
Ručně nastavený výkon blesku bude platný pro všechny externí blesky Speedlite.
- **[Skup. záblesků:  (A:B)]**:
Můžete nastavit výkon blesku samostatně pro skupiny vedlejších jednotek A a B.

[Funkce bezdrát. +

- **[Skup. záblesků: Všech.  a **:
Výkon blesku lze nastavit samostatně pro externí blesky Speedlite a pro vestavěný blesk.
- **[Skup. záblesků:  (A:B) **:
Můžete nastavit výkon blesku samostatně pro skupiny vedlejších jednotek A a B. Můžete také nastavit výkon blesku pro vestavěný blesk.

7

Fotografování pomocí displeje LCD (snímání s živým náhledem)

Můžete fotografovat a současně sledovat záběr na displeji LCD fotoaparátu. Tento postup se nazývá „snímání s živým náhledem“.

- Pokud budete fotoaparát držet v rukou a fotografovat při pohledu na displej LCD, může dojít v důsledku rozhýbání fotoaparátu ke vzniku rozmazaných snímků. Doporučujeme použít stativ.





Dálkové snímání s živým náhledem

Pomocí softwaru EOS Utility (software EOS, str. 402) nainstalovaného v počítači lze propojit fotoaparát s počítačem a fotografovat na dálku při současném sledování obrazovky počítače. Podrobné informace naleznete v příručce EOS Utility. Návod k použití.

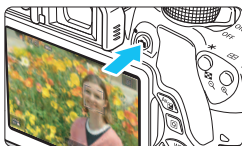
Fotografování pomocí displeje LCD



1 Zobrazte obraz živého náhledu.

- Stiskněte tlačítko .
- ▶ Na displeji LCD se zobrazí obraz živého náhledu. V režimu  se v levém horním rohu zobrazí ikona scény pro scénu detekovanou fotoaparátem (str. 196).
- Při výchozím nastavení se použije funkce Souvislé AF (str. 204).
- Úroveň jasu obrazu živého náhledu téměř přesně odpovídá úrovni jasu skutečného snímku, který fotografujete.



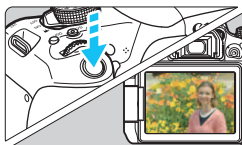

2 Zaostřete na fotografovaný objekt.

- Po stisknutí tlačítka spouště do poloviny fotoaparát zaostří pomocí aktuální metody AF (str. 206).



3 Vyfotografujte snímek.

- Stiskněte úplně tlačítko spouště.
- ▶ Snímek bude vyfotografován a zobrazí se na displeji LCD.
- ▶ Po ukončení prohlídky snímku se fotoaparát automaticky vrátí do režimu snímání s živým náhledem.
- Snímání s živým náhledem ukončíte stisknutím tlačítka .

-  ● Zorné pole obrazu je přibližně 100 % (pokud je nastavena kvalita záznamu snímků JPEG ).
- Při snímání s živým náhledem budou snímky ve všech režimech snímání pořízeny pomocí jednosnímkového automatického zaostřování (One-Shot AF) (str. 101).
- V režimech kreativní zóny můžete stisknutím tlačítka náhledu hloubky ostrosti zkontrolovat hloubku ostrosti.
- Při kontinuálním snímání se expozice nastavená pro první snímek použije rovněž pro následující snímky.
- Můžete také zaostřit (str. 206–213) a vyfotografovat snímek (str. 214) klepnutím na požadovaný objekt na displeji LCD.
- Při snímání s živým náhledem můžete také použít dálkový ovladač (prodává se samostatně, str. 350).

Povolení snímání s živým náhledem

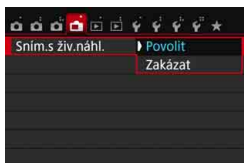

Nastavte položku [: Sním.s živ.náhl.] na možnost [**Povolit**].

Počet možných snímků při snímání s živým náhledem

Teplota	Pokojevá teplota (23 °C)	Nízké teploty (0 °C)
Bez blesku	Přibližně 200 snímků	Přibližně 170 snímků
Použití blesku pro 50 % snímků	Přibližně 180 snímků	Přibližně 150 snímků

- Hodnoty uvedené výše platí pro plně nabitý bateriový zdroj LP-E17 a vychází ze způsobů měření stanovených asociací CIPA (Camera & Imaging Products Association).
- Při použití plně nabitého bateriového zdroje LP-E17 je kontinuální snímání s živým náhledem možné po dobu přibližně 1 h 30 min při pokojové teplotě (23 °C).



- V režimu < > není snímání s živým náhledem možné.
- V režimech < > a < > bude rozsah snímání menší.
- Při nabíjení blesku se na displeji LCD zobrazí upozornění „BUSY“ a nebude možné spatřit objekt.
- Nezaměřujte fotoaparát na zdroj intenzivního světla, jako je slunce nebo zdroj intenzivního umělého světla. Mohlo by dojít k poškození obrazového snímače nebo vnitřních součástí fotoaparátu.
- **Upozornění týkající se snímání s živým náhledem najdete na stranách 218–219.**



- Při použití blesku uslyšíte dva zvuky závěrky, ale bude vyfotografován pouze jeden snímek. Rovněž doba, kterou trvá pořízení snímku po úplném stisknutí tlačítka spouště, bude nepatrně delší než při fotografování pomocí hledáčku.
- Pokud nebude delší dobu použit žádný ovládací prvek fotoaparátu, napájení se automaticky vypne po uplynutí doby nastavené v možnosti [**☛2: Autom.vypnutí**] (str. 257). Pokud je položka [**☛2: Autom.vypnutí**] nastavena na možnost [**Zakázat**], ukončí se snímání s živým náhledem automaticky po 30 minutách. (Fotoaparát zůstane zapnutý.)
- Při použití kabelu HDMI HTC-100 (prodává se samostatně) nebo stereofonního AV kabelu AVC-DC400ST (prodává se samostatně) můžete zobrazit obraz živého náhledu na televizoru (str. 298, 301).

Zobrazení informací

- Po každém stisknutí tlačítka <INFO.> se změní informace zobrazené na displeji.

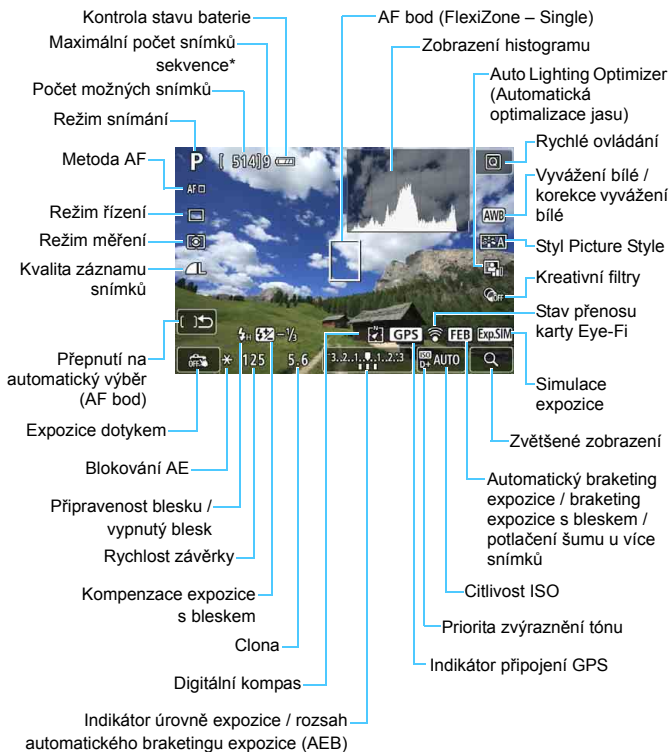

* Počet se zobrazí, když zbývajících maximálních počet snímků sekvence klesne na devět nebo méně.



- Stisknutím tlačítka <INFO.> můžete zobrazit histogram. Histogram se však nezobrazí při úplném stisknutí tlačítka spouště.
- Jestliže se ikona <Exp.SIM> zobrazí bílou barvou, znamená to, že se jas obrazu živého náhledu blíží jasu, jaký bude mít vyfotografovaný snímek.
- Pokud bliká ikona <Exp.SIM>, znamená to, že je obraz živého náhledu zobrazen s jasnem, který se liší od skutečného výsledku snímání z důvodu nedostatečného nebo příliš jasného osvětlení. Ve skutečně zaznamenaném snímku se však nastavení expozice projeví. Uvědomte si, že šum může být více patrný než u skutečného zaznamenaného snímku.
- Při použití režimu snímání <P> nebo <A>, potlačení šumu u více snímků, blesku nebo dlouhé expozice ikona <Exp.SIM> a histogram zešednou (pro vaši informaci). Při nedostatečném nebo příliš jasném osvětlení se nemusí histogram zobrazit správně.



Nedržte fotoaparát dlouhou dobu ve stejné poloze. I když vám fotoaparát nepřipadá příliš horký, dlouhodobý kontakt se stejnou částí těla může způsobit zčervenání pokožky, vytváření puchýřů nebo nízkoteplotní kontaktní popáleniny. Osobám s problémy oběhové soustavy nebo velmi citlivou pokožkou doporučujeme použít stativ. Totéž platí při používání fotoaparátu na místech s velmi vysokými teplotami.

Ikony scén

V režimu snímání <A+> fotoaparát rozpozná typ scény a nastaví vše automaticky podle fotografované scény. Rozpoznaný typ scény se zobrazuje v levém horním rohu obrazovky. Pro určité scény nebo podmínky při snímání nemusí zobrazená ikona odpovídat aktuální scéně.

Objekt Pozadí	Portrét ^{*1}		Jiný než portrét			Barva pozadí
		Pohyb	Příroda a venkovní scéna	Pohyb	Zblízka ^{*2}	
Jasně						Šedá
Protisvětlo						
Včetně modré oblohy						Světle modrá
Protisvětlo						
Západ slunce	*3			*3		Oranžová
Bodové osvětlení						Tmavě modrá
Tmavší						
Se stativem	*4*5	*3	*4*5	*3		

*1: Zobrazí se pouze při nastavení metody AF na možnost [⌂+Sledování]. Pokud je nastavena jiná metoda AF, zobrazí se ikona „Jiný než portrét“, i když je detekována osoba.

*2: Zobrazí se, pokud má nasazený objektiv k dispozici informace o vzdálenosti. Při použití mezikroužků nebo makroobjektivu nemusí zobrazená ikona odpovídat aktuální scéně.

*3: Zobrazí se ikona odpovídající detekované scéně.

*4: Zobrazí se, pokud jsou splněny všechny následující podmínky: fotografovaná scéna je tmavá, jedná se o noční scénu a fotoaparát je upevněn na stativ.

*5: Zobrazí se při použití libovolného z níže uvedených objektivů:

- EF-S18-55mm f/3.5-5.6 IS II
- EF-S55-250mm f/4-5.6 IS II
- EF300mm f/2.8L IS II USM
- EF400mm f/2.8L IS II USM
- Objektivy s funkcí Image Stabilizer (Stabilizátor obrazu) uvedené na trh v roce 2012 nebo později.

*4+*5: V případě současného splnění podmínek uvedených v bodech *4 a *5 se zpomalí rychlost závěrky.

Simulace výsledného obrazu

Simulace výsledného obrazu odráží nastavení stylu Picture Style, vyvážení bílé a další funkce v obrazu živého náhledu, takže se můžete podívat, jak bude vypadat pořízený snímek.

Během snímání se v obrazu živého náhledu automaticky projeví níže uvedená nastavení funkcí.

Simulace výsledného obrazu při snímání s živým náhledem

- Styl Picture Style
 - * Projeví se všechna nastavení, jako jsou ostrost, kontrast, saturace barev a tón barev.
- Vyvážení bílé
- Korekce vyvážení bílé
- Snímky podle osvětlení/scény
- Rozmazané pozadí (v režimu <CA>)
 - * Efekt můžete zkontrolovat pouze při postupu nastavení (je-li zobrazen text [**Simulace rozmazání**]).
- Tón barvy
- Režim měření
- Expozice
- Hloubka ostrosti (pokud je stisknuto tlačítko náhledu hloubky ostrosti)
- Auto Lighting Optimizer (Automatická optimalizace jasu)
- Korekce vinětace
- Korekce chromatické vady
- Priorita zvýraznění tónu
- Poměr stran (ověření rozsahu snímání)

Nastavení funkcí snímání

Zde jsou vysvětlena nastavení funkcí specifická pro snímání s živým náhledem.

Q Rychlé ovládání

Pokud stisknete tlačítko **<Q>** v režimu kreativní zóny, zatímco je na displeji LCD zobrazen obraz, můžete nastavit: **metodu AF, režim řízení**, režim měření, **kvalitu záznamu snímků**, vyvážení bílé, styl Picture Style, funkci Auto Lighting Optimizer (Automatická optimalizace jasu) a **kreativní filtry**.

V režimech základní zóny můžete nastavit funkce obsažené v tabulce na straně 89 (kromě rozmazání pozadí) a také funkce, které jsou výše uvedeny tučně.





1 Stiskněte tlačítko **<Q>** (10).

- ▶ Zobrazí se nastavitelné funkce.





2 Vyberte funkci a nastavte ji.

- Stisknutím tlačítek **<▲>** **<▼>** vyberte funkci.
- ▶ Zobrazí se nastavení funkce a průvodce funkcí (str. 64).
- Stisknutím tlačítek **<◀>** **<▶>** nastavte funkci.
- V režimu **<SCN>** vyberte políčko režimu snímání v levé horní části obrazovky a stisknutím tlačítka **<SET>** vyberte režim snímání.
- Chcete-li zvolit nastavení režimu řízení **<☉>**, korekci vyvážení bílé / braketing vyvážení bílé, parametry stylu Picture Style nebo efekty kreativních filtrů, stiskněte tlačítko **<INFO.>**

3 Ukončete nastavení.

- Stisknutím tlačítka <  > dokončete nastavení a přejděte zpět na snímání s živým náhledem.
- Ke snímání s živým náhledem se můžete také vrátit výběrem ikony [].



- V režimech kreativní zóny můžete nastavit citlivost ISO stisknutím tlačítka < **ISO** >.
- Při snímání s živým náhledem nelze nastavit režimy řízení <  S > a <  S >.
- Pokud nastavíte režim  (Částečné měření) nebo  (Bodové měření), zobrazí se uprostřed obrazovky kruh označující oblast měření.

Použití kreativních filtrů

Při zobrazení obrazu živého náhledu lze pro snímání použít efekt filtru (ČB zrnitý, Měkké ostření, efekt Rybí oko, efekt Olejová malba, efekt Akvarel, efekt Levný fotoaparát nebo efekt Miniatura). Tyto filtry se nazývají kreativní filtry.

Při pořizování snímku se uloží pouze fotografie s použitým kreativním filtrem. Chcete-li uložit také snímek bez kreativního filtru, vyfotografujte jej bez kreativního filtru. Použijte kreativní filtr později a poté upravený snímek uložte jako samostatný snímek (str. 312).

1 Nastavte libovolný režim snímání s výjimkou režimů <[M]>, <[P]> a <[A]>.

2 Stiskněte tlačítko <[Q]> (10).
▶ Zobrazí se obrazovka rychlého ovládání.

3 Vyberte ikonu [Off].
• Stisknutím tlačítek <▲> <▼> vyberte ikonu [Off] (Kreativní filtr) na pravé straně obrazovky.

4 Vyberte filtr.
• Stisknutím tlačítek <◀> <▶> vyberte filtr (str. 202).
▶ Snímek se zobrazí s efekty použitého filtru.





5 Upravte efekt filtru.

- Stiskněte tlačítko <INFO.> (s výjimkou efektu Miniatura).
- Stisknutím tlačítek <◀> <▶> upravte efekt filtru a stiskněte tlačítko <SET>.
- Při použití efektu Miniatura stiskněte tlačítko <SET> a poté stisknutím tlačítek <▲> <▼> přesuňte bílý rámeček na oblast snímku, která má vypadat ostrá.

6 Vyfotografujte snímek.

- ▶ Snímek se pořídí s aplikovaným filtrem.

● I když nastavíte režim řízení <M> nebo <C>, fotoaparát bude nadále snímat v režimu jednotlivých snímků.



- S kreativními filtry nelze fotografovat při kvalitě záznamu **RAW** + **L** nebo **RAW**, nebo pokud je nastavena funkce automatický braketing expozice, braketing vyvážení bílé či potlačení šumu u více snímků.
- Při snímání s kreativními filtry se nezobrazí histogram.
- Při použití filtru ČB zrnitý se zrnitý efekt zobrazený na displeji LCD bude lišit od zrnitého efektu zaznamenaného ve snímku.
- Při použití efektu Měkké ostření nebo Miniatura se efekt rozmazání zobrazený na displeji LCD bude lišit od efektu rozmazání zaznamenaného ve snímku. V režimech kreativní zóny můžete efekt rozmazání snímku zkontrolovat stisknutím tlačítka náhledu hloubky ostrosti.
- Data pro odstranění prachu (str. 272) nebudou přidána ke snímkům pořízeným s použitím efektu Rybí oko.

Charakteristiky kreativních filtrů

-  **ČB zrnitý**

Vytvoří zrnitou černobílou fotografii. Černobílý efekt můžete změnit úpravou kontrastu.

-  **Měkké ostření**

Dodá snímku měkký vzhled. Stupeň měkkosti můžete změnit úpravou rozmazání.

-  **Efekt Rybí oko**

Dává efekt objektivu typu rybí oko. Snímek bude mít soudkovité zkreslení.

V závislosti na úrovni tohoto efektu filtru se změní oříznutá oblast podél okrajů snímku. Vzhledem k tomu, že tento filtr zvětší střední část snímku, může také v závislosti na počtu zaznamenaných pixelů dojít ke snížení rozlišení uprostřed snímku. Při nastavování tohoto filtru zkontrolujte snímek na obrazovce. Použije se metoda AF FlexiZone – Single (s pevným nastavením na střed).

-  **Efekt Olejová malba**

Zajistí fotografii vzhled olejomalby a objektu trojrozměrnější vzhled. Můžete upravit kontrast a saturaci. Uvědomte si, že obloha, bílé stěny a podobné objekty nemusí být vykresleny s jemnou gradací a mohou vypadat nestejně nebo obsahovat výrazný šum.

-  **Efekt Akvarel**

Zajistí fotografii vzhled akvarelu s tlumenými barvami. Nastavením efektu filtru můžete řídit sytost barev. Uvědomte si, že noční nebo tmavé scény nemusí být vykresleny s jemnou gradací a mohou vypadat nestejně nebo obsahovat výrazný šum.

-  **Efekt Levný fotoaparát**

Ztmaví rohy snímku a použije tón barev, díky kterému bude snímek vypadat, jako by byl pořízen levným fotoaparátem. Barevný odstín můžete změnit úpravou tónu barvy.

-  **Efekt Miniatura**

Vytváří efekt diorámy. Můžete změnit oblast, v níž bude snímek vypadat ostrý. Pokud v kroku 5 na straně 201 stisknete tlačítko <⌕> (nebo klepnete na ikonu [🔍] v pravé dolní části obrazovky), můžete přepínat mezi orientacemi bílého rámečku na výšku a na šířku. Použije se metoda AF FlexiZone – Single a zaostření se provede na střed bílého rámečku.

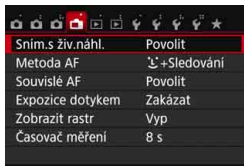

Zobrazují se následující možnosti nabídky.

Funkce, které je možné nastavit na této obrazovce nabídky, jsou platné pouze při snímání s živým náhledem. Při fotografování pomocí hledáčku se neprojeví (nastavení jsou deaktivována).

● Snímání s živým náhledem

Pro snímání s živým náhledem lze nastavit možnost [**Povolit**] nebo [**Zakázat**].

● Metoda AF

Můžete vybrat možnost [**☺+Sledování**], [**FlexiZone – Multi**] nebo [**FlexiZone – Single**]. Více informací o metodě AF naleznete na stranách 206–213.

● Souvislé AF

Výchozí nastavení je [**Povolit**].

Fotoaparát bude zaostřovat na objekt průběžně za účelem přibližného zaostření. Tato funkce zajišťuje rychlejší zaostření po stisknutí tlačítka spouště do poloviny. Pokud je nastavena možnost [**Povolit**], bude se objektiv neustále pohybovat a spotřebuje se více energie baterie. Kvůli menší výdrží baterie se následně sníží počet možných snímků.

Chcete-li při použití funkce Souvislé AF nastavit přepínač režimů zaostřování na objektivu do polohy <MF>, ukončete nejprve snímání s živým náhledem.

● Expozice dotykem

Zaostřit a vyfotografovat snímek lze automaticky pouhým klepnutím na obrazovku displeje LCD. Podrobné informace naleznete na straně 214.

● Zobrazení rastru





Prostřednictvím možnosti [**Rastr 1** ⇨⇨] nebo [**Rastr 2** ###] můžete zobrazit čáry rastru. Při snímání můžete zkontrolovat, zda není obraz nakloněn ve vodorovném nebo svislém směru.

- **Časovač měření** [☆]

Můžete změnit dobu, po kterou bude zobrazeno nastavení expozice (dobu blokování AE). V režimech základní zóny je časovač měření pevně nastaven na 8 s.



Snímání s živým náhledem se zastaví při výběru jakékoli z následujících operací. Snímání s živým náhledem znovu spustíte stisknutím tlačítka <  >.

- [ 3: Data pro odstranění prachu], [ 3: Čištění snímače], [ 4: Vymazat nastavení] nebo [ 4: Ver. firmwaru 

Použití automatického zaostřování (metoda AF)

Výběr metody AF

Můžete vybrat metodu AF, která je vhodná pro podmínky fotografování nebo fotografovaný objekt. K dispozici jsou následující metody AF: [☺(tvář)+Sledování], [FlexiZone – Multi] (str. 208) a [FlexiZone – Single] (str. 210).

Chcete-li dosáhnout přesného zaostření, přesuňte přepínač režimů zaostřování na objektivu do polohy <MF>, zvětšete obraz a zaostřete ručně (str. 216).

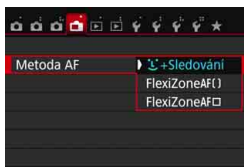

Vyberte požadovanou metodu AF.

- Na kartě [📷] vyberte položku [Metoda AF].
- Vyberte požadovanou metodu AF a stiskněte tlačítko <SET>.
- Pokud je zobrazen obraz živého náhledu, můžete také stisknout tlačítko <Q> a vybrat metodu AF na obrazovce rychlovladače (str. 198).

☺(tvář)+Sledování: AF☺

Fotoaparát zjistí lidské tváře a zaostří na ně. Pokud se tvář pohybuje, pohybuje se rovněž AF bod <☺>, aby ji mohl sledovat.



1 Zobrazte obraz živého náhledu.

- Stiskněte tlačítko <📷>.
- ▶ Na displeji LCD se zobrazí obraz živého náhledu.

2 Vyberte požadovaný AF bod.

- Pokud je zjištěna tvář, zobrazí se přes tvář AF bod <☺>, aby na ni bylo možné zaostřit.
- Při zjištění více tváří se zobrazí rámeček <☺>. Pomocí tlačítek <◀> <▶> přesuňte rámeček <☺> přes tvář, na kterou chcete zaostřit.

- Tvář nebo objekt můžete také vybrat klepnutím na obrazovku displeje LCD. Pokud vybraný objekt není tvář, zobrazí se ikona <[ikonka]>.
- Jestliže nelze detekovat žádné tváře nebo pokud klepnete na displej LCD, ale nevyberete žádnou tvář ani objekt, fotoaparát přepne na metodu AF [FlexiZone – Multi] s automatickým výběrem (str. 208).

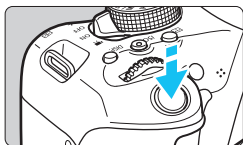

3 Zaostřete na fotografovaný objekt.

- Stisknutím tlačítka spouště do poloviny zaostřete.
- ▶ Po správném zaostření se barva AF bodu změní na zelenou a uslyšíte zvukovou signalizaci.
- ▶ Jestliže zaostřit nelze, změní se barva AF bodu na oranžovou.



4 Vyfotografujte snímek.

- Zkontrolujte zaostření a expozici a úplným stisknutím tlačítka spouště vyfotografujte snímek (str. 192).



- Pokud je tvář osoby výrazně mimo rovinu zaostření, nebude detekce tváře možná. V takovém případě přesuňte přepínač režimů zaostřování na objektivu do polohy <MF> a zaostřete ručně.
- Jako tvář může být detekován jiný objekt než lidský obličej.
- Detekce tváře nebude funkční, pokud je obličej v záběru příliš malý nebo velký, příliš světlý nebo tmavý, případně částečně zakrytý.
- Rámeček <[ikonka]> může pokrývat pouze část tváře.

- Pokud stisknete tlačítko <SET> nebo <☰>, AF bod <E 2> se zobrazí uprostřed a bude jej možné přesunout pomocí navigačních tlačítek <⬆>.
- Vzhledem k tomu, že automatické zaostření není možné u tváře detekované v blízkosti okraje záběru, zobrazí se rámeček <[]> šedě. Pokud stisknete tlačítko spouště do poloviny, fotoaparát zaostří na objekt pomocí metody FlexiZone – Multi s automatickým výběrem.

FlexiZone – Multi: AF ()

K zaostřování široké oblasti můžete použít až 49 AF bodů (s automatickým výběrem). Tato široká oblast může být pro zaostřování také rozdělena do 9 zón (výběr zóny).



Rámeček oblasti

1 Zobrazte obraz živého náhledu.

- Stisknete tlačítko <☰>.
- ▶ Na displeji LCD se zobrazí obraz živého náhledu.



2 Vyberte požadovaný AF bod. ☆

- Stisknutím tlačítka <SET> nebo <☰> lze přepínat mezi automatickým výběrem a výběrem zóny. V režimech základní zóny se automaticky nastaví automatický výběr.
- K výběru zóny použijte navigační tlačítka <⬆>. Zpět na středovou zónu přejdete opětovným stisknutím tlačítka <SET> nebo <☰>.
- Zónu můžete také vybrat klepnutím na obrazovku displeje LCD. Pokud je vybrána zóna, přepnete klepnutím na ikonu <[]> na obrazovce na automatický výběr.

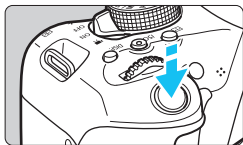

3 Zaostřete na fotografovaný objekt.

- Zaměřte AF bod na fotografovaný objekt a stiskněte tlačítko spouště do poloviny.
- ▶ Po správném zaostření se barva AF bodu změní na zelenou a uslyšíte zvukovou signalizaci.
- ▶ Jestliže zaostřit nelze, změní se barva rámečku oblasti na oranžovou.



4 Vyfotografujte snímek.

- Zkontrolujte zaostření a expozici a úplným stisknutím tlačítka spouště vyfotografujte snímek (str. 192).



- Pokud fotoaparát nezaostří požadovaný cílový objekt pomocí automatické volby AF bodu, vyberte zónu nebo přepněte metodu AF na možnost **[FlexiZone – Single]** a zaostřete znovu.
- Počet AF bodů se liší v závislosti na nastavení položky **[3: Poměr stran]**. Pro poměry stran **[3:2]**, **[4:3]** a **[16:9]** to je 49 AF bodů. Pro poměr stran **[1:1]** to je 35 AF bodů.

FlexiZone – Single: AF □

Fotoaparát k zaostření použije jeden AF bod. Tato metoda je vhodná, pokud chcete zaostřit na konkrétní objekt.



AF bod

1 Zobrazte obraz živého náhledu.

- Stisknete tlačítko <📷>.
- ▶ Na displeji LCD se zobrazí obraz živého náhledu.
- ▶ Zobrazí se AF bod <□>.
- Pokud je při snímání filmů nastavena položka [**Servo AF při záz. filmu**] na možnost [**Povolit**], AF bod se zobrazí ve větší velikosti.



2 Přesuňte AF bod.

- Stisknutím navigačních tlačítek <◀▶> přesuňte AF bod na místo, na které chcete zaostřit. (Nelze jej přesunout na okraj obrazovky.)
- Stisknutím tlačítka <SET> nebo <📷> přesunete AF bod zpět do středu obrazovky.
- AF bod můžete přesunout také klepnutím na obrazovku displeje LCD.

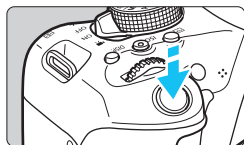

3 Zaostřete na fotografovaný objekt.

- Zaměřte AF bod na fotografovaný objekt a stisknete tlačítko spouště do poloviny.
- ▶ Po správném zaostření se barva AF bodu změní na zelenou a uslyšíte zvukovou signalizaci.
- ▶ Jestliže zaostřit nelze, změní se barva AF bodu na oranžovou.

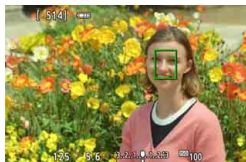

4 Vyfotografujte snímek.

- Zkontrolujte zaostření a expozici a úplným stisknutím tlačítka spouště vyfotografujte snímek (str. 192).

Poznámky pro automatické zaostřování

Činnost AF

- Po stisknutí tlačítka spouště do poloviny se provede opětovné zaostření, i když fotoaparát již zaostřil.
- Na pohybuující se objekt nelze zaostřovat nepřetržitě.
- Jas obrazu se může během činnosti AF i po ní změnit.
- V závislosti na objektu nebo podmínkách snímání atd. může zaostřování trvat déle nebo se může snížit rychlost kontinuálního snímání.
- Pokud během zobrazení obrazu živého náhledu dojde ke změně zdroje světla, může obrazovka mihotat a zaostření může být obtížné. Jestliže k tomu dojde, ukončete snímání s živým náhledem a proveďte automatické zaostření s aktuálním zdrojem světla.
- Při nastavení metody AF [**L** + **Sledování**] není zvětšené zobrazení možné.
- Pokud je nastavena metoda AF [**FlexiZone – Multi**] a stisknete tlačítko <Q> (nebo klepnete na ikonu <Q> na obrazovce), zvětší se střed vybrané zóny (nebo střed obrazu při automatickém výběru). Po stisknutí tlačítka spouště do poloviny se obnoví normální zobrazení a fotoaparát zaostří.
- Pokud je nastavena metoda AF [**FlexiZone – Single**] a stisknete tlačítko <Q> (nebo klepnete na ikonu <Q> na obrazovce), zvětší se oblast pokrytá AF bodem. Po stisknutí tlačítka spouště do poloviny fotoaparát zaostří ve zvětšeném zobrazení. To je užitečné, pokud je fotoaparát upevněn na stativ a potřebujete dosáhnout velmi přesného zaostření. Pokud je obtížné zaostřit ve zvětšeném zobrazení, přejděte zpět do normálního zobrazení a použijte automatické zaostřování. Nezapomeňte, že rychlost automatického zaostření se může v normálním a ve zvětšeném zobrazení lišit.
- Pokud zvětšíte zobrazení po zaostření pomocí metody AF [**FlexiZone – Multi**] nebo [**FlexiZone – Single**] v normálním zobrazení, nemusí být zaostření přesné.



Při zvětšeném zobrazení se neprovede funkce Souvislé AF (str. 204).

Podmínky při snímání, které ztíží zaostření

- Objekty s nízkým kontrastem, jako je modrá obloha, jednobarevné ploché povrchy nebo situace, kdy se ztrácejí detaily ve světlech nebo stínech.
- Objekty fotografované při nedostatku světla.
- Pruhy a další vzory s kontrastem pouze ve vodorovném směru.
- Objekty s opakujícími se vzory (příklad: okna mrakodrapů, klávesnice počítačů apod.).
- Jemné linie a obrysy objektu.
- Fotografování se světelným zdrojem, jehož jas, barva nebo způsob osvětlení se neustále mění.
- Noční snímky nebo světelné body.
- Obraz mihotá při zářivkovém osvětlení nebo osvětlení LED diodovým světlem.
- Mimořádně malé objekty.
- Objekty na okraji záběru.
- Objekty v silném protisvětle nebo objekty odrážející světlo (příklad: automobil s vysoce lesklou karoserií apod.).
- AF bod pokrývá blízké i vzdálené objekty (příklad: zvíře v kleci apod.).
- Objekty, které se neustále pohybují v rámci AF bodu a nemohou být statické z důvodu rozhýbání fotoaparátu nebo rozmazání objektu.
- Objekt, který se k fotoaparátu přibližuje nebo od něj vzdaluje.
- Automatické zaostřování v situaci, kdy je objekt značně neostrý.
- Je použit efekt měkkého ostření pomocí objektivu pro měkké ostření.
- Je použit filtr zvláštního efektu.
- Na obrazovce se během automatického zaostřování objeví šum (body, pruhy atd.).



- Pokud se nepodaří zaostřit za podmínek fotografování uvedených na předchozí straně, přesuňte přepínač režimů zaostřování na objektivu do polohy <MF> a zaostřete ručně.
- Pokud používáte automatické zaostřování s jakýmkoli z následujících objektivů, zaostřování může trvat déle nebo nemusí být dosaženo správného zaostření.
EF50mm f/1.4 USM, EF50mm f/1.8 II, EF50mm f/2.5 Compact Macro, EF75-300mm f/4-5.6 III, EF75-300mm f/4-5.6 III USM
Informace o objektivěch, jejichž výroba byla ukončena, naleznete na webu společnosti Canon.



- Fotografujete-li objekt u okraje záběru a tento objekt není zaostřen, zaměřte středový AF bod nebo zónu na objekt, jenž chcete zaostřit, znovu zaostřete a poté vyfotografujte snímek.
- Nebude emitováno pomocné světlo AF. Pokud je však použit blesk Speedlite řady EX (prodává se samostatně) vybavený LED diodovým světlem, pak se toto světlo v případě potřeby zapne a bude emitovat pomocné světlo AF.
- Při zvětšeném zobrazení může být obtížné zaostřit v důsledku rozhýbání fotoaparátu. Doporučujeme použít stativ.

Fotografování s funkcí Expozice dotykem ■

Zaostřit a vyfotografovat snímek lze automaticky pouhým klepnutím na obrazovku displeje LCD. Tuto funkci lze použít ve všech režimech snímání.







1 Zobrazte obraz živého náhledu.

- Stiskněte tlačítko <  >.
- ▶ Na displeji LCD se zobrazí obraz živého náhledu.



2 Aktivujte funkci Expozice dotykem.

- Klepněte na ikonu [] v levém dolním rohu obrazovky. Po každém klepnutí na ikonu dojde k záměně ikon [] a [].
- [] (Expozice dotykem: Povolit)
Klepnutím na bod můžete zaostřit a vyfotografovat snímek.
- [] (Expozice dotykem: Zakázat)
Klepnutím na bod můžete vybrat místo, na které chcete zaostřit. Úplným stisknutím tlačítka spouště vyfotografujete snímek.



3 Klepnutím na obrazovku vyfotografujte snímek.

- Klepněte na tvář nebo objekt na obrazovce.
- ▶ Fotoaparát zaostří na místo, na které klepnete, pomocí nastavené metody AF (str. 206–210). Pokud je nastavena metoda AF [**FlexiZone – Multi**], změní se na metodu AF [**FlexiZone – Single**].
- ▶ Po zaostření se barva AF bodu změní na zelenou a fotoaparát automaticky vyfotografuje snímek.
- Pokud se nepodaří zaostřit, barva AF bodu se změní na oranžovou a snímek nebude možné vyfotografovat. Znovu klepněte na tvář nebo objekt na obrazovce.



- I když nastavíte režim řízení , fotoaparát bude nadále snímat v režimu jednotlivých snímků.
- Expozice dotykem není funkční při zvětšeném zobrazení.
- Pokud je jako kreativní filtr nastaven efekt Rybí oko, fotoaparát zaostří pomocí AF bodu uprostřed obrazovky, bez ohledu na to, na který bod klepnete.
- Pokud je jako kreativní filtr nastaven efekt Miniatura, expoziční dotykem není funkční.
- Pokud je položka [10: Tlačítko závěrka/blok. AE] v nabídce [4: Uživatel. funkce (C.Fn)] nastavena na možnost [1: Blok. AE/AF] nebo [3: AE/AF, neblok. AE], automatické zaostření se neprovede.



- Funkci Expozice dotykem můžete také nastavit pomocí položky [img alt="Camera icon" data-bbox="165 395 185 415"]: Expozice dotykem].
- Chcete-li fotografovat s dlouhou expozicí, klepněte dvakrát na obrazovku. Prvním klepnutím na obrazovku se zahájí dlouhá expozice. Opětovným klepnutím se expozice ukončí. Dávejte pozor, abyste při klepání na obrazovku nerozhýbali fotoaparát.

MF: Ruční zaostřování

Můžete zvětšit obraz a zaostřit přesně v režimu ručního zaostřování.

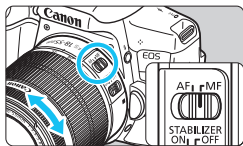

1 Přesuňte přepínač režimů zaostřování na objektivu do polohy <MF>.

- Zhruba zaostřete otočením zaostřovacího kroužku objektivu.

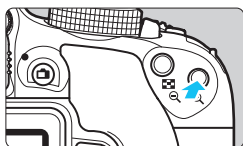

2 Zobrazte rámeček zvětšení.

- Stiskněte tlačítko <Q>.
- ▶ Zobrazí se rámeček zvětšení.
- Obraz lze zvětšit také klepnutím na ikonu [Q] na obrazovce.



3 Přesuňte rámeček zvětšení.

- Stisknutím navigačních tlačítek <◀▶> přesuňte rámeček zvětšení na místo, na které chcete zaostřit.
- Zpět na střed obrazovky přejdete stisknutím tlačítka <SET> nebo <☒>.

Rámeček zvětšení

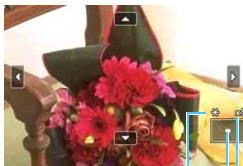

Blokování AE

Umístění oblasti zvětšení

Zvětšení

4 Zvětšete snímek.

- Při každém stisknutí tlačítka <Q> se zvětšení snímku změní v následujícím pořadí:

→ 1× → 5× → 10× → normální zobrazení

5 Ručně zaostřete.

- Sledujte zvětšený obraz a zaostřete otáčením zaostřovacího kroužku objektivu.
- Po správném zaostření se stisknutím tlačítka <Q> vraťte do normálního záběru.

6 Vyfotografujte snímek.

- Zkontrolujte zaostření a expozici a stisknutím tlačítka spouště vyfotografujte snímek (str. 192).









Obecná upozornění pro snímání s živým náhledem



Kvalita snímků

- Při fotografování s vysokými citlivostmi ISO může být patrný šum (například jako světelné body a pruhy).
- Fotografování za vysokých teplot může vést k vytváření zrnitých snímků nebo k nerovnoměrnosti barev na snímku.
- Při dlouhodobém nepřetržitěm používání snímání s živým náhledem může dojít ke zvýšení vnitřní teploty fotoaparátu a k následnému zhoršení kvality snímků. Pokud nefotografujete, vždy ukončete snímání s živým náhledem.
- Pokud fotografujete s dlouhou expozicí a vnitřní teplota fotoaparátu je vysoká, může dojít ke zhoršení kvality snímků. Ukončete snímání s živým náhledem a pokračujte až za několik minut.

Bílá < > a červená < > ikona varování před vnitřní teplotou

- Pokud se zvýší vnitřní teplota fotoaparátu v důsledku dlouhotrvajícího snímání s živým náhledem nebo vysoké okolní teploty, zobrazí se bílá ikona <  > nebo červená ikona <  >.
- Bílá ikona <  > signalizuje, že se zhorší kvalita snímků. Doporučujeme dočasně ukončit snímání s živým náhledem a nechat fotoaparát před opětovným fotografováním vychladnout.
- Červená ikona <  > signalizuje, že brzy dojde k automatickému ukončení snímání s živým náhledem. Jestliže k tomu dojde, budete moci pokračovat ve snímání až po snížení vnitřní teploty fotoaparátu. Ukončete snímání s živým náhledem nebo vypněte napájení a ponechte fotoaparát na chvíli v klidu.
- Dlouhotrvající snímání s živým náhledem za vysoké teploty způsobí, že se ikony <  > a <  > zobrazí dříve. Pokud nesnímáte, vždy vypněte fotoaparát.
- Pokud vnitřní teplota fotoaparátu dosáhne vysoké hodnoty, může se kvalita snímků pořízených s vysokou citlivostí ISO nebo dlouhou expozicí snížit ještě předtím, než se zobrazí ikona <  >.

Výsledky snímání

- Pokud vyfotografujete snímek v době, kdy je obraz zvětšen, nemusí expozice dopadnout podle vašich představ. Před pořízením snímku se vraťte do normálního zobrazení. Při zvětšeném zobrazení se rychlost závěrky a clona zobrazí oranžovou barvou. I když vyfotografujete snímek při zvětšeném zobrazení, bude pořízen v normálním zobrazení.
- Pokud je položka [ 2: Auto Lighting Optimizer/  2: Automatická optimalizace jasu] (str. 136) nastavena na jakoukoli jinou možnost než [Zakázat], může být snímek jasný, přestože je nastavena snížená kompenzace expozice nebo snížená kompenzace expozice s bleskem.
- Pokud použijete objektiv TS-E (s výjimkou objektivů TS-E17mm f/4L a TS-E24mm f/3.5L II) a posunete jej či nakloníte nebo použijete mezikroužky, nemusí být dosaženo standardní expozice nebo může dojít k nestejněmnohé expozici.



Obecná upozornění pro snímání s živým náhledem

Obraz živého náhledu

- Při nedostatečném nebo příliš jasném osvětlení nemusí obraz živého náhledu odrážet skutečný jas pořízeného snímku.
- I když je nastavena nízká citlivost ISO, může být při nedostatečném osvětlení v zobrazeném obrazu živého náhledu patrný šum. Po vyfotografování však bude šum v zaznamenaném snímku minimální. (Kvalita obrazu živého náhledu se liší od kvality obrazu zaznamenaného snímku.)
- Pokud se změní zdroj světla (osvětlení) v záběru, může obrazovka mihotat. Jestliže k tomu dojde, ukončete snímání s živým náhledem a poté znovu pokračujte ve snímání s aktuálním zdrojem světla.
- Zaměříte-li fotoaparát jiným směrem, může dojít ke chvilkovému zobrazení nesprávného jasu záběru živého náhledu. Před počínáním snímku počkejte, dokud se úroveň jasu nestabilizuje.
- Pokud se v záběru nachází zdroj velmi jasného světla, může se oblast s vysokým jasnem jevit na displeji LCD černá. Na skutečném vyfotografovaném snímku však bude jasná oblast zobrazena správně.
- Pokud při nedostatečném osvětlení nastavíte položku [F2: Jas LCD] na jasné nastavení, může se v obrazu živého náhledu objevit šum nebo nerovnoměrné barvy. V pořízeném snímku však nebudou šum ani nerovnoměrnost barev zaznamenány.
- Po zvětšení obrazu může jeho ostrost vypadat výraznější než na skutečném snímku.
- Při rychlosti závěrky 1 s nebo nižší se na displeji LCD zobrazí upozornění „BUSY“ a obraz živého náhledu se zobrazí až po dokončení expozice.

Uživatelské funkce

- Při snímání s živým náhledem se neuplatní určitá nastavení uživatelských funkcí (str. 337).

Objektiv a blesk

- Pokud je nasazený objektiv vybaven funkcí Image Stabilizer (Stabilizátor obrazu) a nastavíte přepínač Image Stabilizer (Stabilizátor obrazu) (IS) do polohy <ON>, bude tato funkce stále aktivní i v případě, že nestisknete tlačítko spouště do poloviny. Funkce Image Stabilizer (Stabilizátor obrazu) spotřebovává energii baterie, a může tak způsobit snížení počtu možných snímků. Jestliže používáte stativ nebo není nutné používat funkci Image Stabilizer (Stabilizátor obrazu), je doporučeno nastavit přepínač IS do polohy <OFF>
- Funkci přednastavení zaostření lze použít při snímání s živým náhledem pouze v případě, že používáte (super) teleobjektiv vybavený režimem přednastavení zaostření (dostupný od druhé poloviny roku 2011).
- Blokování expozice s bleskem nebude funkční při použití vestavěného blesku. Při použití externího blesku Speedlite nebude funkční blokování expozice s bleskem a nebude možné emitovat modelovací záblesk.



8

Snímání filmů

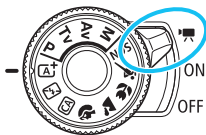

Snímání filmů se aktivuje přesunutím vypínače napájení do polohy <  >. Pro záznam filmů se používá formát MP4.

- Karty, na které lze zaznamenat filmy, jsou uvedeny na straně 5.
- Pokud budete držet fotoaparát v ruce a snímat filmy, může rozhýbání fotoaparátu způsobit jejich rozmazání. Doporučujeme použít stativ.
- Pokyny pro snímání s fotoaparátem z ruky naleznete na straně 70.



Full HD 1080

Označení Full HD 1080 znamená kompatibilitu se standardem High-Definition vyznačujícím se 1 080 vertikálními pixely (obrazovými řádky).



Snímání filmů

Pro přehrávání pořízených filmů je doporučeno připojit fotoaparát k televizoru (str. 298–301).

Snímání v režimu automatické expozice

Pokud je nastaven jakýkoli jiný režim snímání než <M>, řízení automatické expozice upraví expozici tak, aby vyhovovala aktuálnímu jasu scény.

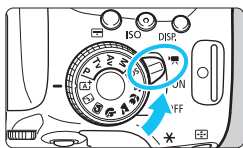

1 Přesuňte vypínač napájení do polohy .

- ▶ Zrcadlo vydá zvuk a poté se na displeji LCD zobrazí obraz.

2 Nastavte libovolný režim snímání s výjimkou režimu <M>.

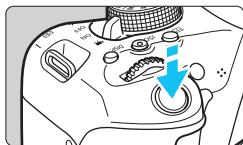

3 Zaostřete na fotografovaný objekt.

- Před zahájením snímání filmu zaostřete pomocí automatického nebo ručního zaostřování (str. 206–213, 216).
- Při výchozím nastavení je nastavena možnost [Servo AF při záz. filmu: Povolit], takže fotoaparát bude trvale zaostřovat. Pokyny pro ukončení funkce Servo AF při záznamu filmu naleznete na straně 248.



Záznam filmu

4 Zaznamenejte film.

- Stisknutím tlačítka spusťte snímání filmu. Snímání filmu zastavíte opětovným stisknutím tlačítka .
- ▶ V průběhu snímání filmu bude v pravém horním rohu obrazovky zobrazena značka „●“.
- ▶ Zvuk bude zaznamenán integrovanými mikrofony.

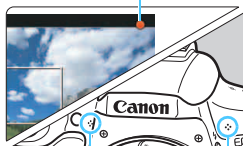

Integrované mikrofony



- **Obecná upozornění týkající se snímání filmu najdete na stranách 253–254.**
- **V případě potřeby si přečtěte také obecná upozornění pro snímání s živým náhledem na stranách 218–219.**



- V režimech základní zóny bude výsledek snímání stejný jako v režimu **<A+>**. Rovněž se v levém horním rohu zobrazí ikona scény pro scénu detekovanou fotoaparátem (str. 224).
- V režimech snímání **<Av>** a **<Tv>** budou filmy pořizovány se stejnými nastaveními jako v režimu **<P>**.
- Rozsah nastavitelných funkcí nabídek je v režimech základní zóny a režimech kreativní zóny odlišný (str. 358).
- Rychlost závěrky a clona se nastaví automaticky.
- V režimech kreativní zóny můžete stisknutím tlačítka **<✳>** (str. 162) zablokovat expozici (blokování AE). Po dobu několika sekund nastavených v nabídce [**1: Časovač měření**] se zobrazí nastavení expozice. Použijete-li blokování AE při snímání filmu, můžete je zrušit stisknutím tlačítka **<[AE]>**. (Nastavení blokování AE zůstane zachováno, dokud nestisknete tlačítko **<[AE]>**.)
- V režimech kreativní zóny můžete přidržet tlačítko **<Av[AE]>** a otáčením voliče **<[W]>** nastavit kompenzaci expozice.
- Po stisknutí tlačítka spouště do poloviny se v dolní části obrazovky zobrazí rychlost závěrky a citlivost ISO. Jedná se o nastavení expozice pro pořizování fotografií (str. 227). Nastavení expozice pro snímání filmu se nezobrazí. Uvědomte si, že nastavení expozice pro snímání filmu se může lišit od nastavení expozice pro snímání fotografií.
- Při snímání filmu s automatickou expozicí nebudou do informací o snímku (data Exif) zaznamenány rychlost závěrky a clona.

Citlivost ISO v režimech základní zóny

- Citlivost ISO se nastaví automaticky na hodnotu v rozsahu od ISO 100 do 6400.

Citlivost ISO v režimech **<P>**, **<Tv>** a **<Av>**

- Citlivost ISO se nastaví automaticky na hodnotu v rozsahu od ISO 100 do 6400.
- Pokud v nabídce [**4: Uživatel. funkce (C.Fn)**] nastavíte položku [**2: Rozšíření ISO**] na možnost [**1: Zap**], maximální citlivost se rozšíří na hodnotu H (odpovídá citlivosti ISO 12800).
- Pokud je na obrazovce pro položku [**4: Uživatel. funkce (C.Fn)**] nastavena položka [**3: Priorita zvýraz. tónu**] na možnost [**1: Povolit**], bude rozsah citlivosti ISO 200 až 6400.

Ikony scén

Při snímání filmu v režimu základní zóny se zobrazí ikona představující scénu detekovanou fotoaparátem a snímání bude přizpůsobeno této scéně. Pro určité scény nebo podmínky při snímání nemusí zobrazená ikona odpovídat aktuální scéně.

Objekt Pozadí	Portrét ^{*1}	Jiný než portrét		Barva pozadí
		Příroda a venkovní scéna	Zblízka ^{*2}	
Jasně				Šedá
Protisvětlo				
Včetně modré oblohy				Světle modrá
Protisvětlo				
Západ slunce	*3		*3	Oranžová
Bodové osvětlení				Tmavě modrá
Tmavší				

*1: Zobrazí se pouze při nastavení metody AF na možnost [L⁺+Sledování]. Pokud je nastavena jiná metoda AF, zobrazí se ikona „Jiný než portrét“, i když je detekována osoba.

*2: Zobrazí se, pokud má nasazený objektiv k dispozici informace o vzdálenosti. Při použití mezikroužků nebo makroobjektivu nemusí zobrazená ikona odpovídat aktuální scéně.

*3: Zobrazí se ikona odpovídající detekované scéně.

Použití blesku Speedlite řady EX (prodává se samostatně) vybaveného LED diodovým světlem

Při snímání filmu v režimu automatické expozice (jiné režimy než **M**) fotoaparát při nedostatečném osvětlení automaticky zapíná LED diodové světlo blesku Speedlite. **Podrobné informace naleznete v návodu k použití blesku Speedlite.**

Snímání v režimu ruční expozice

V režimu <M> můžete bez omezení nastavit rychlost závěrky, clonu a citlivost ISO pro snímání filmů. Použití ruční expozice pro snímání filmů je určeno pro pokročilé uživatele.

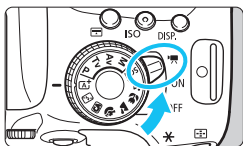

1 Přesuňte vypínač napájení do polohy <OFF>.

- ▶ Zrcadlo vydá zvuk a poté se na displeji LCD zobrazí obraz.



2 Přesuňte volič režimů do polohy <M>.

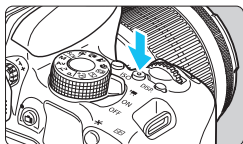

3 Nastavte citlivost ISO.

- Stisknutím tlačítka <ISO> a stisknutím tlačítek <◀> <▶> nebo otáčením voliče <ISO> vyberte citlivost ISO.
- Podrobné informace o citlivosti ISO naleznete na další straně.





4 Nastavte rychlost závěrky a clonu.

- Chcete-li nastavit rychlost závěrky, otáčejte voličem <ISO>. Nastavitelné rychlosti závěrky se liší podle snímkové frekvence <FPS>.
 - 29.97P 25.00P 23.98P : 1/4 000 s až 1/30 s
 - 59.94P 50.00P : 1/4 000 s až 1/60 s
- Jestliže chcete nastavit clonu, podržte stisknuté tlačítko <Av> a otáčejte voličem <ISO>.



5 Zaostřete a snímejte film.

- Postup je stejný jako v krocích 3 a 4 části „Snímání v režimu automatické expozice“ (str. 222).

Citlivost ISO během snímání s ruční expozicí

- V režimu [AUTO] se citlivost ISO nastaví automaticky na hodnotu v rozsahu od ISO 100 do 6400.
- Citlivost ISO můžete nastavit ručně v rozsahu od ISO 100 do 6400 v krocích po 1 EV. Pokud je na obrazovce pro položku [ 4: Uživatel. funkce (C.Fn)] nastavena položka [2: Rozšíření ISO] na možnost [1: Zap], rozšíří se rozsah pro ruční nastavení, takže můžete vybrat také možnost H (odpovídá citlivosti ISO 12800).
- Pokud je na obrazovce pro položku [ 4: Uživatel. funkce (C.Fn)] nastavena položka [3: Priorita zvýraz. tónu] na možnost [1: Povolit], bude rozsah citlivosti ISO 200 až 6400.

- Vzhledem k tomu, že snímání filmu s citlivostí ISO 12800 může mít za následek značný šum, je tato hodnota označena jako rozšířená citlivost ISO (je zobrazena jako symbol „H“).
- Pokud je pro citlivost ISO nastavena hodnota H (ISO 25600), zatímco je položka [2: Rozšíření ISO] v nabídce [ 4: Uživatel. funkce (C.Fn)] nastavena na možnost [1: Zap], a přepnete ze snímání fotografií na snímání filmů, citlivost ISO bude mít hodnotu H (odpovídá citlivosti ISO 12800). Při přepnutí zpět na snímání fotografií bude citlivost ISO nastavena na hodnotu ISO 12800.
- Nelze nastavit kompenzaci expozice.
- Nedoporučujeme měnit rychlost závěrky nebo clonu během snímání filmu, protože budou zaznamenány změny v expozici.
- Pokud změníte rychlost závěrky během snímání při zářivkovém osvětlení nebo při osvětlení LED diodovým světlem, může se zaznamenat blikání obrazu.

- Jestliže je zvoleno automatické nastavení citlivosti ISO, můžete stisknutím tlačítka <  > zablokovat citlivost ISO.
- Pokud stisknete tlačítka <  > a poté změníte kompozici snímku, můžete na indikátoru úrovně expozice (str. 227) zjistit rozdíl v úrovni expozice v porovnání se stavem při stisknutí tlačítka <  >.
- Stisknutím tlačítka < INFO > můžete zobrazit histogram.
- Při snímání filmu pohyblivého objektu je doporučeno použít rychlost závěrky 1/30 s až 1/125 s. Čím je rychlost závěrky vyšší, tím bude pohyb objektu vypadat méně plynule.

Zobrazení informací

- Po každém stisknutí tlačítka <INFO.> se změní informace zobrazené na displeji.

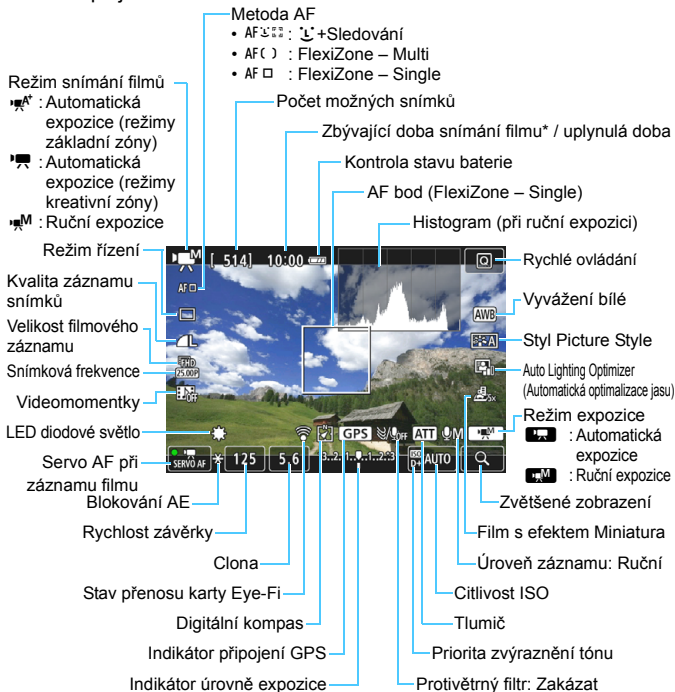

* Platí pro jeden filmový klip.



- Během snímání filmů nelze zobrazit čáry rastru ani histogram. (Po zahájení snímání filmu příslušné zobrazení zmizí.)
- Jakmile se zahájí snímání filmu, změní se zbývající doba pro snímání filmu na uplynulou dobu.

Upozornění pro snímání filmů

- Nezaměřujte fotoaparát na zdroj intenzivního světla, jako je slunce nebo zdroj intenzivního umělého světla. Mohlo by dojít k poškození obrazového snímače nebo vnitřních součástí fotoaparátu.
- Pokud je nastavena funkce <AWB> a během snímání filmu se změní citlivost ISO nebo clona, může se změnit také vyvážení bílé.
- Snímáte-li film při zářivkovém osvětlení nebo při osvětlení LED diodovým světlem, může film blikat.
- Než při záznamu filmu použijete přiblížení, doporučuje se nejdříve zaznamenat několik zkušebních filmů s použitím funkce přiblížení. Přiblížení při záznamu filmu může způsobit změny expozice, zachycení mechanického zvuku objektivu nebo rozostření obrazu.
- Při snímání filmu nelze zvětšit obraz.
- Dávejte pozor, abyste nezakrývali integrované mikrofony (str. 222) prstem apod.
- **Obecná upozornění týkající se snímání filmu najdete na stranách 253–254.**
- **V případě potřeby si přečtěte také obecná upozornění pro snímání s živým náhledem na stranách 218–219.**

Nedržte fotoaparát dlouhou dobu ve stejné poloze.

I když vám fotoaparát nepřipadá příliš horký, dlouhodobý kontakt se stejnou částí těla může způsobit zčervenání pokožky, vytváření puchýřů nebo nízkoteplotní kontaktní popáleniny. Osobám s problémy oběhové soustavy nebo velmi citlivou pokožkou doporučujeme použít stativ. Totéž platí při používání fotoaparátu na místech s velmi vysokými teplotami.



- Nastavení týkající se filmů se nacházejí na kartách [C] 1 a [C] 2 (str. 248).
- Při každém pořizování filmu se zaznamená nový soubor s filmem. Pokud velikost souboru přesáhne 4 GB, vytvoří se nový soubor pro každé následující 4 GB.
- Zorné pole obrazu filmu je přibližně 100 % (při nastavení velikosti filmového záznamu na možnost [F20]).
- Integrované mikrofony fotoaparátu (str. 222) zaznamenávají stereofonní zvuk.
- Záznam stereofonního zvuku je také možný připojením směrového stereofonního mikrofonu DM-E1 (prodává se samostatně) ke vstupnímu konektoru pro externí mikrofon fotoaparátu (str. 26), jelikož je externímu mikrofonu stanovena priorita.
- Pokud je zvolen režim řízení <[M] >, můžete ke spuštění a ukončení snímání filmů použít dálkový ovladač RC-6 (prodává se samostatně, str. 350). Nastavte přepínač časování snímání do polohy <2> (2sekundová prodleva) a stiskněte tlačítko pro přenos. Pokud je přepínač nastaven do polohy <●> (okamžité fotografování), aktivuje se snímání fotografií.
- Při použití plně nabitého bateriového zdroje LP-E17 budou celkové doby snímání filmů následující: přibližně 1 h 20 min při pokojové teplotě (23 °C) a přibližně 1 h při nízkých teplotách (0 °C).
- Funkci přednastavení zaostření lze použít při snímání filmů pouze v případě, že používáte (super) teleobjektiv vybavený režimem přednastavení zaostření, který je k dispozici od druhé poloviny roku 2011.

Simulace výsledného obrazu

Simulace výsledného obrazu ukazuje na obrazu výsledky aktuálních nastavení stylu Picture Style, vyvážení bílé atd.

Během snímání filmu se v zobrazeném obrazu automaticky projeví vliv následujících nastavení.

Simulace výsledného obrazu pro snímání filmů

- Styl Picture Style
 - * Projeví se všechna nastavení, jako jsou ostrost, kontrast, saturace barev a tón barev.
- Vyvážení bílé
- Korekce vyvážení bílé
- Expozice
- Hloubka ostrosti
- Auto Lighting Optimizer (Automatická optimalizace jasu)
- Korekce vinětače
- Korekce chromatické vady
- Priorita zvýraznění tónu
- Film s efektem Miniatura

Snímání fotografií

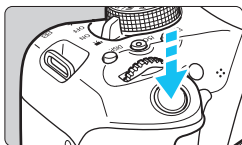

Během snímání filmu můžete také pořídit fotografii, pokud úplně stisknete tlačítko spouště.

Požívání fotografií v průběhu snímání filmů

- Jestliže v průběhu snímání filmu pořídíte fotografii, zaznamená se do filmu nehybný okamžik trvající přibližně 1 s.
- Pořízená fotografie bude uložena na kartu a po zobrazení obrazu živého náhledu bude automaticky pokračovat snímání filmu.
- Film a fotografie budou zaznamenány na kartu jako samostatné soubory.
- V následující tabulce jsou uvedeny funkce specifické pro snímání fotografií. Ostatní funkce jsou stejné jako pro snímání filmů.

Funkce	Nastavení
Kvalita záznamu snímků	Podle nastavení položky [📷1: Kval. snímku]. Pokud je nastavena velikost filmového záznamu [1920x1080] nebo [1280x720], bude poměr stran 16:9. Je-li nastavena velikost [640x480], bude poměr stran 4:3.
Citlivost ISO*	<ul style="list-style-type: none"> • Při snímání v režimu automatické expozice: automatické nastavení v rozsahu ISO 100 až 6400. • Při snímání v režimu ruční expozice: prostudujte si část „Citlivost ISO během snímání s ruční expozicí“ na straně 226.
Nastavení expozice	<ul style="list-style-type: none"> • Při snímání v režimu automatické expozice: automatické nastavení rychlosti závěrky a clony (zobrazí se po stisknutí tlačítka spouště do poloviny). • Při snímání v režimu ruční expozice: ruční nastavení rychlosti závěrky a clony.
Automatický braketing expozice	Zrušeno
Blesk	Vypnutý blesk

* Je-li nastavena priorita zvýraznění tónu, rozsah citlivosti ISO bude začínat od hodnoty ISO 200.

- Při pořívání fotografií během snímání filmů se použije režim jednotlivých snímků, bez ohledu na nastavení režimu řízení.
- Samospoušť lze nastavit před zahájením snímání filmu. Během snímání filmů se fotoaparát přepne do režimu Jednotlivé snímky.



Po stisknutí tlačítka spouště do poloviny za účelem automatického zaostření během snímání filmu může dojít k následujícímu jevu.

- Může dojít ke krátkodobému výraznému rozostření.
- Může se změnit jas zaznamenaného filmu.
- Zaznamenaný film může být krátkodobě statický.
- Film může obsahovat hluk způsobený pohybem objektivu.
- Fotografie nelze pořizovat v případech, kdy nelze zaostřit, například pokud se objekt pohybuje.

Nastavení funkcí snímání

Zde jsou popsány funkce charakteristické pro snímání filmů.

Q Rychlé ovládání

Pokud stisknete tlačítko <Q>, zatímco je na displeji LCD zobrazen obraz, můžete nastavit libovolnou z následujících funkcí: **metodu AF, režim řízení, kvalitu záznamu snímků (fotografie), velikost filmového záznamu, videomomentky, vyvážení bílé, styl Picture Style, Auto Lighting Optimizer (Automatická optimalizace jasu) a film s efektem Miniatura.** V režimech základní zóny lze nastavit pouze funkce uvedené tučně.



1 Stiskněte tlačítko <Q> (10).

- ▶ Zobrazí se nastavitelné funkce.

2 Vyberte funkci a nastavte ji.

- Stisknutím tlačítek <▲> <▼> vyberte funkci.
- ▶ Zobrazí se vybraná funkce a průvodce funkcí (str. 64).
- Stisknutím tlačítek <◀> <▶> nastavte funkci.
- Chcete-li nastavit režim řízení <☉c>, korekci vyvážení bílé / braketing vyvážení bílé nebo parametry stylu Picture Style, stiskněte tlačítko <INFO.>.

3 Ukončete nastavení.

- Stisknutím tlačítka <SET> dokončete nastavení a přejděte zpět na snímání filmů.
- Ke snímání filmů se můžete také vrátit výběrem ikony <↶>.

MENU Nastavení velikosti filmového záznamu



Pomocí položky [ 2: Velik.film.zázn.] můžete nastavit velikost filmového záznamu (velikost snímku, snímkovou frekvenci a metodu komprese) a další funkce.

● Velikost snímků

 **1920×1080**

Kvalita záznamu Full HD (Full High-Definition/Plné vysoké rozlišení).
Poměr stran obrazu je 16:9.

 **1280×720**

Kvalita záznamu HD (High-Definition/Vysoké rozlišení). Poměr stran obrazu je 16:9.

 **640×480**

Kvalita záznamu SD (Standard-Definition/Standardní rozlišení).
Poměr stran obrazu je 4:3.

● Snímková frekvence (sn./s: snímky za sekundu)

 **29,97 sn./s** /  **59,94 sn./s**

Pro oblasti, kde se používá televizní formát NTSC (Severní Amerika, Japonsko, Jižní Korea, Mexiko atd.).



 **25,00 sn./s** /  **50,00 sn./s**

Pro oblasti, kde se používá televizní formát PAL (Evropa, Rusko, Čína, Austrálie atd.).

 **23,98 sn./s**

Nejčastěji pro filmy.



Snímková frekvence zobrazená na obrazovce velikosti filmového záznamu se přepíná podle toho, zda je položka [ 3: Videosystém] nastavena na možnost [NTSC] nebo [PAL]. Snímkovou frekvenci  (23,98 sn./s) lze zvolit pouze při nastavení možnosti [NTSC].

- **Metoda komprese**

Standardní











Při záznamu efektivně komprimuje několik snímků současně.

Lehká (📶)

Film se zaznamená nízkou přenosovou rychlostí, aby jej bylo možné přehrávat na různých zařízeních, takže velikost souboru bude menší než pro možnost [**Standardní**]. Lze proto pořizovat filmy déle než s možností [**Standardní**].

 Pokud změníte nastavení položky [**3: Videosystém**], nastavte velikost filmového záznamu znovu.

Celková doba záznamu filmu a velikost souboru za minutu (přibližně)

Velikost filmového záznamu			Celková doba záznamu na kartu			Velikost souboru
			4 GB	8 GB	16 GB	
 [1920x1080]	 	Standardní	17 min	35 min	1 h 10 min	216 MB/min
		Lehká	43 min	1 h 26 min	2 h 53 min	87 MB/min
 [1280x720]		Standardní	20 min	40 min	1 h 21 min	187 MB/min
		Lehká	2 h 5 min	4 h 10 min	8 h 20 min	30 MB/min
 [640x480]		Standardní	57 min	1 h 55 min	3 h 50 min	66 MB/min
		Lehká	2 h 43 min	5 h 26 min	10 h 53 min	23 MB/min

- **Soubory filmů větší než 4 GB**

I když nasnímate film o velikosti přesahující 4 GB, můžete pokračovat ve snímání bez přerušení.

Při snímání filmu, přibližně 30 s předtím, než velikost souboru filmu dosáhne 4 GB, začne blikat uplynulá doba snímání zobrazená na obrazovce snímání filmu. Pokud budete pokračovat ve snímání, dokud velikost souboru filmu nepřesáhne 4 GB, automaticky se vytvoří nový soubor filmu a uplynulý čas snímání nebo časový kód přestanou blikat.

Při přehrávání filmu bude nutné přehrát jednotlivé soubory filmu samostatně. Soubory filmu se nepřehrají automaticky jeden po druhém. Po skončení přehrávání filmu vyberte další film pro přehrávání.

- **Časový limit snímání filmů**

Maximální doba záznamu jednoho filmového klipu je 29 min 59 s. Pokud doba snímání filmu dosáhne 29 min 59 s, snímání filmu se automaticky zastaví. Snímání filmu můžete znovu spustit stisknutím tlačítka <  >. (Spustí se záznam filmu do nového souboru.)



Zvýšení vnitřní teploty fotoaparátu může způsobit, že se snímání filmu zastaví před dosažením maximální doby záznamu uvedené v předchozí tabulce (str. 253).

Snímání filmů s efektem Miniatura

Filmy lze snímat s použitím efektu Miniatura (dioráma). Vyberte rychlost přehrávání a snímejte.



1 Stiskněte tlačítko <[Q]>.

- ▶ Zobrazí se obrazovka rychlého ovládání.



2 Vyberte ikonu [OFF].

- Stisknutím tlačítek <▲> <▼> vyberte ikonu [OFF] (Film s efektem Miniatura) na pravé straně obrazovky.



3 Vyberte rychlost přehrávání.

- Stisknutím tlačítek <◀> <▶> vyberte možnost [5x], [10x] nebo [20x] a stiskněte tlačítko <[SET]>.





4 Umístěte bílý rámeček na tu část obrazu, kterou chcete zobrazit ostře.

- Stisknutím tlačítek <▲> <▼> přesuňte bílý rámeček na tu část obrazu, kterou chcete zobrazit ostře.
- Chcete-li přepnout mezi orientacemi bílého rámečku na výšku a na šířku, stiskněte tlačítko <[Q]> (nebo klepněte na ikonu [↔]) v pravé dolní části obrazovky).

5 Zaznamenejte film.

- Použije se metoda AF FlexiZone – Single a zaostření se provede na střed bílého rámečku.
- Bílý rámeček se během snímání nezobrazuje.

Rychlost a délka přehrávání (pro film trvající 1 minutu)

Rychlost	Délka přehrávání
 5x (5×)	Přibližně 12 s
 10x (10×)	Přibližně 6 s
 20x (20×)	Přibližně 3 s



- Nebude zaznamenáván zvuk.
- Pro filmy s efektem Miniatura nelze použít funkci Servo AF při záznamu filmu.
- Film s efektem Miniatura nelze zvolit po nastavení videomomentek, možností **RAW** + **L** a **RAW** nebo braketingu vyvážení bílé.
- Během snímání filmu s efektem Miniatura nelze pořizovat fotografie.
- Filmy s efektem Miniatura, jejichž doba přehrávání je kratší než 1 s, nelze upravovat (str. 292).

MENU Snímání videomomentek

Můžete snímat série krátkých filmových klipů o délce přibližně 2 s, 4 s nebo 8 s, označovaných jako videomomentky. Videomomentky lze spojit do jednoho filmu označovaného jako album videomomentek. Tímto způsobem můžete ukázat krátké zajímavé okamžiky z výletu nebo události.

Album videomomentek lze také přehrávat s hudbou na pozadí (str. 245, 297).

Koncepce alba videomomentek



Nastavení doby snímání videomomentek

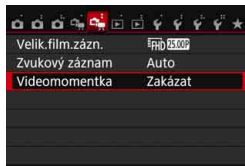

1 Vyberte položku [Videomomentka].

- Na kartě [2] vyberte položku [Videomomentka] a stiskněte tlačítko <SET>.

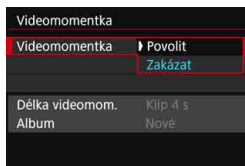

2 Vyberte možnost [Povolit].

- Vyberte možnost [Povolit] a stiskněte tlačítko <SET>.

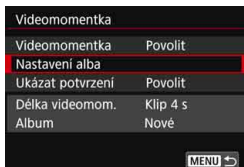

3 Vyberte položku [Nastavení alba].

- Vyberte položku [Nastavení alba] a stiskněte tlačítko <SET>.

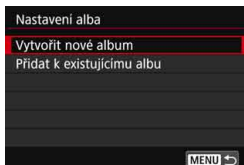

4 Vyberte položku [Vytvořit nové album].

- Vyberte položku [Vytvořit nové album] a stiskněte tlačítko <SET>.

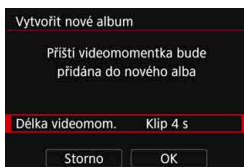

5 Vyberte délku videomomentky.

- Stiskněte tlačítko <SET>, pomocí tlačítek <▲> <▼> vyberte délku videomomentek a znovu stiskněte tlačítko <SET>.



Doba snímání

6 Vyberte položku [OK].

- Vyberte položku [OK] a stiskněte tlačítko <SET>.
- Stisknutím tlačítka <MENU> ukončete nabídku.
- ▶ Zobrazí se modrý pruh, který znázorňuje délku videomomentky.
- Přejděte na část „Vytvoření alba videomomentek“ (str. 240).

Vytvoření alba videomomentek



7 Pořídíte první videomomentku.

- Stisknete tlačítko <  > a pořídíte videomomentku.
- ▶ Modrý pruh znázorňující dobu snímání se bude postupně zmenšovat. Po uplynutí nastavené doby snímání se snímání automaticky zastaví.
- ▶ Zobrazí se potvrzovací obrazovka (str. 241–242).





8 Uložte videomomentku jako album videomomentek.

- Vyberte možnost [] **Uložit jako album** a stisknete tlačítko < (SET) >.
- ▶ Filmový klip se uloží jako první videomomentka alba videomomentek.



9 Pokračujte snímáním dalších videomomentek.

- Opakováním kroku 7 pořídíte další videomomentku.
- Vyberte možnost [] **Přidat do alba** a stisknete tlačítko < (SET) >.
- Chcete-li vytvořit další album videomomentek, vyberte položku [] **Uložit jako nové album**.
- Podle potřeby krok 9 zopakujte.

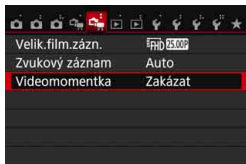

10 Ukončete snímání videomomentek.

- Nastavte položku [Videomomentka] na hodnotu [Zakázat]. Chcete-li se vrátit k normálnímu snímání filmů, nezapomeňte nastavit hodnotu [Zakázat].
- Stisknutím tlačítka < MENU > zavřete nabídku a přejděte zpět na normální snímání filmů.

Možnosti dostupné v krocích 8 a 9



Funkce	Popis
 Uložit jako album (krok 8)	Filmový klip se uloží jako první videomomentka alba videomomentek.
 Přidat do alba (krok 9)	Právě zaznamenaná videomomentka se přidá do alba zaznamenaného bezprostředně předtím.
 Uložit jako nové album (krok 9)	Vytvoří se nové album videomomentek a filmový klip se uloží jako první videomomentka. Nové album bude uloženo v jiném souboru než album zaznamenané předtím.
 Přehrát videomomentku (kroky 8 a 9)	Přehraje se právě zaznamenaná videomomentka. Operace přehrávání jsou uvedeny v tabulce na další straně.
 Neukládat do alba (krok 8)  Odstranit bez uložení do alba (krok 9)	Právě zaznamenaná videomomentka bude vymazána, místo aby byla uložena do alba. V potvrzovacím dialogu vyberte možnost [OK] .



Videomomentka	
Videomomentka	Povolit
Nastavení alba	
Ukázat potvrzení	Zakázat
Délka videomom.	Klip 4 s
Album	Nové
MENU →	

Chcete-li snímat další videomomentku ihned po pořízení předchozí videomomentky, nastavte položku **[Ukázat potvrzení]** na možnost **[Zakázat]**. Toto nastavení vám umožní ihned snímat další videomomentku, aniž by se po každém snímání zobrazila potvrzovací obrazovka.

Operace pro funkci [Přehrát videomomentku] v krocích 8 a 9

Funkce	Popis funkcí přehrávání
▶ Přehrát	Stisknutím tlačítka <SET> můžete přehrát nebo pozastavit videomomentku, kterou jste bezprostředně předtím zaznamenali.
◀ První políčko	Slouží k zobrazení první scény první videomomentky v albu.
◀ Skok dozadu*	Každým stisknutím tlačítka <SET> se přehrávání videomomentek posune o několik sekund zpět.
◀ Předchozí políčko	Po každém stisknutí tlačítka <SET> se zobrazí předchozí políčko. Jestliže tlačítko <SET> podržíte stisknuté, bude se film převíjet zpět.
▶ Následující políčko	Po každém stisknutí tlačítka <SET> se film bude přehrávat po jednotlivých políčkích. Pokud tlačítko <SET> podržíte stisknuté, bude se film převíjet vpřed.
▶ Skok dopředu*	Každým stisknutím tlačítka <SET> se přehrávání videomomentek posune o několik sekund vpřed.
▶▶ Poslední políčko	Slouží k zobrazení poslední scény poslední videomomentky v albu.
	Stav přehrávání
mm' ss"	Doba přehrávání (minuty:sekundy)
 Hlasitost	Hlasitost vestavěného reproduktoru (str. 290) můžete upravit otáčením voliče <VOL>.
MENU ↶	Stisknutím tlačítka <MENU> přejdete zpět na předchozí obrazovku.

* Při použití funkcí [Skok dozadu] a [Skok dopředu] odpovídá přeskočená doba počtu sekund nastavenému prostřednictvím položky [Videomomentka] (přibližně 2 s, 4 s nebo 8 s).

Přidávání do existujícího alba

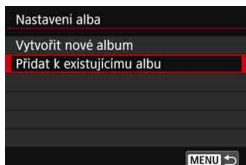

1 Vyberte položku [Přidat k existujícímu albu].

- Přejděte na krok 4 na straně 239 a vyberte položku [Přidat k existujícímu albu], poté stiskněte tlačítko <SET>.



2 Vyberte existující album.

- Stisknutím tlačítek <◀> <▶> vyberte existující album a stiskněte tlačítko <SET>.
- Vyberte položku [OK] a stiskněte tlačítko <SET>.
- ▶ Určitá nastavení videomomentek se změní, aby odpovídala nastavením existujícího alba.
- Stisknutím tlačítka <MENU> ukončete nabídku.
- ▶ Zobrazí se obrazovka pro snímání videomomentek.

3 Pořídte videomomentku.

- Pokyny pro pořizování videomomentky naleznete v části „Vytvoření alba videomomentek“ (str. 240).



Nelze vybrat album pořizované jiným fotoaparátem.



Upozornění pro snímání videomomentek

- Do alba můžete přidávat pouze videomomentky se stejnou dobou trvání (každá přibližně 2 s, 4 s nebo 8 s).
- Uvědomte si, že pokud během snímání videomomentek provedete libovolný z následujících úkonů, vytvoří se pro následující videomomentky nové album.
 - Změníte nastavení položky **[Velik.film.zázn.]**.
 - Změníte nastavení položky **[Zvukový záznam]** z **[Auto]/[Ruční]** na **[Zakázat]** nebo ze **[Zakázat]** na **[Auto]/[Ruční]**.
 - Provedete aktualizaci firmwaru.
- Při snímání videomomentky nelze pořizovat fotografie.
- Uvedená doba snímání videomomentky je pouze přibližná. V závislosti na snímkové frekvenci nemusí doba snímání zobrazená při přehrávání přesně odpovídat skutečnosti.

Přehrávání alba

Album videomomentek můžete přehrát stejným způsobem jako normální film (str. 290).



1 Přehrajte film.

- Stisknutím tlačítka <▶> zobrazte požadovaný snímek.



2 Vyberte album.

- V režimu zobrazení jednotlivých snímků jsou alba videomomentek označena ikonou [SET >] zobrazenou v levém horním rohu obrazovky.
- Stisknutím tlačítek <◀> <▶> vyberte album.



3 Přehrajte album.

- Stiskněte tlačítko <SET>.
- Na zobrazeném panelu pro přehrávání filmů vyberte tlačítko [▶] (Přehrát) a stiskněte tlačítko <SET>.



Hudba na pozadí

- Při přehrávání alb, normálních filmů a prezentací ve fotoaparátu (str. 291, 294) můžete přehrávat hudbu na pozadí. Chcete-li přehrávat hudbu na pozadí, musíte ji nejprve zkopírovat na kartu pomocí softwaru EOS Utility (software EOS). Informace o postupu kopírování hudby na pozadí naleznete v příručce EOS Utility Návod k použití.
- Hudba zaznamenaná na paměťové kartě smí být používána pouze pro soukromé účely. Neporušujte práva držitele autorských práv.

Úprava alba

Po pořízení můžete videomomentky zařazené do alba přeuspořádat, odstranit nebo přehrát.



1 Vyberte ikonu [✂].

- Na zobrazeném panelu pro přehrávání filmů vyberte ikonu [✂] (Upravit), poté stiskněte tlačítko <SET>.
- ▶ Zobrazí se obrazovka pro úpravu.



2 Vyberte požadovanou úpravu.

- Vyberte možnost pro úpravu a stiskněte tlačítko <SET>.

Funkce	Popis
↔ Přesunout videomomentku	Stisknutím tlačítek <◀> <▶> vyberte videomomentku, kterou chcete přesunout, a stiskněte tlačítko <SET>. Stisknutím tlačítek <◀> <▶> přesuňte videomomentku a stiskněte tlačítko <SET>.
🗑️ Vymazat videomomentku	Stisknutím tlačítek <◀> <▶> vyberte videomomentku, kterou chcete odstranit, a stiskněte tlačítko <SET>. Na vybrané videomomentce se zobrazí ikona [🗑️]. Po opětovném stisknutí tlačítka <SET> se výběr zruší a ikona [🗑️] zmizí.
▶ Přehrát videomomentku	Stisknutím tlačítek <◀> <▶> vyberte videomomentku, kterou chcete přehrát, a stiskněte tlačítko <SET>.



3 Uložte upravené album.

- Stisknutím tlačítka <MENU> přejděte zpět na panel pro provádění úprav u spodního okraje obrazovky.
- Vyberte položku [] (Uložit) a stiskněte tlačítko <SET>.
- ▶ Zobrazí se obrazovka pro ukládání.
- Chcete-li upravené album uložit jako nové album, vyberte položku [**Nový soubor**]. Pokud je chcete uložit a přepsat původní album, vyberte položku [**Přepsat**] a stiskněte tlačítko <SET>.



- Pokud není na kartě dostatek volného místa, není k dispozici možnost [**Nový soubor**].
- Jestliže je úroveň nabití baterie nízká, není úprava alb možná. Použijte plně nabitou baterii.

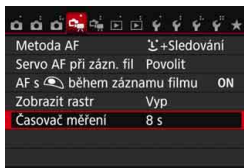

Pokud přesunete vypínač napájení do polohy <MF>, zobrazí se karty [1] a [2] s funkcemi určenými výhradně pro snímání filmů.

● Metoda AF

Metody AF jsou shodné s metodami AF popsány na stranách 206–213. Můžete vybrat možnost [**L**+Sledování], [**FlexiZone – Multi**] nebo [**FlexiZone – Single**].

● Servo AF při záznamu filmu

Během snímání filmu fotoaparát průběžně zaostřuje na daný objekt. Výchozí nastavení je [**Povolit**].

Pokud je nastavena možnost [Povolit**]:**

- Fotoaparát bude nepřetržitě zaostřovat na objekt, i když nestisknete tlačítko spouště do poloviny.
- Nepřetržitě řízení objektivu povede k vyšší spotřebě energie baterie, čímž se zkrátí celková možná doba snímání filmů (str. 235).
- Při použití určitých objektivů může být zaznamenán mechanický zvuk během zaostřování objektivu. Pokud se to stane, k omezení mechanického zvuku objektivu ve filmu použijte směrový stereofonní mikrofon DM-E1 (prodává se samostatně). Hluk způsobený pohybem objektivu lze rovněž snížit použitím určitých objektivů STM (například EF-S18-55mm f/3.5-5.6 IS STM).
- Chcete-li při použití funkce Servo AF při záznamu filmu nastavit přepínač režimů zaostřování na objektivu do polohy <MF>, nejprve přesuňte vypínač napájení do polohy <ON>.

- Chcete-li zachovat zaostření na konkrétní bod nebo nechcete-li zaznamenat hluk způsobený pohybem objektivu, můžete funkci Servo AF při záznamu filmu dočasně zastavit následujícím postupem. Po ukončení funkce Servo AF při záznamu filmu se barva AF bodu změní na šedou. Opětovným provedením stejných kroků, které jsou uvedeny níže, funkci Servo AF při záznamu filmu znovu spustíte.
 - Stiskněte tlačítko <⚡>.
 - Klepněte na ikonu [SERVO AF] v levém dolním rohu obrazovky.
 - Pokud je položka [10: Tlačítko závěrka/blok. AE] v nabídce [4: Uživatel. funkce (C.Fn)] nastavena na možnost [2: AF/blok. AF, neblok. AE], lze funkci Servo AF při záznamu filmu pozastavit přidržetím stisknutého tlačítka <✳>. Po uvolnění tlačítka <✳> se funkce Servo AF při záznamu filmu znovu spustí.
- Pokud pozastavíte funkci Servo AF při záznamu filmu a vrátíte se po stisknutí tlačítka <MENU> nebo <▶> ke snímání filmu, funkce Servo AF při záznamu filmu se obnoví.

Je-li nastavena možnost [Zakázat]:

- Stisknutím tlačítka spouště do poloviny zaostřete.



Upozornění pro případ, že je položka [Servo AF při záz. filmu] nastavena na možnost [Povolit]

- **Podmínky při snímání, které ztíží zaostření**
 - Rychle se pohybující objekt, který se přibližuje k fotoaparátu nebo se od něj vzdaluje.
 - Objekt pohybující se ve velmi malé vzdálenosti před fotoaparátem.
 - Prostudujte si také část „Podmínky při snímání, které ztíží zaostření“ na straně 212.
- Funkce Servo AF při záznamu filmu se pozastaví při změně nastavení zoomu nebo při zvětšeném zobrazení.
- Pokud se při snímání filmu objekt přibližuje nebo vzdaluje nebo pokud se fotoaparát pohybuje ve svislém nebo vodorovném směru (při sledování pohybujícího se objektu), může se zaznamenaný obraz filmu krátkodobě rozšířit nebo zúžit (změna zvětšení obrazu).

● AF tlačítkem spouště v režimu záznamu filmu

Během snímání filmu můžete také pořídit fotografii, pokud úplně stisknete tlačítko spouště. Při výchozím nastavení je pro činnost AF nastavena možnost [One-Shot AF].

Je-li nastavena možnost [One-Shot AF]:

- Stisknutím tlačítka spouště do poloviny během snímání filmu můžete znovu zaostřit a poté pořídit fotografii.
- Můžete vyfotografovat statický objekt s přesným zaostřením.

Je-li nastavena možnost [Zakázat]:

- Můžete okamžitě začít pořizovat fotografii stisknutím tlačítka spouště, i když není dosaženo zaostření. To je užitečné, pokud chcete upřednostnit možnost okamžitého fotografování před zaostřením.

● Zobrazení rastru

Prostřednictvím možnosti [Rastr 1 \equiv] nebo [Rastr 2 \equiv] můžete zobrazit čáry rastru. Při snímání můžete zkontrolovat, zda není obraz nakloněn ve vodorovném nebo svislém směru.

● Časovač měření[☆]

Můžete změnit dobu, po kterou bude zobrazeno nastavení expozice (doba blokování AE).

2

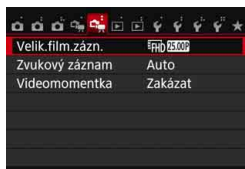

● Velikost filmového záznamu

Můžete nastavit velikost filmového záznamu (velikost obrazu, snímkovou frekvenci a metodu komprese). Podrobné informace naleznete na stranách 233–235.

● Záznam zvuku ☆

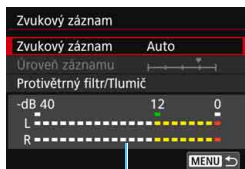

Ukazatel úrovně

Za normálních okolností bude zaznamenáván stereofonní zvuk pomocí integrovaných mikrofonů. Záznam stereofonního zvuku je také možný připojením směrového stereofonního mikrofonu DM-E1 (prodává se samostatně) ke vstupnímu konektoru pro externí mikrofon fotoaparátu (str. 26), jelikož je externímu mikrofonu stanovena priorita.

Možnosti položek **[Zvukový záznam]** a **[Úroveň záznamu]**

- [Auto]** : Úroveň záznamu zvuku se nastaví automaticky. Automatické řízení úrovně bude pracovat automaticky v reakci na úroveň zvuku.
- [Ruční]** : Pro pokročilé uživatele. Umožňuje upravit úroveň záznamu zvuku na některou z 64 úrovní. Vyberte položku **[Úroveň záznamu]**, sledujte ukazatel úrovně a stisknutím tlačítek <◀> <▶> upravte úroveň záznamu zvuku. Sledujte indikátor zachování špičkové úrovně (přibližně 3 s) a upravte nastavení tak, aby se pro nejhlasitější zvuky ukazatel úrovně občas rozsvítil vpravo od značky „12“ (–12 dB). Při překročení hodnoty „0“ dojde ke zkeslení zvuku.
- [Zakázat]** : Nebude zaznamenáván zvuk.

[Protivětrný filtr]

Po nastavení možnosti **[Auto]** je potlačován šum způsobený venkovním větrem. Tato funkce se uplatní pouze při použití integrovaných mikrofonů. Když se uplatní funkce protivětrného filtru, potlačí se také hluboké basové zvuky.

[Tlumič]

I když před snímáním nastavíte položku **[Zvukový záznam]** na možnost **[Auto]** nebo **[Ruční]**, může stále docházet ke zkeslení zvuku, pokud je zvuk velmi hlasitý. V takovém případě je doporučeno nastavit možnost **[Povolit]**.



- V režimech základní zóny budou pro položku **[Zvukový záznam]** dostupné možnosti **[Zap]** nebo **[Vyp]**. Je-li nastavena možnost **[Zap]**, úroveň záznamu zvuku bude upravena automaticky (stejně jako u možnosti **[Auto]**) a uplatní se funkce protivětrného filtru.
- Vyvážení hlasitosti zvuku mezi levým (L) a pravým (R) kanálem nelze upravit.
- Zvuk je pro levý (L) i pravý (R) kanál zaznamenáván s 16bitovou vzorkovací frekvencí 48 kHz.

● **Videomomentky**

Můžete snímat videomomentky. Podrobné informace naleznete na straně 238.



Obecná upozornění pro snímání filmů

Bílá <F0> a červená <F1> ikona varování před vnitřní teplotou

- Pokud se zvýší vnitřní teplota fotoaparátu v důsledku dlouhotrvajícího snímání filmů nebo vysoké okolní teploty, zobrazí se bílá <F0> nebo červená ikona <F1>.
- Bílá ikona <F0> signalizuje, že se zhorší kvalita snímků. Doporučujeme na chvíli ukončit snímání fotografií a nechat fotoaparát vychladnout. Jelikož kvalita obrazu u filmů prakticky není ovlivněna, můžete v jejich snímání pokračovat.
- Červená ikona <F1> znamená, že snímání filmů bude brzy automaticky ukončeno. Jestliže k tomu dojde, budete moci pokračovat ve snímání až po snížení vnitřní teploty fotoaparátu. Vypněte napájení a ponechejte fotoaparát na chvíli v klidu.
- Dlouhotrvající snímání filmu za vysoké teploty způsobí, že se ikony <F0> a <F1> zobrazí dříve. Pokud nesnímate, vždy vypněte fotoaparát.

Záznam a kvalita obrazu

- Pokud je nasazený objektiv vybaven funkcí Image Stabilizer (Stabilizátor obrazu) a nastavíte přepínač Image Stabilizer (Stabilizátor obrazu) (IS) do polohy <ON>, bude tato funkce stále aktivní i v případě, že nestisknete tlačítko spouště do poloviny. Funkce Image Stabilizer (Stabilizátor obrazu) spotřebovává energii baterie, a může tak způsobit zkrácení celkové doby snímání filmů nebo snížení počtu možných snímků. Jestliže používáte stativ nebo není nutné používat funkci Image Stabilizer (Stabilizátor obrazu), je doporučeno nastavit přepínač IS do polohy <OFF>.
- Vestavěné mikrofony zaznamenávají také provozní zvuk a mechanický zvuk fotoaparátu během snímání. K omezení těchto zvuků ve filmu použijte směrový stereofonní mikrofon DM-E1 (prodává se samostatně).
- Do vstupního konektoru pro připojení externího mikrofonu na fotoaparátu nepřipojujte žádné jiné příslušenství než externí mikrofon.
- Pokud se v průběhu snímání filmu v režimu automatické expozice změní jas, může se film dočasně zastavit. V takových případech snímejte filmy pomocí ruční expozice.
- Pokud se v záběru nachází zdroj velmi jasného světla, může se oblast s vysokým jasnem jevit na displeji LCD černá. Film se zaznamená téměř ve stejné podobě, v jaké se zobrazuje na displeji LCD.
- Za slabého osvětlení se v obraze může objevit šum nebo nerovnoměrné barvy. Film se zaznamená téměř ve stejné podobě, v jaké se zobrazuje na displeji LCD.
- Při přehrávání filmu v jiných zařízeních může dojít ke snížení kvality obrazu nebo zvuku, případně nemusí být přehrávání možné (i když tato zařízení podporují formát MP4).

Obecná upozornění pro snímání filmů

Záznam a kvalita obrazu

- Pokud používáte kartu s nízkou rychlostí zápisu, může se během snímání filmu zobrazit v pravé části obrazovky pětiúrovňový indikátor. Tento indikátor ukazuje, kolik dat ještě zbývá zapsat na kartu (zbývající kapacita interní vyrovnávací paměti). Čím nižší bude rychlost zápisu na kartu, tím rychleji se bude indikátor pohybovat směrem nahoru. Jestliže indikátor dosáhne nejvyšší úrovně, snímání filmu se automaticky zastaví.

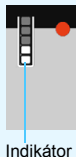

Pokud se jedná o kartu s vysokou rychlostí zápisu, indikátor se buď nezobrazí, nebo jeho úroveň (pokud se zobrazí) téměř neporoste. Nejprve pořídte několik zkušebních filmů, abyste ověřili, zda karta umožňuje dostatečně rychlý zápis.

Snímání fotografií během snímání filmu

- Informace týkající se kvality snímků naleznete v části „Kvalita snímků“ na straně 218.

Přehrávání a připojení k televizoru

- Pokud připojíte fotoaparát k televizoru (str. 298–301) a budete snímat film, televizor nebude během snímání přehrávat zvuk. Zvuk však bude zaznamenán správně.

Omezení pro filmy formátu MP4

Uvědomte si, že následující omezení platí obecně pro filmy formátu MP4.

- Nezaznamená se zvuk pro přibližně dva poslední snímky.
- Při přehrávání filmů v systému Windows může dojít k nepatrnému narušení synchronizace obrazu a zvuku.

9

Praktické funkce

- Vypnutí zvukové signalizace (str. 256)
- Upozornění na fotografování bez karty (str. 256)
- Nastavení doby prohlídky snímku (str. 257)
- Nastavení doby do automatického vypnutí napájení (str. 257)
- Nastavení jasu displeje LCD (str. 258)
- Vytvoření a výběr složky (str. 259)
- Způsob číslování souborů (str. 261)
- Nastavení informací o autorských právech (str. 263)
- Automatické otáčení snímků na výšku (str. 265)
- Kontrola nastavení fotoaparátu (str. 266)
- Obnovení výchozího nastavení fotoaparátu (str. 267)
- Nastavení vypínání/zapínání displeje LCD (str. 270)
- Změna barvy obrazovky nastavení snímání (str. 270)
- Automatické čištění snímače (str. 271)
- Vložení referenčních dat pro odstranění prachových částic (str. 272)
- Ruční čištění snímače (str. 274)

Praktické funkce

MENU Vypnutí zvukové signalizace

Můžete zabránit aktivaci zvukové signalizace při dosažení zaostření, při snímání se samospouští a při použití dotykové obrazovky.

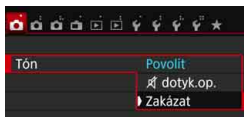

Na kartě [**1**] vyberte položku [**Tón**] a stiskněte tlačítko <SET>. Vyberte možnost [**Zakázat**] a stiskněte tlačítko <SET>.

Pokud chcete ztlumit zvukovou signalizaci pouze při použití dotykové obrazovky, vyberte možnost [**dotyk.op.**].

MENU Upozornění na fotografování bez karty

Toto nastavení zabráni fotografování, pokud není ve fotoaparátu vložena karta.

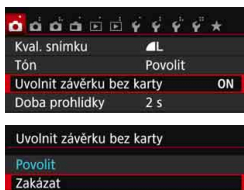

Na kartě [**1**] vyberte položku [**Uvolnit závěrku bez karty**] a stiskněte tlačítko <SET>. Vyberte možnost [**Zakázat**] a stiskněte tlačítko <SET>.

Jestliže není ve fotoaparátu vložena karta a stisknete tlačítko spouště, zobrazí se v hledáčku upozornění „Card“ a nebude možné uvolnit závěrku.

MENU Nastavení doby prohlídky snímku

Je možné nastavit dobu, po kterou se snímek zobrazí na displeji LCD bezprostředně po vyfotografování. Je-li nastavena možnost **[Vyp]**, snímek se ihned po pořízení nezobrazí. Jestliže je nastavena možnost **[Přidržet]**, prohlídka snímku bude probíhat, dokud neuplyne čas nastavený pro položku **[Autom.vypnutí]**.

Pokud budete během prohlížení snímků manipulovat s jakýmkoli ovládacími prvky fotoaparátu, například stisknete tlačítko spouště do poloviny, prohlížení snímků se ukončí.

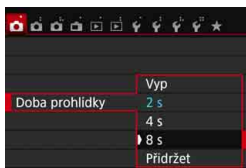

Na kartě **[1]** vyberte položku **[Doba prohlídky]** a stiskněte tlačítko **<SET>**. Vyberte požadované nastavení a stiskněte tlačítko **<SET>**.

MENU Nastavení doby do automatického vypnutí napájení

Z důvodu úspory baterie se fotoaparát automaticky vypne po uplynutí nastavené doby nečinnosti. Uvedenou dobu do automatického vypnutí můžete nastavit. Když se fotoaparát vypne v důsledku automatického vypnutí napájení, můžete jej znovu zapnout stisknutím tlačítka spouště atd.

Pokud je nastavena možnost [Zakázat] a chcete šetřit energii baterie, vypněte fotoaparát nebo stisknutím tlačítka <DISP.> vypněte displej LCD.

I když je nastavena možnost [Zakázat], dojde k automatickému vypnutí displeje LCD, pokud není fotoaparát používán po dobu 30 minut. Chcete-li displej LCD znovu zapnout, stiskněte tlačítko <DISP.>.

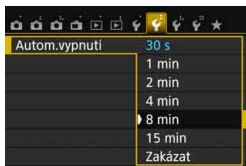

Na kartě **[2]** vyberte položku **[Autom.vypnutí]** a stiskněte tlačítko **<SET>**. Vyberte požadované nastavení a stiskněte tlačítko **<SET>**.

MENU Úprava jasu displeje LCD

Úpravou jasu displeje LCD lze usnadnit jeho čtení.

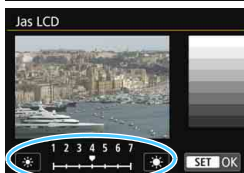
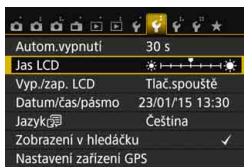

Na kartě [**2**] vyberte položku [**Jas LCD**] a stiskněte tlačítko <SET>. Stisknutím tlačítek <◀> <▶> upravte jas na obrazovce pro úpravu jasu a stiskněte tlačítko <SET>.

Při kontrole expozice snímku nastavte jas displeje LCD na hodnotu 4 a zamezte vlivu okolního světla na snímek.

MENU Vytvoření a výběr složky

Můžete podle vlastních potřeb vytvořit nebo vybrat složku, do níž chcete vyfotografované snímky uložit.

Tato operace je volitelná, protože složka pro uložení vyfotografovaných snímků bude vytvořena automaticky.

Vytvoření složky

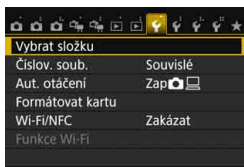

1 Vyberte položku [Vybrat složku].

- Na kartě [1] vyberte položku [Vybrat složku] a stiskněte tlačítko <SET>.

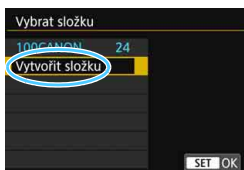

2 Vyberte položku [Vytvořit složku].

- Vyberte položku [Vytvořit složku] a stiskněte tlačítko <SET>.

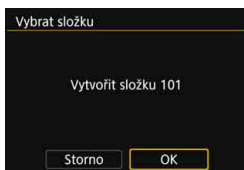

3 Vytvořte novou složku.

- Vyberte položku [OK] a stiskněte tlačítko <SET>.
- ▶ Vytvoří se nová složka s číslem složky zvýšeným o hodnotu jedna.

Výběr složky

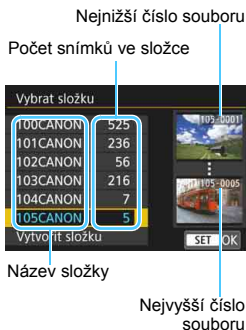

- Zobrazte obrazovku pro výběr složky, vyberte požadovanou složku a stiskněte tlačítko **<SET>**.
- ▶ Tímto způsobem vyberete složku, do níž budou uloženy vyfotografované snímky.
- Následně vyfotografované snímky se uloží do vybrané složky.



Složky

Název složky začíná třemi číslicemi (číslo složky), po kterých následuje pět alfanumerických znaků, jako například „**100CANON**“. Složka může obsahovat až 9 999 snímků (čísla souborů 0001 až 9999). Po zaplnění složky se automaticky vytvoří nová složka s číslem složky zvýšeným o hodnotu jedna. Nová složka se automaticky vytvoří také v případě, že provedete ruční reset (str. 262). Lze vytvořit složky označené čísly v rozsahu 100 až 999.

Vytváření složek pomocí počítače

Zobrazte obsah karty na obrazovce a vytvořte novou složku s názvem „**DCIM**“. Složku DCIM otevřete a vytvořte tolik složek, kolik potřebujete k uložení a uspořádání snímků. Název složky musí mít následující formát „**100ABC_D**“. První tři číslice představují číslo složky, od 100 do 999. Pět koncových znaků může být libovolná kombinace velkých a malých písmen od A do Z, číslic a znaku podtržítka „_“. Mezeru nelze použít. Uvědomte si také, že dva názvy složek nemohou sdílet stejné trojmístné číslo složky (například „100ABC_D“ a „100W_XYZ“), i když se posledních pět znaků v jednotlivých názvech liší.

MENU Způsoby číslování souborů

Soubory snímků budou číslovány od 0001 do 9999 v pořadí, v němž jsou snímky pořízeny, a poté budou ukládány do složky. Způsob přiřazování čísel souborů lze změnit.

Číslo souboru se v počítači zobrazí v následujícím formátu:

IMG_0001.JPG.



Na kartě [**1**] vyberte položku [**Číslov. soub.**] a stiskněte tlačítko < **SET** >. Dostupná nastavení jsou popsána níže. Vyberte požadovanou možnost a stiskněte tlačítko < **SET** >.

- **[Souvislé]: Postupné číslování souborů pokračuje i po výměně karty nebo vytvoření složky.**

Přestože vyměníte kartu nebo vytvoříte novou složku, bude číslování souborů pokračovat ve stejném pořadí až do hodnoty 9999. To je vhodné v případě, že chcete snímky očíslované od 0001 do 9999 a uložené na více kartách nebo ve více složkách uložit do jedné složky v počítači.

Pokud se na jiné kartě vložené do fotoaparátu nebo ve stávající složce nachází již dříve zaznamenané snímky, může číslování souborů pro nové snímky navázat na číslování souborů stávajících snímků, které jsou uloženy na kartě nebo ve složce. Chcete-li použít souvislé číslování souborů, je doporučeno použít pokaždé nově naformátovanou kartu.

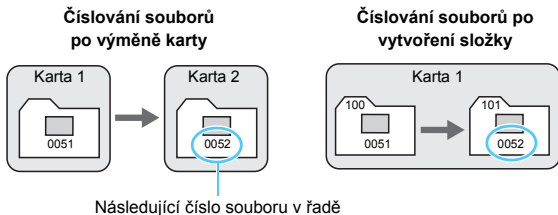

- [Autom. reset]: Číslování souborů začne znovu od hodnoty 0001 po každé výměně karty nebo po každém vytvoření nové složky.** Po výměně karty nebo vytvoření složky začne číslování souborů pro nové ukládané snímky znovu od hodnoty 0001. Tento způsob je vhodný v situacích, kdy chcete uspořádat snímky podle karet nebo složek. Pokud se na jiné kartě vložené do fotoaparátu nebo ve stávající složce nachází již dříve zaznamenané snímky, může číslování souborů pro nové snímky navázat na číslování souborů stávajících snímků, které jsou uloženy na kartě nebo ve složce. Jestliže chcete ukládat snímky s číslováním souborů začínajícím hodnotou 0001, použijte pokaždé nově naformátovanou kartu.

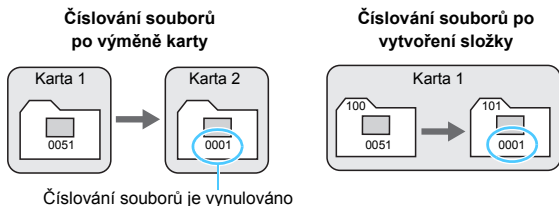

- [Ruční reset]: Slouží k ručnímu opětovnému nastavení číslování souborů od hodnoty 0001 nebo k zahájení číslování od čísla souboru 0001 v nové složce.**

Pokud vynulujete číslování souborů ručně, bude automaticky vytvořena nová složka a číslování souborů snímků uložených do dané složky bude zahájeno od hodnoty 0001.

To je vhodné v případě, že například chcete použít různé složky pro snímky vyfotografované včera a pro snímky pořízené dnes. Po ručním resetu se způsob číslování souborů vrátí na souvislé číslování nebo na automatický reset. (Nezobrazí se žádný dialog pro potvrzení ručního resetu.)

- Dosáhne-li číslování souborů ve složce číslo 999 hodnoty 9999, nebude fotografování možné ani v případě, že má karta ještě volnou kapacitu pro ukládání. Na displeji LCD se zobrazí zpráva s pokynem k výměně karty. Vyměňte ji za novou kartu.

- U snímků typu JPEG i RAW budou názvy souborů začínat znaky „IMG_“. Názvy souborů filmů budou začínat znaky „MVI_“. Použij se následující přípony: „.JPG“ pro snímky typu JPEG, „.CR2“ pro snímky typu RAW a „.MP4“ pro filmy.

MENU Nastavení údajů copyrightu ☆

Pokud nastavíte informace o autorských právech, budou přidány do snímku jako údaje Exif.

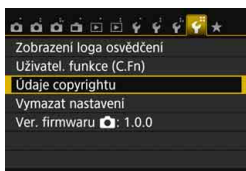
**1** Vyberte položku [Údaje copyrightu].

- Na kartě [F4] vyberte položku [Údaje copyrightu] a stiskněte tlačítko <SET>.

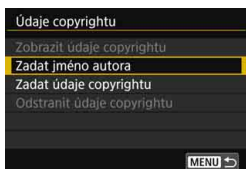
**2** Vyberte možnost, kterou chcete nastavit.

- Vyberte položku [Zadat jméno autora] nebo [Zadat údaje copyrightu] a stiskněte tlačítko <SET>.
- ▶ Zobrazí se obrazovka pro zadání textu.
- Chcete-li zkontrolovat aktuálně nastavené informace o autorských právech, vyberte položku [Zobrazit údaje copyrightu].
- Aktuálně nastavené informace o autorských právech odstraní výběrem položky [Odstranit údaje copyrightu].

**3** Zadejte text.

- Prostudujte si část „Postup při zadávání textu“ na další straně a zadejte údaje copyrightu.
- Zadejte až 63 alfanumerických znaků a symbolů.

4 Ukončete nastavení.

- Po zadání textu ukončete postup stisknutím tlačítka <MENU>.
- V potvrzovacím dialogu vyberte možnost [OK] a stiskněte tlačítko <SET>.

Postup při zadávání textu



- **Změna oblasti pro zadávání:**
Stisknutím tlačítka <Q> můžete přepínat mezi horní a dolní oblasti pro zadávání.
- **Přesunutí kurzoru:**
Stisknutím tlačítek <◀> <▶> v horní oblasti přesuňte kurzor.

- **Zadávání textu:**

V dolní oblasti vyberte stisknutím navigačních tlačítek <⬆> nebo otáčením voliče <🌀> požadovaný znak a poté jej stisknutím tlačítka <SET> vložte do zadávaného textu.

- **Změna režimu zadávání:***

Vyberte ikonu [Aa=1@] v pravém dolním rohu spodní oblasti pro zadávání. Po každém stisknutí tlačítka <SET> se režim zadávání změní následujícím způsobem: malá písmena → číslice / symboly 1 → číslice / symboly 2 → velká písmena.

* Po výběru nastavení [Ovládání dotykem: Zakázat] můžete zadat všechny znaky na jedné obrazovce.

- **Odstranění znaku:**

Jeden znak odstraní stisknutím tlačítka <🗑>.

- **Dokončení zadávání textu:**

Stiskněte tlačítko <MENU>, zkontrolujte text, vyberte položku [OK] a stiskněte tlačítko <SET>. Znovu se zobrazí obrazovka z kroku 2.

- **Zrušení zadávání textu:**

Stiskněte tlačítko <INFO.>, zkontrolujte text, vyberte položku [OK] a stiskněte tlačítko <SET>. Znovu se zobrazí obrazovka z kroku 2.

 Údaje copyrightu můžete také nastavit nebo zkontrolovat pomocí softwaru EOS Utility (software EOS, str. 402).

MENU Automatické otáčení snímků na výšku



Snímky pořízené na výšku jsou automaticky otáčeny tak, aby se zobrazily na displeji LCD fotoaparátu a v počítači na výšku, nikoli na šířku. Nastavení pro tuto funkci lze změnit.

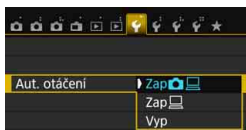

Na kartě [F1] vyberte položku [Aut. otáčení] a stiskněte tlačítko <SET>. Dostupná nastavení jsou popsána níže. Vyberte požadovanou možnost a stiskněte tlačítko <SET>.

- [Zap] : Snímek pořízený na výšku se při přehrávání automaticky otočí jak na displeji LCD fotoaparátu, tak v počítači.
- [Zap] : Snímek pořízený na výšku se automaticky otočí pouze v počítači.
- [Vyp] : Snímek pořízený na výšku se automaticky neotočí.

? Časté otázky

- **Snímek pořízený na výšku se neotočí při prohlídce snímku bezprostředně po vyfotografování.**
Stiskněte tlačítko <▶> a při přehrávání snímků se zobrazí otočený snímek.
- **Je nastavena možnost [Zap], ale snímek se při přehrávání neotočí.**
Automatické otáčení nebude fungovat u snímků na výšku, které byly vyfotografovány při nastavení funkce [Aut. otáčení] na možnost [Vyp]. Snímek na výšku pořízený fotoaparátem namířeným směrem nahoru nebo dolů se nemusí při přehrávání automaticky otočit. V takovém případě vyhledejte informace v části „Otočení snímku“ na straně 283.
- **Chci na displeji LCD fotoaparátu otočit snímek pořízený s nastavenou možností [Zap].**
Nastavte možnost [Zap] a přehrajte snímek. Snímek bude otočen.
- **Snímek na výšku se neotáčí na obrazovce počítače.**
Použitý software není kompatibilní s funkcí otočení snímku. Místo něj použijte software EOS.

INFO.: Kontrola nastavení fotoaparátu

Pokud jsou zobrazena nastavení snímání (str. 28), můžete stisknutím tlačítka <INFO.> zkontrolovat aktuální nastavení hlavních funkcí fotoaparátu.



Zobrazení nastavení

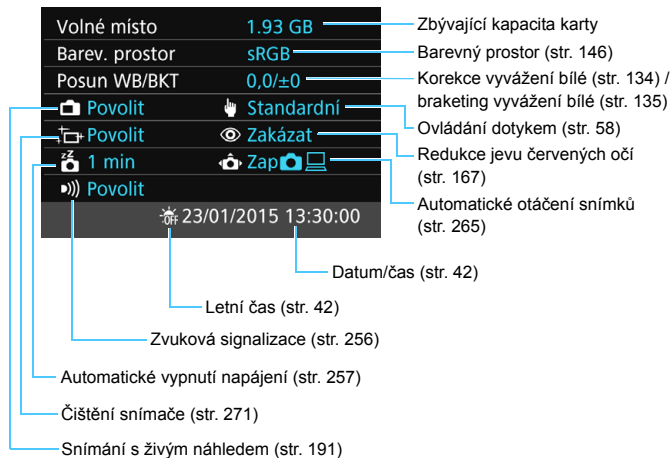

MENU Obnovení výchozích nastavení fotoaparátu ☆

Je možné obnovit výchozí hodnoty nastavení funkcí snímání a nabídek fotoaparátu. Tato možnost je k dispozici pouze v režimech kreativní zóny.

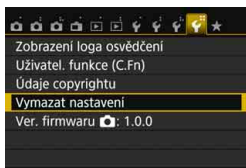

1 Vyberte položku [Vymazat nastavení].

- Na kartě [F4] vyberte položku [Vymazat nastavení] a stiskněte tlačítko <SET>.

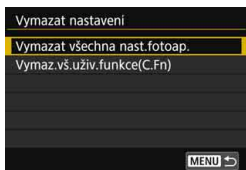

2 Vyberte položku [Vymazat všechna nast.fotoap.].

- Vyberte položku [Vymazat všechna nast.fotoap.] a stiskněte tlačítko <SET>.

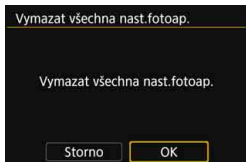



3 Vyberte položku [OK].

- Vyberte položku [OK] a stiskněte tlačítko <SET>.
- ▶ Položka [Vymazat všechna nast.fotoap.] obnoví výchozí nastavení fotoaparátu tak, jak jsou uvedena na stranách 268–269.



? Časté otázky

- **Vymazání všech nastavení fotoaparátu**
Po provedení výše uvedeného postupu vymažte výběrem položky [Vymaz.vš.uživ.funkce(C.Fn)] v nabídce [F4: Vymazat nastavení] veškerá nastavení uživatelských funkcí (str. 336).





Nastavení funkcí snímání

Režim <SCN>	 (Děti)
Činnost AF	One-Shot AF
Režim výběru oblasti AF	Automatický výběr: 19 bodů AF
Režim řízení	<input type="checkbox"/> (Jednotlivé snímky)
Režim měření	 (Poměrové měření)
Citlivost ISO	AUTO (Automaticky)
ISO automaticky	Maximálně 6400
Kompenzace expozice / automatický braketing expozice	Zrušeno
Kompenzace expozice s bleskem	0 (Nula)
Redukce červených očí	Zakázat
Snímání s potlačením mihotání	Zakázat
Poměr stran	3:2
Zobrazení v hledáčku	Pouze zobrazení detekce mihotání
Uživatelské funkce	Beze změn
Ovládání blesku	
Záblesk blesku	Povolit
Měření blesku E-TTL II	Poměrové měření blesku
Rychlost synchronizace blesku v režimu Av	Automaticky

Nastavení záznamu snímků

Kvalita obrazu	
Styl Picture Style	Automaticky
Auto Lighting Optimizer (Automatická optimalizace jasu)	Standardní
Korekce vinětace	Povolit / data korekce zůstanou zachována
Korekce chromatické vady	Povolit / data korekce zůstanou zachována
Korekce distorze	Zakázat / data korekce zůstanou zachována
Barevný prostor	sRGB
Vyvážení bílé	 (Automaticky)
Uživatelské nastavení vyvážení bílé	Zrušeno
Korekce vyvážení bílé	Zrušeno
Braketing vyvážení bílé	Zrušeno
Potlačení šumu dlouhé expozice	Zakázat
Potlačení šumu při vysokém ISO	Standardní
Číslování souborů	Souvislé
Automatické čištění	Povolit
Data pro odstranění prachu	Vymazání



Nastavení fotoaparátu

Automatické vypnutí napájení	30 s
Tón	Povolit
Uvolnit závěrku bez karty	Povolit
Doba prohlídky	2 s
Zobrazit bod AF	Zakázat
Zobrazení histogramu	Jas
Přeskokování snímků pomocí 	 (10 snímků)
Automatické otáčení	Zapnuto  
Jas LCD	
Vypnout/zapnout LCD	Tlačítko spouště
Datum/čas/pásma	Beze změn
Jazyk	Beze změn
Videosystém	Beze změn
Barva panelu	1
Průvodce funkcí	Povolit
Ovládání dotykem	Standardní
Údaje copyrightu	Beze změn
Ovládání přes HDMI	Zakázat
Přenos Eye-Fi	Zakázat
Nastavení Mého menu	Beze změn
Zobrazení z Mého menu	Zakázat
Wi-Fi/NFC	Zakázat
Funkce Wi-Fi	Beze změn

Nastavení snímání s živým náhledem

Snímání s živým náhledem	Povolit
Metoda AF	 +Sledování
Souvislé AF	Povolit
Expozice dotykem	Zakázat
Zobrazení rastru	Vypnuto
Časovač měření	8 s

Nastavení snímání filmů

Metoda AF	 +Sledování
Servo AF při záznamu filmu	Povolit
AF tlačítkem spouště v režimu záznamu filmu	One-Shot AF
Zobrazení rastru	Vypnuto
Časovač měření	8 s
Velikost filmového záznamu	NTSC:  (Standardní) PAL:  (Standardní)
Záznam zvuku	Automaticky
Videomomentka	Zakázat



Informace o nastaveních funkce Wi-Fi/NFC naleznete v příručce Návod k použití funkce Wi-Fi/NFC.

MENU Nastavení vypínání/zapínání displeje LCD

Můžete nastavit fotoaparát tak, aby se zobrazení nastavení snímání (str. 28) při stisknutí tlačítka spouště do poloviny (nebo stisknutí tlačítka <✳> / tlačítka náhledu hloubky ostrosti) nezapínalo a nevypínalo.

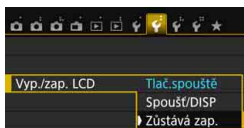

Na kartě [👉2] vyberte položku [Vyp./zap. LCD] a stiskněte tlačítko <ⓈET>.

Dostupná nastavení jsou popsána níže.

Vyberte jedno z nich a stiskněte tlačítko <ⓈET>.

- **[Tlač.spouště]** : Po stisknutí tlačítka spouště do poloviny se zobrazení vypne. A po uvolnění tlačítka spouště se zobrazení znovu zapne.
- **[Spoušť/DISP]** : Po stisknutí tlačítka spouště do poloviny se zobrazení vypne. A po uvolnění tlačítka spouště zůstane zobrazení vypnuto. Zobrazení zapnete stisknutím tlačítka <DISP>.
- **[Zůstává zap.]** : Zobrazení zůstane zachováno i při stisknutí tlačítka spouště do poloviny. Zobrazení vypnete stisknutím tlačítka <DISP>.

MENU Změna barvy obrazovky nastavení snímání

Můžete změnit barvu pozadí obrazovky nastavení fotografování.

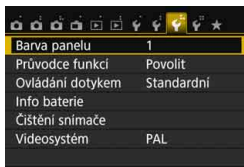

Na kartě [👉3] vyberte položku [Barva panelu] a stiskněte tlačítko <ⓈET>.

Vyberte požadovanou barvu a stiskněte tlačítko <ⓈET>.

Po ukončení nabídky se zobrazí obrazovka nastavení snímání ve zvolených barvách.



Automatické čištění snímače

Kdykoli přesunete vypínač napájení do polohy <ON> nebo <OFF>, aktivuje se samočisticí jednotka senzoru, která automaticky setřese prach z přední části snímače. Obvykle tato operace nevyžaduje žádnou pozornost. Můžete však zvolit ruční provedení čištění snímače nebo čištění zakázat.

Okamžité vyčištění snímače

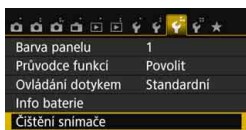

1 Vyberte položku [Čištění snímače].

- Na kartě [**3**] vyberte položku [Čištění snímače] a stiskněte tlačítko <SET>.

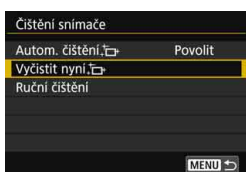

2 Vyberte položku [Vyčistit nyní].

- Vyberte položku [Vyčistit nyní] a stiskněte tlačítko <SET>.
- Vyberte položku [OK] a stiskněte tlačítko <SET>.
- ▶ Na obrazovce se zobrazí symbol čištění snímače. (Můžete zaslechnout slabý zvuk.) Přestože fotoaparát vydá zvuk závěrky, nevyfotografuje žádný snímek.



- Nejlepších výsledků dosáhnete provedením čištění snímače s fotoaparátem umístěným ve vzpřímené a stabilní poloze na stole nebo jiném rovném povrchu.
- I když budete čištění snímače opakovat, výsledek se výrazně nezlepší. Bezprostředně po dokončení čištění snímače zůstane položka [Vyčistit nyní] dočasně deaktivována.

Deaktivace automatického čištění snímače

- V kroku 2 vyberte položku [Autom. čištění] a nastavte pro ni možnost [Zakázat].
- ▶ Po přesunutí vypínače napájení do polohy <ON> nebo <OFF> již nebude prováděno čištění snímače.

MENU Vložení dat pro odstranění prachu ☆

Samočisticí jednotka senzoru obvykle zajistí odstranění většiny prachových částic, které mohou být viditelné na vyfotografovaných snímcích. Pokud však přesto zůstanou některé prachové částice viditelné, můžete do snímku vložit data pro odstranění prachu, která umožní později prachové částice vymazat. Data pro odstranění prachu využívá software Digital Photo Professional (software EOS, str. 402) k automatickému vymazání prachových částic.

Příprava

- Připravte si jednoduše bílý objekt, například list papíru.
- Nastavte ohniskovou vzdálenost objektivu na 50 mm nebo více.
- Přesuňte přepínač režimů zaostřování na objektivu do polohy **<MF>** a nastavte zaostření na nekonečno (∞). Pokud není objektiv opatřen stupnicí vzdálenosti, natočte fotoaparát přední stranou k sobě a otočte zaostřovací kroužek ve směru hodinových ručiček až na doraz.

Získání dat pro odstranění prachu

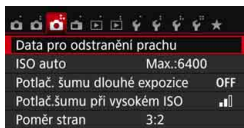

1 Vyberte položku [Data pro odstranění prachu].

- Na kartě [CAMERA 3] vyberte položku [Data pro odstranění prachu] a stiskněte tlačítko **<SET>**.

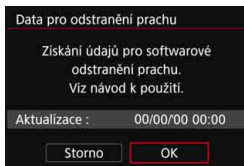

2 Vyberte položku [OK].

- Vyberte položku [OK] a stiskněte tlačítko **<SET>**. Po provedení automatického samočištění snímače se zobrazí zpráva. Přestože bude během čištění možné zaslechnout zvuk závěrky, nebude vyfotografován žádný snímek.

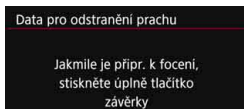



3 Vyfotografujte jednoduše bílý objekt.

- Umístěte jednoduše bílý objekt bez vzorů do vzdálenosti 20 až 30 cm tak, aby vyplnil celé zorné pole v hledáčku, a vyfotografujte snímek.
- ▶ Snímek bude vyfotografován v režimu priority clony AE s clonou f/22.
- Snímek nebude uložen, data lze proto získat i v případě, že do fotoaparátu není vložena karta.
- ▶ Po vyfotografování snímku začne fotoaparát shromažďovat data pro odstranění prachu. Po získání dat pro odstranění prachu se zobrazí zpráva. Výběrem položky [OK] znovu zobrazte nabídku.
- Pokud se nepodaří úspěšně získat data, zobrazí se chybová zpráva. Postupujte podle pokynů v části „Příprava“ na předchozí straně, poté vyberte položku [OK]. Znovu vyfotografujte snímek.

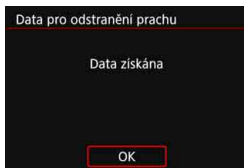

Data pro odstranění prachu

Získaná data pro odstranění prachu jsou vložena do všech snímků typu JPEG a RAW vyfotografovaných od okamžiku získání dat. Před fotografováním důležitých snímků doporučujeme aktualizovat data pro odstranění prachu jejich opětovným získáním. Podrobné informace o použití softwaru Digital Photo Professional (softwaru EOS) k vymazání prachových částic naleznete v příručce Digital Photo Professional Návod k použití.

Data pro odstranění prachu mají tak malý datový objem, že prakticky neovlivní velikost souboru snímku.

! Použijte pouze jednoduše bílý objekt, například nový list bílého papíru. Pokud objekt obsahuje jakýkoli vzor nebo jakoukoli strukturu, mohou být považovány za data pro odstranění prachu, což by ovlivnilo přesnost odstranění prachových částic pomocí softwaru EOS.

MENU Ruční čištění snímače ☆

Prachové částice, které se nepodařilo odstranit automatickým čištěním snímače, lze odstranit ručně pomocí volně prodejného ofukovacího balonku či podobných nástrojů. Před čištěním snímače se sejměte z fotoaparátu objektiv.

Obrazový snímač je mimořádně choulostivý. Je-li třeba očistit snímač přímo, doporučujeme obrátit se na servisní středisko Canon.

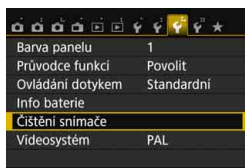

1 Vyberte položku [Čištění snímače].

- Na kartě [F3] vyberte položku [Čištění snímače] a stiskněte tlačítko <SET>.



2 Vyberte položku [Ruční čištění].

- Vyberte položku [Ruční čištění] a stiskněte tlačítko <SET>.

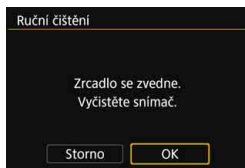

3 Vyberte položku [OK].

- Vyberte položku [OK] a stiskněte tlačítko <SET>.
- ▶ Během okamžiku se zablokuje zrcadlo a otevře se závěrka.

4 Vyčistěte snímač.

5 Dokončete čištění.

- Přesuňte vypínač napájení do polohy <OFF>.

 Pokud použijete baterii, zkontrolujte, zda je plně nabitá.

 K napájení doporučujeme použít DC propojku DR-E18 (prodává se samostatně) a napájecí adaptér AC-E6N (prodává se samostatně).



- **Při čištění snímače neprovádějte následující činnosti. Při přerušení napájení se zavře závěrka a může dojít k poškození lamel závěrky a obrazového snímače.**
 - **Přesunutí vypínače napájení do polohy <OFF>.**
 - **Vyjmutí nebo vložení baterie.**
- Povrch obrazového snímače je extrémně citlivý. Čistěte snímač opatrně.
- Použijte pouze ofukovací balonek bez případného nasazeného štětce. Štětcem by se mohl snímač poškrábat.
- Nezasunujte špičku ofukovacího balonku do fotoaparátu za bajonet pro uchycení objektivu. Při vypnutí napájení se zavře závěrka a může dojít k poškození lamel závěrky nebo zrcadla.
- K čištění snímače nikdy nepoužívejte stlačený vzduch nebo jiný plyn. Tlak plynu by mohl snímač poškodit nebo by mohl aerosol na snímači přimrznout a poškrábat jej.
- Pokud se během čištění snímače téměř vybijí baterie, pak stav baterie způsobí, že zazní zvuková signalizace jako varování. V takovém případě přestaňte snímač čistit.
- Pokud nelze šmouhu odstranit ofukovacím balónkem, doporučujeme nechat snímač vyčistit v servisním středisku Canon.



10

Přehrávání snímků

V této kapitole jsou vysvětleny funkce související s prohlížením fotografií a přehráváním filmů, a to pro pokročilejší použití než v kapitole 2 „Základní fotografování a přehrávání snímků“. Zde naleznete vysvětlení postupů pro přehrávání a vymazání fotografií a filmů ve fotoaparátu a jejich prohlížení na televizoru.

Snímky pořízené a uložené jiným zařízením

Fotoaparát nemusí být schopen správně zobrazit snímky vyfotografované jiným fotoaparátem, upravené pomocí počítače nebo snímky, jejichž název souboru byl změněn.

▶ Rychlé hledání snímků

🗪 Zobrazení více snímků na jedné obrazovce (zobrazení náhledů)

Snímky můžete rychle vyhledat zobrazením náhledů 4, 9, 36 nebo 100 snímků na jedné obrazovce.



1 Přehrajte snímek.

- Po stisknutí tlačítka <▶> se zobrazí naposledy pořízený snímek.

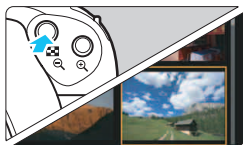

2 Přepněte do režimu zobrazení náhledů.

- Stiskněte tlačítka <🗪🔍>.
- ▶ Zobrazí se náhled 4 snímků. Vybraný snímek je zvýrazněn oranžovým rámečkem.
- Stisknutím tlačítka <🗪🔍> přepnete zobrazení následovně: 9 snímků → 36 snímků → 100 snímků.
- Stisknutím tlačítka <🔍> přepnete zobrazení následovně: 100 snímků → 36 snímků → 9 snímků → 4 snímky → 1 snímek.



3 Vyberte požadovaný snímek.

- Stisknutím navigačních tlačítek <⬆️⬇️⬇️⬆️> přesuňte oranžový rámeček a vyberte snímek.
- Otáčením voliče <🔧> se zobrazí snímek či snímky na další nebo předchozí obrazovce.
- Po stisknutí tlačítka <SET> v režimu zobrazení náhledů se vybraný snímek zobrazí jako jednotlivý snímek.

📷 Procházení snímků přeskokováním (zobrazení s přeskokováním snímků)

V režimu zobrazení jednotlivých snímků můžete otáčením voliče <🔧> přeskokovat snímky vpřed nebo vzad podle nastaveného způsobu přeskokování.

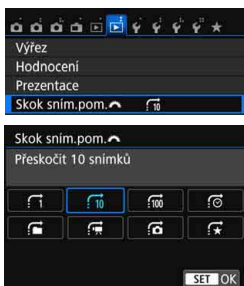

1 Vyberte položku [Skok sním.pom.🔧].

- Na kartě [▶2] vyberte položku [Skok sním.pom.🔧] a stiskněte tlačítko <SET>.

2 Vyberte způsob přeskokování.

- Stisknutím navigačních tlačítek <⬅➡> vyberte způsob přeskokování a stiskněte tlačítko <SET>.

📷: Zobrazit snímky po jednom

🔧10: Přeskočit 10 snímků

🔧100: Přeskočit 100 snímků

📅: Zobrazit podle data

📁: Zobrazit podle složky

🎬: Zobrazit pouze filmy

📷: Zobrazit pouze snímky

★: Zobrazit podle hodnocení snímku (str. 284)

Otáčením voliče <🔧> proveďte výběr.

3 Procházejte snímky přeskokováním.

- Stisknutím tlačítka <▶> přehrajte požadované snímky.
- V zobrazení jednotlivých snímků otočte voličem <🔧>.
- ▶ Snímky můžete procházet nastaveným způsobem.



Způsob přeskokování

Stav přehrávání



- Chcete-li hledat snímky podle data pořízení, vyberte možnost [Datum].
- Chcete-li vyhledat snímky podle složky, vyberte možnost [Složka].
- Pokud karta obsahuje filmy i fotografie, zvolte výběrem možnosti [Filmy] nebo [Fotografie] zobrazení pouze filmů nebo pouze fotografií.
- Pokud vybranému nastavení pro možnost [Hodnocení] neodpovídají žádné snímky, nelze procházet snímky pomocí voliče <🔧>.

Zvětšené zobrazení

Pořízený snímek můžete na displeji LCD zvětšit přibližně 1,5krát až 10krát.

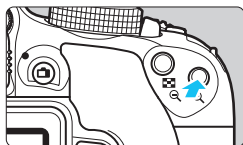

1 Zvětšete snímek.

- Stisknete tlačítko <🔍> během přehrávání snímku.
- ▶ Snímek bude zvětšen.
- Pokud podržíte stisknuté tlačítko <🔍>, snímek se bude zvětšovat, dokud nedosáhne maximálního zvětšení.
- Stisknutím tlačítka <🔍> zvětšení snížíte. Pokud podržíte stisknuté tlačítko, zvětšení snímku se sníží na velikost zobrazení jednotlivých snímků.



Umístění oblasti zvětšení



2 Prohlédněte si snímek podrobně.

- Pomocí navigačních tlačítek <⬅️➡️> lze zvětšený snímek posouvat ve směru stisknutého tlačítka.
- Chcete-li zvětšené zobrazení ukončit, stisknete tlačítko <▶️>. Přejdete zpět do režimu zobrazení jednotlivých snímků.



- Při zvětšeném zobrazení lze otáčením voliče <🌀> zobrazit jiný snímek se stejným zvětšením.
- Během prohlídky snímku ihned po pořízení nelze snímek zvětšit.
- Obraz filmu nelze zvětšit.

Přehrávání pomocí dotykové obrazovky

Displej LCD je panel citlivý na dotyk a umožňuje ovládat různé operace při přehrávání dotknutím se prsty. **Nejdříve stisknutím tlačítka <▶> přehrajte požadované snímky.**

Procházení snímků



Potáhněte jedním prstem.

- Při zobrazení jednotlivých snímků se dotkněte displeje LCD **jedním prstem**. Můžete procházet na další nebo předchozí snímek potáhnutím prstem doleva nebo doprava. Potáhnutím doleva zobrazíte další (novější) snímek a potáhnutím doprava zobrazíte předchozí (starší) snímek.
- Při zobrazení náhledu snímků se dotkněte displeje LCD **jedním prstem**. Můžete procházet na další nebo předchozí obrazovku potáhnutím prstem nahoru nebo dolů. Potáhnutím nahoru zobrazíte další (novější) snímky a potáhnutím dolů zobrazíte předchozí (starší) snímky. Když vyberete snímek, zobrazí se oranžový rámeček. Opětovným klepnutím na snímek jej zobrazíte jako jeden snímek.

Procházení snímků přeskokováním (přeskakování snímků)



Potáhněte dvěma prsty.

Dotkněte se displeje LCD **dvěma prsty**. Potáhnutím dvěma prsty doleva nebo doprava můžete přeskokovat snímky způsobem nastaveným prostřednictvím položky [**Skok sním.pom.** ] na kartě [▶2].

Zmenšení obrazu (zobrazení náhledů)



Stáhněte dva prsty.

Dotkněte se obrazovky dvěma roztaženými prsty a poté prsty stáhněte po obrazovce k sobě.

- Při každém stažení prstů se zobrazení jednotlivých snímků změní na zobrazení náhledů.
- Když vyberete snímek, zobrazí se oranžový rámeček. Opětovným klepnutím na snímek jej zobrazíte jako jeden snímek.

Zvětšení snímku



Roztáhněte dva prsty od sebe.

Dotkněte se obrazovky dvěma prsty u sebe a poté prsty po obrazovce roztáhněte.

- Při roztážení prstů dojde ke zvětšení snímku.
- Snímek lze zvětšit přibližně až 10krát.
- Zvětšený snímek můžete posouvat tažením prsty.
- Stažením prstů k sobě po obrazovce snímek zmenšíte.
- Klepnutím na ikonu [↶] přejdete zpět do režimu zobrazení jednotlivých snímků.

Dotykovou obrazovku displeje LCD fotoaparátu lze také použít při prohlížení snímků na televizoru připojeném k fotoaparátu (str. 298–301).

Otočení snímku

Zobrazený snímek můžete otočit na požadovanou orientaci.

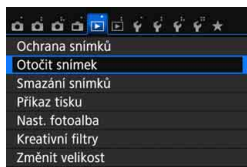

1 Vyberte položku [Otočit snímek].

- Na kartě [1] vyberte položku [Otočit snímek] a stiskněte tlačítko <SET>.

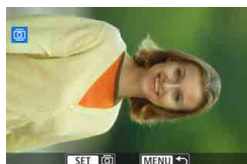

2 Vyberte požadovaný snímek.

- Stisknutím tlačítek <◀> <▶> vyberte snímek k otočení.
- Snímek můžete také vybrat v zobrazení náhledů (str. 278).



3 Otočte snímek.

- Po každém stisknutí tlačítka <SET> dojde k otočení snímku ve směru hodinových ručiček následujícím způsobem: 90° → 270° → 0°.
- Chcete-li otočit další snímek, opakujte kroky 2 a 3.
- Jestliže chcete tuto činnost ukončit a vrátit se k nabídce, stiskněte tlačítko <MENU>.



- Jestliže jste před pořízením snímků na výšku nastavili položku [1: Aut. otáčení] na možnost [Zap.], nebude nutné snímek otočit výše popsaným způsobem.
- Pokud se otočený snímek při přehrávání snímků nezobrazí ve správné orientaci, nastavte položku [1: Aut. otáčení] na možnost [Zap.].
- Obraz filmu nelze otočit.

MENU Nastavení hodnocení

Snímky (fotografie a filmy) můžete ohodnotit jedním z pěti symbolů hodnocení: [★]/[☆]/[☆☆]/[☆☆☆]/[☆☆☆☆]. Tato funkce se nazývá hodnocení.

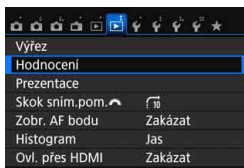

1 Vyberte položku [Hodnocení].

- Na kartě [▶2] vyberte položku [Hodnocení] a stiskněte tlačítko <SET>.



2 Vyberte požadovaný snímek.

- Stisknutím tlačítek <◀> <▶> vyberte snímek nebo film, který chcete hodnotit, a stiskněte tlačítko <SET>.
- Stisknutím tlačítka <☑> můžete vybrat snímky ze zobrazení po třech snímcích. Chcete-li se vrátit k zobrazení jednotlivých snímků, stiskněte tlačítko <☒>.



3 Ohodnoťte snímek.

- Stisknutím tlačítek <▲> <▼> vyberte hodnocení.
- Při výběru hodnocení pro snímek se hodnota za nastaveným hodnocením zvýší o 1.
- Chcete-li ohodnotit další snímek, opakujte kroky 2 a 3.
- Chcete-li přejít zpět do nabídky, stiskněte tlačítko <MENU>.













Celkem lze zobrazit až 999 snímků s daným hodnocením. Pokud existuje více než 999 snímků s daným hodnocením, zobrazí se údaj [###].

Využití hodnocení

- Pomocí položky [▶2: **Skok sním.pom.** - Pomocí položky [▶2: **Prezentace**] můžete přehrávat pouze snímky, které mají určité hodnocení.
- V softwaru Digital Photo Professional (software EOS, str. 402) máte možnost vybrat pouze snímky s určitým hodnocením (pouze fotografie).
- V operačním systému Windows 8.1, Windows 8, Windows 7 atd. lze hodnocení jednotlivých souborů zobrazit jako součást zobrazení informací o souboru nebo v dodaném prohlížeči obrázků (pouze obrazy JPEG).

Rychlé ovládání pro přehrávání

Při přehrávání můžete stisknout tlačítko  a nastavit následující funkce: : **Ochrana snímků**, : Otočit snímek, : **Hodnocení**, : Kreativní filtry, : Změnit velikost (pouze snímky JPEG), : Výřez, : **Zobrazit bod AF**, : **Skok sním.pom.** : **Funkce Wi-Fi***.

Pro filmy lze nastavit pouze funkce uvedené výše tučným písmem.

* Nelze zvolit, pokud je položka [ 1: Wi-Fi/NFC] nastavena na možnost [Zakázat].









1 Stiskněte tlačítko .

- Během přehrávání snímků stiskněte tlačítko .
- ▶ Zobrazí se možnosti rychlého ovládání.





2 Vyberte funkci a nastavte ji.

- Stisknutím tlačítek  <  vyberte funkci.
- ▶ Název a aktuální nastavení vybrané funkce se zobrazí v dolní části obrazovky.
- Nastavte ji stisknutím tlačítek  <  >.
- Pokud nastavujete kreativní filtry (str. 312), změnu velikosti (str. 315), oříznutí (str. 317) nebo funkci Wi-Fi, je k dokončení nastavení potřebné také stisknout tlačítko .
- Skok snímku pomocí : Nastavte hodnocení (str 284) stisknutím tlačítka <INFO>.
- Postup zrušíte stisknutím tlačítka <MENU>.



3 Ukončete nastavení.

- Stisknutím tlačítka  zavřete obrazovku rychlého ovládání.



Chcete-li snímek otočit, nastavte položku [**ƒ 1: Aut. otáčení**] na možnost [**Zap**  ]. Pokud je položka [**ƒ 1: Aut. otáčení**] nastavena na možnost [**Zap** ] nebo [**Vyp**], nastavení položky [**📷 Otočit snímek**] bude zaznamenáno do snímku, ale fotoaparát snímek při zobrazení neotočí.



- Stisknutím tlačítka < > při zobrazení náhledů přepnete do režimu zobrazení jednotlivých snímků a zobrazíte obrazovku rychlého ovládání. Opětovným stisknutím tlačítka < > se vrátíte do zobrazení náhledů.
- Pro snímky pořízené jiným fotoaparátem může být rozsah volitelných možností omezen.

Potěšení z filmů

Filmy můžete přehrávat následujícími třemi způsoby:

Přehrávání na televizoru (str. 298–301)



Použitím kabelu HDMI HTC-100 (prodává se samostatně) nebo stereofonního AV kabelu AVC-DC400ST (prodává se samostatně) propojte fotoaparát a televizor. Poté můžete přehrávat pořízené filmy a fotografie na televizoru. Pokud máte k dispozici televizor HD (High Definition) a připojíte k němu fotoaparát kabelem HDMI, můžete sledovat filmy v rozlišení Full HD (Full High-Definition: 1 920 × 1 080) a HD (High-Definition: 1 280 × 720) s vyšší kvalitou obrazu.

-  Vzhledem k tomu, že rekordéry s pevným diskem nebývají opatřeny konektorem HDMI IN, nelze fotoaparát připojit k rekordéru s pevným diskem pomocí kabelu HDMI.
- I když připojíte fotoaparát k rekordéru s pevným diskem pomocí kabelu USB, filmy ani fotografie nebude možné přehrávat ani ukládat.
- Pokud není zařízení pro přehrávání kompatibilní se soubory formátu MP4, nelze přehrávat filmy.

Přehrávání na displeji LCD fotoaparátu (str. 290–297)



Filmy můžete přehrávat na displeji LCD fotoaparátu. Můžete také vynechat první a poslední scény filmu a přehrát fotografie a filmy uložené na kartě v automatické prezentaci.

-  Film upravený v počítači nelze znovu uložit na kartu ani přehrát pomocí fotoaparátu.

Přehrávání a úprava pomocí počítače



K přehrávání nebo úpravě filmu použijte předinstalovaný nebo univerzální software, který je kompatibilní se záznamovým formátem filmu.



Pokud chcete film přehrávat nebo upravit pomocí volně prodejného softwaru, použijte software kompatibilní s filmy formátu MP4. Podrobné informace o volně prodejném softwaru získáte u výrobce softwaru.





Přehrávání filmů



1 Přehraďte snímek.

- Stisknutím tlačítka  zobrazte požadovaný snímek.

2 Vyberte film.

- Stisknutím tlačítek   vyberte film, který chcete přehrát.
- V režimu zobrazení jednotlivých snímků jsou filmy označeny ikonou  v levém horním rohu obrazovky. Pokud se jedná o film typu videomomentka, zobrazí se ikona .
- V režimu zobrazení náhledů označuje film děrování na levém okraji náhledu.







Vzhledem k tomu, že filmy nelze přehrávat v režimu zobrazení náhledů, přepněte stisknutím tlačítka  na zobrazení jednotlivých snímků.

3 V režimu zobrazení jednotlivých snímků stiskněte tlačítko .

- ▶ V dolní části obrazovky se zobrazí panel pro přehrávání filmů.



4 Přehraďte film.





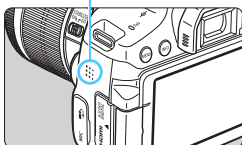





- Vyberte ikonu  (Přehrát) a stiskněte tlačítko .
- ▶ Spustí se přehrávání filmu.
- Přehrávání filmu lze pozastavit stisknutím tlačítka .
- V průběhu přehrávání filmu můžete nastavit hlasitost zvuku otáčením voliče .
- Další informace o postupu přehrávání získáte na následující stránce.

Reproduktor



 Fotoaparát nemusí být schopen přehrávat filmy pořízené jiným fotoaparátem.

Panel pro přehrávání filmů

Operace	Popis funkcí přehrávání
 Přehrát	Stisknutím tlačítka <SET> lze přepínat mezi přehráváním a zastavením.
 Pomalý pohyb	Rychlost pomalého pohybu lze nastavit stisknutím tlačítek <◀> <▶>. Její hodnota se zobrazuje v pravém horním rohu obrazovky.
 První políčko	Umožňuje zobrazit první políčko filmu.
 Předchozí políčko	Po každém stisknutí tlačítka <SET> se zobrazí předchozí políčko. Jestliže tlačítko <SET> podržíte stisknuté, bude se film převíjet zpět.
 Následující políčko	Po každém stisknutí tlačítka <SET> se film bude přehrávat po jednotlivých políčcích. Pokud tlačítko <SET> podržíte stisknuté, bude se film převíjet vpřed.
 Poslední políčko	Umožňuje zobrazit poslední políčko filmu.
 Hudba na pozadí*	Slouží k přehrávání filmu s vybranou hudbou na pozadí (str. 297).
 Upravit	Slouží k zobrazení obrazovky pro úpravy (str. 292).
	Stav přehrávání
mm' ss"	Doba přehrávání (minuty:sekundy)
 Hlasitost	Otáčením voliče <🔊> nastavíte hlasitost integrovaného reproduktoru (str. 290).
MENU 	Stisknutím tlačítka <MENU> přejdete zpět do zobrazení jednotlivých snímků.

* Pokud je nastavena hudba na pozadí, nebude přehráván zvuk filmu.



- Při použití plně nabitého bateriového zdroje LP-E17 a pokojové teplotě (23 °C) je doba nepřetržitého přehrávání přibližně 2 h 20 min.
- Pokud připojíte fotoaparát k televizoru a budete přehrávat film (str. 298, 301), upravte hlasitost zvuku na televizoru. (Otáčení voliče <🔊> hlasitost neovlivní.)
- Jestliže při snímání filmu pořídíte fotografii, zobrazí se tato fotografie při přehrávání filmu přibližně na dobu 1 s.

Přehrávání pomocí dotykové obrazovky

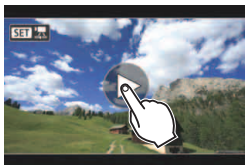

Klepněte na ikonu [▶] uprostřed obrazovky.

- ▶ Spustí se přehrávání filmu.
- Chcete-li zobrazit panel pro přehrávání filmů, klepněte na ikonu <SET [ikon filmového pruhu]> v levém horním rohu obrazovky.
- Chcete-li pozastavit přehrávaný film, klepněte na obrazovku. Zobrazí se také panel pro přehrávání filmů.

⌘ Úprava prvních a posledních scén filmu

Můžete vynechat první a poslední scény filmu v krocích po přibližně 1 s.



1 Na obrazovce přehrávání filmu vyberte ikonu [⌘].

- ▶ V dolní části obrazovky se zobrazí panel pro úpravy filmů.



2 Určete část, která má být vynechána.

- Vyberte ikonu [stříh začátek] (Stříh začátek) nebo [stříh konec] (Stříh konec) a stiskněte tlačítko <SET>.
- Stisknutím tlačítek <◀> <▶> zobrazte předchozí nebo další políčka. Při přidržení stisknutého tlačítka se budou políčka rychle převíjet vpřed nebo vzad.
- Po výběru části, kterou chcete vynechat, stiskněte tlačítko <SET>. Část, která je zvýrazněna šedou barvou u horního okraje obrazovky, zůstane zachována.





3 Zkontrolujte upravený film.

- Vyberte ikonu [▶] a stisknutím tlačítka <SET> přehrajte upravený film.
- Chcete-li provedenou úpravu změnit, přejděte zpět na krok 2.
- Chcete-li zrušit provedenou úpravu, stiskněte tlačítko <MENU> a poté v potvrzovacím dialogu vyberte položku [OK].



4 Uložte upravený film.

- Vyberte ikonu [📁] a stiskněte tlačítko <SET>.
- ▶ Zobrazí se obrazovka pro ukládání.
- Chcete-li upravený film uložit jako nový film, vyberte položku [Nový soubor]. Pokud jej chcete uložit a přepsat původní soubor filmu, vyberte položku [Přepsat] a stiskněte tlačítko <SET>.
- V potvrzovacím dialogu vyberte položku [OK] a poté stisknutím tlačítka <SET> uložte upravený film a přejděte zpět na obrazovku pro přehrávání filmů.



- Vzhledem k tomu, že se úpravy provádějí v krocích po přibližně 1 s (poloha označená ikonou [✂] u horního okraje obrazovky), může se skutečná poloha úpravy filmu lišit od vámi zadané polohy.
- Pokud není na kartě dostatek volného místa, není k dispozici možnost [Nový soubor].
- Jestliže je úroveň nabití baterie nízká, není úprava filmu možná. Použijte plně nabitou baterii.

MENU Prezentace (automatické přehrávání)

Snímky uložené na kartě můžete přehrávat jako automatickou prezentaci.

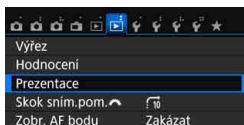

Počet snímků
vybraných k přehrávání

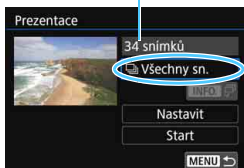

1 Vyberte položku [Prezentace].

- Na kartě [2] vyberte položku [Prezentace] a stiskněte tlačítko <SET>.

2 Vyberte snímky, které chcete přehrát.

- Stisknutím tlačítek <▲> <▼> vyberte požadovanou možnost a stiskněte tlačítko <SET>.

Všechny snímky / Filmy / Fotografie

- Stisknutím tlačítek <▲> <▼> vyberte jednu z následujících možností: [Všechny sn.], [Filmy] nebo [Fotografie]. Poté stiskněte tlačítko <SET>.

Datum / Složka / Hodnocení

- Stisknutím tlačítek <▲> <▼> vyberte jednu z následujících možností: [Datum], [Složka] nebo [Hodnocení].
- Pokud jsou zvýrazněny symboly <INFO> <INFO>, stiskněte tlačítko <INFO>.
- Stisknutím tlačítek <▲> <▼> vyberte možnost a stiskněte tlačítko <SET>.

[Datum]

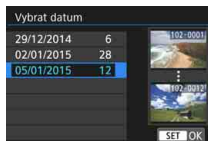

[Složka]

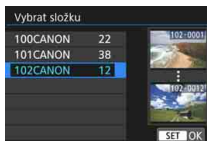

[Hodnocení]

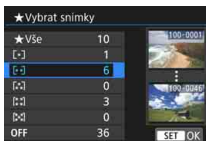

Položka	Popis funkcí přehrávání
Všechny snímky	Přehrají se všechny fotografie a filmy uložené na kartě.
Datum	Přehrají se fotografie a filmy pořízené v den podle vybraného data.
Složka	Přehrají se fotografie a filmy ve vybrané složce.
Filmy	Přehrají se pouze filmy uložené na kartě.
Fotografie	Přehrají se pouze fotografie uložené na kartě.
Hodnocení	Přehrají se pouze fotografie a filmy se zvoleným hodnocením.

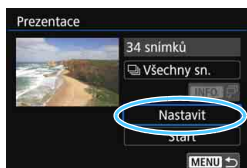

3 Nakonfigurujte položku [Nastavit] požadovaným způsobem.

- Stisknutím tlačítek <▲> <▼> vyberte položku [Nastavit] a stiskněte tlačítko <SET>.
- Nastavte položky [Doba zobrazení], [Opakovat] (opakované přehrávání), [Přechodový efekt] (efekt při změně snímků) a [Hudba na pozadí] pro fotografie.
- Postup výběru hudby na pozadí je vysvětlen na straně 297.
- Po výběru nastavení stiskněte tlačítko <MENU>.

[Doba zobrazení]

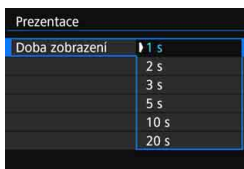

[Opakovat]

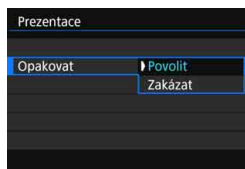

[Přechodový efekt]

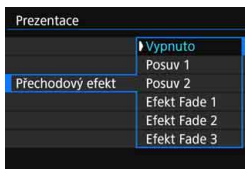

[Hudba na pozadí]

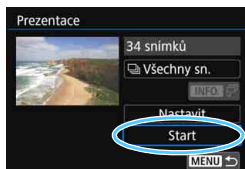
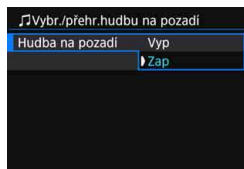

4 Spustíte prezentaci.

- Stisknutím tlačítek <▲> <▼> vyberte položku [Start] a stiskněte tlačítko <SET>.
- ▶ Po zobrazení hlášení [Načítání snímku...] bude spuštěna prezentace.

5 Ukončete prezentaci.

- Chcete-li prezentaci ukončit a vrátit se na obrazovku nastavení, stiskněte tlačítko <MENU>.



- Chcete-li prezentaci pozastavit, stiskněte tlačítko <SET>. Během pozastavení bude v levém horním rohu snímku zobrazena ikona [||]. Opětovným stisknutím tlačítka <SET> prezentaci znovu spustíte. Prezentaci lze také pozastavit klepnutím na obrazovku.
- Během automatického přehrávání můžete stisknutím tlačítka <INFO> změnit formát zobrazení fotografií (str. 97).
- V průběhu přehrávání filmu můžete nastavit hlasitost zvuku otáčením voliče <◀▶>.
- Během automatického přehrávání nebo při pozastavení můžete stisknutím tlačítek <◀> <▶> zobrazit další snímek.
- Během automatického přehrávání nebude účinná funkce automatického vypnutí napájení.
- Doba zobrazení se může u jednotlivých snímků lišit.
- Pokyny pro zobrazení prezentace na televizoru naleznete na straně 298.

Výběr hudby na pozadí

Po použití softwaru EOS Utility (software EOS) ke zkopírování hudby na pozadí na kartu můžete společně s prezentací přehrávat hudbu na pozadí.

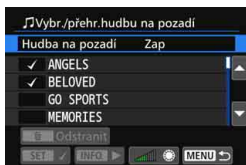

1 Vyberte položku [Hudba na pozadí].

- Nastavte položku [Hudba na pozadí] na hodnotu [Zap] a stiskněte tlačítko <SET>.
- Pokud na paměťové kartě není uložena žádná hudba na pozadí, nelze krok 2 provést.

2 Vyberte hudbu na pozadí.

- Stisknutím tlačítek <▲> <▼> vyberte požadovanou hudbu na pozadí a stiskněte tlačítko <SET>. Můžete také vybrat více skladeb pro hudbu na pozadí.

3 Přehrajte hudbu na pozadí.

- Po stisknutí tlačítka <INFO.> si můžete poslechnout ukázkou hudby na pozadí.
- Stisknutím tlačítek <▲> <▼> přehrajete další skladbu hudby na pozadí. Poslech hudby na pozadí zastavíte opětovným stisknutím tlačítka <INFO.>.
- Hlasitost zvuku upravíte otáčením voliče <🔊>.
- Chcete-li odstranit skladbu hudby na pozadí, vyberte ji stisknutím tlačítek <▲> <▼> a poté stiskněte tlačítko <🗑️>.



V době zakoupení fotoaparát neobsahuje hudbu na pozadí. Postup kopírování hudby na pozadí na kartu je vysvětlen v příručce EOS Utility
Návod k použití.

Prohlížení snímků na televizoru

Fotografie a filmy lze prohlížet na televizoru.

- Jestliže formát videosystému neodpovídá videosystému televizoru, nezobrazí se filmy správně. V takovém případě přepněte na správný formát videosystému pomocí položky [**ƒ3: Videosystém**].
- Pokud je položka [**ƒ1: Wi-Fi/NFC**] nastavena na možnost [**Povolit**], fotoaparát nelze připojit k televizoru. Nastavte položku [**Wi-Fi/NFC**] na možnost [**Zakázat**] a poté znovu připojte fotoaparát k televizoru kabelem HDMI nebo stereofonním AV kabelem.

Zobrazení na televizorech s rozlišením HD (High-Definition) (připojených kabelem HDMI)

Je vyžadován kabel HDMI HTC-100 (prodává se samostatně).

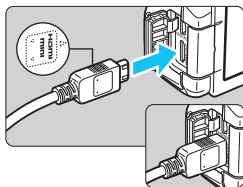

1 Připojte kabel HDMI k fotoaparátu.

- Otočte zástrčku tak, aby její logo <▲HDMI MINI> směřovalo k přední části fotoaparátu, a zasuňte ji do konektoru <HDMI OUT> fotoaparátu.

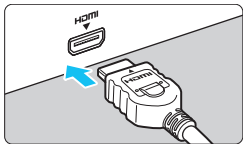

2 Připojte kabel HDMI k televizoru.

- Připojte kabel HDMI ke konektoru HDMI IN televizoru.

3 Zapněte televizor a přepnutím videovstupu televizoru vyberte konektor, k němuž je připojen kabel.

4 Přesuňte vypínač napájení fotoaparátu do polohy <ON>.

- Hlasitost zvuku filmu upravte na televizoru. Hlasitost zvuku nelze upravit prostřednictvím fotoaparátu.
- Před připojením nebo odpojením kabelu pro propojení fotoaparátu a televizoru vypněte obě uvedená zařízení.
- V závislosti na televizoru může být část zobrazeného snímku oříznuta.

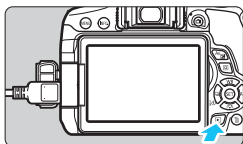

5 Stiskněte tlačítko <INFO>.

- ▶ Snímek se objeví na obrazovce televizoru. (Na displeji LCD fotoaparátu nebude nic zobrazeno.)
- Snímky se automaticky zobrazí v optimálním rozlišení televizoru.
- Stisknutím tlačítka <INFO> můžete změnit formát zobrazení.
- Informace o přehrávání filmů získáte na straně 290.



Nelze zajistit současný výstup snímků na konektorech <HDMI OUT> a <A/V OUT>.



- Ke konektoru <HDMI OUT> fotoaparátu nepřipojujte výstup z žádného jiného zařízení. Mohlo by dojít k závadě.
- Některé televizory nemusí být schopné zobrazit pořízené filmy. V takovém případě použijte pro připojení k televizoru stereofonní AV kabel AVC-DC400ST (prodává se samostatně).

Použití televizorů HDMI CEC

Pokud je televizor, k němuž je fotoaparát připojen kabelem HDMI, kompatibilní s funkcí HDMI CEC*, můžete k ovládání přehrávání použít dálkový ovladač televizoru.

* Funkce standardu HDMI umožňující, aby se zařízení HDMI vzájemně ovládala, takže je můžete ovládat pomocí jednoho dálkového ovladače.

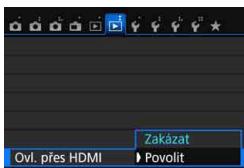

1 Nastavte položku [Ovl. přes HDMI] na možnost [Povolit].

- Na kartě [▶2] vyberte položku [Ovl. přes HDMI] a stiskněte tlačítko <SET>.
- Vyberte možnost [Povolit] a stiskněte tlačítko <SET>.

2 Připojte fotoaparát k televizoru.

- K připojení fotoaparátu k televizoru použijte kabel HDMI.
- ▶ Vstup televizoru se automaticky přepne na konektor HDMI, k němuž je připojen fotoaparát. Pokud nedojde k automatickému přepnutí, použijte k výběru portu HDMI IN, k němuž je kabel připojen, dálkový ovladač televizoru.

3 Stiskněte tlačítko <▶> fotoaparátu.

- ▶ Na obrazovce televizoru se zobrazí snímek a pro přehrávání snímků bude možné použít dálkové ovládání televizoru.

4 Vyberte požadovaný snímek.

- Namiřte dálkové ovládání směrem k televizoru a stisknutím tlačítka ←/→ vyberte snímek.

5 Stiskněte tlačítko Enter na dálkovém ovládacím.

- ▶ Zobrazí se nabídka a bude možné provést operace přehrávání uvedené vlevo.
- Stisknutím tlačítka ←/→ vyberte požadovanou možnost a poté stiskněte tlačítko Enter. Chcete-li nastavit prezentaci, vyberte stisknutím tlačítka ↑/↓ na dálkovém ovladači požadovanou možnost a stiskněte tlačítko Enter.
- Pokud vyberete položku [**Návrat**] a stisknete tlačítko Enter, nabídka zmizí a bude možné vybrat snímek pomocí tlačítka ←/→.

Nabídka pro přehrávání fotografií



Nabídka pro přehrávání filmů



- ↶ : Návrat
- ☰ : Náhled 9 snímků
- 🎞️ : Přehrát film
- 👉 : Prezentace
- INFO. : Zobrazit informace o snímání
- 🔄 : Otáčení

- U některých televizorů je nejprve nutné povolit připojení HDMI CEC. Podrobné informace naleznete v návodu k použití televizoru.
- Některé televizory, dokonce i ty, které jsou kompatibilní s funkcí HDMI CEC, nemusí pracovat správně. V takovém případě nastavte položku [**▶2: Ovl. přes HDMI**] na možnost [**Zakázat**] a k ovládacím přehrávání použijte fotoaparát.

Zobrazení na televizorech nepodporujících rozlišení HD (připojených AV kabelem)

Je vyžadován stereofonní AV kabel AVC-DC400ST (prodává se samostatně).

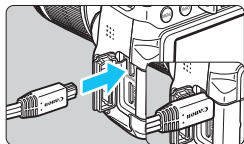

1 Připojte AV kabel k fotoaparátu.

- Otočte zástrčku tak, aby logo <Canon> směřovalo k zadní části fotoaparátu, a zasuňte ji do konektoru <A/V OUT> fotoaparátu.

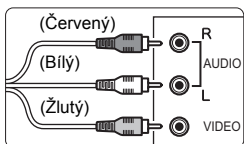

2 Připojte AV kabel k televizoru.

- Připojte AV kabel ke konektorům Video IN a Audio IN televizoru.

3 Zapněte televizor a přepnutím videovstupu televizoru vyberte konektor, k němuž je připojen kabel.

4 Přesuňte vypínač napájení fotoaparátu do polohy <ON>.

5 Stiskněte tlačítko <▶>.

- ▶ Snímek se objeví na obrazovce televizoru. (Na displeji LCD fotoaparátu nebude nic zobrazeno.)
- Informace o přehrávání filmů získáte na straně 290.

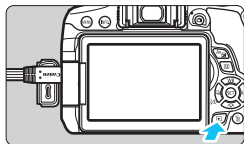

! Nepoužívejte jiný AV kabel než stereofonní AV kabel AVC-DC400ST (prodává se samostatně). Pokud použijete jiný kabel, nemusí se filmy zobrazit.



Ochrana snímků

Můžete nastavit ochranu, abyste zabránili náhodnému vymazání cenných snímků.

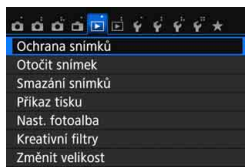
MENU Ochrana jednoho snímku



1 Vyberte položku [Ochrana snímků].

- Na kartě [ 1] vyberte položku [Ochrana snímků] a stiskněte tlačítko < >.

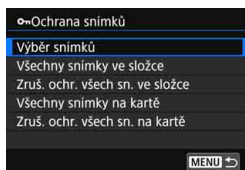





2 Vyberte položku [Výběr snímků].

- Vyberte položku [Výběr snímků] a stiskněte tlačítko < >.
- ▶ Zobrazí se snímek.

Ikona ochrany snímku proti vymazání



3 Nastavte ochranu snímku.

- Stisknutím tlačítek <◀> <▶> vyberte snímek, pro nějž chcete nastavit ochranu, a stiskněte tlačítko < >.
- ▶ Snímek bude chráněn a v horní části obrazovky se zobrazí ikona < >.
- Jestliže chcete ochranu snímku zrušit, stiskněte znovu tlačítko < >. Ikona < > zmizí.
- Chcete-li nastavit ochranu u jiného snímku, opakujte krok 3.
- Chcete-li přejít zpět do nabídky, stiskněte tlačítko <MENU>.

MENU Ochrana všech snímků ve složce nebo na kartě

Můžete najednou nastavit ochranu pro všechny snímky ve složce nebo na kartě.

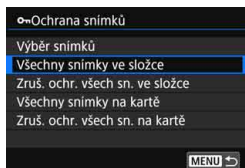

Pokud v nabídce [▶] **1: Ochrana snímků**] vyberete položku [**Všechny snímky ve složce**] nebo [**Všechny snímky na kartě**], budou chráněny všechny snímky ve složce nebo na kartě. Ochranu snímků zrušíte výběrem položky [**Zruš. ochr. všech sn. ve složce**] nebo [**Zruš. ochr. všech sn. na kartě**].

Jestliže formátujete kartu (str. 59), budou vymazány také chráněné snímky.



- Chránit lze také filmy.
- Po nastavení ochrany nelze snímek vymazat pomocí funkce vymazání fotoaparátu. Chcete-li vymazat chráněný snímek, je třeba nejdříve zrušit ochranu.
- Pokud vymažete všechny snímky (str. 305), zůstanou uchovány pouze chráněné snímky. Tento způsob je vhodný v situaci, kdy chcete vymazat všechny nepotřebné snímky najednou.

Mazání snímků

Nepotřebné snímky lze vybírat a mazat jednotlivě nebo je možné vymazat více snímků v jedné dávce. Chráněné snímky (str. 302) nebudou vymazány.

- ❗ **Snímek nelze po vymazání obnovit. Před vymazáním snímku se ujistěte, zda jej již nepotřebujete. Pomocí funkce ochrany lze důležité snímky ochránit před neúmyslným vymazáním. Vymazáním snímku RAW+JPEG dojde k odstranění snímků typu RAW i JPEG.**

Vymazání jednotlivého snímku



- 1 **Zobrazte snímek, který chcete vymazat.**

- 2 **Stiskněte tlačítko <  >.**

▶ Zobrazí se nabídka Vymazat.



- 3 **Vymažte snímek.**



- Vyberte položku [Vymazat] a stiskněte tlačítko <  >. Zobrazený snímek bude vymazán.

MENU Označení snímků zatržítkem < > pro dávkové vymazání

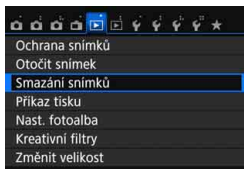
Doplněním zatržítke <  > ke snímkům, které mají být vymazány, lze vymazat více snímků najednou.



- 1 **Vyberte položku [Smazání snímků].**

- Na kartě [ 1] vyberte položku [Smazání snímků] a stiskněte tlačítko <  >.

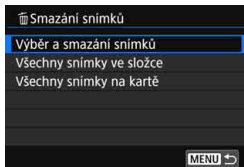

2 Vyberte možnost [Výběr a smazání snímků].

- Vyberte možnost [Výběr a smazání snímků] a stiskněte tlačítko <SET>.
- ▶ Zobrazí se snímek.



3 Vyberte snímky, které chcete vymazat.

- Stisknutím tlačítek <◀> <▶> vyberte snímek, který chcete vymazat, a stiskněte tlačítko <SET>.
- ▶ V levém horním rohu obrazovky se zobrazí zatržítka <✓>.
- Stisknutím tlačítka <☒·Q> můžete vybrat snímky ze zobrazení po třech snímcích. Chcete-li se vrátit k zobrazení jednotlivých snímků, stiskněte tlačítko <Q>.
- Chcete-li vybrat další snímky pro vymazání, opakujte krok 3.

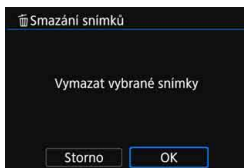

4 Vymažte snímek.

- Stiskněte tlačítko <🗑>.
- Vyberte položku [OK] a stiskněte tlačítko <SET>.
- ▶ Vybrané snímky budou vymazány.

MENU Vymazání všech snímků ve složce nebo na kartě

Můžete najednou vymazat všechny snímky ve složce nebo na kartě. Pokud je položka [▶ 1: Smazání snímků] nastavena na možnost [Všechny snímky ve složce] nebo [Všechny snímky na kartě], budou vymazány všechny snímky ve složce či na kartě.

📄 Chcete-li vymazat všechny snímky, včetně chráněných snímků, naformátujte kartu (str. 59).

INFO.: Zobrazení informací o snímku

Zobrazené informace se liší v závislosti na režimu snímání a nastaveních.

Ukázka informací pro fotografie

● Zobrazení základních informací



- **Zobrazení informací o snímku**
 - **Podrobné informace**



- * Pokud fotografujete s kvalitou snímku [RAW + L], zobrazí se velikost souboru snímku [RAW].
- * Při fotografování s bleskem bez kompenzace expozice s bleskem se zobrazí ikona <⚡>.
- * U snímků pořízených s potlačením šumu u více snímků se zobrazí ikona <NR>.
- * U fotografií pořízených během snímání filmu se zobrazí ikona <⏮>.
- * Pokud byl pro snímek použit kreativní filtr nebo byla změněna jeho velikost a následně byl snímek uložen, zobrazí se ikona <🖼>.
- * U oříznutých snímků se zobrazí ikony <🖼> a <⏮>.

! Pokud byl snímek pořízen jiným fotoaparátom, určité informace o snímku se nemusí zobrazit.

• Informace o objektivu / histogram

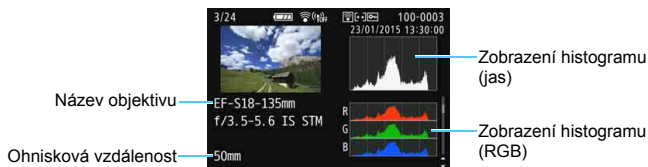

• Informace o vyvážení bílé



• Informace o stylu Picture Style

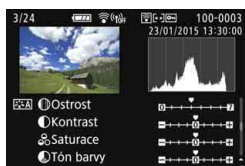

• Informace o barevném prostoru / potlačení šumu



• Informace o korekci odchyly objektivu

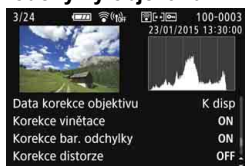

• Informace GPS

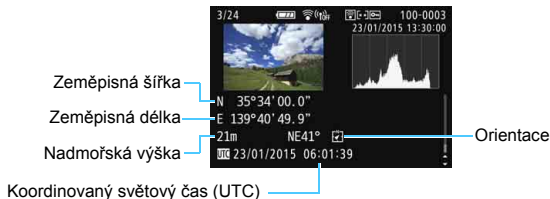

 Pokud nebyly pro snímek zaznamenány informace GPS, obrazovka s informacemi GPS se nezobrazí.

Ukázka zobrazení informací o filmu



- * Pokud je použita ruční expozice, zobrazí se rychlost závěrky, clona a citlivost ISO (jestliže byla nastavena ručně).
- * U videomomentek se zobrazí ikona .
- * U filmů s efektem Miniatura se zobrazí ikona .

● Zobrazení AF bodu

Pokud je položka [**2: Zobr. AF bodu**] nastavena na možnost [**Povolit**], zobrazí se AF bod, v němž došlo k zaostření, červeně. Po nastavení automatické volby AF bodu se může zobrazit více AF bodů.

● Indikace přepalů

Při zobrazení informací o snímku budou blikat přeexponované oblasti snímku. Chcete-li získat více detailů v přeexponovaných blikajících oblastech snímku, nastavte zápornou hodnotu kompenzace expozice a vyfotografujte snímek znovu.

● Histogram

Histogram jasu ukazuje rozložení úrovní expozice a celkový jas. Histogram RGB slouží ke kontrole saturace barev a gradace. Zobrazení lze přepínat pomocí položky [▶ 2: Histogram].

Histogram typu [Jas]

Jedná se o graf znázorňující rozložení úrovní jasu na snímku. Na vodorovnou osu jsou vyneseny úrovně jasu (tmavší vlevo, světlejší vpravo), zatímco svislá osa udává počet pixelů pro jednotlivé úrovně jasu. Čím více pixelů se nachází v levé části grafu, tím tmavší je snímek. Čím více pixelů se nachází v pravé části grafu, tím světlejší je snímek. Pokud se vlevo nachází příliš mnoho pixelů, ztratí se podrobnosti obrazu ve stínech. Jestliže se příliš mnoho pixelů nachází vpravo, ztratí se podrobnosti ve světlech. Stupně gradace mezi těmito krajními hodnotami budou reprodukovány správně. Kontrolou snímku a jeho jasového histogramu lze zjistit sklon úrovně expozice a celkovou gradaci.

Ukázky histogramů



Tmavý snímek



Normální jas



Světlý snímek

Histogram typu [RGB]

Tento histogram představuje graf znázorňující úrovně jasu na snímku pro jednotlivé primární barvy (RGB – červená, zelená a modrá). Na vodorovné ose jsou úrovně jasu dané barvy (tmavší vlevo, světlejší vpravo) a na svislé ose počet pixelů v jednotlivých úrovních jasu pro každou z barev. Čím více pixelů se nachází v levé části grafu, tím tmavší a méně výrazná bude daná barva na snímku. Čím více pixelů se nachází v pravé části grafu, tím je barva světlejší a sytější. Pokud se vlevo nachází příliš mnoho pixelů, bude chybět kresba v příslušné barvě. V případě příliš velkého počtu pixelů vpravo bude barva nadměrně saturována a kresba bude postrádat gradaci. Kontrolou histogramu RGB snímku lze zkontrolovat saturaci a stupňování barev a také případný posun vyvážení bílé.

11

Zpracování snímků po pořízení

Po vyfotografování snímku lze použít kreativní filtr, změnit velikost snímku (snížit počet pixelů), je-li typu JPEG, nebo snímek oříznout.

- Fotoaparát nemusí být schopen zpracovat snímky vyfotografované jiným fotoaparátem.
- Zpracování snímků po pořízení popsané v této kapitole nelze provést, pokud je fotoaparát připojen k počítači přes konektor <DIGITAL>.

Použití kreativních filtrů

Na snímek můžete aplikovat následující kreativní filtry a poté jej můžete uložit jako nový snímek: ČB zrnitý, Měkké ostření, efekt Rybí oko, efekt Olejová malba, efekt Akvarel, efekt Levný fotoaparát a efekt Miniatura.

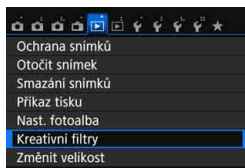

1 Vyberte položku [Kreativní filtry].

- Na kartě [▶1] vyberte položku [Kreativní filtry] a stiskněte tlačítko <SET>.
- ▶ Zobrazí se snímek.



2 Vyberte požadovaný snímek.

- Vyberte snímek, na který chcete aplikovat filtr.
- Snímek můžete vybrat v režimu zobrazení náhledů, do kterého přepnete stisknutím tlačítka <[Grid Icon]-[Magnifying Glass Icon]>.



3 Vyberte filtr.

- Po stisknutí tlačítka <SET> se zobrazí typy kreativních filtrů (str. 313).
- Stisknutím tlačítek <◀> <▶> vyberte filtr a stiskněte tlačítko <SET>.
- ▶ Snímek se zobrazí s efekty použitého filtru.



4 Upravte efekt filtru.

- Stisknutím tlačítek <◀> <▶> upravte efekt filtru a stiskněte tlačítko <SET>.
- Při použití efektu Miniatura stiskněte tlačítka <▲> <▼> a vyberte oblast snímku (v bílém rámečku), v níž má snímek vypadat ostrý. Poté stiskněte tlačítko <SET>.

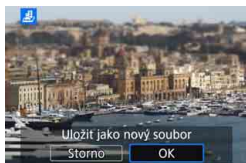

5 Uložte snímek.

- Výběrem položky [OK] uložíte snímek.
- Zkontrolujte cílovou složku a číslo souboru snímku a vyberte položku [OK].
- Chcete-li použít filtr pro další snímek, opakujte kroky 2 až 5.
- Chcete-li přejít zpět do nabídky, stiskněte tlačítko <MENU>.



- Při fotografování snímku s kvalitou **RAW** + **L** nebo **RAW** bude efekt filtru použit pro snímek s kvalitou **RAW** a ten bude uložen jako snímek typu JPEG.
- Pokud byl pro snímek s kvalitou **RAW** nastaven poměr stran a poté použit efekt filtru, uloží se s nastaveným poměrem stran.
- Data pro odstranění prachu (str. 272) nebudou přidána ke snímkům s použitým efektem Rybí oko.

Charakteristiky kreativních filtrů

- **ČB zrnitý**
Vytvoří zrnitou černobílou fotografii. Černobílý efekt můžete změnit úpravou kontrastu.
- **Měkké ostření**
Dodá snímku měkký vzhled. Stupeň měkkosti můžete změnit úpravou rozmazání.

-  **Efekt Rybí oko**

Dává efekt objektivu typu rybí oko. Snímek bude mít soudkovité zkreslení.

V závislosti na úrovni tohoto efektu filtru se změní oříznutá oblast podél okrajů snímku. Vzhledem k tomu, že tento efekt filtru zvětší střed snímku, může také dojít v závislosti na počtu zaznamenaných pixelů ke snížení zdánlivého rozlišení uprostřed snímku. V kroku 4 nastavte efekt filtru, přičemž průběžně kontrolujte výsledný snímek.

-  **Efekt Olejová malba**

Zajistí fotografii vzhled olejomalby a objektu trojrozměrnější vzhled. Můžete upravit kontrast a saturaci. Uvědomte si, že obloha, bílé stěny a podobné objekty nemusí být vykresleny s jemnou gradací a mohou vypadat nestejně nebo obsahovat výrazný šum.

-  **Efekt Akvarel**

Zajistí fotografii vzhled akvarelu s tlumenými barvami. Nastavením efektu filtru můžete řídit sytost barev. Uvědomte si, že noční nebo tmavé scény nemusí být vykresleny s jemnou gradací a mohou vypadat nestejně nebo obsahovat výrazný šum.

-  **Efekt Levný fotoaparát**

Ztmaví rohy snímku a použije tón barev, díky kterému bude snímek vypadat, jako by byl pořízen levným fotoaparátem. Barevný odstín můžete změnit úpravou tónu barvy.

-  **Efekt Miniatura**

Vytváří efekt diorámy. Můžete změnit oblast, v níž bude snímek vypadat ostrý. Stisknutím tlačítka <INFO.> (nebo klepnutím na ikonu ) v dolní části obrazovky) v kroku 4 můžete přepínat mezi orientacemi bílého rámečku na výšku a na šířku.

Změna velikosti snímků typu JPEG

Můžete změnit velikost snímku typu JPEG, aby se snížil počet pixelů, a poté jej uložit jako nový snímek. Změnit velikost je možné pouze u snímků typu JPEG L/M/S1/S2. Velikost snímků typu JPEG S3 a RAW změnit nelze.

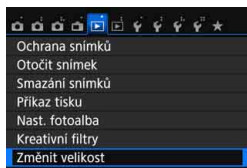

1 Vyberte položku [Změnit velikost].

- Na kartě [ 1] vyberte položku [Změnit velikost] a stiskněte tlačítko <SET>.
- ▶ Zobrazí se snímek.



2 Vyberte požadovaný snímek.

- Vyberte snímek, jehož velikost chcete změnit.
- Snímek můžete vybrat v režimu zobrazení náhledů, do kterého přepnete stisknutím tlačítka < >.



Cílové velikosti

3 Vyberte požadovanou velikost snímku.

- Stisknutím tlačítka <SET> zobrazíte velikosti snímků.
- Stisknutím tlačítek <◀> <▶> vyberte požadovanou velikost snímku a stiskněte tlačítko <SET>.



4 Uložte snímek.

- Výběrem položky [OK] uložte snímek se změněnou velikostí.
- Zkontrolujte cílovou složku a číslo souboru snímku a vyberte položku [OK].
- Chcete-li změnit velikost dalšího snímku, opakujte kroky 2 až 4.
- Chcete-li přejít zpět do nabídky, stiskněte tlačítko <MENU>.

Možnosti pro změnu velikosti podle původní velikosti snímku

Původní velikost snímku	Dostupná nastavení pro změnu velikosti			
	M	S1	S2	S3
L	○	○	○	○
M		○	○	○
S1			○	○
S2				○

Velikosti snímků

Velikosti snímků zobrazené v kroku 3 na předcházející straně, jako je [***M ***x***], mají poměr stran 3:2. V následující tabulce jsou uvedeny velikosti snímků podle poměrů stran.

Hodnoty pro kvalitu záznamu snímků označené hvězdičkou neodpovídají přesně poměru stran. Snímek bude nepatrně oříznutý.

Kvalita snímků	Poměr stran a počet pixelů (přibližný)			
	3:2	4:3	16:9	1:1
M	3 984 × 2 656 (10,6 megapixelu)	3 552 × 2 664 (9,5 megapixelu)	3 984 × 2 240* (8,9 megapixelu)	2 656 × 2 656 (7,1 megapixelu)
S1	2 976 × 1 984 (5,9 megapixelu)	2 656 × 1 992 (5,3 megapixelu)	2 976 × 1 680* (5,0 megapixelu)	1 984 × 1 984 (3,9 megapixelu)
S2	1 920 × 1 280 (2,5 megapixelu)	1 696 × 1 280* (2,2 megapixelu)	1 920 × 1 080 (2,1 megapixelu)	1 280 × 1 280 (1,6 megapixelu)
S3	720 × 480 (0,35 megapixelu)	640 × 480 (0,31 megapixelu)	720 × 408* (0,29 megapixelu)	480 × 480 (0,23 megapixelu)

☒ Oříznutí snímků typu JPEG

Snímek můžete podle potřeby oříznout a uložit jako nový snímek. **Snímky typů JPEG S3 a RAW nelze oříznout.** Snímek typu JPEG s kvalitou **RAW** + **L** lze oříznout.

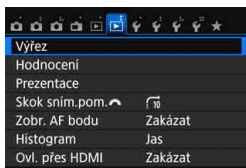

1 Vyberte položku [Výřez].

- Na kartě [2] vyberte položku [Výřez] a stiskněte tlačítko <SET>.
- ▶ Zobrazí se snímek.



2 Vyberte požadovaný snímek.

- Vyberte snímek, který chcete oříznout.
- Snímek můžete vybrat v režimu zobrazení náhledů, do kterého přepnete stisknutím tlačítka <Q>.



3 Nastavte velikost, poměr stran, polohu a orientaci rámečku ořezu.

- Stisknutím tlačítka <SET> zobrazte rámeček ořezu.
- ▶ Oblast snímku ohraničená rámečkem ořezu se ořízne.

Změna velikosti rámečku ořezu

- Stiskněte tlačítko <Q> nebo <Q>.
- ▶ Velikost rámečku ořezu se změní. Čím je rámeček ořezu menší, tím větší bude zvětšení snímku.

Změna poměru stran rámečku ořezu

- Otáčejte voličem <Q>.
- ▶ Poměr stran rámečku ořezu se změní na [3:2], [16:9], [4:3] nebo [1:1].

Přesunutí rámečku ořezu

- Stiskněte tlačítka <▲> <▼> nebo <◀> <▶>.
- ▶ Rámeček ořezu se posune nahoru, dolů, doleva nebo doprava.
- Můžete se také rámečku ořezu dotknout a přetáhnout jej do požadované polohy.

Otočení orientace rámečku ořezu

- Stiskněte tlačítko <INFO.>.
- ▶ Orientace rámečku ořezu se přepne mezi orientacemi na výšku a na šířku. To vám umožní vytvořit ze snímku pořízeného na šířku snímek na výšku a naopak.



4 Zobrazte oříznutý snímek v plném zobrazení.

- Stiskněte tlačítko <Q>.
- ▶ Zobrazí se oříznutý snímek.
- K původnímu zobrazení se vrátíte opětovným stisknutím tlačítka <Q>.



5 Uložte snímek.

- Stisknutím tlačítka <SET> a výběrem možnosti [OK] uložte oříznutý snímek.
- Zkontrolujte cílovou složku a číslo souboru snímku a vyberte položku [OK].
- Chcete-li oříznout další snímek, opakujte kroky 2 až 5.
- Chcete-li přejít zpět do nabídky, stiskněte tlačítko <MENU>.

- Nelze oříznout snímek, který je již oříznutý.
- Pro oříznutý snímek nelze použít kreativní filtr ani nelze změnit jeho velikost.

12

Tisk snímků

- **Tisk** (str. 320)
Fotoaparát můžete připojit přímo k tiskárně a vytisknout snímky uložené na kartě. Fotoaparát vyhovuje specifikaci „PictBridge“, která je standardem pro přímý tisk. K odeslání snímků do tiskárny kompatibilní se standardem PictBridge (bezdrátová síť LAN) a k jejich vytištění můžete použít také bezdrátovou síť LAN. Podrobné informace naleznete v návodu k použití funkce Wi-Fi/NFC.
- **Formát DPOF (Digital Print Order Format)** (str. 329)
Formát DPOF (Digital Print Order Format) umožňuje tisk snímků zaznamenaných na kartě podle zadaných pokynů k tisku, jako jsou výběr snímků, počet kopií atd. Je možné vytisknout více snímků v jedné dávce nebo předat příkaz tisku snímků do fotolaboratoře.
- **Určení snímků pro fotoalbum** (str. 333)
Můžete vybrat snímky uložené na kartě pro tisk do fotoalba.

Příprava k tisku

Přímý tisk lze provést výhradně pomocí fotoaparátu při současném sledování obrazovek nastavení na displeji LCD fotoaparátu.

Připojení fotoaparátu k tiskárně

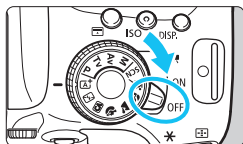

- 1 Přesuňte vypínač napájení na fotoaparátu do polohy <OFF>.**

- 2 Nastavte tiskárnu.**

- Podrobné informace naleznete v návodu k použití tiskárny.

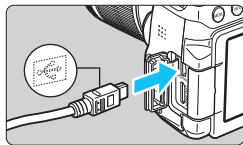

- 3 Připojte fotoaparát k tiskárně.**

- Použijte propojovací kabel dodaný s fotoaparátem.
- Připojte kabel do konektoru <DIGITAL> fotoaparátu tak, aby ikona <↔> na zástrčce kabelu směřovala k přední části fotoaparátu.
- Tiskárnu připojte podle pokynů v návodu k použití tiskárny.

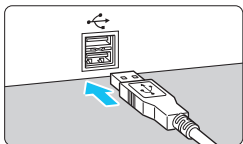

- 4 Zapněte tiskárnu.**

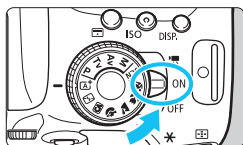

- 5 Přesuňte vypínač napájení fotoaparátu do polohy <ON>.**

- ▶ U některých tiskáren může zaznít signál zvukové signalizace.



6 Přehraďte snímek.

- Stiskněte tlačítko <▶>.
- ▶ Zobrazí se snímek společně s ikonou <📷> v levém horním rohu obrazovky, signalizující, že je fotoaparát připojen k tiskárně.



- Před použitím tiskárny se ujistěte, zda je vybavena portem pro připojení PictBridge.
- Filmy nelze vytisknout.
- Fotoaparát nelze použít s tiskárnami, které jsou kompatibilní pouze se standardy CP Direct nebo Bubble Jet Direct.
- Nepoužívejte jiný propojovací kabel než kabel, který je součástí dodávky.
- Pokud se v kroku 5 ozve dlouhý signál zvukové signalizace, došlo k potížím s tiskárnou. Vyřešte potíže uvedené v chybové zprávě (str. 328).
- Po nastavení libovolného z následujících režimů snímání nebo libovolné z následujících funkcí nelze fotoaparát připojit k tiskárně. Zrušte veškerá příslušná nastavení a znovu připojte fotoaparát k tiskárně propojovacím kabelem.
 - <📷> nebo <📷> v režimu <SCN>
 - Potlačení šumu u více snímků
 - Položka [📶1: Wi-Fi/NFC] nastavená na možnost [Povolit]



- Můžete tisknout také snímky typu RAW pořízené tímto fotoaparátem.
- Pokud použijete k napájení fotoaparátu baterii, zkontrolujte, zda je plně nabitá. Plně nabitý bateriový zdroj vám umožní tisknout přibližně 2 h.
- Před odpojením kabelu nejdříve vypněte fotoaparát a tiskárnu. Při vytahování držte kabel za zástrčku (nedržte samotný kabel).
- Při přímém tisku doporučujeme k napájení fotoaparátu použít DC propojku DR-E18 (prodává se samostatně) a napájecí adaptér AC-E6N (prodává se samostatně).

Zobrazení na obrazovce a možnosti nastavení se u jednotlivých tiskáren liší. Některá nastavení nemusí být k dispozici. Podrobné informace naleznete v návodu k použití tiskárny.

Ikona připojení k tiskárně



1 Vyberte snímek, který chcete vytisknout.

- Zkontrolujte, zda se na displeji LCD vlevo nahoře zobrazila ikona <☞>.
- Stisknutím tlačítek <◀> <▶> vyberte snímek pro tisk.

2 Stiskněte tlačítko <SET>.

- ▶ Zobrazí se obrazovka nastavení tisku.

Obrazovka nastavení tisku

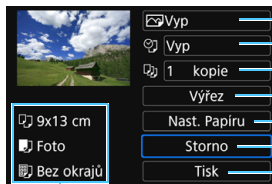

- Umožňuje nastavení efektů tisku (str. 324).
- Slouží k zapnutí a vypnutí tisku data nebo čísla souboru na snímku.
- Umožňuje nastavit počet kopií k tisku.
- Slouží k nastavení oblasti tisku (str. 327).
- Umožňuje nastavit velikost papíru, typ a rozvržení.
- Slouží k návratu na obrazovku z kroku 1.
- Umožňuje zahájit tisk.

Zobrazí se nastavená velikost papíru, typ a rozvržení.

* V závislosti na tiskárně nemusí být možné zvolit určitá nastavení, jako je tisk data a čísla souboru nebo ořez.

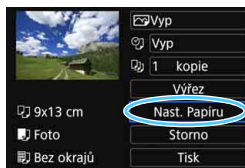

3 Vyberte položku [Nast. Papíru].

- Vyberte položku [Nast. Papíru] a stiskněte tlačítko <SET>.
- ▶ Zobrazí se obrazovka nastavení papíru.

Nastavení velikosti papíru

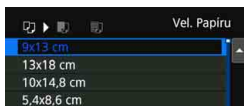

- Vyberte velikost papíru vloženého v tiskárně a stiskněte tlačítko <SET>.
- ▶ Zobrazí se obrazovka nastavení typu papíru.

Nastavení typu papíru

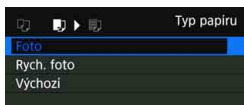

- Vyberte typ papíru vloženého v tiskárně a stiskněte tlačítko <SET>.
- ▶ Zobrazí se obrazovka rozvržení stránky.

Nastavení rozvržení stránky

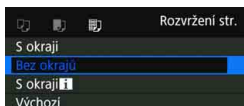

- Vyberte požadované rozvržení stránky a stiskněte tlačítko <SET>.
- ▶ Znovu se zobrazí obrazovka nastavení tisku.

S okraji	Výtisky budou mít po stranách bílé okraje.
Bez okrajů	Výtisky nebudou mít okraje. Pokud tiskárna tisk bez okrajů neumožňuje, budou na výtisku bílé okraje i v tomto případě.
S okraji [f]	Na okraje výtisků formátu 9 × 13 cm nebo větších se vytisknou informace o snímku*1.
xx plus	Možnost tisku 2, 4, 8, 9, 16 nebo 20 snímků na jeden list.
20 plus [f] 35 plus [f]	Na papír formátu A4 nebo Letter*2 se vytiskne 20 nebo 35 náhledů snímků. • Pro možnost [20 plus [f]] se vytisknou informace o snímcích*1.
Výchozí	Rozvržení stránky se liší v závislosti na modelu tiskárny nebo jejích nastaveních.

*1: Na základě dat Exif se vytisknou údaje, jako jsou název fotoaparátu, název objektivu, režim snímání, rychlost závěrky, clona, hodnota kompenzace expozice, citlivost ISO, vyvážení bílé apod.

*2: Po objednání výtisků podle pokynů uvedených v části „Formát DPOF (Digital Print Order Format)“ (str. 329) doporučujeme provést tisk podle pokynů uvedených v části „Přímý tisk snímků označených k tisku“ (str. 332).

⚠ Pokud se poměr stran snímku liší od poměru stran papíru použitého k tisku a snímek vytisknete bez okrajů, může dojít k podstatnému ořiznutí snímku. Pokud je snímek ořiznutý, může tisk vypadat zrnitější v důsledku menšího počtu pixelů.

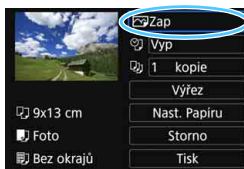

4 Nastavte efekty tisku (optimalizaci snímku).

- Nastavte je, je-li to nutné. Jestliže nepotřebujete nastavit žádné efekty tisku, přejděte ke kroku 5.
- **Obsah zobrazený na obrazovce se liší v závislosti na tiskárně.**
- Vyberte požadovanou možnost a stiskněte tlačítko <SET>.
- Vyberte požadovaný efekt tisku a stiskněte tlačítko <SET>.
- Pokud se ikona <INFO. []> zobrazí jasně, můžete dané efekty tisku také upravit (str. 326).

Efekt tisku	Popis
Zapnuto	Při tisku se použijí standardní barvy tiskárny. Budou aplikovány automatické korekce na základě dat Exif snímku.
Vypnuto	Nepoužije se žádná automatická korekce.
Vivid	Tisk se provede s vyšší saturací zajišťující živější odstíny modré a zelené barvy.
NR	Před tiskem dojde k potlačení šumu na snímku.
B/W Černobíle	Černobílý tisk s reálnou černou.
B/W Chladný tón	Černobílý tisk s černou barvou laděnou do studenějšího, modrého odstínu.
B/W Teplý tón	Černobílý tisk s černou barvou laděnou do teplejšího žlutého odstínu.
Přirozený	Tisk snímku ve skutečných barvách a s reálným kontrastem. Nejsou použity žádné automatické úpravy barev.
Přirozený M	Charakteristiky tisku jsou shodné s nastavením „Přirozený“. Toto nastavení však umožňuje provést jemnější úpravy tisku než nastavení „Přirozený“.
Výchozí	Tisk se bude lišit podle tiskárny. Podrobné informace naleznete v návodu k použití tiskárny.

* Pokud efekty tisku změníte, projeví se změny na snímku zobrazeném vlevo nahoře na obrazovce. Uvědomte si, že vzhled vytištěného snímku se může od zobrazeného snímku, který představuje pouze přibližnou podobu, mírně lišit. Stejně upozornění platí i pro položky [Jas] a [Nast. úrovní] na straně 326.

Při tisku informací o snímku na snímek pořízený s citlivostí ISO z rozšířeného rozsahu (H) se nemusí vytisknout správná hodnota citlivosti ISO.

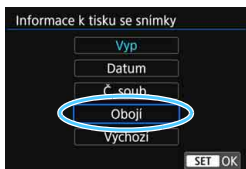

5 Nastavte tisk data a čísla souboru.

- Nastavte je, je-li to nutné.
- Vyberte možnost <📁> a stiskněte tlačítko <SET>.
- Upravte nastavení tisku podle potřeby a poté stiskněte tlačítko <SET>.

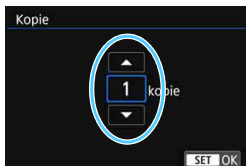

6 Nastavte počet kopií.

- Nastavte jej, je-li to nutné.
- Vyberte možnost <📄> a stiskněte tlačítko <SET>.
- Nastavte počet kopií a stiskněte tlačítko <SET>.

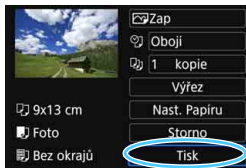

7 Spusťte tisk.

- Vyberte položku [Tisk] a stiskněte tlačítko <SET>.



- Položka [Výchozí] u nastavení efektů tisku a dalších možností představuje výchozí nastavení tiskárny od výrobce tiskárny. Podrobné informace o nastaveních představovaných možností [Výchozí] naleznete v návodu k použití tiskárny.
- V závislosti na velikosti souboru snímku a kvalitě záznamu snímku může zahájení tisku po výběru položky [Tisk] chvíli trvat.
- Pokud je použita korekce sklonu snímku (str. 327), bude tisk snímku trvat déle.
- Chcete-li tisk zastavit, stiskněte tlačítko <SET> v době, kdy je zobrazena položka [Stop], a poté vyberte položku [OK].
- Pokud použijete funkci [4: Vymazat všechna nast.fotoap.] (str. 267), obnoví se výchozí hodnoty všech nastavení.

Úprava efektů tisku

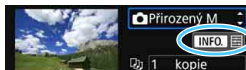

V kroku 4 na straně 324 vyberte požadovaný efekt tisku. Když se ikona **< INFO >** zobrazí jasně, můžete stisknout tlačítko **<INFO.>**. Poté můžete upravit efekty tisku. Možnosti nastavení a zobrazené položky závisí na položce vybrané v kroku 4.

● Jas

Je možné upravit jas snímku.

● Nastavení úrovní

Pokud vyberete možnost **[Ruční]**, můžete změnit rozložení na histogramu a upravit jas a kontrast snímku.

Během zobrazení obrazovky Nastavení úrovní stiskněte tlačítko **<INFO.>** a změňte polohu ukazatele **<I>**. Stisknutím tlačítek **<◀>** **<▶>** můžete volně upravit úroveň stínů (0 až 127) nebo světel (128 až 255).



● Zesvětlení

Tato funkce je účinná v protisvětle, kdy tvář fotografované osoby vypadá tmavá. Je-li nastavena možnost **[Zap]**, dojde při tisku k projasnění tváří.

● Korekce červených očí

Funkce je vhodná pro snímky pořízené s bleskem, na kterých mají fotografované objekty červené oči. Pokud je nastavena možnost **[Zap]**, dojde při tisku ke korekci červených očí.



- Efekty **[Zesvětlení]** a **[Kor.červ.očí]** se na obrazovce neprojeví.
- Jestliže vyberete položku **[Detail. nast.]**, můžete upravit následující položky: **[Kontrast]**, **[Saturace]**, **[Tón barvy]** a **[Vyváž. barvy]**. Chcete-li nastavit položku **[Vyváž. barvy]**, stiskněte tlačítka **<▲>** **<▼>** nebo **<◀>** **<▶>**. Písmeno B označuje modrou barvu, A jantarovou, M purpurovou a G zelenou. Vyvážení barev snímku se upraví směrem k barvě, k níž posunete značku.
- Pokud vyberete položku **[Vymazat vše]**, obnoví se výchozí hodnoty veškerých nastavení efektů tisku.

Oříznutí snímku

Korekce sklonu



Můžete oříznout snímek a vytisknout pouze zvětšenou verzi oříznuté části, jako kdybyste změnili kompozici snímku. **Výřez nastavte bezprostředně před tiskem.** Pokud byste nastavili výřez a teprve poté upravili nastavení tisku, může být nutné nastavit výřez před tiskem znovu.

- 1 Na obrazovce nastavení tisku vyberte položku [Výřez].
- 2 Nastavte velikost rámečku výřezu, jeho polohu a poměr stran.

- Vytiskne se oblast snímku ohraničená rámečkem ořezu. Poměr stran rámečku ořezu lze změnit pomocí položky [Nast. Papíru].

Změna velikosti rámečku ořezu

Velikost rámečku ořezu změňte stisknutím tlačítka <Q> nebo <Q>. Čím je rámeček ořezu menší, tím větší bude zvětšení snímku pro tisk.

Přesunutí rámečku ořezu

Stisknutím navigačních tlačítek <D> můžete přesouvat rámeček po snímku ve svislém nebo vodorovném směru. Posouvejte rámeček ořezu, dokud nebude pokrývat požadovanou oblast snímku.

Přepínání orientací rámečku ořezu

Stisknutím tlačítka <INFO> přepnete mezi orientacemi na výšku a na šířku rámečku ořezu. Tímto způsobem můžete vytvořit ze snímku vyfotografovaného na šířku výtisk orientovaný na výšku.

Korekce sklonu snímku

Otáčením voliče <R> můžete upravit úhel sklonu snímku až o ± 10 stupňů v krocích po 0,5 stupně. Po úpravě sklonu snímku se ikona <K> na obrazovce změní na modrou.

- 3 Stisknutím tlačítka <SET> ukončete režim výřezu.

- ▶ Znovu se zobrazí obrazovka nastavení tisku.
- Oblast výřezu snímku je znázorněna na obrazovce nastavení tisku vlevo nahoře.

- V závislosti na tiskárně se oříznutá oblast snímku nemusí vytisknout tak, jak byla nastavena.
- Čím menší rámeček ořezu nastavíte, tím zrnitější bude vzhled vytištěného snímku.
- Při ořezávání snímku sledujte displej LCD fotoaparátu. Pokud byste sledovali snímek na obrazovce televizoru, nemusel by se rámeček ořezu zobrazit přesně.



Řešení chyb tiskárny

Pokud se po vyřešení chyby tiskárny (došel inkoust, došel papír apod.) a výběru položky **[Pokrač.]** neobnoví tisk, obnovte jej pomocí tlačítek na tiskárně. Podrobné pokyny pro obnovení tisku naleznete v návodu k použití tiskárny.

Chybové zprávy

Pokud dojde k potížím při tisku, zobrazí se na displeji LCD fotoaparátu chybová zpráva. Zastavte tisk stisknutím tlačítka **<SET>**. Po vyřešení potíží znovu tisk spusťte. Podrobné informace o řešení potíží při tisku naleznete v návodu k použití tiskárny.

Chyba papíru

Zkontrolujte, zda je v tiskárně správně vložen papír.

Chyba inkoustu

Zkontrolujte hladinu inkoustů v tiskárně a odpadní nádobku inkoustu.

Chyba hardwaru

Zkontrolujte, zda se nevyskytly jiné potíže s tiskárnou kromě došlého papíru či inkoustu.

Chyba souboru

Vybraný snímek nelze vytisknout pomocí standardu PictBridge. Nemusí být možný tisk snímků vyfotografovaných jiným fotoaparátem nebo snímků upravených pomocí počítače.

Formát DPOF (Digital Print Order Format)

Můžete nastavit druh tisku, tisk data a tisk čísla souboru. Nastavení tisku budou aplikována na všechny snímky označené k tisku. (Nelze použít jiné nastavení pro každý ze snímků.)

Nastavení možností tisku

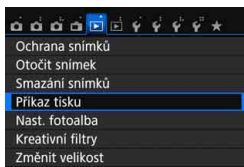

1 Vyberte položku [Příkaz tisku].

- Na kartě [▶1] vyberte položku [Příkaz tisku] a stiskněte tlačítko <SET>.

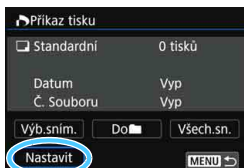

2 Vyberte položku [Nastavit].

- Vyberte položku [Nastavit] a stiskněte tlačítko <SET>.

3 Nastavte požadovanou možnost.

- Nastavte položky [Druh tisku], [Datum] a [Č. Souboru].
- Vyberte možnost, kterou chcete nastavit, a stiskněte tlačítko <SET>. Vyberte požadované nastavení a stiskněte tlačítko <SET>.

[Druh tisku]





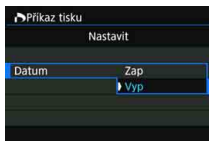

[Datum]

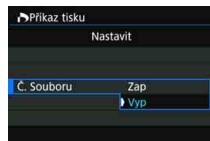

[Č. Souboru]



Druh tisku		Standardní	Tisk jednoho snímku na jeden list.
		Index	Na jeden list se vytiskne více náhledů snímků.
	 	Obojí	Standardní tisk i tisk náhledů.
Datum	Zapnuto	Možnost [Zap] zajistí vytištění data zaznamenání snímku na výtisk.	
	Vypnuto		
Číslo souboru	Zapnuto	Možnost [Zap] zajistí vytištění čísla souboru na výtisk.	
	Vypnuto		

4 Ukončete nastavení.

- Stiskněte tlačítko <MENU>.
- ▶ Znovu se zobrazí obrazovka příkazu tisku.
- Poté výběrem položky **[Výb.sním.]**, **[Do ■]** nebo **[Všech.sn.]** označte snímky k tisku.

- Snímky typu RAW a filmy nelze označit k tisku. Snímky typu RAW lze tisknout pomocí standardu PictBridge (str. 320).
- I v případě, že jsou položky **[Datum]** a **[Č. Souboru]** nastaveny na možnost **[Zap]**, nemusí se datum nebo číslo souboru vytisknout, v závislosti na nastavení typu tisku a modelu tiskárny.
- Pro výtisky typu **[Index]** nelze současně nastavit položku **[Datum]** i položku **[Č. Souboru]** na možnost **[Zap]**.
- Při tisku pomocí formátu DPOF použijte kartu, u které byla nastavena specifikace příkazu tisku. Pokud pouze extrahujete snímky z karty a pokusíte se je vytisknout, nebude je možné tisknout podle stanoveného příkazu tisku.
- Některé tiskárny kompatibilní se standardem DPOF a fotolaboratoře nemusí umožňovat tisk snímků podle vašeho zadání. Před provedením tisku si prostudujte návod k použití tiskárny, případně se obraťte na pracovníky fotolaboratoře a vyžádejte si informace o kompatibilitě při objednávání snímků k tisku.
- Nevkládejte do fotoaparátu kartu, na které byl nastaven příkaz tisku v jiném fotoaparátu, a nepokoušejte se pak znovu příkaz tisku nastavit. Mohlo by dojít k přepsání příkazu tisku. V závislosti na typu snímku by také nemuselo být možné provést příkaz tisku.

Označení snímků k tisku

● Výběr snímku

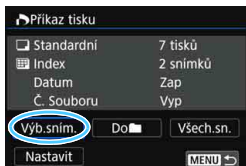

Slouží k výběru a označení snímků po jednom.

Stisknutím tlačítka <☒·Q> můžete vybrat snímky ze zobrazení po třech snímcích.

Chcete-li se vrátit k zobrazení jednotlivých snímků, stiskněte tlačítko <Q>.

Stisknutím tlačítka <MENU> uložíte příkaz tisku na kartu.

[Standardní] [Obojí]

Stisknutím tlačítek <▲> <▼> nastavíte počet kopií, v nichž chcete zobrazený snímek vytisknout.

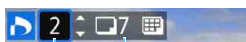

Množství

Celkový počet vybraných snímků



Zatržítka

Ikona náhledů

[Index]

Stisknutím tlačítka <SET> doplňte zatržítka <✓> do políčka. Snímek bude zahrnut do tisku náhledů.

● Do

Vyberte položku [**Označit vše ve složce**] a zvolte složku. Vytvoří se příkaz tisku pro jednu kopii všech snímků ve složce. Pokud vyberete položku [**Vymazat vše ve složce**] a zvolíte složku, příkaz tisku pro tuto složku se zcela zruší.

● Všechny snímky

Pokud vyberete položku [**Označit vše na kartě**], bude k tisku nastavena jedna kopie všech snímků uložených na kartě. Pokud vyberete položku [**Vymazat vše na kartě**], bude vymazán příkaz tisku pro všechny snímky uložené na kartě.



- Uvědomte si, že snímky typu RAW a filmy nebudou zahrnuty do příkazu tisku, ani když nastavíte možnost [**Do**] nebo [**Všechny sn.**].
- Při použití tiskárny kompatibilní se standardem PictBridge netiskněte v rámci jednoho příkazu tisku více než 400 snímků. Pokud byste označili k tisku více snímků, nemusely by se všechny snímky vytisknout.

Přímý tisk snímků označených k tisku

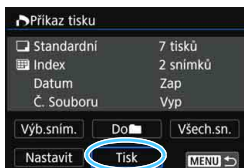

Při použití tiskárny kompatibilní se standardem PictBridge lze snímky snadno vytisknout pomocí formátu DPOF.

1 Proveďte přípravu k tisku.

- Vyhledejte informace na straně 320.
Postupujte podle pokynů uvedených v části „Připojení fotoaparátu k tiskárně“ až do kroku 5.

2 Na kartě [▶ 1] vyberte položku [Příkaz tisku].

3 Vyberte položku [Tisk].

- Položka [Tisk] se zobrazí pouze v případě, že je fotoaparát připojen k tiskárně a je možný tisk.

4 Nastavte položku [Nast. Papíru] (str. 322).

- V případě potřeby nastavte efekty tisku (str. 324).

5 Vyberte položku [OK].

- Před tiskem nezapomeňte nastavit velikost papíru.
- Některé tiskárny neumožňují vytisknout na snímky číslo souboru.
- Pokud je nastavena možnost [S okraji], mohou některé tiskárny vytisknout datum na okraj snímku.
- U některých tiskáren může být datum nevýrazné, protože se může vytisknout na světlém pozadí nebo na okraji.
- U položky [Nast. úrovní] nelze vybrat položku [Ruční].

- Pokud jste tisk zastavili a chcete znovu spustit tisk zbývajících snímků, vyberte položku [Obnovit]. Uvědomte si, že tisk se neobnoví, pokud nastane jakákoli z následujících situací.
 - Před obnovením tisku jste změnili příkaz tisku nebo jste odstranili libovolné snímky označené k tisku.
 - Při nastavování náhledů před obnovením tisku jste změnili nastavení papíru.
 - Zbývající kapacita karty byla po pozastavení tisku příliš nízká.
- Jestliže dojde k potížím při tisku, vyhledejte informace na straně 328.



Určení snímků pro fotoalbum

Můžete určit až 998 snímků pro tisk ve fotoalbu. Při použití softwaru EOS Utility (software EOS) k přenosu snímků do počítače se určené snímky zkopírují do vyhrazené složky. Tato funkce je užitečná pro online objednávání fotoalb.

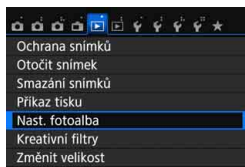
Určení snímků po jednom



1 Vyberte položku [Nast. fotoalba].

- Na kartě [ 1] vyberte položku [Nast. fotoalba] a stiskněte tlačítko <  >.

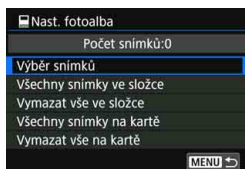







2 Vyberte položku [Výběr snímků].

- Vyberte položku [Výběr snímků] a stiskněte tlačítko <  >.
- ▶ Zobrazí se snímek.



3 Vyberte snímek, který chcete použít pro fotoalbum.

- Stisknutím tlačítek <  > <  > vyberte snímek, který chcete použít pro fotoalbum, a stiskněte tlačítko <  >.
- Stisknutím tlačítka <  > můžete vybrat snímky ze zobrazení po třech snímcích. Chcete-li se vrátit k zobrazení jednotlivých snímků, stiskněte tlačítko <  >.
- Opakováním tohoto kroku vyberte další snímky. Počet určených snímků se bude zobrazovat v levém horním rohu obrazovky.
- Jestliže chcete určení snímku zrušit, stiskněte znovu tlačítko <  >.
- Chcete-li přejít zpět do nabídky, stiskněte tlačítko <  >.

Určení všech snímků ve složce nebo na kartě

Můžete najednou určit všechny snímky ve složce nebo na kartě.

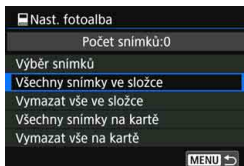

Pokud je položka [▶ 1: **Nast. fotoalba**] nastavena na možnost [**Všechny snímky ve složce**] nebo [**Všechny snímky na kartě**], budou pro fotoalbum určeny všechny snímky ve složce či na kartě.

Určení snímků pro fotoalbum zrušíte výběrem možnosti [**Vymazat vše ve složce**] nebo [**Vymazat vše na kartě**].

- ❗ Snímky typu RAW a filmy nelze určit pro fotoalbum.
- Snímky, které jsou již určeny pro fotoalbum v jiném fotoaparátu, nevybírejte pro další fotoalbum pomocí tohoto fotoaparátu. Může dojít k přepsání nastavení fotoalba.

13

Uživatelské nastavení fotoaparátu

Různé funkce fotoaparátu můžete prostřednictvím uživatelských funkcí přizpůsobit svým prioritám při fotografování snímků. Uživatelské funkce lze nastavit a používat pouze v režimech kreativní zóny.



MENU Postup nastavení uživatelských funkcí ☆

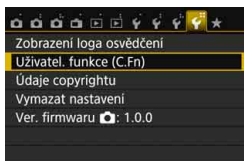

Číslo uživatelské funkce

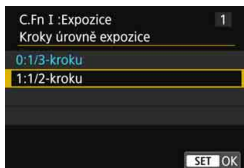

1 Vyberte položku [Uživatel. funkce (C.Fn)].

- Na kartě [4] vyberte položku [Uživatel. funkce (C.Fn)] a stiskněte tlačítko <SET>.

2 Vyberte číslo uživatelské funkce.

- Stisknutím tlačítek <◀> <▶> vyberte číslo uživatelské funkce a stiskněte tlačítko <SET>.

3 Změňte nastavení požadovaným způsobem.

- Stisknutím tlačítek <▲> <▼> vyberte požadované nastavení (číselnou hodnotu) a stiskněte tlačítko <SET>.
- Pokud chcete nastavit další uživatelské funkce, opakujte kroky 2 a 3.
- V dolní části obrazovky jsou pod příslušnými čísly funkcí zobrazena aktuální nastavení uživatelských funkcí.

4 Ukončete nastavení.



- Stiskněte tlačítko <MENU>.
- ▶ Znovu se zobrazí obrazovka pro krok 1.

Vymazání všech uživatelských funkcí

V nabídce [4: Vymazat nastavení] vyberte položku [Vymaz.vš.uživ. funkce(C.Fn)], která zajistí vymazání všech nastavení uživatelských funkcí (str. 267).

Uživatelské funkce

C.Fn I: Expozice

			 Snímání s živým náhledem	 Snímání filmů
1	Kroky úrovně expozice	str. 338	<input type="radio"/>	<input type="radio"/>
2	Rozšíření ISO		<input type="radio"/>	V režimu M

C.Fn II: Snímek

3	Priorita zvýraznění tónu	str. 339	<input type="radio"/>	<input type="radio"/>
---	--------------------------	----------	-----------------------	-----------------------

C.Fn III: Autofocus/Pohon

4	Spuštění pomocného světla AF	str. 340	<input type="radio"/> *	
5	Metoda volby oblasti AF			
6	Automatická volba AF bodu: Sledování barvy	str. 341		
7	Zobrazení AF bodu při ostření			
8	Podsvětlení hledáčku	str. 342		
9	Blokování zrcadla			

* Při použití blesku Speedlite řady EX (prodává se samostatně) vybaveného LED diodovým světlem.

C.Fn IV: Obsluha/Jiné

10	Tlačítko závěrka/blokování AE	str. 343	<input type="radio"/>	<input type="radio"/>
11	Přiřadit tlačítko SET	str. 344	<input type="radio"/>	<input type="radio"/>
12	LCD displej při zapnutí napájení		(s výjimkou 3)	(s výjimkou 2, 3, 6)*
13	Zatažení objektivu při vypnutí	str. 345	<input type="radio"/>	<input type="radio"/>

* Nastavení 1 a 4 nejsou funkční při snímání filmů.

* Položku [5: Citlivost ISO] lze nastavit pouze pro snímání v režimu ruční expozice.



Uživatelské funkce zobrazené šedou barvou nelze použít při snímání s živým náhledem ani při snímání filmů. (Nastavení jsou deaktivována.)

MENU Nastavení uživatelských funkcí ☆

Uživatelské funkce jsou uspořádány do čtyř skupin podle typu funkce: C.Fn I: Expozice, C.Fn II: Snímek, C.Fn III: Autofocus/Pohon, C.Fn IV: Obsluha/Jiné.

C.Fn I: Expozice

C.Fn-1 Kroky úrovně expozice

0: 1/3-kroku

1: 1/2-kroku

Slouží k nastavení kroků po 1/2 EV pro rychlost závěrky, clonu, kompenzaci expozice, automatický braketing expozice (AEB), kompenzaci expozice s bleskem apod. To je užitečné, pokud upřednostňujete řízení expozice ve větších krocích než po 1/3 EV.

 Při nastavení možnosti 1 se zobrazí úroveň expozice níže uvedeným způsobem.



C.Fn-2 Rozšíření ISO

0: Vypnuto

1: Zapnuto

Při nastavování citlivosti ISO můžete nastavit možnost „H“ (odpovídá citlivosti ISO 25600) pro fotografie a možnost „H“ (odpovídá citlivosti ISO 12800) pro filmy. Uvědomte si, že pokud je funkce [C.Fn-3: Priorita zvýraz. tónu] nastavena na možnost [1: Povolit], nelze nastavit možnost „H“.

C.Fn II: Snímek

C.Fn-3 Priorita zvýraznění tónu

0: Zakázat

1: Povolit

Umožňuje zlepšit podrobnosti ve světlech. Dynamický rozsah je rozšířen od standardní 18% šedé až po úroveň nejvyššího jasu. Přechody mezi šedou a světlými tóny jsou plynulejší.



- Při nastavení možnosti 1 se pro funkci Auto Lighting Optimizer (Automatická optimalizace jasu) (str. 136) automaticky nastaví hodnota **[Zakázat]** a nastavení nebude možné změnit.
- Při nastavení možnosti 1 může být šum (zrnitý obraz, pruhy atd.) nepatrně nápadnější než při nastavení možnosti 0.



Při nastavení možnosti 1 bude možné nastavit citlivost ISO v rozsahu ISO 200 až 12800 (až ISO 6400 pro filmy).

O povolení priority zvýraznění tónu také informuje ikona <D+> zobrazená v hledáčku a na displeji LCD.

C.Fn III: Autofocus/Pohon

C.Fn-4 Spuštění pomocného světla AF

Umožňuje povolit nebo zakázat pomocné světlo AF vestavěného blesku nebo pomocné světlo AF externího blesku Speedlite určeného pro fotoaparát EOS.

0: Povolit

V případě potřeby bude emitováno pomocné světlo AF.

1: Zakázat

Nebude emitováno pomocné světlo AF. To zabraňuje, aby pomocné světlo AF rušilo jiné.

2: Bleskne pouze externí blesk

Pokud je nasazen externí blesk Speedlite, bude v případě potřeby emitovat pomocné světlo AF. U vestavěného blesku fotoaparátu nebude funkce pomocného světla AF aktivována.

3: Pouze pomocné světlo IR AF



Je-li nasazen externí blesk Speedlite, bude emitováno pouze infračervené pomocné světlo AF. Funkci nastavte, pokud nechcete, aby fotoaparát emitoval pomocné světlo AF jako sekvenci slabých záblesků. Při použití blesku Speedlite řady EX vybaveného LED diodovým světlem nedojde k automatickému zapnutí tohoto světla a k emitování pomocného světla AF.

 Pokud je uživatelská funkce [**Spuštění pomocného světla AF**] externího blesku Speedlite nastavena na možnost [**Zakázat**], nastavení této funkce bude přepsáno a pomocné světlo AF nebude emitováno.



C.Fn-5 Metoda volby oblasti AF

Můžete nastavit metodu pro změnu režimu výběru oblasti AF.





0: → Tlačítko volby oblasti AF

Po stisknutí tlačítka  nebo  se při každém stisknutí tlačítka  změní režim výběru oblasti AF.

1: → Hlavní ovladač

Po stisknutí tlačítka  nebo  se bude při otáčení voliče  měnit režim výběru oblasti AF.



- Při nastavení možnosti 1 můžete stisknutím tlačítek  >  nebo  >  posunout AF bod.
- Při použití bateriového gripu BG-E18 (prodává se samostatně) a nastavení možnosti 1 můžete změnit režim výběru oblasti AF pomocí bateriového gripu.

C.Fn-6 Automatická volba AF bodu: Sledování barvy

Tuto funkci použijte k automatickému zaostřování rozpoznáním barev odpovídajících tónům pleti. Lze ji použít v režimu jednosnímkového automatického zaostřování (One-Shot AF), pokud je jako režim výběru oblasti AF nastaveno zónové AF (ruční výběr zóny) nebo automatický výběr z 19 AF bodů.

0: Pouze One-Shot AF

V režimu jednosnímkového automatického zaostřování (One-Shot AF) fotoaparát vybere AF body automaticky na základě informací automatického zaostřování a informací o barvách odpovídajících tónům pleti. Tím se usnadní zaostřování na osoby, takže při snímání můžete upřednostnit výběr kompozice.

1: Zakázat

AF body se vyberou automaticky pouze na základě údajů AF. Obvykle dojde k zaostření na nejbližší objekt.



- Při nastavení možnosti 0 bude zaostřování trvat nepatrně déle než při nastavení možnosti 1.
- Ani po nastavení možnosti 0 nemusí být, v závislosti na podmínkách fotografování a fotografovaném objektu, dosaženo očekávaného výsledku.
- Při nedostatečném osvětlení, kdy blesk automaticky emituje pomocné světlo AF, je AF bod vybrán automaticky pouze na základě informací AF. (K automatickému zaostřování se nepoužijí informace o barvách odpovídajících tónům pleti.)

C.Fn-7 Zobrazení AF bodu při ostření

Můžete nastavit, zda se zobrazí nebo nezobrazí AF body v následujících případech: 1. při výběru AF bodů, 2. pokud je fotoaparát připraven k fotografování (před zahájením činnosti AF), 3. během činnosti AF a 4. po dosažení zaostření.

0: Vybraný (konstantní)

Vždy jsou zobrazeny vybrané AF body.

1: Všechny (konstantní)

Vždy je zobrazeno všech 19 AF bodů.

2: Vybraný (pre-AF, zaostřený)

Vybrané AF body se zobrazí pro případy 1, 2 a 4.

3: Vybraný (zaostřený)

Vybrané AF body se zobrazí pro případy 1 a 4.

4: Zakázat zobrazení

Pro případy 2, 3 a 4 se vybrané AF body nezobrazí.



Při nastavení možnosti 2 nebo 3 se AF bod nezobrazí, ani když inteligentní průběžné automatické zaostřování (AI Servo AF) dosáhne zaostření.

C.Fn-8 Podsvětlení hledáčku

Můžete nastavit, zda se v hledáčku po dosažení zaostření červeně rozsvítí AF body nebo nikoli.

0: Automaticky

AF body se automaticky červeně rozsvítí za slabého osvětlení.





1: Povolit

AF body se rozsvítí červeně bez ohledu na úroveň okolního světla.

2: Zakázat

AF body se nerozsvítí červeně.

 Pokud je nastaveno inteligentní průběžné automatické zaostřování (AI Servo AF), nedojde při dosažení zaostření k červenému osvětlení.

- 
- Po stisknutí tlačítka  nebo  budou AF body osvětleny červeně, bez ohledu na toto nastavení.
 - Červeně se rozsvítí také hranice poměru stran (str. 120) a rastr a detekce mihotání nastavené pomocí položky [ 2: Zobrazení v hledáčku].

C.Fn-9 Blokování zrcadla

0: Zakázáno

1: Povoleno

Umožňuje zabránit rozhýbání fotoaparátu v důsledku otřesů fotoaparátu způsobených pohybem zrcadla (otřes zrcadla), při fotografování se silnými teleobjektivy nebo fotografování detailů (makrofotografování). Postup při blokování zrcadla naleznete na straně 163.

C.Fn IV: Obsluha/Jiné

C.Fn-10 Tlačítko závěrka/blokování AE

0: AF/blokování AE

1: Blokování AE/AF

Tato možnost je užitečná, pokud chcete provádět zaostřování a měření samostatně. Po stisknutí tlačítka <✱> se provede automatické zaostření a stisknutí tlačítka spouště do poloviny způsobí blokování automatické expozice.

2: AF/blokování AF, neblokování AE

Při inteligentním průběžném automatickém zaostřování (AI Servo AF) můžete stisknutím tlačítka <✱> dočasně pozastavit činnost AF. Tímto způsobem lze při automatickém zaostřování předejít nesprávnému zaostření, které by mohla způsobit jakákoli dočasná překážka mezi fotoaparátem a fotografovaným objektem. Expozice je nastavena v okamžiku vyfotografování snímku.

3: AE/AF, neblokování AE

Tato funkce je užitečná pro objekty, které se opakovaně pohybují a zastavují. Při inteligentním průběžném automatickém zaostřování (AI Servo AF) můžete stisknutím tlačítka <✱> spustit nebo ukončit inteligentní průběžné automatické zaostřování. Expozice je nastavena v okamžiku vyfotografování snímku. Můžete tedy nastavit fotoaparát tak, aby bylo možné dosáhnout optimálního zaostření a optimální expozice, a počkat na rozhodující okamžik.



Při snímání s živým náhledem nebo snímání filmů

- Při použití nastavení 1 nebo 3 zajistíte jednosnímkové automatické zaostřování (One-Shot AF) stisknutím tlačítka <✱>. Také se nepoužije automatické zaostřování pro snímání při expozici dotykem.
- Při použití nastavení 2 zajistíte jednosnímkové automatické zaostřování (One-Shot AF) stisknutím tlačítka spouště do poloviny.

C.Fn-11 Přiřadit tlačítko SET

Tlačítku <SET> lze přiřadit často používanou funkci. Když je fotoaparát připraven k fotografování, zobrazí se po stisknutí tlačítka <SET> obrazovka nastavení příslušné funkce.

0: Normální (zakázán)

1: Kvalita snímku

Zobrazí se obrazovka nastavení kvality snímku.

2: Kompenzace expozice s bleskem

Zobrazí se obrazovka nastavení kompenzace expozice s bleskem.

3: Displej LCD Zapnuto/Vypnuto

Můžete zapnout nebo vypnout displej LCD.

4: Zobrazení nabídky

Zobrazí se obrazovka nabídky.

5: Citlivost ISO

Zobrazí se obrazovka nastavení citlivosti ISO.

6: Nastavení funkce blesku

Zobrazí se obrazovka nastavení funkce vestavěného blesku nebo externího blesku.

C.Fn-12 LCD displej při zapnutí napájení

0: Zobrazení

Jakmile zapnete vypínač napájení, zobrazí se nastavení fotografování (str. 61).

1: Zůstat ve vypnutém stavu

Pokud stisknete tlačítko <DISP.> a vypnete fotoaparát, zatímco je vypnutý displej LCD, nezobrazí se po opětovném zapnutí fotoaparátu nastavení snímání. Tímto způsobem lze šetřit energii baterie. Obrazovky nabídek a přehrávání snímků budou nadále funkční, pokud je použijete.

Pokud stisknutím tlačítka <DISP.> zobrazíte nastavení snímání a poté vypnete fotoaparát, zobrazí se nastavení snímání i po opětovném zapnutí fotoaparátu.

C.Fn-13 Zatažení objektivu při vypnutí

Tato funkce se používá k nastavení zatahovacího mechanismu objektivu, pokud je na fotoaparát nasazen objektiv STM s ozubeným převodem (jako je EF40mm f/2.8 STM). Můžete ji nastavit tak, aby se vysunutý objektiv při přesunutí vypínače napájení fotoaparátu do polohy <OFF> automaticky zatáhl.

0: Povolit

1: Zakázat



- Při automatickém vypnutí napájení se objektiv nezatáhne, bez ohledu na nastavení.
- Před sejmutím objektivu se ujistěte, že je zatažený.



Při nastavení možnosti 0 se tato funkce uplatní, bez ohledu na nastavení (AF nebo MF) přepínače režimů zaostřování na objektivu.

MENU Uložení uživatelské nabídky Moje menu ☆

Na kartě Moje menu můžete uložit až šest možností nabídky a uživatelských funkcí, jejichž nastavení měníte nejčastěji.

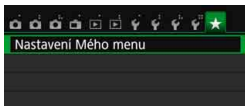

1 Vyberte položku [Nastavení Mého menu].

- Na kartě [★] vyberte položku [Nastavení Mého menu] a stiskněte tlačítko <SET>.

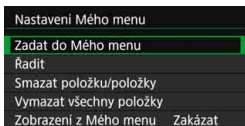

2 Vyberte položku [Zadat do Mého menu].

- Vyberte položku [Zadat do Mého menu] a stiskněte tlačítko <SET>.

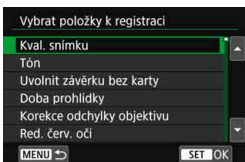

3 Zadejte požadované položky.

- Vyberte položku a stiskněte tlačítko <SET>.
- V potvrzovacím dialogu vyberte možnost [OK] a stisknutím tlačítka <SET> uložte položku.
- Můžete uložit až šest položek.
- Chcete-li se vrátit na obrazovku v kroku 2, stiskněte tlačítko <MENU>.

Nastavení Mého menu

• Řadit

Můžete změnit pořadí uložených položek Moje menu. Vyberte položku [Řadit] a vyberte položku, jejíž pořadí chcete změnit. Poté stiskněte tlačítko <SET>. Zatímco je zobrazena ikona [◆], změňte stisknutím tlačítek <▲> <▼> pořadí a poté stiskněte tlačítko <SET>.

• Smazat položku/položky a Vymazat všechny položky

Můžete smazat libovolnou z uložených položek. Možnost [Smazat položku/položky] slouží k postupnému odstraňování položek po jedné a možnost [Vymazat všechny položky] k odstranění všech uložených položek najednou.

• Zobrazení z Mého menu

Je-li nastavena možnost [Povolit], zobrazí se v případě zobrazení obrazovky nabídky karta [★] jako první.

14

Referenční informace

Tato kapitola poskytuje referenční informace pro funkce fotoaparátu, systémové příslušenství atd.



Logo osvědčení

Vyberte položku [**14: Zobrazení loga osvědčení**] a stisknutím tlačítka <SET> zobrazíte některá loga certifikací fotoaparátu. Další loga osvědčení naleznete v tomto návodu k použití, na těle fotoaparátu a na obalu fotoaparátu.

MENU Kontrola údajů o bateriích

Stav baterie můžete zkontrolovat na displeji LCD.

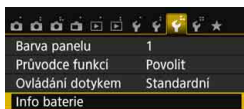

Vyberte položku [Info baterie].

- Na kartě [43] vyberte položku [Info baterie] a stiskněte tlačítko <SET>.
- ▶ Znovu se zobrazí obrazovka informací o baterii.

Umístění baterie

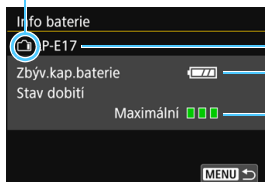

Model použité baterie nebo domácího zdroje napájení.

Zobrazí se ikona stavu baterie (str. 41).

Schopnost dobítí baterie se zobrazuje jednou ze tří úrovní.

■■■ (Zelená) : Dobrá schopnost dobítí baterie.

■■□ (Zelená) : Mírně zhoršená schopnost dobítí baterie.

■□□ (Červená) : Doporučujeme zakoupit novou baterii.

⚠ Doporučujeme používat originální bateriový zdroj LP-E17 od společnosti Canon. Pokud použijete baterie, které nejsou originálními výrobky společnosti Canon, nemusí být dosaženo plného výkonu tohoto fotoaparátu nebo může dojít k závadě.

- Údaje o bateriích se zobrazí i při použití bateriového gripu BG-E18. Při připojení dvou bateriových zdrojů LP-E17 se zobrazí kombinovaný stav baterie pro oba zdroje.
- Pokud se zobrazí chybová zpráva komunikace s baterií, postupujte podle zprávy.

Použití domovní zásuvky elektrické sítě

Fotoaparát můžete napájet z domovní zásuvky elektrické sítě pomocí DC propojky DR-E18 a napájecího adaptéru AC-E6N (obojí se prodává samostatně).

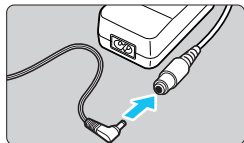

1 Připojte zástrčku DC propojky.

- Připojte zástrčku DC propojky do zdířky napájecího adaptéru.

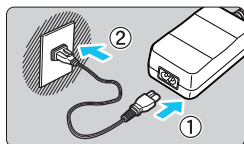

2 Připojte napájecí kabel.

- Připojte napájecí kabel způsobem znázorněným na obrázku.
- Po dokončení práce s fotoaparátem odpojte zástrčku napájení ze zásuvky elektrické sítě.

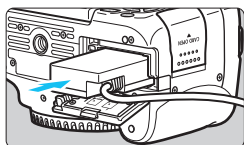

3 Vložte DC propojku.

- Otevřete kryt prostoru pro baterii a vložte DC propojku tak, aby bezpečně zapadla na místo.

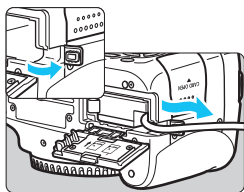

4 Zasuňte správně kabel DC propojky.

- Otevřete kryt otvoru pro kabel DC propojky a zasuňte kabel způsobem znázorněným na obrázku.
- Zavřete kryt prostoru pro baterii.

 Nepřipojujte ani neodpojujte napájecí kabel, pokud je vypínač napájení fotoaparátu přesunut do polohy <ON>.

Fotografování s dálkovým ovládáním

Dálkový ovladač RC-6 (prodává se samostatně)

Tento dálkový ovladač umožňuje bezdrátově fotografovat snímky ze vzdálenosti přibližně až 5 metrů od fotoaparátu. Snímky lze pořizovat okamžitě nebo je možné použít 2sekundovou prodlevu.



- Nastavte režim řízení $\langle \text{í} \text{☺} \rangle$ (str. 114).
- Nasměrujte dálkový ovladač na snímač dálkového ovládání na fotoaparátu a stiskněte tlačítko pro přenos.
- ▶ Fotoaparát automaticky zaostří.
- ▶ Po zaostření se rozsvítí indikátor samospouště a vyfotografuje se snímek.

- Osvětlení zářivkami nebo diodami LED může způsobit nesprávnou funkci fotoaparátu neúmyslným spuštěním závěrky. Pokuste se udržet fotoaparát v dostatečné vzdálenosti od takových zdrojů světla.
- Pokud namíříte dálkový ovladač televizoru směrem na fotoaparát a použijete jej, můžete způsobit nesprávnou operaci fotoaparátu neúmyslným spuštěním závěrky.
- Jestliže dojde ke spuštění blesku na jiném blízkém fotoaparátu, může fotoaparát nesprávně zareagovat spuštěním závěrky. Snímač dálkového ovládání nevystavujte světlu z blesku na jiném fotoaparátu.

- Lze také použít dálkový ovladač RC-1/RC-5 (prodává se samostatně).
- Fotografování s dálkovým ovládáním lze také uskutečnit pomocí blesku Speedlite řady EX vybaveného funkcí dálkové spouště.
- Dálkový ovladač lze rovněž použít při snímání filmů (str. 221). Uvědomte si, že dálkový ovladač RC-5 nelze použít k pořizování fotografií v režimu snímání filmů.

f Dálková spoušť RS-60E3 (prodává se samostatně)

Dálková spoušť RS-60E3 (prodává se samostatně) je dodávána s kabelem dlouhým přibližně 60 cm. Po připojení ke konektoru pro dálkové ovládní fotoaparátu ji lze stisknout do poloviny nebo úplně, stejně jako tlačítko spouště.

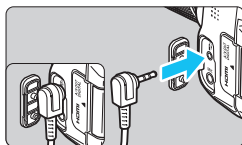

Použití krytu okuláru

Pokud používáte samospoušť, dlouhou expozici (čas B) nebo dálkovou spoušť a nedíváte se do hledáčku, rušivé světlo, které vniká do hledáčku, může způsobit, že snímek bude tmavý. Chcete-li tomu zabránit, použijte kryt okuláru (str. 33), který je připevněn k řemenu fotoaparátu.

Během snímání s živým náhledem a snímání filmů není nutné nasazovat kryt okuláru.

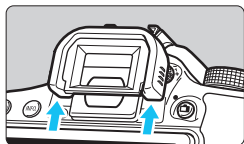

1 Sejměte oční mušli.

- Sejměte oční mušli tak, že zatlačíte na její spodní část.

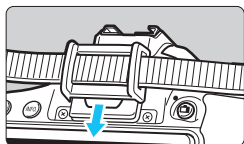

2 Nasadte kryt okuláru.

- Zasuňte kryt okuláru do drážky okuláru směrem shora dolů.
- Po dokončení snímání sejměte kryt okuláru a nasadte oční mušli tak, že ji zasunete do drážky okuláru.

Použití karet Eye-Fi

Pomocí již nastavené, volně prodejné karty Eye-Fi můžete automaticky přenášet vyfotografované snímky do počítače nebo je odesílat do online služby prostřednictvím bezdrátové sítě LAN.

Funkcí karty Eye-Fi je přenos snímků. Pokyny pro nastavení a použití karty Eye-Fi nebo pro řešení jakýchkoli potíží s přenosem snímků naleznete v návodu k použití karty Eye-Fi či je získáte od výrobce karty.

 **Fotoaparát nezaručuje podporu funkcí karty Eye-Fi (včetně bezdrátového přenosu). V případě problému s kartou Eye-Fi se obraťte na jejího výrobce. Uvědomte si také, že k použití karet Eye-Fi je v mnoha zemích a oblastech vyžadováno schválení. Používání karty bez schválení není povoleno. Pokud není jasné, zda je karta schválena k použití v dané oblasti, obraťte se na výrobce karty.**

1 Vložte kartu Eye-Fi (str. 37).



2 Vyberte položku [Nastavení Eye-Fi].

- Na kartě  1 vyberte položku [Nastavení Eye-Fi] a stiskněte tlačítko <SET>.
- Tato nabídka se zobrazí pouze v případě, že je do fotoaparátu vložena karta Eye-Fi.

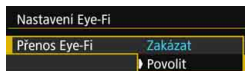

3 Povolte přenos pomocí karty Eye-Fi.

- Vyberte položku [Přenos Eye-Fi] a stiskněte tlačítko <SET>.
- Vyberte možnost [Povolit] a stiskněte tlačítko <SET>.
- Pokud nastavíte možnost [Zakázat], nedojde k automatickému přenosu ani s vloženou kartou Eye-Fi (ikona stavu přenosu ).

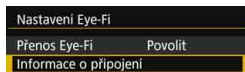

4 Zobrazte informace o připojení.

- Vyberte položku [Informace o připojení] a stiskněte tlačítko <SET>.

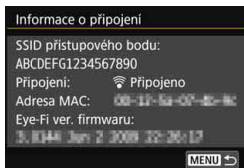

5 Zkontrolujte položku [SSID přístupového bodu:].





- Zkontrolujte, zda je u položky [SSID přístupového bodu:] zobrazen přístupový bod.
- Můžete také zkontrolovat adresu MAC a verzi firmwaru karty Eye-Fi.
- Nabídku ukončíte trojím stisknutím tlačítka <MENU>.



Ikona stavu přenosu

6 Vyfotografujte snímek.

- ▶ Snímek bude přenesen a ikona <Wi-Fi> se změní z šedé (nepřipojeno) na jednu z ikon uvedených níže.
- U přenesených snímků se v zobrazení informací o snímku zobrazí symbol  (str. 306).

-  (šedá) **Nepřipojeno** : Není navázáno spojení s přístupovým bodem.
-  (bliká) **Připojuje se...** : Připojování k přístupovému bodu.
-  (svítí) **Připojeno** : Je navázáno spojení s přístupovým bodem.
-  (↑) **Přenáší se...** : Probíhá přenos snímků do přístupového bodu.

⚠ Upozornění pro používání karet Eye-Fi

- Pokud je položka [**1**: Wi-Fi/NFC] nastavena na možnost [Povolit], nelze uskutečňovat přenos snímků pomocí karty Eye-Fi.
- Pokud se zobrazí symbol „“, došlo k chybě při načítání informací karty. Vypněte a znovu zapněte vypínač napájení fotoaparátu.
- I když je položka [Přenos Eye-Fi] nastavena na možnost [Zakázat], může být stále přenášén signál. V nemocnicích, na letištích a dalších místech, kde je bezdrátový přenos zakázán, vyjměte kartu Eye-Fi z fotoaparátu.
- Pokud není přenos snímků funkční, zkontrolujte nastavení karty Eye-Fi a počítače. Podrobné informace naleznete v návodu k použití karty.
- V závislosti na podmínkách spojení přes bezdrátovou síť LAN může přenos snímků trvat delší dobu nebo se může přerušit.
- Karta Eye-Fi se může při přenosu zahřát.
- Energie baterie se spotřebuje rychleji.
- Při přenosu snímků nebude účinná funkce automatického vypnutí napájení.
- Pokud vložíte jinou kartu bezdrátové sítě LAN než Eye-Fi, položka [Nastavení Eye-Fi] se nezobrazí. Rovněž se nezobrazí ikona stavu přenosu <Wi-Fi>.

Tabulka dostupnosti funkcí podle režimu snímání

Funkce		A ⁺	☰	CA	👁	📷	🌿	🏠	SCN					
									👤	🍴	🏠	🏠	🏠	🏠
Činnost AF (fotografování pomocí hledáčku)	One-Shot AF				●	●	●			●	●	●	●	●
	AI Servo AF							●	●					
	AI zaostřování AF	●	●	●										
Činnost AF (snímání s živým náhledem)	One-Shot AF	●	●	●	●	●	●	●	●			●	●	●
Automatické zaostřování (AF)	Režim výběru oblasti AF													
	Volba AF bodu	●	●	●	●	●	●	●	●	●	●	●	●	●
	Pomocné světlo AF	●		●	●		●			●	●	●	●	●
	Souvislé AF ^{*2}	○	○	○	○	○	○	○	○	○	○	○	○	○
Expozice	Posun programu													
	Kompensace expozice													
	Automatický braketing expozice													
	Blokování AE													
	Náhled hloubky ostrosti (DOF)													
Režim řízení	Jednotlivé snímky	○	○	○	○	○	○	○	○	○	○	○	○	○
	Kontinuální snímání	○	○	○	○	○	○	○	○	○	○	○	○	○
	Jednotlivé tiché snímání ^{*3}	○	○	○	○	○	○	○	○	○	○	○	○	○
	Kontinuální tiché snímání ^{*3}	○	○	○	○	○	○	○	○	○	○	○	○	○
	Samospoušť	○	○	○	○	○	○	○	○	○	○	○	○	○
Vestavěný blesk	Automatická aktivace blesku	○		○	○		○		○			●		
	Ruční aktivace blesku	○		○	○		○		○	○				○
	Vypnutý blesk	○	●	○	○	●	○	●	○	○	○	●		○
	Redukce červených očí	○		○	○		○		○	○			○	○
	Blokování expozice s bleskem ^{*3}													
	Kompensace expozice s bleskem													
	Bezdrátové ovládání													
Externí blesk	Nastavení funkcí													
	Nastavení uživatelských funkcí													
Snímání s živým náhledem		○	○	○	○	○	○	○	○			○	○	○
Poměr stran														
Rychlé ovládání		○	○	○	○	○	○	○	○	○	○	○	○	○
Průvodce funkcí		○	○	○	○	○	○	○	○	○	○	○	○	○

Fotografování v režimech kreativní zóny

●: nastavuje se automaticky ○: volitelná uživatelem □: nelze zvolit / není povolena

Funkce		P	Tv	Av	M
Možnost výběru všech nastavení kvality snímku		○	○	○	○
Citlivost ISO	Automatické nastavení / Automaticky	○	○	○	○
	Ručně nastavená	○	○	○	○
Styl Picture Style	Automatické nastavení / Automaticky	○	○	○	○
	Ruční výběr	○	○	○	○
Extra snímek s efektem					
Snímky podle prostředí					
Snímky podle osvětlení/scény					
Rozmazané pozadí					
Tón barvy					
Kreativní filtry ^{*1*2}		○	○	○	○
Vyvážení bílé	Automaticky	○	○	○	○
	Přednastavené	○	○	○	○
	Uživatelské nastavení	○	○	○	○
	Korekce/bracketing	○	○	○	○
Auto Lighting Optimizer (Automatická optimalizace jasu)		○	○	○	○
Korekce odchylky objektivu	Korekce vinětace	○	○	○	○
	Korekce chromatické vady	○	○	○	○
	Korekce distorze	○	○	○	○
Potlačení šumu dlouhé expozice		○	○	○	○
Potlačení šumu při vysokém ISO		○	○	○	○
Priorita zvýraznění tónu		○	○	○	○
Snímání s potlačením mihotání ^{*3}		○	○	○	○
Barevný prostor	sRGB	○	○	○	○
	Adobe RGB	○	○	○	○
Režim měření	Poměrové měření	○	○	○	○
	Výběr režimu měření	○	○	○	○

*1: Nelze vybrat kvalitu snímků **RAW** + **L** ani **RAW**.

*2: Lze nastavit pouze při snímání s živým náhledem.

*3: Lze použít pouze při fotografování pomocí hledáčku.

Tabulka dostupnosti funkcí podle režimu snímání

Funkce		P	Tv	Av	M
Činnost AF (fotografování pomocí hledáčku)	One-Shot AF	○	○	○	○
	AI Servo AF	○	○	○	○
	AI zaostřování AF	○	○	○	○
Činnost AF (snímání s živým náhledem)	One-Shot AF	●	●	●	●
Automatické zaostřování (AF)	Režim výběru oblasti AF	○	○	○	○
	Volba AF bodu	○	○	○	○
	Pomocné světlo AF ²	○	○	○	○
	Souvislé AF ²	○	○	○	○
Expozice	Posun programu	○			
	Kompenzace expozice	○	○	○	
	Automatický braketing expozice	○	○	○	○
	Blokování AE	○	○	○	*4
	Náhled hloubky ostrosti (DOF)	○	○	○	○
Režim řízení	Jednotlivé snímky	○	○	○	○
	Kontinuální snímání	○	○	○	○
	Jednotlivé tiché snímání ³	○	○	○	○
	Kontinuální tiché snímání ³	○	○	○	○
	Samospoušť	○	○	○	○
Vestavěný blesk	Automatická aktivace blesku				
	Ruční aktivace blesku	○	○	○	○
	Vypnutý blesk	○	○	○	○
	Redukce červených očí	○	○	○	○
	Blokování expozice s bleskem	○	○	○	○
	Kompenzace expozice s bleskem	○	○	○	○
	Bezdrátové ovládání	○	○	○	○
Externí blesk	Nastavení funkcí	○	○	○	○
	Nastavení uživatelských funkcí	○	○	○	○
Snímání s živým náhledem		○	○	○	○
Poměr stran		○	○	○	○
Rychlé ovládání		○	○	○	○
Průvodce funkcí		○	○	○	○

*4: Při použití automatického nastavení citlivosti ISO lze nastavit pevnou citlivost ISO.

Snímání filmů

● : nastavuje se automaticky ○ : volitelná uživatelem □ : nelze zvolit / není povolena

Funkce	Filmy											Fotografie				
									SCN	P	Tv	Av	M	*1		
Možnost výběru všech nastavení kvality snímku (film)	○	○	○	○	○	○	○	○	○	○	○	○	○			
Možnost výběru všech nastavení kvality snímku (fotografie)														○	○	○
Videomomentka	○	○	○	○	○	○	○	○	○	○	○	○	○			
Film s efektem Miniatura	○	○	○	○	○	○	○	○	○	○	○	○	○	○*2	○*2	○*2
Citlivost ISO	Automatické nastavení / Automaticky	●	●	●	●	●	●	●	●	●	●	○	○	●	●	○
	Ručně nastavená												○			○
Styl Picture Style	Automatické nastavení / Automaticky	●	●	●	●	●	●	●	○	○	○	○	○	●	○	○
	Ruční výběr								○	○	○	○			○	○
Vyvážení bílé	Automaticky	●	●	●	●	●	●	●	○	○	○	○	○	●	○	○
	Přednastavené								○	○	○	○			○	○
	Uživatelské nastavení								○	○	○	○			○	○
	Korekce								○	○	○	○			○	○
	Braketing														○	○
Auto Lighting Optimizer (Automatická optimalizace jasu)	●	●	●	●	●	●	●	●	○	○	○	○	○	●	○	○
Korekce odchylky objektivu	Korekce vinětače	○	○	○	○	○	○	○	○	○	○	○	○	○	○	○
	Korekce chromatické vady	○	○	○	○	○	○	○	○	○	○	○	○	○	○	○
	Korekce distorze															
Potlačení šumu dlouhé expozice																
Potlačení šumu při vysokém ISO																
Priorita zvýraznění tónu										○	○	○	○		○	○
Barevný prostor	sRGB	●	●	●	●	●	●	●	●	●	●	●	●	○	○	○
	Adobe RGB														○	○

*1: Ikona signalizuje snímání fotografií během snímání filmů.

*2: Budou pořízeny fotografie s efektem Miniatura.

Funkce		Filmy											Fotografie				
									SCN	P	Tv	Av	M	*1			
		*2									*2	*2	*2	*2	*2		
Režim měření																	
Automatické zaostřování (AF)	Tvář+Sledování	○	○	○	○	○	○	○	○	○	○	○	○	○	○	○	○
	FlexiZone – Multi	○	○	○	○	○	○	○	○	○	○	○	○	○	○	○	○
	FlexiZone – Single	○	○	○	○	○	○	○	○	○	○	○	○	○	○	○	○
	Ruční zaostřování (MF)	○	○	○	○	○	○	○	○	○	○	○	○	○	○	○	○
	Servo AF při záznamu filmu	○	○	○	○	○	○	○	○	○	○	○	○	○	○	○	○
Expozice	Posun programu																
	Blokování AE								○	○	○	*3		○	*3		
	Kompenzace expozice								○	○	○			○			
	Automatický braketing expozice																
	Náhled hloubky ostrosti (DOF)																
Režim řízení	Jednotlivé snímky													○	○	○	
	Kontinuální snímání**4													○	○	○	
	Jednotlivé tiché snímání																
	Kontinuální tiché snímání																
	Samospoušť**4														○	○	○
Vestavěný blesk																	
Poměr stran																	
Záznam zvuku		○	○	○	○	○	○	○	○	○	○	○					
Rychlé ovládání		○	○	○	○	○	○	○	○	○	○	○	○	○	○	○	○

*3: Při použití automatického nastavení citlivosti ISO lze nastavit pevnou citlivost ISO.

*4: Funkční pouze před zahájením snímání filmu.

Mapa systému

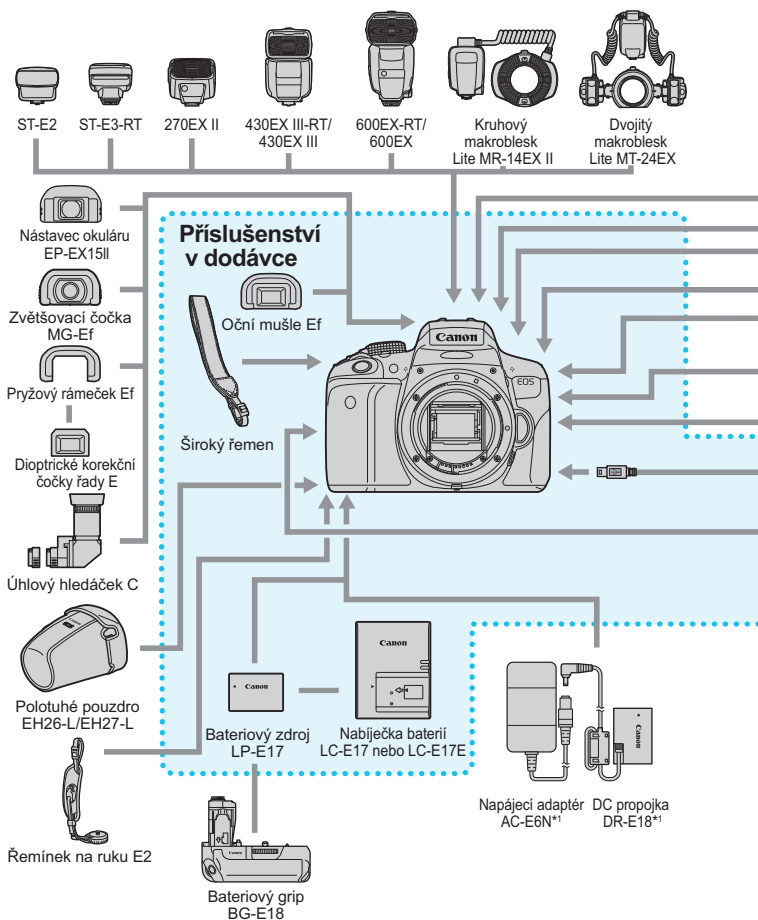

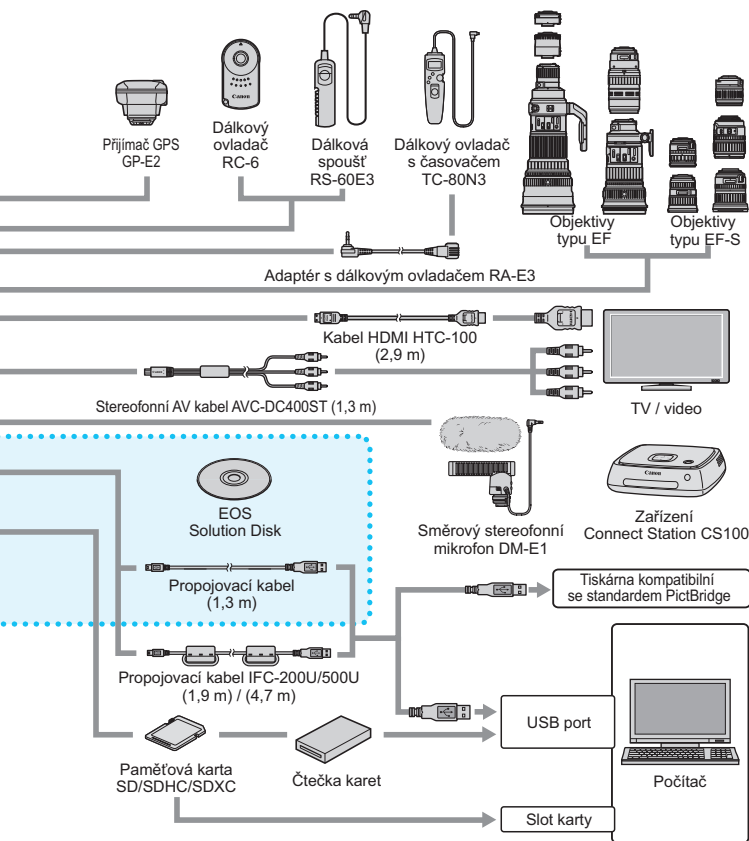

*1: Lze také použít sadu napájecího adaptéru ACK-E18.

* Pro všechny délky kabelů jsou uvedeny přibližné hodnoty.

Fotografování pomocí hledáčku a snímání s živým náhledem

📷 Fotografování 1 (červená)

Strana

Kvalita obrazu	L / L / M / M / S1 / S1 / S2 / S3 / RAW + L / RAW*	116
Tón	Povolit / dotykové operace / Zakázat	256
Uvolnit závěrku bez karty	Povolit / Zakázat	256
Doba prohlídky	Vypnuto / 2 s / 4 s / 8 s / Přidržet	257
Korekce odchytky objektivu	Korekce vinětace: Povolit / Zakázat	140
	Korekce chromatické vady: Povolit / Zakázat	
	Korekce distorze: Zakázat / Povolit	
Redukce červených očí	Zakázat / Povolit	167
Ovládání blesku	Záblesk blesku / E-TTL II měření / Rychlost synchronizace blesku v režimu Av / Nastavení vestavěného blesku / Nastavení funkce externího blesku / Nastavení C.Fn externího blesku / Vymazat nastavení	173

* Nelze vybrat v režimech < > a < >.

📷 Fotografování 2 (červená)

Kompenzace expozice/AEB	Kroky po 1/3 EV nebo 1/2 EV, ±5 EV (automatický braketing expozice (AEB): ±2 EV)	160
Auto Lighting Optimizer (Automatická optimalizace jasu)	Zakázat / Nízká / Standardní / Vysoká	136
	Zakázáno v režimu ruční expozice	
Uživatelské nastavení vyvážení bílé	Ruční nastavení vyvážení bílé	132
Posun/braketing vyvážení bílé	Korekce WB: korekce vyvážení bílé	134
	Nastavení BKT: braketing vyvážení bílé	135
Barevný prostor	sRGB / Adobe RGB	146
Styl Picture Style	Automaticky / Standardní / Portrét / Krajina / Neutrální / Věrný / Černobílý / Uživatelem definovaný 1 až 3	125
Režim měření	Poměrové měření / Částečné měření / Bodové měření / Celoplošné měření se zdůrazněným středem	157



Možnosti nabídky zobrazené šedou barvou se nezobrazí v režimech základní zóny.

Fotografování 3 (červená)

Strana

Data pro odstranění prachu	Slouží k získání dat, která software EOS použije k odstranění prachových částic	272
ISO automaticky	Maximálně ISO 400, Maximálně ISO 800, Maximálně ISO 1600, Maximálně ISO 3200, Maximálně ISO 6400	123
Potlačení šumu dlouhé expozice	Zakázat / Automaticky / Povolit	138
Potlačení šumu při vysokém ISO	Zakázat / Nízké / Standardní / Vysoké / Potlačení šumu u více snímků	137
Poměr stran	3:2 / 4:3 / 16:9 / 1:1	120
Snímání s potlačením mihotání	Zakázat / Povolit	144

Snímání s živým náhledem (červená)

Snímání s živým náhledem	Povolit / Zakázat	193
Metoda AF	☑ +Sledování / FlexiZone – Multi / FlexiZone – Single	206
Souvislé AF	Povolit / Zakázat	204
Expozice dotykem	Zakázat / Povolit	214
Zobrazení rastru	Vypnuto / Rastr 1  / Rastr 2 	204
Časovač měření	4 s / 8 s / 16 s / 30 s / 1 min / 10 min / 30 min	205

Přehrávání 1 (modrá)



Ochrana snímků	Ochrana snímků	302
Otočit snímek	Otáčení snímků	283
Smazání snímků	Smazání snímků	304
Příkaz tisku	Označení snímků, které chcete vytisknout (DPOF)	329
Nastavení fotoalba	Určení snímků pro fotoalbum	333
Kreativní filtry	ČB zrnitý / Měkké ostření / Efekt Rybí oko / Efekt Olejová malba / Efekt Akvarel / Efekt Levný fotoaparát / Efekt Miniatura	312
Změnit velikost	Snížení počtu pixelů snímku typu JPEG	315

▶ Přehrávání 2 (modrá)

Strana

Výřez	Oříznutá část snímku	317
Hodnocení	[OFF] / [] / [] / [] / [] / []	284
Prezentace	Popis přehrávání / Doba zobrazení / Opakovat / Přejížděcí efekt / Hudba na pozadí	294
Přeskakování snímků pomocí 	Zobrazit snímky po jednom / Přeskočit 10 snímků / Přeskočit 100 snímků / Zobrazit podle data / Zobrazit podle složky / Zobrazit pouze filmy / Zobrazit pouze snímky / Zobrazit podle hodnocení snímku	279
Zobrazit bod AF	Zakázat / Povolit	309
Zobrazení histogramu	Jas / RGB	310
Ovládání přes HDMI	Zakázat / Povolit	299

☛ Nastavení 1 (žlutá)

Vybrat složku	Umožňuje vytvořit nebo vybrat složku	259
Číslování souborů	Souvislé / Automatický reset / Ruční reset	261
Automatické otáčení	Zapnuto   / Zapnuto  / Vypnuto	265
Formátovat kartu	Inicializace paměťové karty a vymazání dat na kartě	59
Wi-Fi/NFC	Zakázat / Povolit Umožňuje navazovat připojení NFC	_*
Funkce Wi-Fi	Přenos snímků mezi fotoaparáty / Připojení ke smartphonu / Tisk prostřednictvím Wi-Fi tiskárny / Načtení na webové stránky / Prohlížení snímků na zařízeních DLNA	
Nastavení Eye-Fi	Zobrazuje se, pokud je vložena volně prodejná karta Eye-Fi	352

* Podrobné informace naleznete v návodu k použití funkce Wi-Fi/NFC na disku DVD-ROM.

Nastavení 2 (žlutá)

Strana

Automatické vypnutí napájení	30 s / 1 min / 2 min / 4 min / 8 min / 15 min / Zakázat	257
Jas LCD	Umožňuje upravit jas (sedm úrovní)	258
Vypnout/zapnout LCD	Tlačítko spouště / Spoušť/DISP. / Zůstává zapnuto	270
Datum/čas/pásmo	Datum (rok, měsíc, den) / Čas (hodiny, minuty, sekundy) / Letní čas / Časové pásmo	42
Jazyk 	Výběr jazyka rozhraní	44
Zobrazení v hledáčku	Zobrazení rastru: Skrýt / Ukázat	62
	Detekce mihotání: Ukázat / Skrýt	63
Nastavení zařízení GPS	Nastavení dostupná při připojení přijímače GPS GP-E2 (prodává se samostatně)	–



- Při použití funkce Wi-Fi nebo zařízení GPS zkontrolujte, v kterých zemích a oblastech je použití povoleno, a používejte zařízení v souladu se zákony a předpisy dané země nebo oblasti.
- Položku **[Wi-Fi/NFC]** nelze nastavit, pokud je fotoaparát připojen kabelem k počítači, tiskárně, přijímači GPS, televizoru nebo jinému zařízení. Pokud je položka **[Wi-Fi/NFC]** nastavena na možnost **[Povolit]**, nelze připojit fotoaparát kabelem k výše uvedeným zařízením.
- Při propojování tohoto fotoaparátu a přijímače GPS GP-E2 kabelem proveďte aktualizaci firmwaru přijímače GPS GP-E2 na verzi 2.0.0 nebo novější. Při použití starších verzí nelze tento fotoaparát použít s přijímačem GPS GP-E2 připojeným kabelem. Uvědomte si, že přijímač GPS GP-E2 lze použít nasazením do sánek pro příslušenství fotoaparátu.
Pokyny pro aktualizaci firmwaru naleznete na webu společnosti Canon nebo je získáte v nejbližším servisním středisku Canon.

☛ **Nastavení 3 (žlutá)**

Strana

Barva panelu	Vyberte barvu obrazovky nastavení fotografování	270
Průvodce funkcí	Povolit / Zakázat	64
Ovládání dotykem	Standardní / Citlivé / Zakázat	58
Informace baterie	Zbývající kapacita baterie / Stav dobíjení	348
Čištění snímače	Automatické čištění: Povolit / Zakázat	271
	Vyčistit nyní	
	Ruční čištění	274
Videosystém	NTSC / PAL	298

☛ **Nastavení 4 (žlutá)**

Zobrazení loga osvědčení	Zobrazuje některá loga osvědčení fotoaparátu	347
Uživatelské funkce (C.Fn)	Umožňují přizpůsobit funkce fotoaparátu podle potřeby	338
Údaje copyrightu	Zobrazit údaje copyrightu / Zadat jméno autora / Zadat údaje copyrightu / Odstranit údaje copyrightu	263
Vymazat nastavení	Vymazat všechna nastavení fotoaparátu / Vymazat všechny uživatelské funkce (C.Fn)	267
Verze firmwaru *	Používá se při aktualizaci firmwaru	–

* Během aktualizací firmwaru bude deaktivována dotyková obrazovka, aby se zabránilo náhodným operacím.









★ **Moje menu (zelená)**

Nastavení Mého menu	Uložení často používaných možností nabídky a uživatelských funkcí	346
----------------------------	---	-----









Snímání filmů

Fotografování 1 (červená)

Strana

Kvalita obrazu	 L /  L /  M /  M /  S1 /  S1 / S2 / S3 / RAW +  L / RAW	116
Tón	Povolit /  dotykové operace / Zakázat	256
Uvolnit závěrku bez karty	Povolit / Zakázat	256
Doba prohlídky	Vypnuto / 2 s / 4 s / 8 s / Přidržet	257
Korekce odchytky objektivu	Korekce vinětače: Povolit / Zakázat	140
	Korekce chromatické vady: Povolit / Zakázat	

Fotografování 2 (červená)

Kompenzace expozice	Kroky po 1/3 EV nebo 1/2 EV, ±3 EV	160
Auto Lighting Optimizer (Automatická optimalizace jasu)	Zakázat / Nízká / Standardní / Vysoká	136
	Zakázat při ruční expozici	
Zobrazení pořizování dat	Ruční nastavení vyvážení bílé	132
Posun/braketing vyvážení bílé	Korekce WB: korekce vyvážení bílé	134
	Nastavení BKT: braketing vyvážení bílé	135
Barevný prostor	sRGB / Adobe RGB	146
Styl Picture Style	 Automaticky /  Standardní /  Portrét /  Krajina /  Neutrální /  Věrný /  Černobílý /  Uživatelem definovaný 1 až 3	125







- Možnosti nabídky zobrazené šedou barvou se nezobrazí v režimech základní zóny.
- Zobrazené karty a možnosti nabídek budou při fotografování pomocí hledáčku nebo při snímání s živým náhledem a při snímání filmů odlišné. Uvědomte si, že karty nabídek a možnosti zobrazené na kartách [▢ 1] Přehrávání 1, [▢ 2] Přehrávání 2, [👤 1] Nastavení 1 až [👤 4] Nastavení 4 a [★] Moje menu jsou shodné s těmi, které se zobrazí při fotografování pomocí hledáčku nebo při snímání s živým náhledem (str. 363–366).
- Karty [📷 1] a [📷 2] nabídky se zobrazí pouze pro snímání filmů.

 **Fotografování 3** (červená)

Strana

Data pro odstranění prachu	Slouží k získání dat, která software EOS použije k odstranění prachových částic	272
-----------------------------------	---	-----

 **Film 1** (červená)

Metoda AF	☺+Sledování / FlexiZone – Multi / FlexiZone – Single	248
Servo AF při záznamu filmu	Povolit / Zakázat	248
AF s tlačítkem spouště během snímání filmu 	Jednosnímkové automatické zaostřování (One-Shot AF) / Zakázat	250
Zobrazení rastru	Vypnuto / Rastr 1  / Rastr 2 	250
Časovač měření	4 s / 8 s / 16 s / 30 s / 1 min / 10 min / 30 min	250

 **Film 2** (červená)

Velikost filmového záznamu	<ul style="list-style-type: none"> • 1920x1080 / 1280x720 / 640x480 • NTSC: 59,94p / 29,97p / 23,98p • PAL: 50,00p / 25,00p • Standardní / Lehká 	233
Záznam zvuku*	Záznam zvuku: Automatický / Ruční / Zakázat	251
	Úroveň záznamu	
	Protivětrný filtr: Automaticky / Zakázat Tlumič: Zakázat / Povolit	
Videomomentka	Videomomentka: Povolit / Zakázat	238
	Nastavení alba: Vytvořit nové album / Přidat k existujícímu albu	
	Ukázat potvrzení: Povolit / Zakázat	

* V režimech základní zóny lze pro položku **[Zvukový záznam]** nastavit možnosti **[Zap/Vyp]**.

Pokyny k řešení potíží

Pokud dojde k potížím s fotoaparátem, prostudujte si nejdříve tyto Pokyny k řešení potíží. Pokud se vám nepodaří potíže vyřešit pomocí těchto pokynů, obraťte se na prodejce nebo nejbližší servisní středisko Canon.

Potíže s napájením

Bateriový zdroj se nenabíjí.

- Nepoužívejte jiný bateriový zdroj než originální bateriový zdroj LP-E17.

Bliká kontrolka nabíječky baterií.

- Pokud dojde (1) k potížím s nabíječkou baterií nebo bateriovým zdrojem nebo (2) k selhání komunikace s bateriovým zdrojem (s bateriovým zdrojem jiné značky než Canon), ochranný obvod ukončí nabíjení a indikátor nabíjení bude oranžově blikat. V případě (1) odpojte zástrčku napájení nabíječky ze zásuvky elektrické sítě. Odpojte bateriový zdroj z nabíječky a poté jej do ní znovu připojte. Počkejte několik minut a poté znovu připojte zástrčku napájení do zásuvky elektrické sítě. Pokud problém přetrvává, obraťte se na prodejce nebo nejbližší servisní středisko Canon.

Fotoaparát nefunguje ani po přesunutí vypínače napájení do polohy <ON>.

- Zkontrolujte, zda je baterie správně vložena do fotoaparátu (str. 36).
- Zkontrolujte, zda je zavřen kryt prostoru pro baterii (str. 36).
- Zkontrolujte, zda je zavřen kryt slotu karty (str. 37).
- Nabijte baterii (str. 34).
- Stiskněte tlačítko <DISP.> (str. 61).

Indikátor přístupu na kartu stále bliká, přestože je vypínač napájení přesunut do polohy <OFF>.

- Pokud dojde během záznamu snímku na kartu k vypnutí napájení, bude indikátor přístupu na kartu ještě po dobu několika sekund svítit nebo blikat. Po dokončení záznamu snímku se fotoaparát automaticky vypne.

Zobrazí se zpráva [Chyba komunikace baterie. Je na baterii/bateriích uvedeno logo společnosti Canon?].

- Nepoužívejte jiný bateriový zdroj než originální bateriový zdroj LP-E17.
- Vyměňte a znovu vložte baterii (str. 36).
- Pokud jsou kontakty baterie znečištěné vyčistěte je měkkým hadříkem.

Baterie se rychle vybíjí.

- Použijte plně nabitý bateriový zdroj (str. 34).
- Možná došlo ke snížení schopnosti dobití baterie. Pomocí položky [**☛3: Info baterie**] zkontrolujte stav schopnosti dobití baterie (str. 348). V případě špatné schopnosti dobití baterie vyměňte bateriový zdroj za nový.
- Výkonnost nabíjecího bateriového zdroje se bude opakovaným použitím snižovat. Zkupte nový bateriový zdroj.
- Počet možných snímků se sníží libovolným z následujících úkonů:
 - Stisknutím tlačítka spouště do poloviny na dlouhou dobu.
 - Častou aktivací automatického zaostřování bez pořízení snímku.
 - Používáním funkce Image Stabilizer (Stabilizátor obrazu) objektivu.
 - Častým používáním displeje LCD.
 - Dlouhotrvajícím nepřetržitým snímáním s živým náhledem nebo snímáním filmů.
 - Používáním komunikační funkce karty Eye-Fi.

Fotoaparát se sám vypíná.

- K vypnutí došlo aktivací funkce automatického vypnutí napájení. Pokud nechcete používat funkci automatického vypnutí napájení, nastavte položku [**☛2: Autom.vypnutí**] na možnost [**Zakázat**] (str. 257).
- I když je položka [**☛2: Autom.vypnutí**] nastavena na možnost [**Zakázat**], dojde přesto po 30 minutách nečinnosti fotoaparátu k vypnutí displeje LCD. (Napájení fotoaparátu se nevypne.) Displej LCD zapnete stisknutím tlačítka <DISP.>.

Potíže s fotografováním

Nelze připojit objektiv.

- Fotoaparát nelze používat s objektivy EF-M (str. 45).

Hledáček je tmavý.

- Vložte do fotoaparátu nabitý bateriový zdroj (str. 34).

Nelze vyfotografovat ani zaznamenat žádné snímky.

- Zkontrolujte, zda je karta správně vložena (str. 37).
- Nastavte přepínač ochrany proti zápisu karty do polohy, která umožňuje zápis nebo vymazání (str. 37).
- Pokud je karta zaplněna, vyměňte ji za jinou nebo uvolněte místo vymazáním nepotřebných snímků (str. 37, 304).
- Jestliže se pokusíte zaostřit v režimu jednosnímkového automatického zaostřování (One-Shot AF) a indikátor zaostření <●> v hledáčku bliká, nelze snímek vyfotografovat. Opětovným stisknutím tlačítka spouště do poloviny znovu automaticky zaostřete nebo zaostřete ručně (str. 50, 111).

Kartu nelze použít.

- Pokud se zobrazí chybová zpráva týkající se karty, vyhledejte informace na straně 37 nebo 382.

Snímek je neostrý.

- Přesuňte přepínač režimů zaostřování na objektivu do polohy <AF> (str. 45).
- Jemným stisknutím tlačítka spouště zabráníte rozhýbání fotoaparátu (str. 49 až 50).
- Pokud objektiv používá funkci Image Stabilizer (Stabilizátor obrazu), nastavte přepínač IS do polohy <ON>.
- Za nedostatečného osvětlení se může snížit rychlost závěrky. Použijte vyšší rychlost závěrky (str. 150), nastavte vyšší citlivost ISO (str. 122), použijte blesk (str. 166) nebo stativ.

Nelze zablokovat zaostření a změnit kompozici snímku.

- Jako režim činnosti AF nastavte jednosnímkové automatické zaostřování (One-Shot AF). Blokování zaostření není možné v režimu inteligentního průběžného automatického zaostřování (AI Servo AF) nebo v případě, že se v režimu inteligentního automatického zaostřování (AI zaostř. AF) aktivuje průběžného zaostřování (str. 100).

Na snímku se objeví lineární šum nebo moaré.

- V závislosti na objektu se může do snímku zaznamenat lineární šum nebo moaré. Je pravděpodobné, že k tomu dojde zejména v následujících případech.
 - Fotografování jemných vodorovných proužků, mřížkových vzorů atd.
 - Při výskytu zdroje intenzivního světla, jako je slunce nebo osvětlení, ve snímaném záběru nebo v jeho blízkosti.V takovém případě lze šum a moaré omezit následujícími opatřeními.
 - Změňte velikost objektu změnou zaostřovací vzdálenosti nebo zvětšení zoomu.
 - Změňte kompozici snímku tak, aby se zdroj intenzivního světla nenacházel ve snímaném záběru.
 - Nasazením sluneční clony zabraňte vniknutí intenzivního světla do objektivu.
- Pokud používáte objektiv TS-E a posouváte jej nebo nakláníte, může se do snímku zaznamenat lineární šum nebo moaré.

Objevují se vodorovné pruhy nebo expozice či tón barev vypadá neobvykle.

- Vodorovné pruhy (šum) nebo nestejněměrné expozice mohou být způsobeny zářivkovým osvětlením, LED diodovým osvětlením nebo jinými zdroji světla při fotografování pomocí hledáčku nebo snímání s živým náhledem. Také expozice nebo tón barev nemusí vyjít správně. Problém může vyřešit nízká rychlost závěrky.

Kontinuální snímání je pomalé.

- V závislosti na typu objektivu, rychlosti závěrky, cloně, podmínkách objektu, jasů apod. se kontinuální snímání může zpomalit.
- Pokud budete po nastavení položky [**3: Sním.bez mihotání**] na možnost [**Povolit**] snímat v prostředí se zdrojem mihotajícího světla, rychlost kontinuálního snímání se může nepatrně snížit nebo může být interval kontinuálního snímání nepravidelný. Rovněž časové zpoždění uvolnění závěrky může být nepatrně delší než obvykle (str. 144).
- Po nastavení položky [**Distorze**] na možnost [**Povolit**] se sníží rychlost kontinuálního snímání (str. 141).

Snížil se maximální počet snímků sekvence při kontinuálním snímání.

- Fotografujete-li objekt s jemnými detaily, jako je travnatá louka apod., zvýší se velikost souboru a skutečný maximální počet snímků sekvence může být nižší, než je uvedeno na straně 117.

Nelze nastavit citlivost ISO 100.

- Pokud je v nabídce [**4: Uživatel. funkce (C.Fn)**] nastavena položka [**3: Priorita výraz. tónu**] na možnost [**1: Povolit**], nelze nastavit citlivost ISO 100. Po nastavení možnosti [**0: Zakázat**] citlivost ISO 100 nastavit lze (str. 339). To platí také pro snímání filmů (str. 226).



Nelze nastavit citlivost ISO [H] (odpovídá citlivosti ISO 25600).

- Pokud je v nabídce [**4: Uživatel. funkce (C.Fn)**] nastavena položka [**3: Priorita výraz. tónu**] na možnost [**1: Povolit**], nelze vybrat citlivost ISO [H] (odpovídá citlivosti ISO 25600), i když je položka [**2: Rozšíření ISO**] nastavena na možnost [**1: Zap**]. Pokud je položka [**3: Priorita výraz. tónu**] nastavena na možnost [**0: Zakázat**], možnost [H] nastavit lze (str. 339).

Nelze nastavit funkci Auto Lighting Optimizer (Automatická optimalizace jasu).

- Pokud je v nabídce [**4: Uživatel. funkce (C.Fn)**] nastavena položka [**3: Priorita výraz. tónu**] na možnost [**1: Povolit**], nelze nastavit funkci Auto Lighting Optimizer (Automatická optimalizace jasu). Po nastavení možnosti [**0: Zakázat**] funkci Auto Lighting Optimizer (Automatická optimalizace jasu) nastavit lze (str. 339).









Přestože byla nastavena snížená kompenzace expozice, výsledný snímek je světlý.

- Nastavte položku [ 2: Auto Lighting Optimizer/ 2: Automatická optimalizace jasu] na možnost [Zakázat]. Pokud je nastavena možnost [Nízká], [Standardní] nebo [Vysoká], může být výsledný snímek světlý i v případě, že jste nastavili sníženou kompenzaci expozice nebo kompenzaci expozice s bleskem (str. 136).

V případě použití režimu <Av> s bleskem se zpomalí rychlost závěrky.

- Pokud fotografujete v noci a pozadí je tmavé, rychlost závěrky se automaticky sníží (fotografování s nízkou rychlostí synchronizace), takže objekt i pozadí budou správně exponovány. Chcete-li zabránit nízké rychlosti závěrky, nastavte v nabídce [ 1: Ovládání blesku] položku [Rychl.synch. bles. v rež. Av] na možnost [1/200–1/60 s auto] nebo [1/200 s (pevná)] (str. 174).

Vestavěný blesk se sám od sebe zvedne.

- V režimech snímání (< > < > < > < > < > < >), jejichž výchozím nastavením je režim < > (Automatický blesk), se v případě potřeby automaticky zvedne vestavěný blesk.
- Pokud v režimech < > a < > stisknete tlačítko spouště do poloviny, může se při nedostatečném osvětlení automaticky zvednout vestavěný blesk a emitovat pomocné světlo AF.

Vestavěný blesk neemituje záblesk.

- Při příliš častém používání vestavěného blesku v příliš krátkých časových intervalech může blesk přestat na chvíli emitovat záblesky z důvodu ochrany jednotky emitující světlo.

Externí blesk vždy emituje záblesk s plným výkonem.

- Pokud používáte jinou zábleskovou jednotku než blesk Speedlite řady EX, bude vždy emitovat záblesk s plným výkonem (str. 172).
- Pokud je v nabídce [ 1: Ovládání blesku] nastavena pro položku [Režim měření blesku] z podnabídky [Nastavení C.Fn exter.blesku] možnost [Měření blesku TTL] (automatický zábleskový režim), blesk bude vždy emitovat záblesk s plným výkonem (str. 178).

Pro externí blesk Speedlite nelze nastavit kompenzaci expozice s bleskem.

- Pokud je kompenzace expozice s bleskem nastavena na externím blesku Speedlite, nelze ji nastavit na fotoaparátu. Po zrušení kompenzace expozice s bleskem v externím blesku Speedlite (nastavení na hodnotu 0) ji bude možné nastavit pomocí fotoaparátu.

V režimu <Av> nelze nastavit synchronizaci s vysokými rychlostmi.

- V nabídce [ 1: Ovládání blesku] nastavte položku [Rychl.synch. bles. v rež. Av] na možnost [Auto] (str. 174).

Fotoaparát vydává při zatřesení slabý zvuk.

- Při nepatrném pohybu vnitřního mechanismu fotoaparátu můžete zaslechnout slabý zvuk.

Při snímání s živým náhledem vydá závěrka během fotografování dva zvuky.

- Pokud používáte blesk, vydá závěrka při každém fotografování snímku dva zvuky (str. 193).

Při snímání s živým náhledem nebo snímání filmu se zobrazí bílá ikona <🔥> nebo červená ikona <🔥>.

- Ikona oznamuje, že vnitřní teplota fotoaparátu je příliš vysoká. Pokud je zobrazena bílá ikona <🔥>, může se zhoršit kvalita obrazu fotografií. Jestliže se zobrazí červená ikona <🔥>, signalizuje, že brzy dojde k automatickému zastavení snímání s živým náhledem nebo snímání filmu (str. 218, 253).

Snímání filmu se automaticky zastaví.

- Používáte-li kartu s nižší rychlostí zápisu, může se snímání filmu automaticky zastavit. Použijte kartu SD Speed Class 6 „CLASS 6“ nebo rychlejší. Informace o rychlosti čtení/zápisu karty naleznete na webu výrobce příslušné karty apod.
- Pokud doba snímání filmu dosáhne 29 min 59 s, snímání filmu se automaticky zastaví.

Při snímání filmů nelze nastavit citlivost ISO.

- V jiných režimech snímání než <M> se citlivost ISO nastavuje automaticky. V režimu <M> můžete nastavit citlivost ISO podle uvážení (str. 226).

Během snímání filmu se mění expozice.

- Pokud změníte rychlost závěrky nebo clonu během snímání filmu, mohou se zaznamenat změny v expozici.
- Změna nastavení zoomu objektivu v průběhu snímání filmu může způsobit změny v expozici bez ohledu na to, zda se změní světelnost objektivu nebo nikoli. V důsledku toho se mohou zaznamenat změny v expozici.

Objekt vypadá při snímání filmu zkreslený.

- Pokud pohnete fotoaparátem rychle doleva nebo doprava (vysokorychlostní panoramatické snímání) nebo snímáte-li pohyblivý objekt, obraz může vypadat zkreslený.

Při snímání filmu mihotá obraz nebo se objeví vodorovné pruhy.

- Mihotání, vodorovné pruhy (šum) nebo nestejněměrné expozice mohou být způsobeny zářivkovým světlem, LED světlem nebo jinými zdroji světla použitými při snímání filmu. Rovněž mohou být zaznamenány změny v expozici (jasu) nebo tónu barev. V režimu <M> může problém omezit nízká rychlost závěrky.

Wi-Fi

Nelze nastavit funkci Wi-Fi.

- Pokud je fotoaparát připojen kabelem k počítači, tiskárně, přijímači GPS, televizoru nebo jinému zařízení, nelze nastavit funkci Wi-Fi (položka [**1**: Wi-Fi/NFC] bude zobrazena šedou barvou). Před změnou jakýchkoli nastavení odpojte kabel.
- Podrobné informace naleznete v návodu k použití funkce Wi-Fi/NFC.

Problémy s obsluhou

Při operacích na dotykové obrazovce se náhle ztlumí hlasitost zvukové signalizace.

- Zkontrolujte, zda prstem neblokujete reproduktor (str. 26).

Potíže se zobrazením

Na obrazovce nabídky je zobrazeno méně karet a možností.

- V režimech základní zóny a v režimu snímání filmů se určité karty a možnosti nabídky nezobrazují. Nastavte režim fotografování na některý z režimů kreativní zóny (str. 53).

Název souboru začíná znakem podtržítka („_“).

- Nastavte barevný prostor na možnost sRGB. Pokud je nastaven barevný prostor Adobe RGB, bude jako první znak použito podtržítko (str. 146).

Název souboru začíná znaky „MVI_“.

- Jedná se o soubor s filmem (str. 262).

Číslování souborů nezačíná hodnotou 0001.

- Pokud jsou na kartě již zaznamenány snímky, nemusí jejich číslování začínat od hodnoty 0001 (str. 262).

Zobrazené údaje data a času pořízení jsou nesprávné.

- Zkontrolujte, zda jsou správně nastaveny datum a čas (str. 42).
- Zkontrolujte časové pásmo a letní čas (str. 42).

Snímek neobsahuje datum a čas.

- Datum a čas pořízení se nezobrazí ve snímku. Místo toho se datum a čas zaznamenají do dat snímku jako informace o snímku. Při tisku můžete vytisknout datum a čas do snímku použitím data a času zaznamenaných v informacích o snímku (str. 325).

Zobrazí se údaj [###].

- Pokud počet snímků zaznamenaných na kartu překročí počet, který může fotoaparát zobrazit, zobrazí se údaj [###] (str. 285).

Na displeji LCD se nezobrazuje jasný obraz.

- Pokud je displej LCD znečištěný, vyčistěte jej měkkým hadříkem.
- Za nízkých nebo vysokých teplot může displej LCD reagovat se zpožděním nebo se jevit tmavý. Při pokojové teplotě se obnoví normální zobrazení.

Nezobrazí se položka [Nastavení Eye-Fi].

- Položka [Nastavení Eye-Fi] se zobrazí pouze tehdy, je-li do fotoaparátu vložena karta Eye-Fi. Pokud je přepínač ochrany proti zápisu karty Eye-Fi nastaven do polohy LOCK, nebudete moci zkontrolovat stav připojení karty ani zakázat přenos pomocí karty Eye-Fi (str. 352).

Potíže s přehráváním

Část obrazovky černě bliká.

- Jedná se o indikaci přepalů (str. 310). Přeexponované oblasti s ořezanými vysokými jasy budou blikat.

Snímek nelze vymazat.

- Pokud je snímek chráněn, nelze jej vymazat (str. 302).

Nelze přehrát film.

- Filmy upravené v počítači nelze ve fotoaparátu přehrávat.

Při přehrávání filmu lze zaslechnout provozní zvuk fotoaparátu.

- Pokud budete v průběhu snímání filmu manipulovat s voliči fotoaparátu nebo objektivem, zaznamenají se také provozní zvuky. Doporučujeme používat volně prodejný externí mikrofon DM-E1 (str. 251).

Film obsahuje nehybné okamžiky.

- Jestliže v průběhu snímání filmu v režimu automatické expozice dojde k zásadní změně úrovně expozice, záznam se krátkodobě zastaví, dokud se nestabilizuje jas. V takových případech snímejte v režimu <M> (str. 225).

Nezobrazí se obraz na televizoru.

- Zkontrolujte, zda je zástrčka kabelu HDMI nebo stereofonního AV kabelu zcela zasunuta (str. 298–301).
- Nastavte pro položku [**F 3: Videosystém**] správnou možnost, [**NTSC**] nebo [**PAL**] (v závislosti na videosystému televizoru).
- Pokud je položka [**F 1: Wi-Fi/NFC**] nastavena na možnost [**Povolit**], fotoaparát nelze připojit k televizoru. Nastavte položku [**Wi-Fi/NFC**] na možnost [**Zakázat**] a poté znovu připojte fotoaparát k televizoru kabelem HDMI nebo stereofonním AV kabelem.

Pro jedno snímání filmu existuje více souborů filmu.

- Jestliže velikost souboru s filmem dosáhne 4 GB, automaticky se vytvoří další soubor filmu (str. 235).

Moje čtečka karet nerozpozná kartu.

- V závislosti na čtečce karet a použitém operačním systému počítače nemusí být karty SDXC správně rozpoznány. V takovém případě připojte fotoaparát k počítači pomocí propojovacího kabelu a přeneste snímky do počítače prostřednictvím softwaru EOS Utility (software EOS, str. 402).

Nelze změnit velikost snímku. Nelze oříznout snímek.

- U snímků typu JPEG **S3** a RAW nelze změnit velikost ani je nelze oříznout (str. 315, str. 317).

V obraze se zobrazuje červený rámeček.

- Položka [**2: Zobr. AF bodu**] je nastavena na možnost [**Povolit**] (str. 309).

Na snímku se nezobrazí červený rámeček.

- I když je pro položku [**2: Zobr. AF bodu**] nastavena možnost [**Povolit**] (str. 309), nezobrazí se červený rámeček pro následující snímky:
 - Snímky pořízené s potlačením šumu u více snímků (str. 137)
 - Snímky zaznamenané s povolenou korekcí distorze (str. 141)
 - Snímky pořízené pomocí <**2**> nebo <**3**> v režimu <**SCN**>
 - Oříznuté snímky (str. 317)
 - Snímky s efektem Rybí oko použitým po pořízení (str. 312)

Potíže s čištěním snímače

Závěrka vydává při čištění snímače zvuk.

- Pokud jste vybrali možnost **[Vyčistit nyní **], bude závěrka vydávat zvuk, ale žádný snímek se nepořídí (str. 271).

Automatické čištění snímače není funkční.

- Pokud opakovaně v krátkých intervalech změníte polohu vypínače napájení <ON> / <OFF>, nemusí se ikona <

Potíže s tiskem

K dispozici je méně efektů tisku, než je uvedeno v návodu k použití.

- Obsah zobrazený na obrazovce se liší v závislosti na tiskárně. V tomto návodu k použití jsou uvedeny všechny dostupné efekty tisku (str. 324).

Přímý tisk není funkční.

- Po nastavení libovolného z následujících režimů snímání nebo libovolné z následujících funkcí nelze fotoaparát připojit k tiskárně. Zrušte veškerá příslušná nastavení a znovu připojte fotoaparát k tiskárně propojovacím kabelem.
 - <SCN>
 - Potlačení šumu u více snímků
 - Položka [**1: Wi-Fi/NFC**] nastavená na možnost [**Povolit**]

Potíže s připojením k počítači

Nelze stáhnout snímky do počítače.

- Nainstalujte software EOS (disk CD-ROM EOS Solution Disk) do počítače (str. 402).
- Pokud je položka [**1: Wi-Fi/NFC**] nastavena na možnost [**Povolit**], fotoaparát nelze připojit k počítači. Nastavte položku [**Wi-Fi/NFC**] na možnost [**Zakázat**] a znovu připojte fotoaparát k počítači propojovacím kabelem.

Chybové kódy

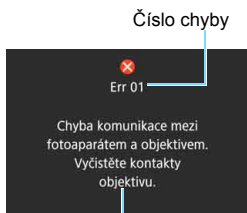

V případě potíží s fotoaparátem se zobrazí chybová zpráva. Postupujte podle pokynů na obrazovce.

Příčina a nápravná opatření

Číslo	Chybová zpráva a řešení
01	Chyba komunikace mezi fotoaparátem a objektivem. Vyčistěte kontakty objektivu.
	→ Vyčistěte elektrické kontakty fotoaparátu a objektivu, použijte objektiv Canon nebo vyjměte a znovu vložte bateriový zdroj (str. 25, 26, 36).
02	Karta není přístupná. Kartu znovu vložte/vyměňte nebo naformátujte ve fotoaparátu.
	→ Vyměňte a znovu vložte kartu, vyměňte kartu nebo ji naformátujte (str. 37, 59).
04	Snímky nelze uložit, karta je plná. Vyměňte kartu.
	→ Vyměňte kartu, vymažte nepotřebné snímky nebo kartu naformátujte (str. 37, 304, 59).
05	Vestavěný blesk nelze vyklopit. Fotoaparát vypněte a znovu zapněte.
	→ Vypněte a znovu zapněte vypínač napájení (str. 40).
06	Nelze provést čištění snímače. Fotoaparát vypněte a znovu zapněte.
	→ Vypněte a znovu zapněte vypínač napájení (str. 40).
10, 20 30, 40 50, 60 70, 80 99	Chyba zabránila snímání. Fotoaparát vypněte a znovu zapněte nebo vyjměte a zpět vložte akumulátor.
	→ Vypněte a znovu zapněte vypínač napájení, vyjměte a znovu vložte bateriový zdroj nebo použijte objektiv Canon (str. 40, 36, 45).

* Pokud chyba přetrvává, запиšte si číslo chyby a obraťte se na nejbližší servisní středisko Canon.

Pokyny k zacházení: objektivy STM (objektivy ze sad)

Objektivy ze sad* používají krokový motor, který pohání zaostřovací čočku. Motor ovládá zaostřovací čočku i při změně nastavení zoomu.

* EF-S18-55mm f/3.5-5.6 IS STM, EF-S18-135mm f/3.5-5.6 IS STM
a EF-S55-250mm f/4-5.6 IS STM

1. Je-li fotoaparát vypnutý

Motor nepracuje, pokud je fotoaparát vypnutý vypínačem napájení nebo funkcí automatického vypnutí napájení. Uživatelé si proto musí být vědomi následujících skutečností.

- Ruční zaostřování není možné.
- Při změně nastavení zoomu může dojít k nepřesnému zaostření.

2. Je-li objektiv v režimu spánku

Pokud není objektiv určitou dobu používán, přejde do režimu spánku, aby šetřil energii, bez ohledu na automatické vypnutí napájení fotoaparátu. Režim spánku ukončíte stisknutím tlačítka spouště do poloviny.

V režimu spánku nebude motor pracovat, ani když je fotoaparát zapnutý. Uživatelé si proto musí být vědomi následujících skutečností.

- Ruční zaostřování není možné.
- Při změně nastavení zoomu může dojít k nepřesnému zaostření.

3. Při počátečním obnovení výchozího nastavení

Pokud je fotoaparát zapnut vypínačem napájení nebo stisknutím tlačítka spouště do poloviny, jestliže byl vypnut funkcí automatického vypnutí napájení*¹, provede objektiv počáteční obnovení výchozího nastavení zaostřovací čočky.

- I když se obraz v hledáčku během počátečního obnovení výchozího nastavení objeví rozostřený, nejedná se o závadu.
- Před fotografováním počkejte přibližně 1 sekundu*², až se dokončí počáteční obnovení výchozího nastavení.

*1: Platí pro následující digitální jednoboké zrcadlovky kompatibilní s objektivy EF-S: EOS 7D Mark II, EOS 7D, EOS 70D, EOS 60D, EOS 60Da, EOS 50D, EOS 40D, EOS 30D, EOS 20D, EOS 20Da, EOS 600D, EOS 550D, EOS 500D, EOS 450D, EOS 1200D, EOS 1100D, EOS 1000D, EOS 400D, EOS 350D, EOS 300D

*2: Doba počátečního obnovení výchozího nastavení se liší v závislosti na použitém fotoaparátu.

Technické údaje

• Typ

Typ:	Digitální jednoboká zrcadlovka s automatickým zaostřováním, automatickým nastavením expozice a vestavěným bleskem
Záznamové médium:	Paměťové karty SD/SDHC*/SDXC* * Kompatibilní s kartami UHS-I
Velikost obrazového snímače:	Přibližně 22,3 × 14,9 mm
Kompatibilní objektivy:	Objektivy Canon typu EF (včetně objektivů typu EF-S) * S výjimkou objektivů EF-M (ekvivalentní ohnisková vzdálenost pro 35mm kinofilm je přibližně 1,6násobkem ohniskové vzdálenosti objektivu)
Bajonet pro uchycení objektivu:	Bajonet Canon EF

• Obrazový snímač

Typ:	Snímač CMOS
Efektivní pixely:	Přibližně 24,2 megapixelu * Zaokrouhleno na nejbližších 10 000
Poměr stran:	3:2
Funkce odstranění prachových částic:	Automatické nebo ruční, vložení dat pro odstranění prachu

• Systém záznamu

Záznamový formát:	Design rule for Camera File System (DCF) 2.0
Typy snímků:	JPEG, RAW (14bitový, originální od společnosti Canon) Možnost současného záznamu snímků typu RAW+JPEG Velký
Zaznamenané pixely:	L (Velký) : 24 megapixelů (6 000 × 4 000) M (Střední) : přibližně 10,6 megapixelu (3 984 × 2 656) S1 (Malý 1) : přibližně 5,9 megapixelu (2 976 × 1 984) S2 (Malý 2) : přibližně 2,5 megapixelu (1 920 × 1 280) S3 (Malý 3) : přibližně 350 000 pixelů (720 × 480) RAW : 24 megapixelů (6 000 × 4 000)
Poměr stran:	3:2, 4:3, 16:9, 1:1
Vytvoření nebo výběr složky:	K dispozici
Číslování souborů:	Souvislé, Automatický reset, Ruční reset

• Zpracování snímků při snímání

Styly Picture Style:	Automaticky, Standardní, Portrét, Krajina, Neutrální, Věrný, Černobílý, Uživatelem definovaný 1–3
Základní+:	Snímky podle prostředí, Snímky podle osvětlení/scény
Extra snímek s efektem:	Možný (v režimu <CA>)
Vyvážení bílé:	Automatické, přednastavené (Denní světlo, Stín, Zataženo, Wolframové světlo, Bílé zářivkové světlo, Blesk), uživatelské nastavení K dispozici jsou korekce vyvážení bílé a braketing vyvážení bílé * Přenos informací o teplotě barvy pro blesk je povolen

Redukce šumu:	Použitelná u dlouhých expozic a fotografií s vysokou citlivostí ISO
Automatická korekce jasů obrazu:	Auto Lighting Optimizer (Automatická optimalizace jasu)
Priorita zvýraznění tónů:	K dispozici
Korekce odchylky objektivu:	Korekce vinětace, korekce chromatické vady, korekce distorze

• Hledáček

Typ:	Pentaprismatický v úrovni očí
Pokrytí:	Ve svislém a vodorovném směru přibližně 95 % (s bodem oka přibližně 19 mm) * Svislé zorné pole při poměru stran 16:9 je přibližně 93 %.
Zvětšení:	Přibližně 0,82× (−1 m ⁻¹ s objektivem 50 mm zaostřeným na nekonečno)
Bod oka:	Přibližně 19 mm (od středu čočky okuláru při −1 m ⁻¹)
Vestavěná dioptrická korekce:	Přibližně −3,0 až +1,0 m ⁻¹ (dpt)
Matnice:	Pevná, přesná matnice
Zobrazení rastru:	K dispozici
Zrcadlo:	Typ s rychlým návratem
Náhled hloubky ostrosti:	K dispozici

• Automatické zaostřování

Typ:	TTL s fázovou detekcí na základě sekundárního obrazu pomocí vyhrazeného snímače AF
AF body:	19 bodů (křížové AF body: maximálně 19 bodů) * Při použití určitých objektivů není možné křížové zaostřování v okrajových AF bodech. * Duální křížové zaostřování při f/2.8 pomocí středového AF bodu. (S výjimkou objektivů EF28-80mm f/2.8-4L USM a EF50mm f/2.5 Compact Macro.)
Rozsah jasů při zaostřování:	EV −0,5 až 18 (podmínky: středový AF bod citlivý na f/2.8, jednosnímkové automatické zaostřování (One-Shot AF), pokojová teplota, ISO 100)
Režim činnosti zaostřování:	Jednosnímkové automatické zaostřování (One-Shot AF), inteligentní průběžné automatické zaostřování (AI Servo AF), inteligentní automatické zaostřování (AI zaostř. AF), ruční zaostřování (MF)
Režim výběru oblasti AF:	Jednobodové AF (ruční výběr), zónové AF (ruční výběr zóny), AF s automatickým výběrem z 19 bodů
Podmínky automatického výběru AF bodu:	AF bod lze vybrat automaticky v režimu jednosnímkového automatického zaostřování (One-Shot AF) s využitím informací o barvách odpovídajících tónům pleť.
Pomocné světlo AF:	Několik záblesků emitovaných vestavěným bleskem

• Řízení expozice

Režim měření:	63zónové měření za objektivem TTL při plně otevřené cloně pomocí 7560pixelového snímače pro měření barevných složek RGB a infračerveného světla <ul style="list-style-type: none"> • Poměrové měření (propojené se všemi AF body) • Částečné měření (přibližně 6,0 % plochy uprostřed hledáčku) • Bodové měření (přibližně 3,5 % plochy uprostřed hledáčku) • Celoplošné měření se zdůrazněným středem
Rozsah jasu při měření:	EV 1 až 20 (při pokojové teplotě, ISO 100)
Řízení expozice:	Programová automatická expozice (Automatický inteligentní scénický režim, Vypnutý blesk, Kreativní automatický režim, Portrét, Krajina, Detail, Sport, režimy Speciální scéna (Děti, Jídlo, Světlo svíčky, Noční portrét, Noční scéna z ruky, Ovládání HDR podsvětlení), Program), Priorita závěrky AE, Priorita clony AE, Ruční expozice
Citlivost ISO (doporučený index expozice):	Režimy základní zóny*: ISO 100 až 6400 nastavená automaticky * Krajina: ISO 100 až 1600, <SCN> Noční scéna z ruky: ISO 100 až 12800 Režimy kreativní zóny: ISO 100 až 12800 nastavená ručně (v krocích po 1 EV), ISO 100 až 6400 nastavená automaticky, maximální citlivost ISO pro automatické ISO nebo rozšíření ISO do hodnoty „H“ (odpovídá citlivosti ISO 25600)
Kompensace expozice:	Ruční: ±5 EV v krocích po 1/3 EV nebo 1/2 EV Automatický bracketing expozice: ±2 EV v krocích po 1/3 EV nebo 1/2 EV (lze kombinovat s ruční kompenzací expozice)
Blokování AE:	Automatické: Používá se při jednosnímkovém automatickém zaostřování (One-Shot AF) s poměrovým měřením po dosažení zaostření Ruční: Tlačítkem blokování automatické expozice
Ochrana proti mihotání:	K dispozici

• Závěrka

Typ:	Elektronicky řízená šterbinová závěrka
Rychlost závěrky:	1/4 000 s až 30 s (Celkový rozsah rychlosti závěrky. Dostupný rozsah se liší podle režimu snímání.), dlouhá expozice, synchronizace X-sync při 1/200 s

• Systém snímání

Režimy řízení:	Jednotlivé snímky, Kontinuální snímání, Jednotlivé tiché snímání, Kontinuální tiché snímání, Samospoušť: s 10s prodlevou / dálkové ovládání, 2s prodlevou, 10s prodlevou s kontinuálním snímáním
Rychlost kontinuálního snímání:	Kontinuální snímání: maximálně přibližně 5,0 snímku/s Kontinuální tiché snímání: maximálně přibližně 3,0 snímku/s

Maximální počet snímků sekvence (přibližně):	JPEG Velký/Nízká komprese: 180 (940) snímků RAW: 7 (8) snímků RAW+JPEG Velký/Nízká komprese: 6 (6) snímků
	* Hodnoty vychází ze způsobů měření stanovených společností Canon (poměr stran 3:2, citlivost ISO 100 a styl Picture Style Standardní) při použití karty s kapacitou 8 GB.
	* Hodnoty v závorkách platí pro kartu kompatibilní s UHS-I s kapacitou 8 GB a vychází ze způsobů měření stanovených společností Canon.

• Blesk

Vestavěný blesk:	Sklopný blesk s automatickým vyklápěním Směrné číslo: přibližně 12 (ISO 100, v metrech) Pokrytí blesku: přibližně zorný úhel objektivu s ohniskovou vzdáleností 17 mm Doba nabíjení přibližně 3 s
Externí blesk:	Blesk Speedlite řady EX
Měření blesku:	Automatický zábleskový režim E-TTL II
Kompenzace expozice s bleskem:	±2 EV v krocích po 1/3 EV nebo 1/2 EV
Blokování expozice s bleskem:	K dispozici
Konektor PC:	Žádný
Ovládání blesku:	Nastavení funkcí vestavěného blesku, nastavení funkcí externího blesku Speedlite, nastavení uživatelských funkcí externího blesku Speedlite Možnost bezdrátového ovládání blesku prostřednictvím optického přenosu

• Snímání s živým náhledem

Způsob zaostřování:	System Hybrid CMOS AF III (Tvář+Sledování, FlexiZone – Multi, FlexiZone – Single), ruční zaostřování (s možností zvětšení přibližně 5×/10×)
Souvislé AF:	K dispozici
Rozsah jasu při zaostřování:	EV 0 až 18 (při pokojové teplotě, ISO 100)
Expozice dotykem:	K dispozici
Režim měření:	Měření v reálném čase pomocí obrazového snímače Poměrové měření (315 zón), částečné měření (přibližně 10 % obrazovky živého náhledu), bodové měření (přibližně 2,7 % obrazovky živého náhledu), celoplošné měření se zdůrazněným středem
Rozsah jasu při měření:	EV 0 až 20 (při pokojové teplotě, ISO 100)
Kreativní filtr:	ČB zrnitý, Měkké ostření, efekt Rybí oko, efekt Olejová malba, efekt Akvarel, efekt Levný fotoaparát, efekt Miniatura
Zobrazení rastru:	Dva typy

• Snímání filmů

Záznamový formát:	MP4
Film:	MPEG-4 AVC / H.264
Audio:	Proměnná (průměrná) přenosová rychlost AAC
Velikost záznamu a snímková frekvence:	Full HD (1 920 × 1 080) : 29,97p / 25,00p / 23,98p HD (1 280 × 720) : 59,94p / 50,00p / 29,97p / 25,00p VGA (640 × 480) : 29,97p / 25,00p
Metoda komprese:	Standardní / Lehká
Velikost souboru:	Full HD (29,97p / 25,00p / 23,98p) (Standardní) : přibližně 216 MB/min Full HD (29,97p / 25,00p) (Lehká) : přibližně 87 MB/min HD (59,94p / 50,00p) (Standardní) : přibližně 187 MB/min HD (29,97p / 25,00p) (Lehká) : přibližně 30 MB/min VGA (29,97p / 25,00p) (Standardní) : přibližně 66 MB/min VGA (29,97p / 25,00p) (Lehká) : přibližně 23 MB/min
Způsob zaostřování:	Stejně jako zaostřování při snímání s živým náhledem
Servo AF při záznamu filmu:	K dispozici
Rozsah jasu při zaostřování:	EV 0 až 18 (při pokojové teplotě, ISO 100)
Režim měření:	Celoplošné měření se zdůrazněným středem a poměrové měření pomocí obrazového snímače * Automaticky nastavené podle způsobu zaostřování.
Rozsah jasu při měření:	EV 0 až 20 (při pokojové teplotě, ISO 100)
Řízení expozice:	Programová automatická expozice pro filmy a ruční expozice
Kompenzace expozice:	±3 EV v krocích po 1/3 EV nebo 1/2 EV
Citlivost ISO (doporučený index expozice):	Při snímání v režimu automatické expozice: ISO 100 až 6400 nastavená automaticky V režimu ruční expozice: ISO 100 až 6400 nastavená automaticky nebo ručně, s možností rozšíření do hodnoty H (odpovídá citlivosti ISO 12800)
Film s efektem Miniatura:	K dispozici
Videomomentky:	Nastavitelná délka 2 s, 4 s nebo 8 s
Záznam zvuku:	Integrované stereofonní mikrofony K dispozici konektor pro připojení externího stereofonního mikrofonu Nastavitelná úroveň záznamu zvuku, k dispozici protivětrný filtr a tlumič
Zobrazení rastru:	Dva typy
Snímání fotografií:	K dispozici

• Displej LCD

Typ:	Barevný displej TFT z tekutých krystalů
Velikost displeje a počet bodů:	Širokouhlý s úhlopříčkou 7,7 cm (3,0 palce) (poměr stran 3:2) a přibližně 1,04 milionu bodů
Nastavení jasu:	Ruční (7 úrovní)
Jazyky rozhraní:	25
Technologie dotykové obrazovky:	Kapacitní snímání
Průvodce funkcí:	Lze zobrazit

• Přehrávání

Formát zobrazení snímků:	Zobrazení jednotlivých snímků (bez informací o snímku), zobrazení jednotlivých snímků (s jednoduchými informacemi), zobrazení jednotlivých snímků (zobrazené informace o snímku: podrobné informace, objektiv/histogram, vyvážení bílé, styl Picture Style, barevný prostor / potlačení šumu, korekce odchyly objektivu), zobrazení náhledu (4/9/36/100 snímků)
Zvětšení:	Přibližně 1,5× až 10×
Indikace přepalů:	Přeexponované oblasti blikají
Zobrazení AF bodu:	K dispozici
Způsob procházení snímků:	Jednotlivé snímky, skok o 10 nebo 100 snímků, podle data pořízení, podle složky, podle filmů, podle fotografií, podle hodnocení
Otáčení snímků:	K dispozici
Hodnocení:	K dispozici
Přehrávání filmů:	Možné (displej LCD, výstup audio/video OUT, výstup HDMI OUT) Integrovaný reproduktor
Ochrana snímků:	K dispozici
Prezentace:	Všechny snímky, podle data, podle složky, podle filmů, podle fotografií, podle hodnocení Pět volitelných přechodových efektů
Hudba na pozadí:	Lze zvolit pro prezentace a přehrávání filmů

• Zpracování snímků po pořízení

Kreativní filtry:	ČB zrnitý, Měkké ostření, efekt Rybí oko, efekt Olejová malba, efekt Akvarel, efekt Levný fotoaparát, efekt Miniatura
Změna velikosti:	K dispozici
Oříznutí:	K dispozici

• Přímý tisk

Kompatibilní tiskárny:	Tiskárny kompatibilní se standardem PictBridge
Možnost tisku snímků:	Snímky typu JPEG a RAW
Příkaz tisku:	Kompatibilní s verzí DPOF 1.1

• Uživatelské funkce

Uživatelské funkce:	13
Uložení uživatelské nabídky Moje menu:	K dispozici
Údaje copyrightu:	Možnost zadání a zahrnutí

• Rozhraní

Konektor Audio/Video OUT/Digital:	Výstup analogového videosignálu (kompatibilního s normami NTSC/PAL) / stereofonního audiosignálu Ekvivalent rozhraní Hi-Speed USB: komunikace s počítačem, přímý tisk, připojení přijímače GPS GP-E2 nebo zařízení Connect Station CS100
Konektor HDMI mini OUT:	Typ C (automatické přepnutí rozlišení), kompatibilní s CEC
Vstupní konektor pro externí mikrofon:	3,5mm stereofonní miniaturní konektor
Konektor pro dálkové ovládání:	Pro dálkovou spoušť RS-60E3
Bezdrátové dálkové ovládání:	Kompatibilní s dálkovým ovladačem RC-6
Karta Eye-Fi:	Kompatibilní

• Napájení

Baterie:	Bateriový zdroj LP-E17 (1 ks) * Lze použít střídavý proud s příslušenstvím domácího zdroje napájení.
Počet možných snímků:	Při fotografování pomocí hledáčku: přibližně 440 snímků při pokojové teplotě (23 °C), přibližně 400 snímků při nízkých teplotách (0 °C) Při snímání s živým náhledem: přibližně 180 snímků při pokojové teplotě (23 °C), přibližně 150 snímků při nízkých teplotách (0 °C) * Při použití plně nabitého bateriového zdroje LP-E17
Doba snímání filmů:	Přibližně 1 h 20 min při pokojové teplotě (23 °C) Přibližně 1 h při nízkých teplotách (0 °C) * Při použití plně nabitého bateriového zdroje LP-E17

• Rozměry a hmotnost

Rozměry (Š × V × H):	Přibližně 131,9 × 100,7 × 77,8 mm
Hmotnost:	Přibližně 555 g (směrnice asociace CIPA) Přibližně 510 g (pouze tělo)

• Provozní podmínky

Rozsah provozních teplot:	0 °C až 40 °C
Provozní vlhkost vzduchu:	85 % nebo méně

• Bateriový zdroj LP-E17

Typ:	Nabíjecí lithium-iontová baterie
Jmenovité napětí:	7,2 V ss
Kapacita baterie:	1 040 mAh
Rozsah provozních teplot:	Během nabíjení: 5 °C až 40 °C Při snímání: 0 °C až 40 °C
Provozní vlhkost vzduchu:	85 % nebo méně
Rozměry (Š × V × H):	Přibližně 33,0 × 14,0 × 49,4 mm
Hmotnost:	Přibližně 45 g (bez ochranného krytu)

• Nabíječka baterií LC-E17

Kompatibilní baterie:	Bateriový zdroj LP-E17
Doba nabíjení:	Přibližně 2 hodiny (při pokojové teplotě 23 °C)
Jmenovitý vstup:	100–240 V st (50/60 Hz)
Jmenovitý výstup:	8,4 V ss / 700 mA
Rozsah provozních teplot:	5 °C až 40 °C
Provozní vlhkost vzduchu:	85 % nebo méně
Rozměry (Š × V × H):	Přibližně 67,3 × 27,7 × 92,2 mm (zasunuté hroty)
Hmotnost:	Přibližně 85 g

• Nabíječka baterií LC-E17E

Kompatibilní baterie:	Bateriový zdroj LP-E17
Doba nabíjení:	Přibližně 2 hodiny (při pokojové teplotě 23 °C)
Jmenovitý vstup:	100–240 V st (50/60 Hz)
Jmenovitý výstup:	8,4 V ss / 700 mA
Rozsah provozních teplot:	5 °C až 40 °C
Provozní vlhkost vzduchu:	85 % nebo méně
Rozměry (Š × V × H):	Přibližně 67,3 × 27,7 × 92,2 mm (bez napájecího kabelu)
Hmotnost:	Přibližně 80 g (bez napájecího kabelu)

• Objektiv EF-S18-55mm f/3.5-5.6 IS STM

Ohnisková vzdálenost / 18 až 55 mm, f/3.5 až 5.6

clona:

Konstrukce objektivu: 13 prvků v 11 skupinách

Minimální clona: f/22 až 36

* f/22 až 38 při nastavení clony v krocích po 1/2 EV.

Zorný úhel:

Rozsah v úhlopříčném směru: 74°20' až 27°50'

Rozsah ve svislém směru: 45°30' až 15°40'

Rozsah ve vodorovném směru: 64°30' až 23°20'

Nejmenší zaostřitelná vzdálenost:

0,25 m

Maximální zvětšení:

0,36× (při ohniskové vzdálenosti 55 mm)

Zorné pole:

Přibližně 129 × 199 až 42 × 63 mm (při 0,25 m)

Průměr závitu pro filtr:

58 mm

Maximální

Přibližně 69,0 x 75,2 mm

průměr × délka:

Hmotnost:

Přibližně 205 g

Sluneční slona:

EW-63C (prodává se samostatně)

Krytka objektivu:

E-58 II

Pouzdro:

LP1016 (prodává se samostatně)

• Objektiv EF-S18-135mm f/3.5-5.6 IS STM

Ohnisková vzdálenost / 18 až 135 mm, f/3.5 až 5.6

clona:

Konstrukce objektivu: 16 prvků ve 12 skupinách

Minimální clona: f/22 až 36

* f/22 až 38 při nastavení clony v krocích po 1/2 EV.

Zorný úhel:

Rozsah v úhlopříčném směru: 74°20' až 11°30'

Rozsah ve svislém směru: 45°30' až 6°20'

Rozsah ve vodorovném směru: 64°30' až 9°30'

Nejmenší zaostřitelná vzdálenost:

0,39 m

Maximální zvětšení:

0,28× (při ohniskové vzdálenosti 135 mm)

Zorné pole:

Přibližně 248 × 372 až 53 × 80 mm (při 0,39 m)

Průměr závitu pro filtr:

67 mm

Maximální

Přibližně 76,6 × 96,0 mm

průměr × délka:

Hmotnost:

Přibližně 480 g

Sluneční slona:

EW-73B (prodává se samostatně)

Krytka objektivu:

E-67 II

Pouzdro:

LP1116 (prodává se samostatně)

• Objektiv EF-S55-250mm f/4-5.6 IS STM

Ohnisková vzdálenost / 55 až 250 mm, f/4 až 5.6

clona:

Konstrukce objektivu: 15 prvků ve 12 skupinách

Minimální clona: f/22 až 32

Zorný úhel: Rozsah v úhlopříčném směru: 27°50' až 6°15'
Rozsah ve svislém směru: 15°40' až 3°30'
Rozsah ve vodorovném směru: 23°20' až 5°20'

Nejmenší zaostřitelná vzdálenost: 0,85 m

vzdálenost:

Maximální zvětšení: 0,29× (při ohniskové vzdálenosti 250 mm)

Zorné pole: Přibližně 197 × 296 až 52 × 78 mm (při 0,85 m)

Průměr závitů pro filtr: 58 mm

Maximální průměr × délka: Přibližně 70,0 × 111,2 mm

průměr × délka:

Hmotnost: Přibližně 375 g

Sluneční slona: ET-63 (prodává se samostatně)

Krytka objektivu: E-58 II

Pouzdro: LP1019 (prodává se samostatně)

- Všechny výše uvedené údaje vychází ze způsobů měření stanovených společnostmi Canon a ze způsobů měření a směrnic stanovených asociací CIPA (Camera & Imaging Products Association).
- Rozměry, maximální průměr, délka a hmotnost uvedené výše jsou určeny na základě směrnic asociace CIPA (s výjimkou hmotnosti pouze pro tělo fotoaparátu).
- Technické údaje a vzhled produktu podléhají změnám bez upozornění.
- Pokud dojde k potížím s objektivem jiné značky než Canon, nasazeným na fotoaparátu, obraťte se na výrobce příslušného objektivu.

Ochranné známky

- Adobe je ochranná známka společnosti Adobe Systems Incorporated.
- Microsoft a Windows jsou ochranné známky nebo registrované ochranné známky společnosti Microsoft Corporation v USA a dalších zemích.
- Macintosh a Mac OS jsou ochranné známky společnosti Apple Inc. registrované v USA a dalších zemích.
- Logo SDXC je ochranná známka společnosti SD-3C, LLC.
- HDMI, logo HDMI a High-Definition Multimedia Interface jsou ochranné známky nebo registrované ochranné známky společnosti HDMI Licensing LLC.
- Všechny další ochranné známky jsou majetkem příslušných vlastníků.

Licence formátu MPEG-4

„Na tento produkt se vztahuje licence v rámci patentu společnosti AT&T na standard MPEG-4. Produkt může být používán pro kódování videodat vyhovujících standardu MPEG-4 nebo dekodování videodat vyhovujících standardu MPEG-4, která byla kódována pouze (1) pro osobní a nekomerční účely nebo (2) poskytovatelem videodat s licencí pro poskytování videodat vyhovujících standardu MPEG-4 v rámci patentu společnosti AT&T. License není udělena ani předpokládána pro žádné další použití týkající se standardu MPEG-4.“

About MPEG-4 Licensing

“This product is licensed under AT&T patents for the MPEG-4 standard and may be used for encoding MPEG-4 compliant video and/or decoding MPEG-4 compliant video that was encoded only (1) for a personal and non-commercial purpose or (2) by a video provider licensed under the AT&T patents to provide MPEG-4 compliant video. No license is granted or implied for any other use for MPEG-4 standard.”

* Notice displayed in English as required.

Doporučujeme používat originální příslušenství společnosti Canon.

Tento produkt je konstruován tak, aby dosahoval nejlepších výsledků s originálním příslušenstvím společnosti Canon.

Společnost Canon nenes zodpovědnost za žádné poškození tohoto produktu ani za nehody (například požár atd.) způsobené nesprávnou funkcí neoriginálního příslušenství (jako je únik chemikálií nebo exploze bateriového zdroje). Upozorňujeme, že tato záruka se nevztahuje na opravy závad způsobených nesprávnou funkcí neoriginálního příslušenství. Takové opravy však lze provést za poplatek.



Pouze Evropská unie a EHP (Norsko, Island a Lichtenštejsko)

Tento symbol znamená, že podle směrnice OEEZ (2012/19/EU), směrnice o bateriích (2006/66/ES) a/nebo podle vnitrostátních právních prováděcích předpisů k těmto směrnici nemá být tento výrobek likvidován s odpadem z domácností.

Je-li v souladu s požadavky směrnice o bateriích vytištěna pod výše uvedeným symbolem chemická

značka, udává, že tato baterie nebo akumulátor obsahuje těžké kovy (Hg = rtuť, Cd = kadmium, Pb = olovo) v koncentraci vyšší, než je příslušná hodnota předepsaná směrnici.

Tento výrobek má být vrácen do určeného sběrného místa, např. v rámci autorizovaného systému odběru jednoho výrobku za jeden nově prodaný podobný výrobek, nebo do autorizovaného sběrného místa pro recyklaci odpadních elektrických a elektronických zařízení (OEEZ), baterií a akumulátorů. Nevhodné nakládání s tímto druhem odpadu by mohlo mít negativní dopad na životní prostředí a lidské zdraví, protože elektrická a elektronická zařízení zpravidla obsahují potenciálně nebezpečné látky. Vaše spolupráce na správné likvidaci tohoto výrobku napomůže efektivnímu využívání přírodních zdrojů.

Chcete-li získat podrobné informace týkající se recyklace tohoto výrobku, obraťte se prosím na místní úřad, orgán pro nakládání s odpady, schválený systém nakládání s odpady či společnost zajišťující likvidaci domovního odpadu, nebo navštivte webové stránky www.canon-europe.com/weee nebo www.canon-europe.com/battery.



UPOZORNĚNÍ

PŘI VÝMĚNĚ BATERIE ZA NESPRÁVNÝ TYP HROZÍ RIZIKO EXPLOZE.
POUŽITÉ BATERIE LIKVIDUJTE PODLE MÍSTNÍCH PŘEDPISŮ.



15

Stahování snímků do počítače

V této kapitole je vysvětlen postup stahování snímků z fotoaparátu do počítače, uveden přehled softwaru obsaženého na disku CD-ROM EOS Solution Disk a vysvětlen postup instalace softwaru do počítače.



EOS Solution Disk
(software)

Stahování snímků do počítače

Ke stahování snímků uložených ve fotoaparátu do počítače můžete použít software EOS. K dispozici jsou dva způsoby, jak to provést.

Stažení připojením fotoaparátu k počítači

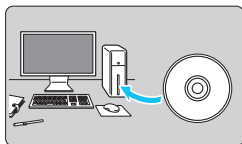

1 Nainstalujte software (str. 403).

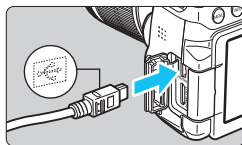

2 Připojte fotoaparát k počítači pomocí dodaného propojovacího kabelu.

- Použijte propojovací kabel dodaný s fotoaparátem.
- Připojte kabel do digitálního konektoru fotoaparátu tak, aby ikona $\leftarrow \leftrightarrow \rightarrow$ na zástrčce kabelu směřovala k přední části fotoaparátu.
- Připojte zástrčku kabelu do konektoru USB počítače.

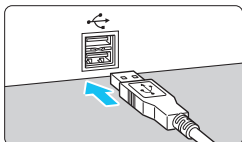

3 Stáhněte snímky pomocí softwaru EOS Utility.

- Prostudujte si příručku EOS Utility Návod k použití.

 Pokud je položka [**1: Wi-Fi/NFC**] nastavena na možnost [**Povolit**], fotoaparát nelze připojit k počítači. Nastavte položku [**Wi-Fi/NFC**] na možnost [**Zakázat**] a znovu připojte fotoaparát k počítači propojovacím kabelem.

Stažení snímků pomocí čtečky karet

Ke stažení snímků do počítače můžete rovněž použít čtečku karet.

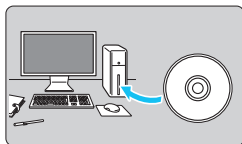

1 Nainstalujte software (str. 403).

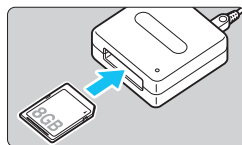

2 Vložte kartu do čtečky karet.

3 Stáhněte snímky pomocí softwaru Digital Photo Professional.

- Prostudujte si příručku Digital Photo Professional Návod k použití.



Při stahování snímků z fotoaparátu do počítače pomocí čtečky karet bez použití softwaru EOS zkopírujte do počítače složku DCIM uloženou na kartě.

Informace o softwaru



EOS Solution Disk

Tento disk obsahuje různý software pro fotoaparáty EOS.



Uvědomte si, že software dodávaný s předchozími modely fotoaparátů nemusí podporovat soubory s fotografiemi a filmy pořízené tímto fotoaparátem. Používejte software dodaný s tímto fotoaparátem.

1 EOS Utility

Komunikační software pro fotoaparát a počítač

- Umožňuje stahovat snímky (fotografie/filmy) vyfotografované pomocí fotoaparátu do počítače.
- Umožňuje provádět nastavení fotoaparátu z počítače.
- Po připojení fotoaparátu k počítači můžete pořizovat fotografie na dálku.

2 Digital Photo Professional

Software pro prohlížení a úpravu snímků

- Umožňuje rychle zobrazit, upravit a vytisknout vyfotografované snímky v počítači.
- Snímky lze upravovat tak, aby originály zůstaly zachovány v původní podobě.
- Je určen pro širokou cílovou skupinu uživatelů, od amatérů po profesionály. Doporučujeme jej především uživatelům, kteří pořizují převážně snímky typu RAW.

3 Picture Style Editor

Software pro vytváření souborů stylu Picture Style

- Tento software je určen pro pokročilé uživatele, kteří mají zkušenosti se zpracováním snímků.
- Umožňuje upravit styl Picture Style podle jedinečných charakteristických vlastností snímků a vytvořit nebo uložit originální soubor stylu Picture Style.

Instalace softwaru

Instalace softwaru v operačním systému Windows

Kompatibilní operační systémy

Windows 8.1

Windows 8

Windows 7

1 Zkontrolujte, zda není k počítači připojen fotoaparát.



- **Nepřipojujte fotoaparát k počítači dříve, než nainstalujete software. Software by se nenainstaloval správně.**
- Pokud je nainstalována předchozí verze, nainstalujte software znovu podle níže uvedených pokynů. (Novější verze přepíše předchozí verzi.)

2 Vložte disk CD-ROM EOS Solution Disk.

3 Vyberte zeměpisnou oblast, zemi a jazyk.

4 Klikněte na [**Easy Installation/Jednoduchá instalace**] a podle pokynů na obrazovce proveďte instalaci.

5 Po dokončení instalace vyjměte CD-ROM.

Instalace softwaru do počítačů Macintosh

Kompatibilní operační systémy **MAC OS X 10.8 až 10.10**

1 Zkontrolujte, zda není k počítači připojen fotoaparát.



- **Nepřipojujte fotoaparát k počítači dříve, než nainstalujete software. Software by se nenainstaloval správně.**
- Pokud je nainstalována předchozí verze, nainstalujte software znovu podle níže uvedených pokynů. (Novější verze přepíše předchozí verzi.)

2 Vložte disk CD-ROM EOS Solution Disk.

- Na ploše počítače dvakrát klikněte na ikonu disku CD-ROM a po otevření okna disku dvakrát klikněte na položku **[setup]**.

3 Vyberte zeměpisnou oblast, zemi a jazyk.

4 Klikněte na **[Easy Installation/Jednoduchá instalace]** a podle pokynů na obrazovce proveďte instalaci

5 Po dokončení instalace vyjměte CD-ROM.

Rejstřík

Čísla

1 280 x 720	233
1 920 x 1 080	233
10s nebo 2s samospoušť	114
19bodové AF s automatickým výběrem	104
640 x 480	233

A

A+ (Automatický inteligentní scénický režim)	66
Adobe RGB	146
AEB (automatický braketing expozice)	160, 338
AF	
AF bod	104
Metoda AF	206, 248
Obtížné objekty pro AF	110, 212
Pomocné světlo AF	340
Režim činnosti AF	100
Režim výběru oblasti AF	104
Rozostření	48, 49, 110, 212
Ruční zaostřování (MF)	111, 216
Tón (Zvuková signalizace)	256
Volba AF bodu	106
Změna kompozice	69
AI FOCUS (inteligentní automatické zaostřování (AI zaostř. AF))	102
AI SERVO (inteligentní průběžné automatické zaostřování)	69, 102
Album videomomentek	238
Auto Lighting Optimizer (Automatická optimalizace jasu)	136
Automatická volba AF bodu	104, 108
Automatické otáčení snímků na výšku	265
Automatické přehrávání	294
Automatické vypnutí napájení	40, 257
Automatické zaostřování (AF)	100

Automatický inteligentní scénický režim	66
Automatický reset	262
Av (Priorita clony AE)	152
A/V OUT (výstup audio/video)	301

B

B/W (Černobílý)	126, 129
Barevný prostor (rozsah reprodukce barev)	146
Baterie	34, 36, 41
Bateriový grip	41, 360
Bezpečnostní upozornění	20
Blesk	
Bezdrátový	177
Blokování expozice s bleskem	169
Braketing expozice s bleskem (FEB)	176
Efektivní dosah	166
Externí blesk	171
Kompenzace expozice s bleskem	168
Manuální blesk	177, 190
Ovládání blesku	173
Redukce jevu červených očí	167
Rychlost synchronizace blesku	172
Synchronizace závěrky (1./2. lamela)	177
Uživatelské funkce	178
Vestavěný blesk	166
Vypnutý blesk	71, 75, 89
Blokování AE	162
Blokování expozice s bleskem	169
Blokování zaostření	69
Blokování zrcadla	163, 342
Bodové měření	157
Braketing	135, 160

C	
☑ (Kreativní automatický režim)....	72
Celoplošné měření se zdůrazněným středem	158
Citlivost → Citlivost ISO	
Citlivost ISO	122
Automatické nastavení (Auto)....	124
Maximální citlivost ISO pro automatické ISO	123
Rozšíření ISO	338
Č	
Čas B (dlouhá expozice).....	156
Časovač měření.....	205, 250
Časové pásmo.....	42
Částečné měření	157
ČB zrnitý	202, 313
Černobílý	90, 126, 129
Černobílý snímek.....	90, 126, 129
Čištění (obrazový snímač)....	271, 274
Čištění snímače	271, 274
D	
Dálková spoušť.....	351
Data pro odstranění prachu	272
Datum/čas.....	42
DC propojka.....	349
Detail.....	78
Detekce mihotání	29, 63
Děti	81
Digitální konektor	320, 400
Dioptrická korekce	49
Displej LCD.....	24, 39
Barva obrazovky.....	270
Nastavení funkcí snímání	28, 61
Nastavení jasu.....	258
Přehrávání snímků	97, 277
Zobrazení menu	53, 362
Dlouhé expozice	156
Doba prohlídky snímku	257
Dotyková obrazovka.....	27, 56, 281
DPOF	329
E	
Efekt Akvarel	202, 314
Efekt filtru	129, 312
Efekt Levný fotoaparát	203, 314
Efekt Miniatura	203, 314
Efekt Olejová malba	202, 314
Efekt Rybí oko.....	202, 314
Efekt tónování (Černobílý)	129
Expozice dotykem.....	214
Externí blesk	171
Extra snímek s efektem.....	73
F	
FEB (braketing expozice s bleskem).....	176
Filmy.....	221
Album videomomentek	238
Automatická expozice	222
Blokování AE	162
Časovač měření.....	250
Doba záznamu.....	235
Film s efektem Miniatura.....	236
Metoda AF	232, 248
Potěšení z filmů	288
Protivětrný filtr.....	251
Přehrávání	290
Rastr	250
Ruční zaostřování	222
Rychlovladač	232
Servo AF při záznamu filmu....	248
Snímání fotografií	230
Snímání v režimu ruční expozice.....	225
Snímková frekvence	233
Tlumič	251
Úpravy	292
Velikost filmového záznamu	233

Velikost souboru	235
Velikost záznamu.....	233
Videomomentky.....	238
Vynechání prvních a posledních scén.....	292
Zobrazení informací.....	227
Zobrazení na televizoru	288, 298
Zvukový záznam.....	251
Filmy s efektem Miniatura	236
Filmy v rozlišení HD (High-Definition).....	288, 298
Formátování (inicializace karty)	59
Fotoaparát	
Držení fotoaparátu	49
Rozhýbání fotoaparátu	163
Vymazání nastavení fotoaparátu	267
Zobrazení nastavení.....	266
Fotografování s bezdrátovým bleskem	179
Fotografování s dálkovým ovládáním	350
Full HD (Full High-Definition)	221, 288, 298
Funkce nastavitelné režimem snímání	354
H	
HD.....	288, 298
HDMI.....	288, 298
HDMI CEC	299
Histogram (Jas/RGB).....	310
Hlasitost (přehrávání filmu).....	291
Hlavní ovladač	26
Hledáček	29
Detekce mihotání.....	63
Dioptrická korekce	49
Zobrazení rastru	62
Hodnocení.....	284
Hudba na pozadí.....	297
K	
Chybové kódy	382
I	
Ikona ☆ (Kreativní zóna).....	8
Ikona MENU	8
Ikony scén	196, 224
Indikace přepalů	310
Indikátor přístupu na kartu.....	38
Indikátor zaostření.....	66
J	
Jas (expozice)	159
Automatický braketing expozice (AEB)	160, 338
Blokování automatické expozice (blokování AE)	162
Kompenzace expozice.....	159
Způsob měření (režim měření)....	157
Jednobodové AF	104
Jednotlivé snímky	75, 112, 355, 357, 359
Jídlo.....	82
JPEG	117
K	
Kabel	3, 298, 301, 320, 360, 400
Karta Eye-Fi	352
Karty	24, 37, 59
Formátování.....	59
Nízkoúrovňové formátování	60
Přepínač ochrany proti zápisu	37
Rychlostní třída SD	5
Řešení potíží.....	38, 60
Upozornění na fotografování bez karty	256
Karty SD, SDHC, SDXC → Karty	
Klepnutí	56
Kompenzace expozice	159
Konektor USB (digitální).....	320, 400
Kontinuální snímání.....	112
Kontrast	128

Kontrola stavu baterie	41
Korekce distorze	141
Korekce chromatické vady.....	141
Korekce vinětace	140
Krajina.....	77, 126
Kreativní automatický režim.....	72
Kreativní filtry	200, 312
Kroky úrovně expozice	338
Kryt okuláru.....	33, 351
Křížové zaostřování	109
Kvalita záznamu snímku.....	116

L

Letní čas	43
-----------------	----

M

M (Ruční expozice).....	155
Makrofotografování.....	78
Malý (kvalita záznamu snímku)	28, 315
Mapa systému	360
Maximální počet snímků sekvence.....	117, 118
Mazání snímků	304
Měkké ostření	202, 313
MF (ruční zaostřování).....	111, 216
Mikrofon	222

N

Nabídka	53
Moje menu.....	346
Nastavení	362
Postup při nastavení.....	54
Nabíječka.....	32, 34
Nabíjení	34, 41, 348
Náhled hloubky ostrosti	154
Napájení	
Automatické vypnutí napájení....	257
Kontrola stavu baterie	41
Nabíjení	34, 41

Napájení z domovní zásuvky	349
Počet možných snímků	41, 117, 193
Stav dobítí	348
Údaje o bateriích.....	348
Napájení z domovní zásuvky	349
Nastavení fotoalba	333
Nastavení funkcí snímání.....	28, 61
Název souboru	261
Nízká komprese (kvalita záznamu snímku)	28
Noční portrét	84
Noční scéna z ruky.....	85
Noční scény	84, 85
Normální komprese (kvalita záznamu snímků).....	28
NTSC	233, 366

O

Objektiv	25, 31, 45
Image Stabilizer (Stabilizátor obrazu).....	48
Korekce barevné odchylky.....	141
Korekce distorze	141
Korekce vinětace	140
Uvolnění aretace.....	46
Obnovení výchozího nastavení....	267
Ochrana snímku před prachem....	271
Oční mušle	351
Ochrana snímků.....	302
ONE SHOT (jednosnímkové automatické zaostřování)	101
Oříznuté vysoké jasy	310
Oříznutí	317
Ostrost.....	128
Otáčení (snímku).....	265, 283, 327
Ovládání HDR podsvětlení.....	86
Označení.....	26

P



P (Programová automatická expozice).....	148
PAL	233, 366
Paměťové karty → Karty	
PictBridge.....	319
Plně automatické fotografování (Automatický inteligentní scénický režim).....	66
Počet možných snímků	41, 117, 193
Počet pixelů	116
Podrobné informace.....	307
Poměr stran	120
Poměrové měření	157
Portrét	76, 126
Posun programu	149
Potlačení šumu	
Dlouhé expozice	138
Vysoká citlivost ISO	137
Potlačení šumu dlouhé expozice.....	138
Potlačení šumu při vysokém ISO.....	137
Potlačení šumu u více snímků	137
Prezentace.....	294
Priorita clony AE	152
Priorita tónu.....	339
Priorita závěrky AE	150
Priorita zvýraznění tónu	339
Profil ICC.....	146
Programová automatická expozice.....	148
Protivětrný filtr	251
Průvodce funkcí	64
Přehrávání	97, 277

Přepínač režimů	
zaostřování.....	45, 111, 216
Přímý tisk.....	320
Přípona souboru.....	262
Příslušenství	3

Q

 (Rychlé ovládání).....	51, 88, 198, 232, 286
--	-----------------------

R

Rámeček plošného AF	29
Rastr	62, 204, 250
RAW	28, 117, 119
RAW+JPEG.....	28, 117, 119
Redukce jevu červených očí	167
Reproduktor.....	290
Režim blesku.....	176, 177
Režim měření	157
Režim řízení	28, 75, 112, 114
Režim snímání	30
Av (Priorita clony AE).....	152
M (Ruční expozice).....	155
P (Programová automatická expozice).....	148
Tv (Priorita závěrky AE).....	150
 (Automatický inteligentní scénický režim)	66
 (Vypnutý blesk)	71
 (Kreativní automatický režim) ...	72
 (Portrét).....	76
 (Krajina)	77
 (Detail)	78
 (Sport).....	79
SCN (Speciální scéna).....	80
 (Děti).....	81
 (Jídlo)	82
 (Světlo svíčky)	83
 (Noční portrét).....	84
 (Noční scéna z ruky).....	85
 (Ovládání HDR podsvětlení)	86

Režim Speciální scéna	80
Režimy kreativní zóny.....	30
Režimy základní zóny.....	30
Rozhýbání fotoaparátu	48, 49
Rozmazané pozadí.....	74
Ruční expozice	155, 225
Ruční reset	262
Ruční výběr AF bodu.....	106
Ruční zaostřování (MF).....	111, 216
Rychlovladač	51, 88, 198, 232, 286

Ř

Řemen	33
Řešení potíží.....	369

S

Napájecí adaptér	349
Samospoušť	114
Sáňky pro příslušenství	26, 171
Saturace barev	128
Sépiový (monochromatický) ...	90, 129
Simulace výsledného obrazu.....	197, 229
Snímání s potlačením mihotání	144
Snímání s živým náhledem.....	70, 191
Časovač měření	205
FlexiZone – Multi	208
FlexiZone – Single.....	210
Počet možných snímků	193
Poměr stran.....	120
Ruční zaostřování (MF).....	216
Rychlovladač	198
Souvislé AF	204
Tvář+Sledování	206
Zobrazení informací	194
Zobrazení rastru	204
Snímková frekvence	233
Snímky	
Automatické otáčení.....	265

Automatické přehrávání.....	294
Číslování souborů.....	261
Doba prohlídky.....	257
Histogram	310
Hodnocení	284
Indikace přepalů	310
Informace o snímku	306
Mazání	304
Ochrana	302
Prezentace.....	294
Přehrávání	97, 277
Přenos	352
Ruční otáčení.....	283
Zobrazení AF bodu	309
Zobrazení na televizoru ...	288, 298
Zobrazení náhledů.....	278
Zobrazení s přeskokováním snímků (procházení snímků) ...	279
Zvětšené zobrazení	280
Snímky podle osvětlení/scény.....	94
Snímky podle prostředí	90
Software	403
Souvislé AF	204
Souvislé číslování souborů	261
Sport.....	79
sRGB.....	146
Stahování snímků.....	400
Stisknutí do poloviny	50
Střední (kvalita záznamu snímků)	28, 315
Styl Picture Style	125, 127, 130
Světlo svíčky	83
Symbol hodnocení	284
Synchronizace na druhou lamelu.....	177
Synchronizace na první lamelu	177
Synchronizace závěrky (1./2. lamela)	177
Synchronizační kontakty blesku	26

T	
Tabulky výchozích nastavení	268
Tažení	57
Technické údaje	384
Teplota barvy	132
Tiché fotografování	
Jednotlivé snímky	112
Kontinuální snímání	112
Tisk	319
Efekty tisku	324
Korekce sklonu	327
Nastavení fotoalba	333
Nastavení papíru	322
Příkaz tisku (DPOF)	329
Rozvržení stránky	323
Výřez	327
Tlačítko INFO	97
Tlačítko spouště	50
Tlumič	251
Tón (Zvuková signalizace)	256
Tón barvy	82, 83, 128
Tv (Priorita závěrky AE)	150
U	
Údaje copyrightu	263
Úplné stisknutí	50
Uvolnit závěrku bez karty	256
Uživatelská nabídka Moje menu ...	346
Uživatelské funkce	336
Uživatelské nastavení	
vyvážení bílé	133
V	
Varování před teplotou	218, 253
Velikost souboru	117, 235, 307
Velký (kvalita záznamu snímku)	28, 315
Verze firmwaru	366
Vestavěný blesk	166
Videomomentky	238
Videosystém	233, 298, 366
Volič režimů	30
Výběr jazyka	44
Vymazání nastavení fotoaparátu	267
Vytvoření/výběr složky	259
Vyvážení bílé	132
Braketing	135
Korekce	134
Osobní	133
Uživatelské nastavení	132
W	
WB (vyvážení bílé)	132
Wi-Fi	364
Z	
Zábleskové jednotky jiného výrobce	172
Zaclonění	154
Zaostřovací bod (AF bod)	104
Zaostřování → AF	
Závit pro stativ	27
Změna velikosti	315
Zobrazení informací o snímku	306
Zobrazení jednotlivých snímků	97
Zobrazení na televizoru	288, 298
Zobrazení náhledů	278
Zobrazení s přeskokováním snímků	279
Zónové AF	104
Zorný úhel	46
Zvětšení	216, 280
Zvuková signalizace při dotyku	57



CANON INC.

30-2 Shimomaruko 3-chome, Ohta-ku, Tokyo 146-8501, Japonsko

Evropa, Afrika a Blízký východ

CANON EUROPA N.V.

PO Box 2262, 1180 EG Amstelveen, Nizozemsko

Informace o vaší místní kanceláři Canon naleznete v záručním listu nebo na webu
www.canon-europe.com/Support

Výrobek a příslušná záruka jsou v evropských zemích poskytovány společností Canon Europa N.V.

Popisy uvedené v tomto návodu k použití jsou aktuální ke květnu 2016. Informace o kompatibilitě s jakýmkoli produkty uvedenými na trh po tomto datu získáte v libovolném servisním středisku Canon. Nejnovější verzi návodu k použití naleznete na webu společnosti Canon.