

Uživatelská příručka

S22C450F
S22C450DW
S24C450F

Barva a vzhled se mohou lišit podle výrobku. Specifikace mohou být změněny bez předchozího upozornění za účelem zlepšení výkonu výrobku.

PŘED POUŽITÍM VÝROBKU	7	Copyright	7
	7	Ikony použité v této příručce	
	8	Čištění	
	9	Zabezpečení prostoru instalace	
	9	Bezpečnostní opatření pro skladování	
	10	Bezpečnostní opatření	
	10	Znaky	
	11	Elektřina a bezpečnost	
	12	Instalace	
	14	Provoz	
	18	Správná pozice při používání výrobku	
PŘÍPRAVA	19	Kontrola obsahu balení	
	19	Vybalení	
	20	Kontrola příslušenství	
	21	Části	
	21	Přední tlačítka	
	23	Opačná strana	
	24	Pohled z pravé strany	
	25	Instalace	
	25	Připojení kolébky	
	26	Nastavení sklonu a výšky výrobku	
	26	Otáčení monitoru	
	27	Instalace soupravy pro montáž na stěnu nebo stolního stojanu	
	28	Zámek proti krádeži	
PŘIPOJENÍ A POUŽÍVÁNÍ VSTUPNÍCH ZAŘÍZENÍ	29	Před připojením	
	29	Kontrolní opatření před připojením	
	30	Připojení a používání počítače	
	30	Připojení k počítači	

	33	Připojení napájení
	34	Instalace ovladače
	35	Nastavení optimálního rozlišení
	36	Změna rozlišení pomocí počítače
NASTAVENÍ OBRAZOVKY	40	Brightness
	40	Nastavení možnosti Brightness
	41	Contrast
	41	Konfigurace hodnoty Contrast
	42	Sharpness
	42	Konfigurace hodnoty Sharpness
	43	SAMSUNG MAGIC Bright
	43	Konfigurace funkce SAMSUNG MAGIC Bright
	45	SAMSUNG MAGIC Angle
	45	Konfigurace funkce SAMSUNG MAGIC Angle
	47	SAMSUNG MAGIC Upscale
	47	Konfigurace funkce SAMSUNG MAGIC Upscale
	48	Image Size
	48	Změna Image Size
	50	HDMI Black Level
	50	Konfigurace nastavení HDMI Black Level
	51	H-Position a V-Position
	51	Konfigurace funkce H-Position a V-Position
	52	Coarse
	52	Nastavení hodnoty Coarse
	53	Fine
	53	Nastavení hodnoty Fine
KONFIGURACE ODSTÍNU	54	Red
	54	Konfigurace hodnoty Red

ZMĚNA VELIKOSTI A POLOHY OBRAZOVKY

NASTAVENÍ A RESETOVÁNÍ

55	Green
55	Konfigurace hodnoty Green
56	Blue
56	Konfigurace hodnoty Blue
57	Color Tone
57	Konfigurace nastavení tónu barev Color Tone
58	Gamma
58	Konfigurace hodnoty Gamma
59	Language
59	Konfigurace položky Language
60	Menu H-Position a Menu V-Position
60	Konfigurace funkce Menu H-Position a Menu V-Position
61	Display Time
61	Konfigurace funkce Display Time
62	Transparency
62	Změna Transparency
63	Reset
63	Inicializace nastavení (Reset)
64	Eco Saving
64	Konfigurace hodnoty Eco Saving
65	Off Timer
65	Konfigurace funkce Off Timer
66	Turn Off After
66	Konfigurace funkce Turn Off After
67	PC/AV Mode
67	Konfigurace režimu PC/AV Mode
68	Key Repeat Time
68	Konfigurace funkce Key Repeat Time

	69	Source Detection
	69	Konfigurace funkce Source Detection
	70	Customized Key
	70	Konfigurace funkce Customized Key
NABÍDKA INFORMATION A JINÉ	71	INFORMATION
	71	Zobrazení INFORMATION
	72	Konfigurace položek Brightness a Contrast na úvodní obrazovce
INSTALACE SOFTWARE	73	MagicTune
	73	Co je software "MagicTune" ?
	73	Instalace softwaru
	74	Odebrání softwaru
	75	MultiScreen
	75	Instalace softwaru
	76	Odebrání softwaru
	77	MagicRotation
	77	Instalace softwaru
	79	Odebrání softwaru
PRŮVODCE ODSTRAŇOVÁNÍM POTÍŽÍ	80	Požadavky před kontaktováním zákaznického střediska společnosti Samsung
	80	Ověření funkce výrobku
	80	Kontrola rozlišení a frekvence
	80	Kontrolní kroky
	83	Otázky a odpovědi
SPECIFIKACE	85	Obecné
	89	Funkce PowerSaver
	90	Tabulka Standardní režimy signálu

PŘÍLOHA	93	Kontaktujte SAMSUNG WORLD WIDE
	99	Odpovědnost za placenou službu (náklady pro zákazníky)
	99	Nejedná se o vadu výrobku.
	99	Pokud dojde k poškození výrobku vinou zákazníka.
	100	jiného důvodu.
	101	Správná likvidace
	101	Správná likvidace výrobku (Elektrický a elektronický odpad)
	102	Terminologie

REJSTŘÍK

Copyright

Změny obsahu této příručky za účelem zlepšení kvality bez upozornění jsou vyhrazeny.

© 2013 Samsung Electronics

Vlastníkem autorských práv k této příručce je společnost Samsung Electronics.

Používání nebo rozmnožování této příručky či jejích částí bez souhlasu společnosti Samsung Electronics je zakázáno.

Microsoft, Windows a Windows NT jsou registrované ochranné známky společnosti Microsoft Corporation.

VESA, DPM a DDC jsou registrované ochranné známky společnosti Video Electronics Standards Association.

- Správný poplatek bude účtován v případě, že
 - (a) je na vaši žádost přivolán technik a na výrobku není odhalena žádná závada. (např. pokud jste si nepřečetli tuto uživatelskou příručku).
 - (b) přinesete výrobek do opravárenského střediska a na výrobku není odhalena žádná závada. (např. pokud jste si nepřečetli tuto uživatelskou příručku).
- Výše takového správního poplatku vám bude oznámena před tím, než bude provedena jakákoli práce nebo dojde k návštěvě technika.

Ikony použité v této příručce



Následující obrázky slouží pouze pro porovnání. Skutečnost se může od obrázků lišit.

Čištění

Při čištění dbejte opatrnosti, panel a vnější části moderních LCD monitorů jsou náchylné k poškrábání.

Při čištění dodržujte následující kroky.

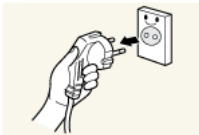

1. Vypněte monitor a počítač.
2. Odpojte napájecí kabel od monitoru.



Držte napájecí kabel za zástrčku a nedotýkejte se jej mokřýma rukama. Jinak může dojít k poranění elektrickým proudem.

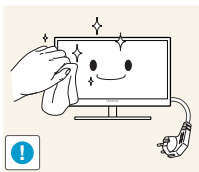

3. Otřete obrazovku monitoru čistým měkkým suchým hadříkem.



- Na monitor nepoužívejte čisticí prostředky, které obsahují povrchově aktivní činidla, alkohol nebo rozpouštědla.



- Nestříkejte vodu a saponát přímo na výrobek.

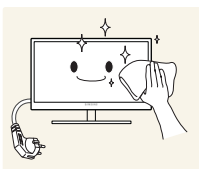

4. Při čištění vnějších částí monitoru namočte jemný suchý hadřík ve vodě a důkladně vyždímejte.

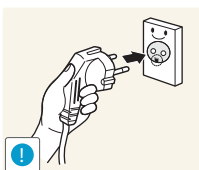

5. Po očištění monitoru k němu připojte napájecí kabel.
6. Zapněte monitor a počítač.

Zabezpečení prostoru instalace

- V okolí výrobku ponechte dostatečné místo pro ventilaci. Nadměrný nárůst vnitřní teploty může způsobit požár nebo poškození výrobku. Při instalaci výrobku dodržujte minimální odstupy uvedené v následující části.



Vzhled se může lišit v závislosti na výrobku.

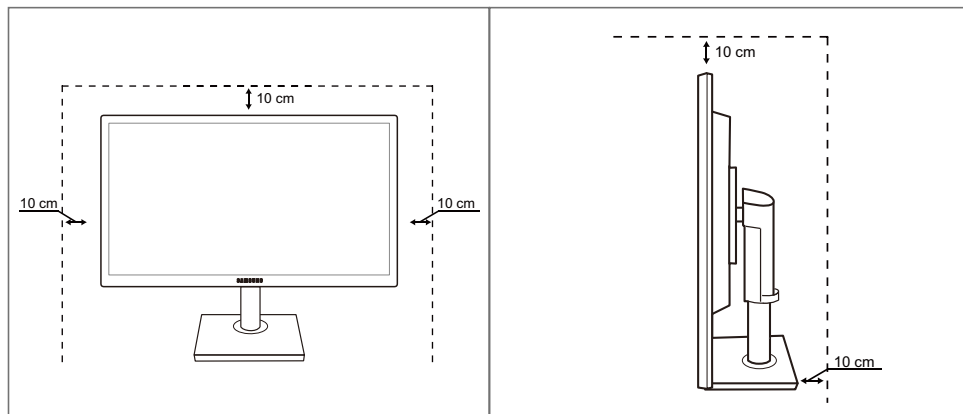

Bezpečnostní opatření pro skladování

Na modelech s vysoce lesklým povrchem může dojít k vytváření bílých skvrn, pokud je v jejich blízkosti použit ultrazvukový zvlhčovač.





Je-li třeba vyčistit vnitřní části monitoru, bezpodmínečně kontaktujte centrum služeb zákazníkům společnosti Samsung (strana 93). (Údržba je zpoplatněna).





Před použitím výrobku

Bezpečnostní opatření

Upozornění
NEOTVÍREJTE, NEBEZPEČÍ ÚRAZU ELEKTRICKÝM PROUDEM
Varování : ABYSTE ZAMEZILI NEBEZPEČÍ ÚRAZU ELEKTRICKÝM PRODEM, NEODSTRAŇUJTE KRYT (NEBO ZADNÍ STRANU). UVNITŘ SE NENACHÁZEJÍ UŽIVATELSKY OBSLUŽNÉ ČÁSTI VEŠKEROU ÚDRŽBU PŘENECHTE KVALIFIKOVANÝM OSOBÁM.

	Tento znak signalizuje, že je uvnitř vysoké napětí. Jakýkoli kontakt s vnitřními částmi výrobku je nebezpečný.
	Tento znak upozorňuje, že k výrobku byla dodána literatura vztahující se k provozu a údržbě.

Znaky

 Výstraha	Při nedodržení pokynů může dojít k vážným nebo smrtelným úrazům.
 Varování	Při nedodržení pokynů může dojít k poranění osob nebo poškození majetku.
	Činnosti vyznačené symboly jsou zakázány.
	Pokyny vyznačené na symbolech je třeba bezpodmínečně dodržovat.

Před použitím výrobku

Elektrina a bezpečnost



Následující obrázky slouží pouze pro porovnání. Skutečnost se může od obrázků lišit.

Výstraha

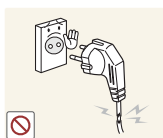

Nepoužívejte poškozený napájecí kabel nebo zástrčku nebo uvolněnou elektrickou zásuvku.

- Mohlo by dojít k úrazu elektrickým proudem nebo požáru.



Nezapojujte do stejné elektrické zásuvky příliš mnoho spotřebičů.

- Jinak může dojít k přehřátí zásuvky a následně k požáru.



Nedotýkejte se napájecího kabelu mokřými rukama.

- Jinak může dojít k poranění elektrickým proudem.

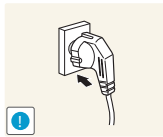

Zasuňte zástrčku zcela do zásuvky tak, aby nebyla uvolněná.

- Nestabilní zapojení může způsobit požár.

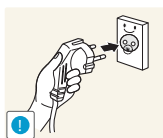

Připojte elektrickou zástrčku do uzemněné elektrické zásuvky (pouze pro izolovaná zařízení typu 1).

- Může dojít k poranění nebo úrazu elektrickým proudem.

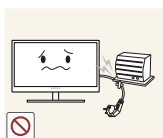

Napájecí kabel neohýbejte ani jej nevytahujte silou. Nepokládejte na napájecí kabel žádné těžké předměty.

- Poškozený napájecí kabel může způsobit úraz elektrickým proudem nebo požár.



Nepokládejte napájecí kabel nebo výrobek do blízkosti zdrojů tepla.

- Mohlo by dojít k úrazu elektrickým proudem nebo požáru.

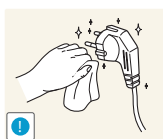

Suchým hadříkem očistěte nečistoty (prach) kolem vývodů zásuvky a kontaktů zástrčky.

- V opačném případě může dojít k požáru.

Před použitím výrobku

Varování

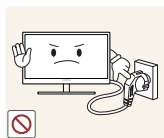

Nevytahujte napájecí kabel ze zásuvky, pokud je monitor v provozu.

- Může dojít k poškození výrobku elektrickým proudem.

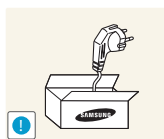

Napájecí kabel nepoužívejte pro jiné výrobky než ty, které jsou schváleny společností Samsung.

- Mohlo by dojít k úrazu elektrickým proudem nebo požáru.

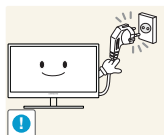

Nechte elektrickou zásuvku, do které je zapojen napájecí kabel, volně přístupnou.

- Dojde-li u monitoru k jakémukoli problému, přerušte zcela napájení monitoru odpojením napájecího kabelu.

Přísun elektrického proudu do výrobku nelze zcela přerušit vypnutím spínače.

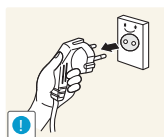

Při odpojování napájecího kabelu z elektrické zásuvky držte zástrčku.

- Mohlo by dojít k úrazu elektrickým proudem nebo požáru.

Instalace

Výstraha



Neumísťujte na monitor svíčky, odpuzovače hmyzu ani cigarety. Monitor neinstalujte do blízkosti zdrojů tepla.

- V opačném případě může dojít k požáru.



Neinstalujte výrobek do úzkých prostor s nedostatečným větráním, například do knihovny nebo skříně.

- V opačném případě může po zvýšení vnitřní teploty dojít k požáru.



Plastový sáček od monitoru nenechávejte na místě, které je v dosahu dětí.

- Děti by se mohly udusit.

Před použitím výrobku



Neinstalujte zařízení na nestabilní nebo vibrující povrch (nestabilní police, šikmý povrch atd.).

- Může dojít k pádu a poškození monitoru a následnému zranění osob.
- Používání monitoru v oblasti se zvýšenou mírou vibrací může způsobit jeho poškození nebo požár.

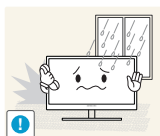

Monitor neinstalujte ve vozidle nebo na místech vystavených prachu, vlhkosti (kapky vody atd.), oleji nebo kouři.

- Mohlo by dojít k úrazu elektrickým proudem nebo požáru.



Nevystavujte monitor přímému působení slunečního světla, tepla nebo horkých předmětů (např. topení).

- V opačném případě může dojít ke snížení životnosti monitoru nebo požáru.

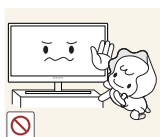

Neinstalujte výrobek v dosahu dětí.

- Může dojít k pádu monitoru a ke zranění dětí.



Jedlý tuk, např. sójový olej, může způsobit poškození nebo deformaci výrobku. Neinstalujte monitor v kuchyni ani v blízkosti kuchyňské linky.

Varování



Při přenášení monitoru dbejte, aby vám neupadl.

- V opačném případě může dojít k jeho poškození nebo zranění osob.

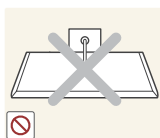

Nepokládejte výrobek na přední stranu.

- Může dojít k poškození obrazovky.



Při instalaci výrobku na skříňku nebo na polici se ujistěte, že jeho přední spodní hrana nevyčnívá.

- Může dojít k pádu a poškození monitoru a následnému zranění osob.
- Výrobek instalujte pouze na skříňky a police správné velikosti.

Před použitím výrobku

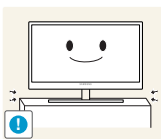

Opatrně monitor položte.

- Může dojít k pádu a poškození monitoru a následnému zranění osob.



Instalace monitoru na neobvyklá místa (místo vystavené spoustě jemných částiček, chemickým látkám nebo extrémním teplotám nebo na letišti či vlakové stanici, kde by měl monitor delší dobu nepřetržitě fungovat) může vážně ovlivnit jeho výkon.

- Chcete-li výrobek instalovat na podobné místo, poraďte se nejprve s centrem služeb zákazníkům společnosti Samsung (strana 93).

Provoz

Výstraha



Monitor funguje pod vysokým napětím. Nepokoušejte se jej sami rozebírat opravovat nebo upravovat.

- Mohlo by dojít k úrazu elektrickým proudem nebo požáru.
- V případě nutnosti opravy kontaktujte centrum služeb zákazníkům společnosti Samsung (strana 93).



Před stěhováním výrobku vypněte vypínač a odpojte napájecí kabel a ostatní všechny připojené kabely.

- V opačném případě může dojít k poškození napájecího kabelu a následně k požáru nebo úrazu elektrickým proudem.



Pokud výrobek vydává nezvyklý zvuk, je cítit spáleninou nebo produkuje kouř, okamžitě vytáhněte napájecí kabel ze zásuvky a kontaktujte centrum služeb zákazníkům společnosti Samsung (strana 93).

- Mohlo by dojít k úrazu elektrickým proudem nebo požáru.

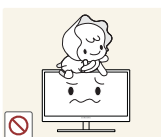

Nedovolte dětem věšet se na výrobek nebo na něj lézt.

- Může dojít k pádu monitoru a následně k poranění či vážnému zranění vašeho dítěte.



Pokud dojde k pádu výrobku nebo k poškození vnějšího povrchu, vypněte výrobek, odpojte napájecí kabel a kontaktujte centrum služeb zákazníkům společnosti Samsung (strana 93).

- V opačném případě by mohlo dojít k úrazu elektrickým proudem nebo požáru.

Před použitím výrobku



Nepokládejte na monitor žádné těžké předměty, hračky ani sladkosti.

- Pokud by se děti pokusily dosáhnout na tyto hračky nebo sušenky, může na ně monitor nebo těžký předmět spadnout a způsobit jim těžké zranění.

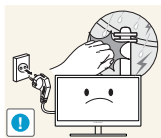

Během bouřky vypněte napájení a odpojte napájecí kabel.

- Mohlo by dojít k úrazu elektrickým proudem nebo požáru.



Chraňte výrobek před padajícími předměty a nárazy.

- Mohlo by dojít k úrazu elektrickým proudem nebo požáru.



Nepřesuňte monitor taháním za napájecí nebo anténní kabel.

- V opačném případě může dojít k poškození napájecího kabelu a monitoru a následně k požáru nebo úrazu elektrickým proudem.

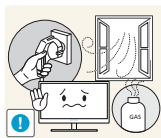

Pokud zjistíte, že uniká plyn, nedotýkejte se výrobku ani elektrické zástrčky. Prostor okamžitě vyvětrejte.

- Jiskry mohou způsobit explozi nebo požár.

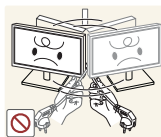

Nezvedejte ani nehýbejte s výrobkem tahem za napájecí ani žádný jiný kabel.

- V opačném případě může dojít k poškození napájecího kabelu a monitoru a následně k požáru nebo úrazu elektrickým proudem.

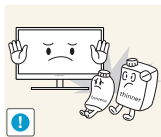

Nepoužívejte ani neuchovávejte v blízkosti výrobku hořlavý sprej nebo vznětlivé látky.

- Mohlo by dojít k explozi nebo požáru.



Ujistěte se, že větrací otvory výrobku nejsou blokovány ubrusem nebo závěsem.

- V opačném případě může po zvýšení vnitřní teploty dojít k požáru.

Před použitím výrobku



Do větracích otvorů nebo konektorů monitoru nevkládejte žádné kovové (například jídelní hůlky, mince nebo sponky atd.) ani hořlavé předměty (papír, zápalky atd.)

- Pokud se do výrobku dostane voda nebo jakákoli cizí látka, vypněte napájení výrobku, vytáhněte napájecí kabel a kontaktujte centrum služeb zákazníků společnosti Samsung (strana 93).
- Může dojít k poruše monitoru, úrazu elektrickým proudem nebo k požáru.

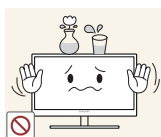

Nepokládejte na výrobek předměty obsahující tekutinu (vázy, nádoby, láhve, atd.) nebo kovové předměty,

- Pokud se do výrobku dostane voda nebo jakákoli cizí látka, vypněte napájení výrobku, vytáhněte napájecí kabel a kontaktujte centrum služeb zákazníků společnosti Samsung (strana 93).
- Může dojít k poruše monitoru, úrazu elektrickým proudem nebo k požáru.

Varování

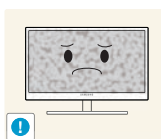

Pokud se na obrazovce bude delší dobu zobrazovat statický obraz, může dojít k vypálení obrazu nebo vzniku vadných bodů.

- Pokud nehodláte monitor po delší dobu používat, aktivujte úsporný režim nebo spořič obrazovky s pohyblivým obrazem.

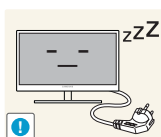

Pokud nebudete výrobek po delší dobu používat (dovolená atd.), vytáhněte napájecí kabel z elektrické zásuvky.

- V opačném případě může dojít k požáru, který je způsoben nahromaděným prachem, přehřátím, elektrickým šokem nebo probíjením elektrického proudu.



Dodržujte doporučené rozlišení a frekvenci výrobku.

- V opačném případě může dojít ke zhoršení zraku.

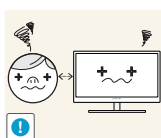

Při sledování obrazovky z příliš malé vzdálenosti po delší dobu může vést ke zhoršení zraku.



Nepřevracujte monitor vzhůru nohama a při manipulaci jej nechte za podstavec.

- Může dojít k pádu a poškození monitoru a následnému zranění osob.

Před použitím výrobku



V okolí výrobku nepoužívejte zvlhčovače nebo kamna.

- Mohlo by dojít k úrazu elektrickým proudem nebo požáru.

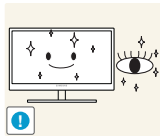

Po každé hodině používání monitoru nechte oči odpočinout po dobu delší než 5 minut.

- Zmírníte tak únavu očí.



Pokud byl monitor zapnutý delší dobu a zahřeje se, nedotýkejte se jeho obrazovky.

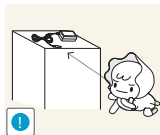

Uchovávejte příslušenství malých rozměrů použité s monitorem na místě mimo dosah dětí.

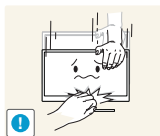

Při nastavování úhlu výrobku nebo výšky podstavce dbejte opatrnosti.

- V opačném případě může dojít k uvíznutí a zranění jejich prstů.
- Nadměrné naklánění monitoru může způsobit jeho pád a následné zranění osob.



Nepokládejte na výrobek těžké předměty.

- Může dojít k poškození monitoru nebo zranění osob.

Správná pozice při používání výrobku



Zde jsou pokyny pro správné držení těla při používání monitoru:

- Snažte se držet rovná záda.
- Vzdálenost očí od obrazovky by měla být 45 až 50cm a na obrazovku byste se měli dívat směrem mírně dolů.
Mějte obrazovku přímo před sebou.
- Nastavte úhel tak, aby obrazovka neodrážela světlo.
- Mějte lokty v pravém úhlu a udržujte paže v rovině s hřbetem ruky.
- Lokty by měly svírat zhruba pravý úhel.
- Nastavte výšku monitoru tak, aby byla chodidla položena na zemi a kolena udržujte v úhlu 90 stupňů nebo větším. Udržujte paže v pozici pod úrovní srdce.

1.1 Kontrola obsahu balení

1.1.1 Vybalení

- 1 Otevřete krabici balení. Při otvírání balení ostrým nástrojem dejte pozor, abyste monitor nepoškodili.

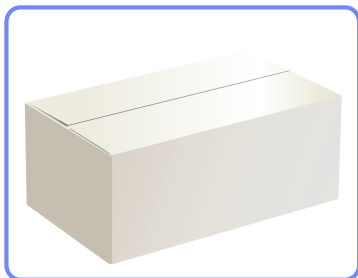

- 2 Sundejte polystyren z monitoru.

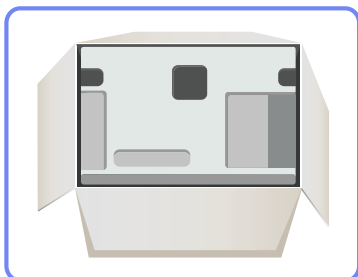

- 3 Zkontrolujte obsah krabice a odstraňte polystyren a igelitový obal.



Tento obrázek slouží pouze pro referenci.

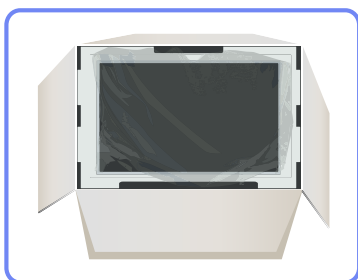

- 4 Krabici uložte na suchém místě, aby jí bylo možné použít k přepravě výrobku v budoucnosti.

1.1.2 Kontrola příslušenství



- Pokud chybí některá součást, kontaktujte prodejce, u kterého jste monitor zakoupili.
- Vzhled konkrétních částí příslušenství se může lišit od vzhledu na obrázku.

Součásti

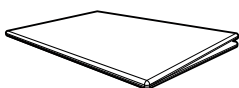

Příručka pro rychlou instalaci



Záruční list

(V některých zemích není k dispozici)

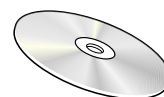

Uživatelská příručka



Napájecí kabel

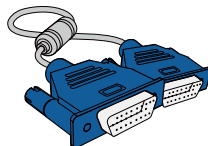

Kabel D-SUB (volitelný)

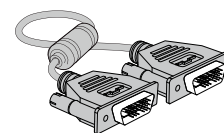

Kabel DVI (volitelný)

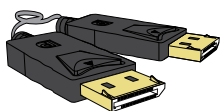

Kabel DP (volitelný)

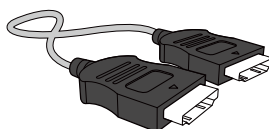

Kabel HDMI (volitelný)

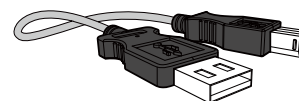

Kabel USB (volitelný)

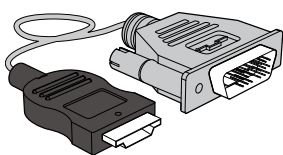

Kabel HDMI-DVI (volitelný)



Stojan



Stojan (Platí pouze pro modely se stojanem, které mají konektory USB.)



Dodávané součásti se mohou lišit podle oblasti.



1.2 Části





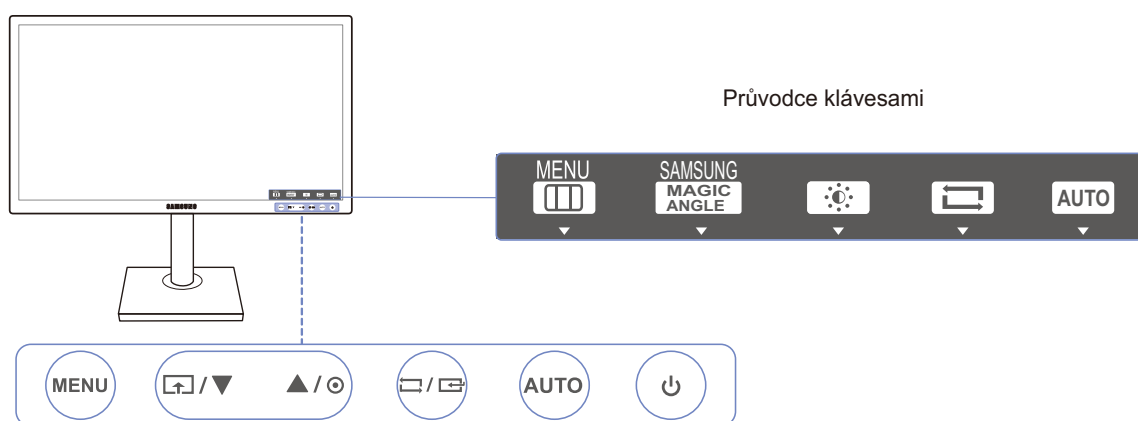



1.2.1 Přední tlačítka



Barva a tvar vlastních součástí se může lišit od vzhledu na obrázku. Změna technických parametrů za účelem vylepšení je vyhrazena bez předchozího upozornění.



Ikony	Popis
MENU	<ul style="list-style-type: none"> • Umožňuje otevření nebo zavření nabídky OSD nebo návrat na poslední nabídku. • Uzamčení ovládání nabídky na obrazovce: Umožňuje zachovat aktuální nastavení nebo zablokovat ovládání nabídky OSD a znemožnit tak nechtěné změny nastavení. Aktivace: Ovládání nabídky na obrazovce OSD uzamknete stisknutím a podržením tlačítka [MENU] na 10 sekund. Deaktivace: Ovládání nabídky na obrazovce OSD odemknete stisknutím a podržením tlačítka [MENU] na 10 sekund. <p> Je-li ovládání nabídky na obrazovce uzamčené,</p> <ul style="list-style-type: none"> • je možné upravovat hodnoty možností Brightness a Contrast a prohlížet INFORMATION. • Funkci Customized Key lze použít stisknutím tlačítka []. (Funkce Customized Key je k dispozici, když je ovládání nabídky OSD uzamčeno.)

Ikony	Popis
	<p>Konfigurujte funkci Customized Key a stiskněte tlačítko []. Budou povoleny následující možnosti.</p> <p>SAMSUNG MAGIC Angle - SAMSUNG MAGIC Bright - Eco Saving - Image Size</p> <p> Chcete-li nakonfigurovat funkci Customized Key, přejděte do nabídky SETUP&RESET → Customized Key a vyberte požadovaný režim.</p>
	<p>Umožňuje přesun do horní či dolní nabídky nebo nastavení hodnoty pro určitou možnost nabídky OSD.</p>
	<p>Pomocí tohoto tlačítka ovládejte jas a kontrast obrazovky.</p>
	<p>Potvrzení výběru v nabídce</p> <p>V případě, že není zobrazena nabídka OSD, stisknutím tlačítka [] dojde ke změně vstupního zdroje (Analog/DVI/HDMI)(S22C450F/S24C450F) (Analog/DVI/DisplayPort)(S22C450DW). Pokud zapnete monitor nebo změňte vstupní zdroj stisknutím tlačítka [], zobrazí se v levém horním rohu obrazovky zpráva se změněným vstupním zdrojem.</p>
<p>AUTO</p>	<p>Stisknutím tlačítka [AUTO] se nastavení obrazovky upraví automaticky.</p> <p> <ul style="list-style-type: none"> • Změna rozlišení v nabídce Vlastnosti zobrazení aktivuje funkci Auto Adjustment. • Dostupné pouze v režimu Analog. </p>
	<p>Slouží k zapnutí nebo vypnutí obrazovky.</p>
<p>Průvodce klávesami</p>	<p>Po stisknutí ovládacího tlačítka na výrobku se před otevřením nabídky na obrazovce zobrazí průvodce klávesami. (Průvodce uvádí funkce tlačítek.)</p> <p>Chcete-li získat přístup k nabídce na obrazovce při zobrazení průvodce, stiskněte znovu odpovídající tlačítko.</p> <p>Průvodce klávesami se může lišit v závislosti na funkci nebo modelu výrobku.</p> <p>Viz konkrétní výrobek.</p>

1.2.2 Opačná strana



Barva a tvar vlastních součástí se může lišit od vzhledu na obrázku. Změna technických parametrů za účelem vylepšení je vyhrazena bez předchozího upozornění.

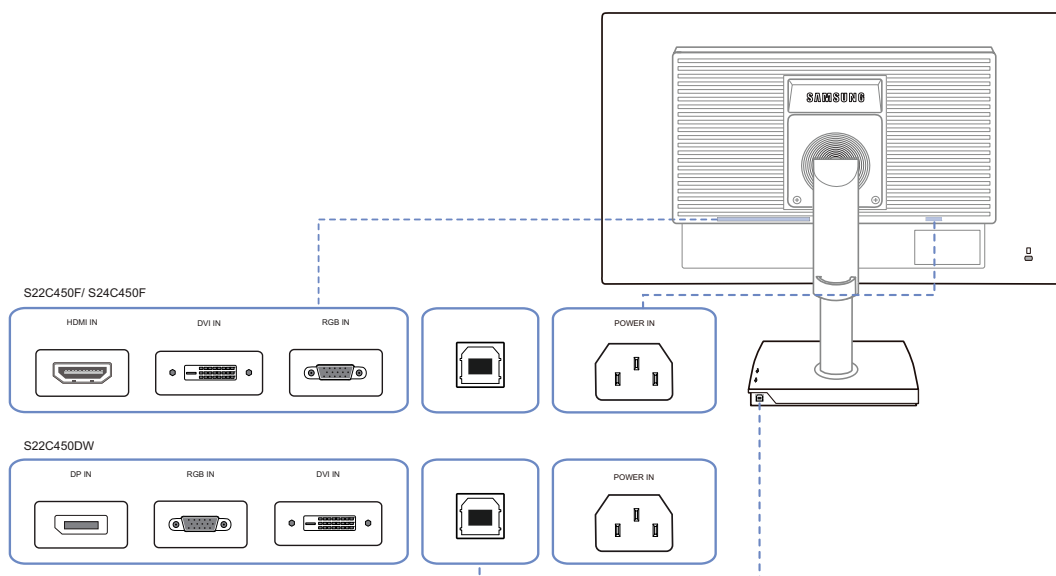



Konektor	Informace o konektorech
	Zapojte napájecí kabel monitoru do portu [POWER] na zadní straně výrobku.
	Připojuje se k počítači prostřednictvím kabelu D-SUB.
	Připojuje se k počítači prostřednictvím kabelu DVI.
	Umožňuje připojení ke zdrojovému zařízení pomocí kabelu HDMI.
	Slouží k připojení k počítači pomocí kabelu DP.
	Připojuje se k počítači prostřednictvím kabelu USB. Tento port lze připojit pouze k počítači.

1.2.3 Pohled z pravé strany

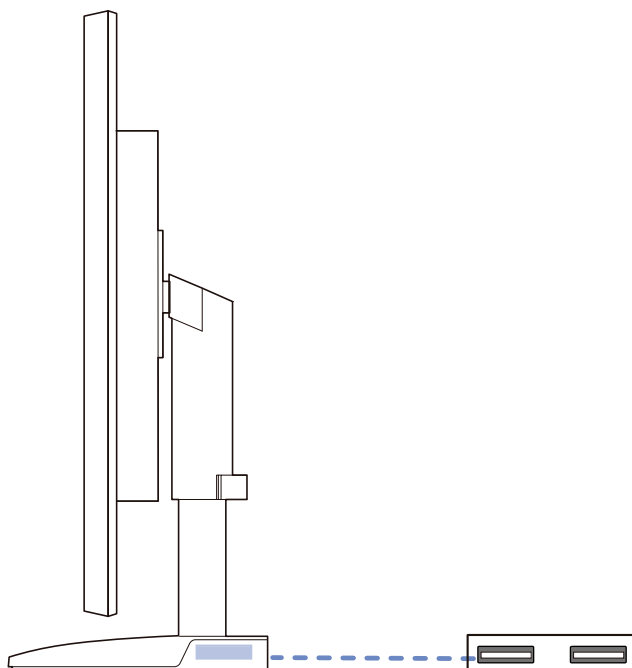

Barva a tvar vlastních součástí se může lišit od vzhledu na obrázku. Změna technických parametrů za účelem vylepšení je vyhrazena bez předchozího upozornění.



Konektor	Informace o konektorech
	Umožňuje připojení ke zdrojovému zařízení pomocí kabelu USB.

1.3 Instalace

1.3.1 Připojení kolébky

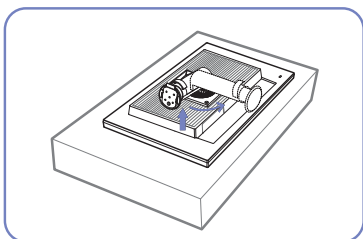

Položte ochrannou tkaninu nebo polštář na rovnou plochu. Následovně umístěte výrobek přední stranou směrem dolů na horní stranu tkaniny nebo polštáře.

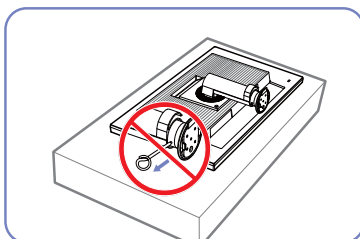

Nevyjímejte upevňovací kolík, dokud jste nedokončili montáž stojanu.

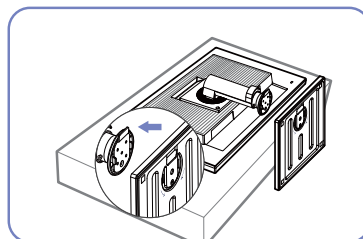

Nasadte podstavec na stojan ve směru šipky.

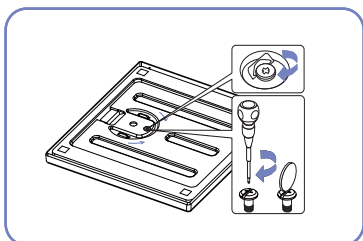

Zašroubujte šrouby pevně do spodní strany podstavce stojanu (použijte šroubovák).

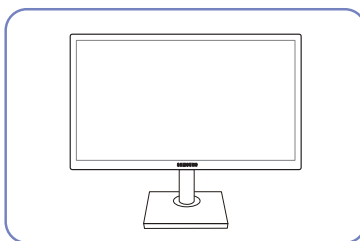

Po instalaci stojanu umístěte výrobek do svislé polohy.

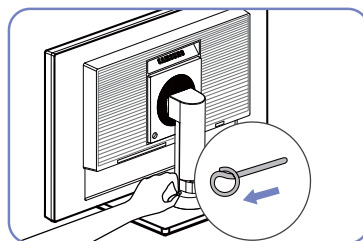

Nyní můžete vyjmout upevňovací kolík a nastavit stojan.



- Upozornění

Nedržte výrobek vzhůru nohama pouze za stojan.



- Demontáž se provádí opačným postupem než montáž.
- Barva a tvar vlastních součástí se může lišit od vzhledu na obrázku. Změna technických parametrů za účelem vylepšení je vyhrazena bez předchozího upozornění.

1.3.2 Nastavení sklonu a výšky výrobku



Barva a tvar vlastních součástí se může lišit od vzhledu na obrázku. Změna technických parametrů za účelem vylepšení je vyhrazena bez předchozího upozornění.

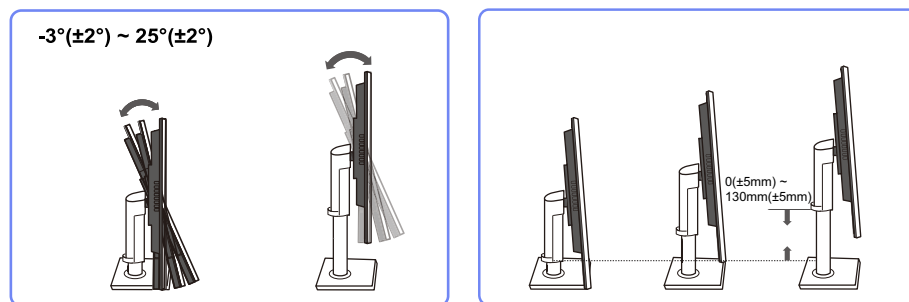

- Chcete-li upravit výšku, vyjměte upevňovací kolík.
- Sklon a výšku monitoru lze upravit.
- Uchopte monitor za střed horní části a opatrně nastavte jeho výšku.

1.3.3 Otáčení monitoru

Monitor můžete otáčet (viz níže).

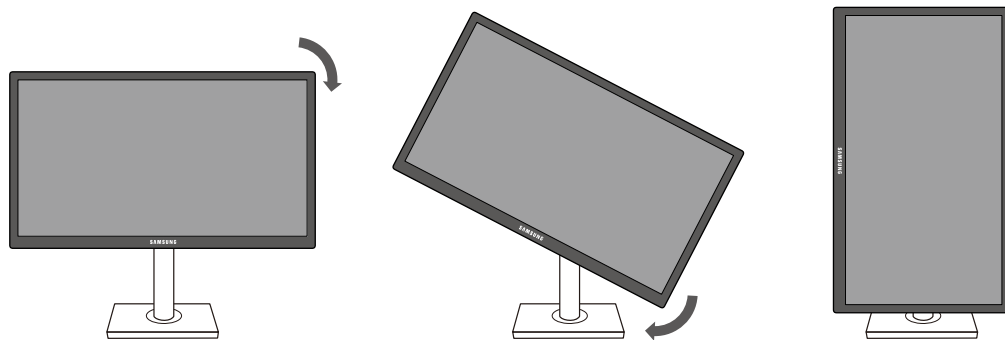

- Ujistěte se, že před otočením monitoru stojan úplně vytáhnete.
- Pokud monitor otočíte bez úplného vytažení stojanu, může roh monitoru narazit na podlahu a může dojít k jeho poškození.
- Neotáčejte monitor proti směru hodinových ručiček. Mohlo by dojít k poškození monitoru.

1.3.4 Instalace soupravy pro montáž na stěnu nebo stolního stojanu

Před instalací

 Vypněte výrobek a odpojte napájecí kabel ze síťové zásuvky.

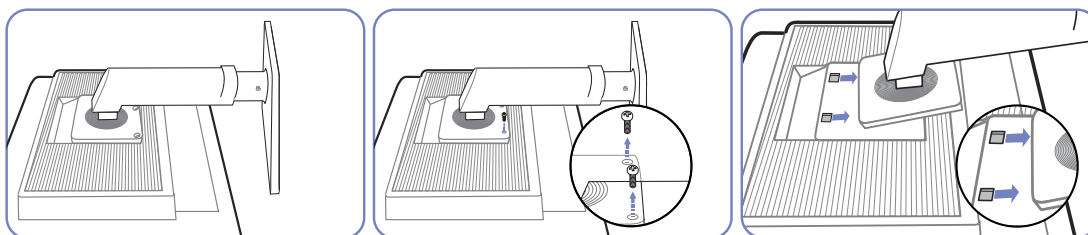

Položte ochrannou tkaninu nebo polštář na rovnou plochu. Následovně umístěte výrobek přední stranou směrem dolů na horní stranu tkaniny nebo polštáře.

Odšroubujte šroub ze spodní části výrobku.

Nadzvedněte a demontujte stojan.

Instalace soupravy pro montáž na stěnu nebo stolního stojanu

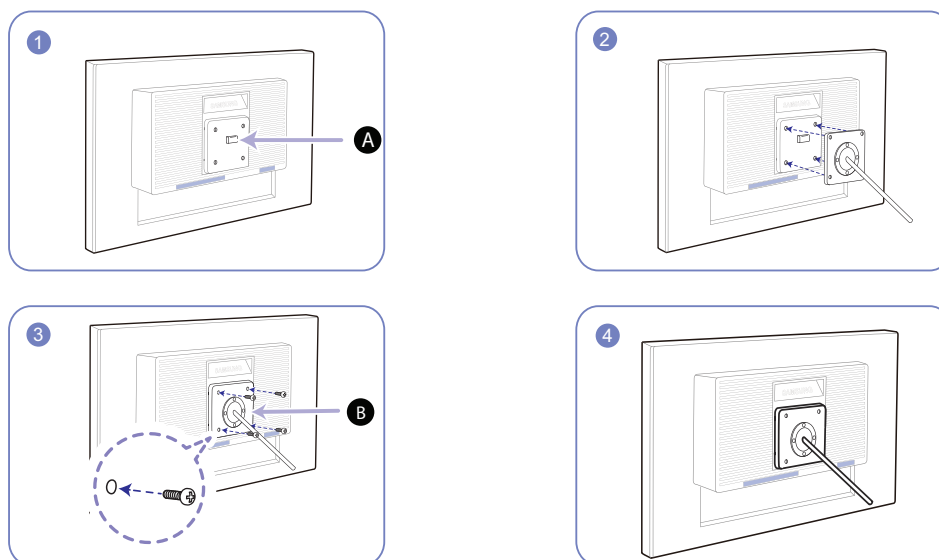

A Sem připevněte soupravu pro montáž na stěnu nebo stolní stojan.

B Držák (prodává se samostatně)

Zarovnejte drážky a pevně utáhněte šrouby na držáku na výrobku s odpovídajícími částmi na soupravě pro montáž na stěnu nebo stolním stojanu, které chcete připevnit.

 Poznámky

- Použití delšího šroubu než šroubu se standardní délkou může poškodit vnitřní součásti výrobku.

- Délka šroubů vyžadovaných pro montáž na stěnu, která neodpovídá standardům VESA, se může lišit v závislosti na specifikacích.
- Nepoužívejte šrouby, které neodpovídají standardům VESA. Při připevňování soupravy pro montáž na stěnu nebo stolního stojanu nepoužívejte nadměrnou sílu. Výrobek se může poškodit nebo spadnout a způsobit zranění osob. Společnost Samsung nepřebírá odpovědnost za žádné škody ani zranění způsobené použitím nesprávných šroubů nebo připevňováním soupravy pro montáž na stěnu nebo stolního stojanu použitím nadměrné síly.
- Společnost Samsung nepřebírá odpovědnost za žádné poškození výrobku ani zranění osob způsobené použitím jiné soupravy pro montáž na stěnu, než je specifikovaná souprava, nebo pokusem o instalaci soupravy pro montáž na stěnu vlastními silami.
- Chcete-li namontovat výrobek na stěnu, ujistěte se, že jste zakoupili soupravu pro montáž na stěnu, kterou lze nainstalovat do vzdálenosti 10cm nebo více od stěny.
- Ujistěte se, že použijete soupravu pro montáž na stěnu, která odpovídá standardům.
- Chcete-li nainstalovat monitor pomocí konzoly pro zavěšení na zeď, odpojte od něj základnu stojanu.

1.3.5 Zámek proti krádeži

Zámek proti krádeži umožňuje výrobek zabezpečit při použití na veřejných místech. Tvar a zajišťovací mechanismus zámku je závislý na výrobci. Pokyny k použití naleznete v příručce dodávané se zámkem. Uzamykací zařízení se prodává samostatně.

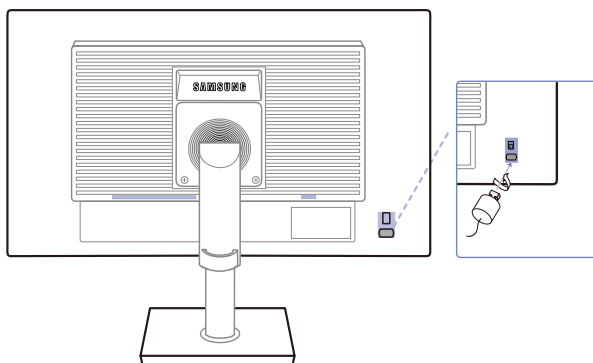

Barva a tvar vlastních součástí se může lišit od vzhledu na obrázku. Změna technických parametrů za účelem vylepšení je vyhrazena bez předchozího upozornění.

Postup instalace zámku:

- 1 Upevněte lanko zámku k těžkému předmětu, jako je například stůl.
- 2 Protáhněte jeden konec lanka okem na druhé straně lanka.
- 3 Vložte zámek do bezpečnostního slotu na zadní straně monitoru.
- 4 Uzamkněte zámek.



- Zámek je třeba koupit zvlášť.
- Pokyny k použití naleznete v příručce dodávané se zámkem.
- Zámky proti krádeži je možné zakoupit u prodejců elektroniky nebo výpočetní techniky.

2.1 Před připojením

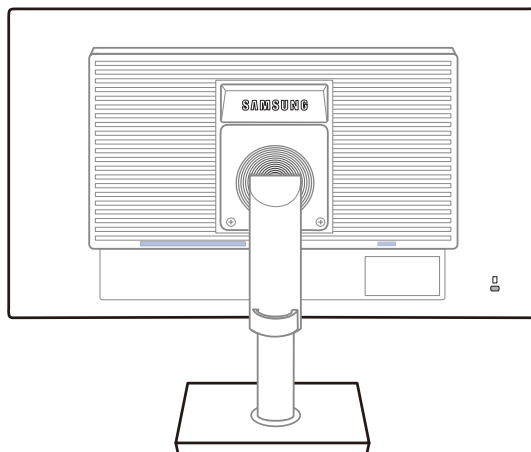

2.1.1 Kontrolní opatření před připojením

- Před připojením vstupního zařízení si přečtěte příručku dodávanou se zařízením. Počet portů a jejich umístění na vstupním zařízení se může u různých zařízení lišit.
- Napájecí kabel připojte až po zapojení všech ostatních kabelů. Zapojení napájecího kabelu během připojování zařízení může způsobit poškození výrobku.
- Zjistěte si typy portů na zadní straně výrobku, který chcete připojit.

2.2 Připojení a používání počítače

2.2.1 Připojení k počítači



-  Připojte všechny ostatní kabely a teprve potom připojte napájecí kabel.
Ujistěte se, že nejprve připojíte zdrojové zařízení a teprve potom napájecí kabel.

- Použijte připojení vhodné pro váš počítač.

-  Dostupné konektory a kabely se mohou u různých výrobků lišit.

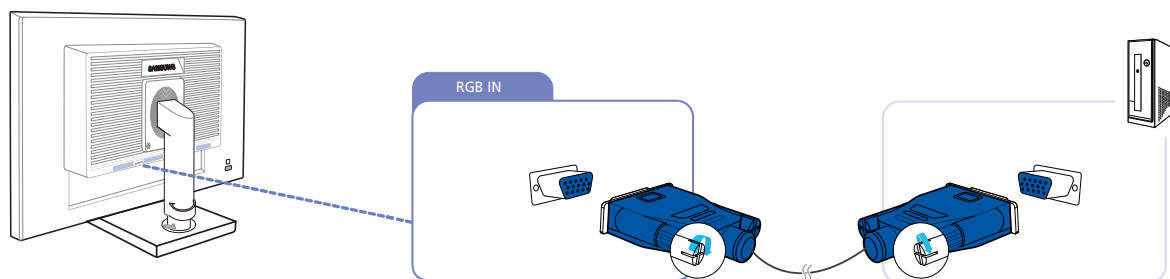

Připojení pomocí kabelu D-SUB (analogový typ)

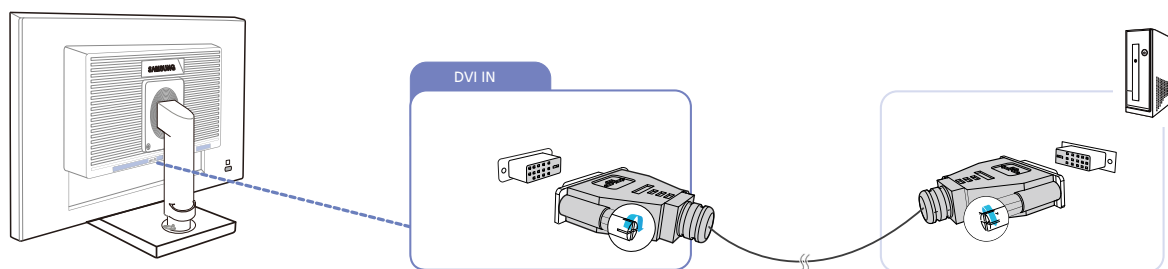

- 1 Pomocí kabelu D-Sub propojte konektor [RGB IN] na zadní straně výrobku a konektor RGB v počítači.
- 2 Připojte napájecí kabel k monitoru a do elektrické zásuvky. Zapněte napájení tlačítkem na počítači.
- 3 Chcete-li změnit vstupní zdroj výrobku na režim **Analog**, stiskněte [/].

Připojení pomocí kabelu DVI



- 1 Pomocí kabelu DVI propojte konektor [DVI IN] na zadní straně výrobku a konektor DVI v počítači.
- 2 Připojte napájecí kabel k monitoru a do elektrické zásuvky. Zapněte napájení tlačítkem na počítači.
- 3 Chcete-li změnit vstupní zdroj výrobku na režim **DVI**, stiskněte [/].

Připojení pomocí kabelu HDMI (S22C450F/S24C450F)

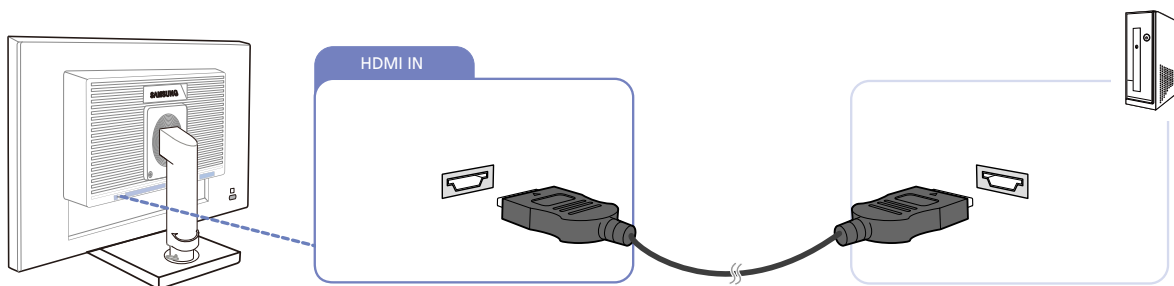

- 1 Připojte kabel HDMI ke konektoru [HDMI IN] na zadní straně výrobku a ke konektoru HDMI v počítači.
- 2 Připojte napájecí kabel k monitoru a do elektrické zásuvky. Zapněte napájení tlačítkem na počítači.
- 3 Chcete-li změnit vstupní zdroj výrobku na režim **HDMI**, stiskněte [↔/⏏].

Připojení pomocí kabelu HDMI-DVI (S22C450F/S24C450F)

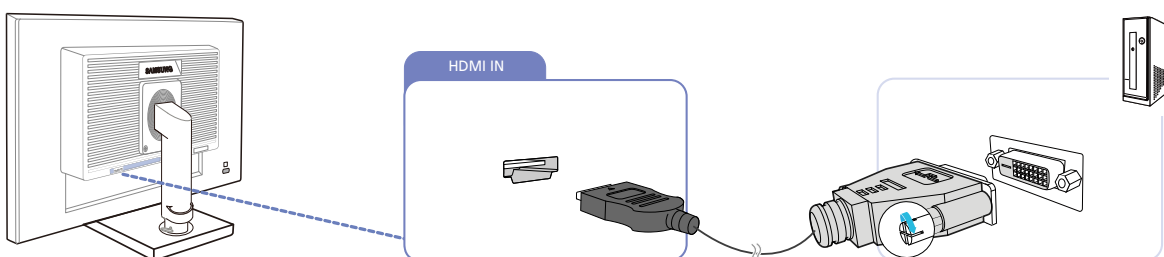

- 1 Připojte kabel HDMI-DVI ke konektoru [HDMI IN] na zadní straně výrobku a ke konektoru DVI v počítači.
- 2 Připojte napájecí kabel k monitoru a do elektrické zásuvky. Zapněte napájení tlačítkem na počítači.
- 3 Chcete-li změnit vstupní zdroj výrobku na režim **HDMI**, stiskněte [↔/⏏].

Připojení pomocí kabelu DP (S22C450DW)

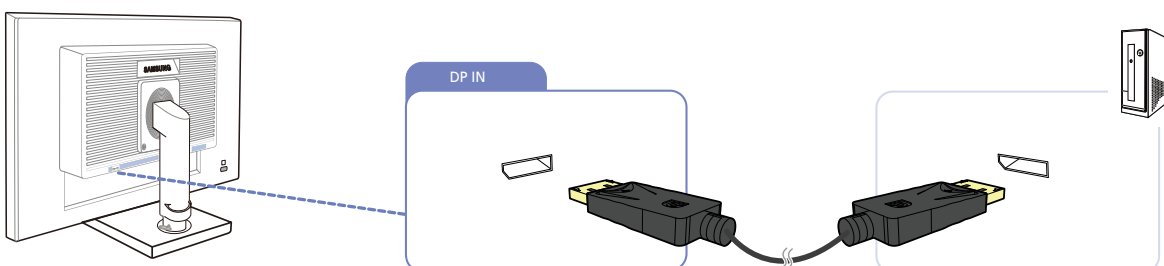

- 1 Pomocí kabelu DP propojte konektor [DP IN] na zadní straně výrobku a konektor DP v počítači.
- 2 Připojte napájecí kabel k monitoru a do elektrické zásuvky. Zapněte napájení tlačítkem na počítači.
- 3 Chcete-li změnit vstupní zdroj výrobku na režim **DisplayPort**, stiskněte [↔/⏏].

Připojení USB



- Platí pouze pro modely se stojanem, které mají konektory USB.
- Zařízení USB, např. myš, klávesnici, paměť Memory Stick nebo externí pevný disk, lze používat po připojení k portu [] monitoru, aniž by bylo nutné připojení k počítači.

Port USB [] monitoru podporuje rozhraní High-Speed Certified USB 2.0.

	Vysoká rychlost	Plná rychlost	Nízká rychlost
Přenosová rychlost	480 Mb/s	12 Mb/s	1,5 Mb/s
Spotřeba energie	2,5 W (max., každý port)	2,5 W (max., každý port)	2,5 W (max., každý port)

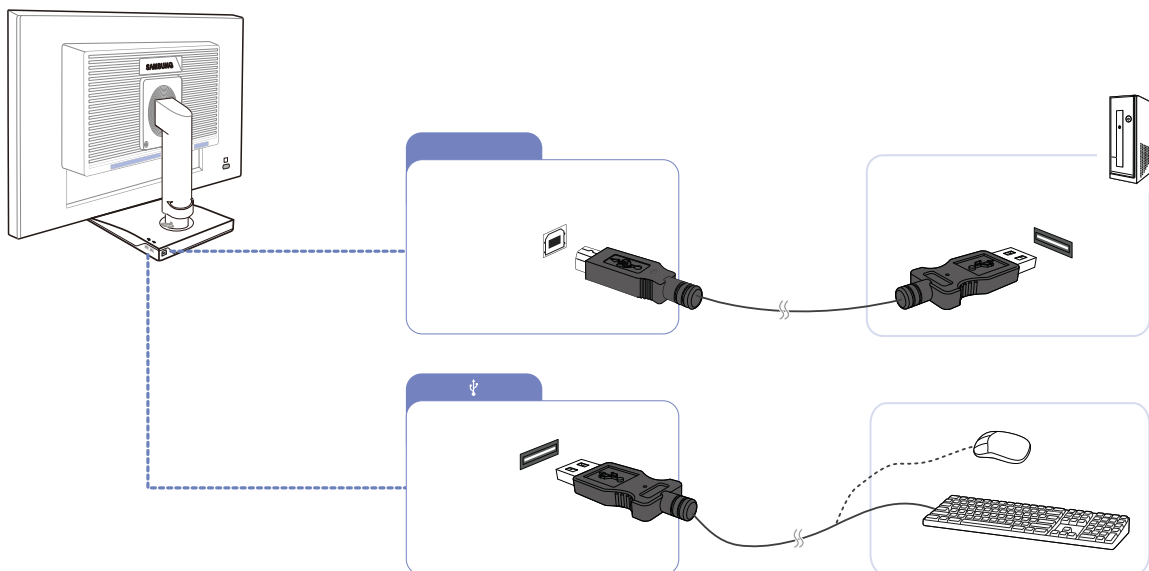



1 Pomocí kabelu USB propojte port [] monitoru a port USB počítače.

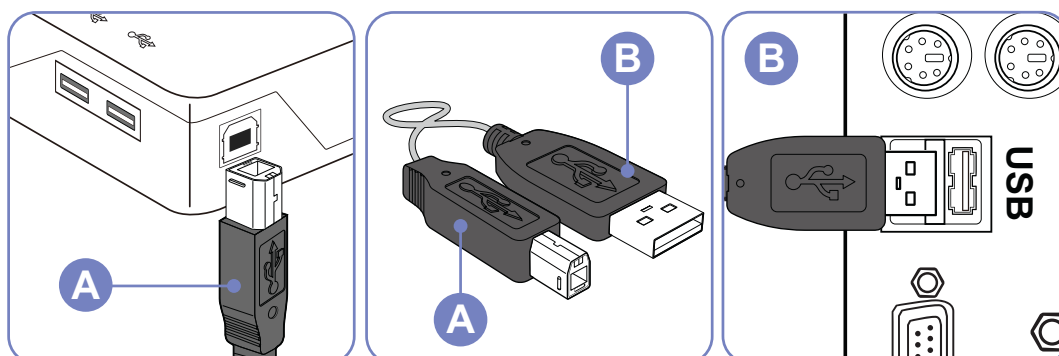

- Chcete-li používat port [], je nutné připojit port UP (port pro odesílání dat) k počítači.
- Pro propojení portu USB počítače a portu [] monitoru je nutné použít kabel USB dodaný s tímto monitorem.



2 Pomocí kabelu USB propojte port [] monitoru USB a zařízení USB.

- 3 Postupy používání jsou stejné jako postupy pro používání připojení externího zařízení k počítači.
- Lze připojit a používat klávesnici a myš.
 - Lze přehrát soubor z mediálního zařízení. (Příklady mediálních zařízení: přehrávač MP3, digitální kamera atd.)
 - Lze spouštět, přesunovat, kopírovat nebo mazat soubory v paměťovém zařízení. (Příklady paměťových zařízení: externí paměť, paměťová karta, čtecí zařízení, přehrávač MP3 s pevným diskem atd.)
 - Lze používat další zařízení USB, která lze připojit k počítači.
-  • Pokud připojujete zařízení k portu [] monitoru, připojte zařízení pomocí odpovídajícího kabelu.
- Chcete-li zakoupit kabel nebo externí zařízení, obraťte se na servisní středisko příslušného výrobku.
 - Společnost Samsung není zodpovědná za problémy nebo poškození externích zařízení způsobená použitím nevhodného kabelu pro připojení.
 - Některé výrobky nepodporují standard USB, může proto dojít k nesprávné funkci zařízení.
 - Pokud zařízení nefunguje správně ani po připojení k počítači, obraťte se na servisní středisko zařízení nebo počítače.

2.3 Připojení napájení

- Výrobek můžete začít používat po zapojení napájecího kabelu do elektrické zásuvky a do konektoru [POWER IN] výrobku. (Výstupní napětí se přepne automaticky.)

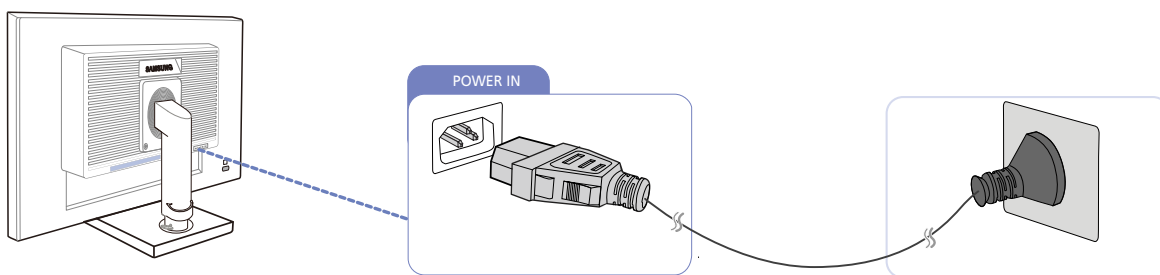

2.3.1 Instalace ovladače



- Nastavení optimálního rozlišení a frekvence monitoru zajistíte instalací příslušného ovladače zařízení.
- Instalace ovladače je obsažena na disku CD, který je součástí dodávky výrobku.
- Pokud je dodaný soubor poškozený, navštivte domovskou stránku společnosti Samsung (<http://www.samsung.com/>) a soubor si stáhněte.

- 1 Do jednotky CD-ROM vložte disk CD s uživatelskou příručkou k výrobku.
- 2 Klikněte na tlačítko "Windows Driver".
- 3 Zbývající kroky instalace softwaru proveďte podle pokynů zobrazených na obrazovce.
- 4 V seznamu modelů vyberte svůj model výrobku.

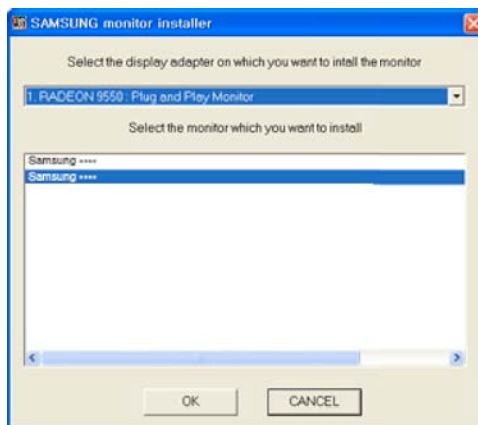

- 5 Přejděte do nabídky Vlastnosti zobrazení a zkontrolujte, zda je nastaveno optimální rozlišení a obnovovací frekvence.

Další informace naleznete v dokumentaci k systému Windows.

2.3.2 Nastavení optimálního rozlišení

Při prvním zapnutí monitoru po zakoupení se zobrazí informační zpráva o nastavení optimálního rozlišení.

Vyberte jazyk pro monitor a změňte rozlišení ve vašem počítači na optimální hodnotu.

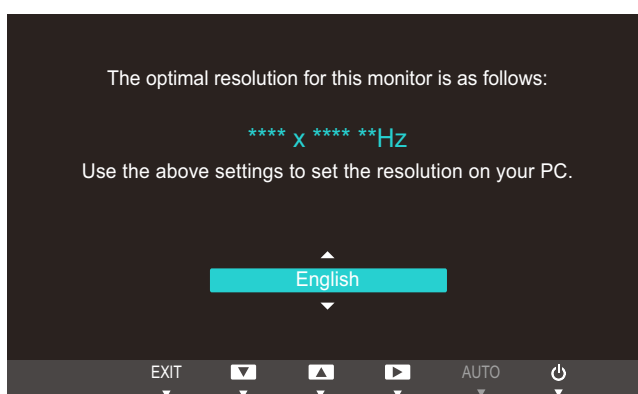

- 1 Pomocí tlačítek [▲/▼] se přesuňte na požadovaný jazyk a stiskněte tlačítko [☐/☐].
- 2 Chcete-li skrýt informační zprávu, stiskněte tlačítko [MENU].



- Pokud není vybráno optimální rozlišení, zpráva se zobrazí až třikrát po určitou dobu, a to i v případě, že dojde k vypnutí a opětovnému zapnutí monitoru.
- Optimální rozlišení lze vybrat v **Ovládacích panelech** vašeho počítače.

2.3.3 Změna rozlišení pomocí počítače

- Z nabídky Ovládací panely počítače nastavte rozlišení a obnovovací frekvenci poskytující optimální kvalitu zobrazení.
- Kvalita obrazu monitorů TFT-LCD se sníží, pokud nejsou nastaveny na optimální rozlišení.

Změna rozlišení v systému Windows XP

Rozlišení změníte v nabídce **Ovládací panely** → **Zobrazení** → **Nastavení**.

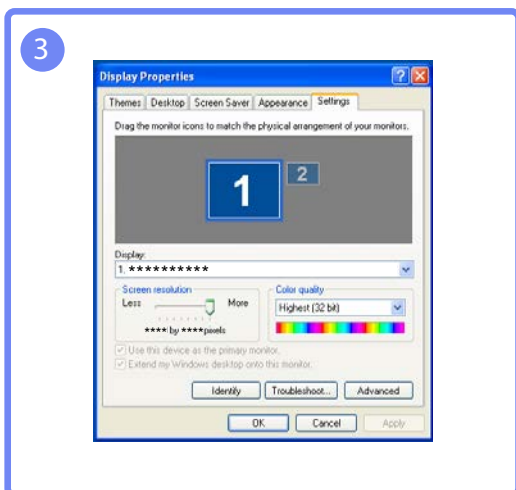
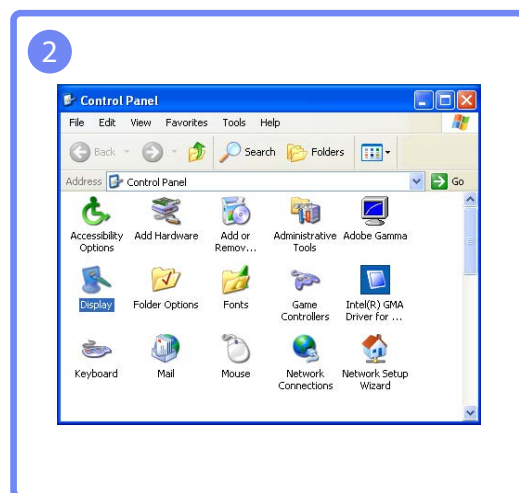
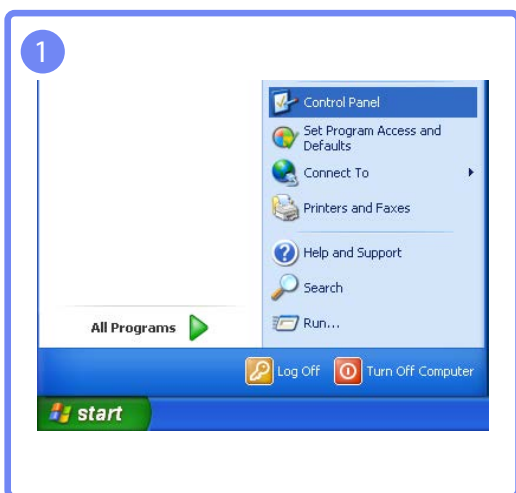

Změna rozlišení v systému Windows Vista

Přejděte na **Ovládací panely** → **Individuální nastavení** → **Nastavení zobrazení** a proveďte změnu rozlišení.

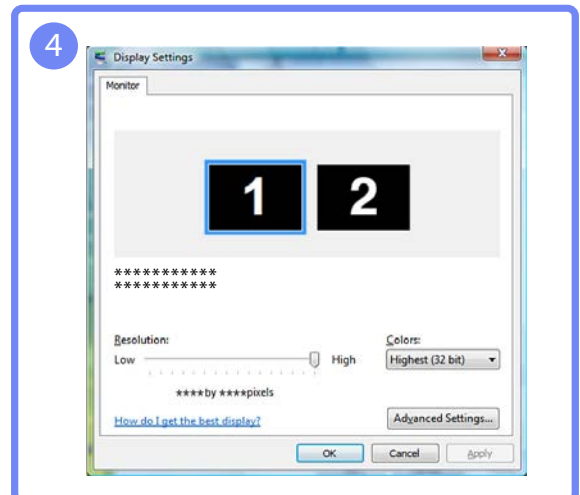
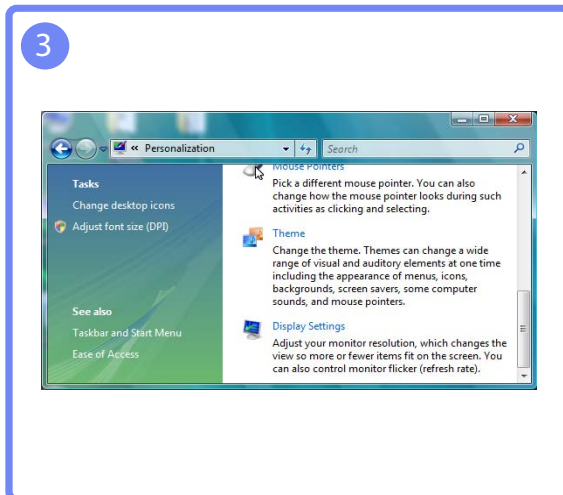
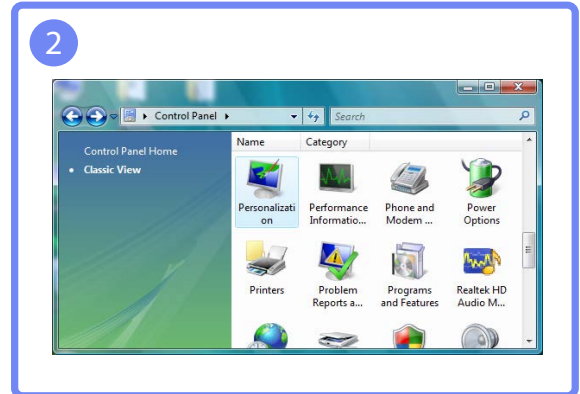
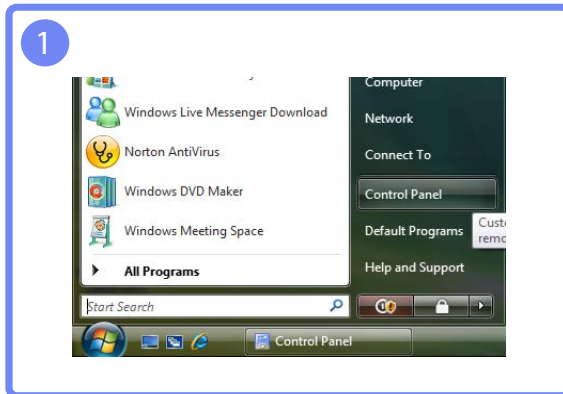

Změna rozlišení v systému Windows 7

Přejděte na **Ovládací panely** → **Zobrazení** → **Rozlišení zobrazení** a proveďte změnu rozlišení.

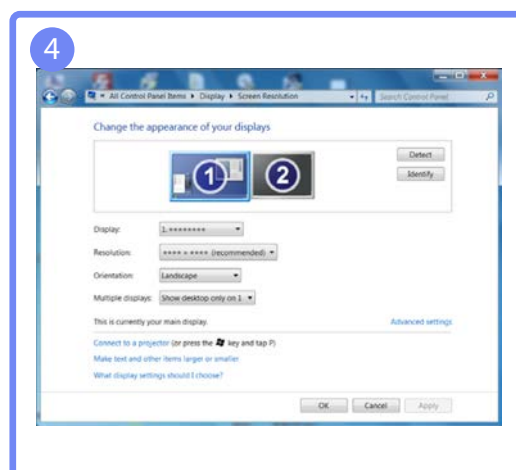
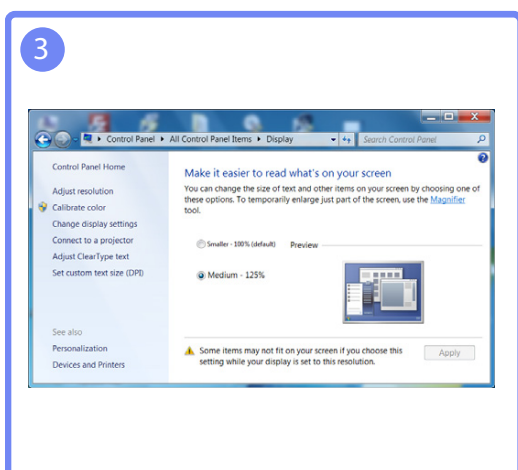
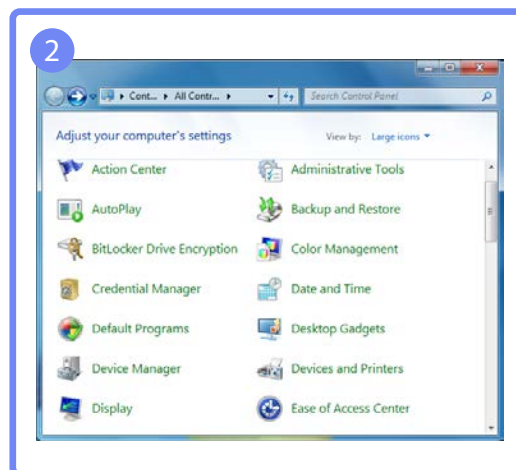
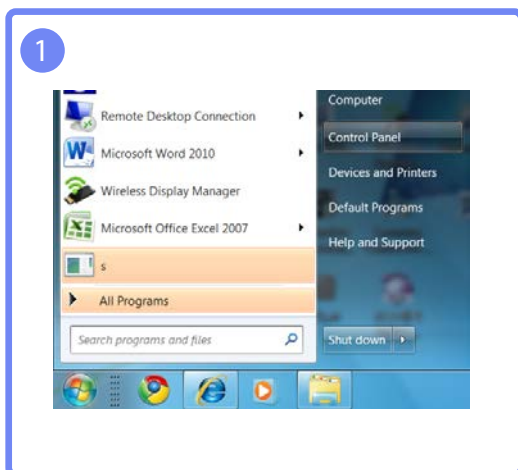

Změna rozlišení v systému Windows 8

Přejděte na **Nastavení** → **Ovládací panely** → **Zobrazení** → **Rozlišení zobrazení** a proveďte změnu rozlišení.

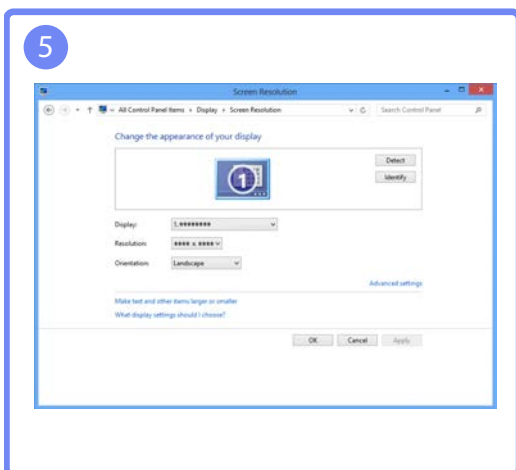
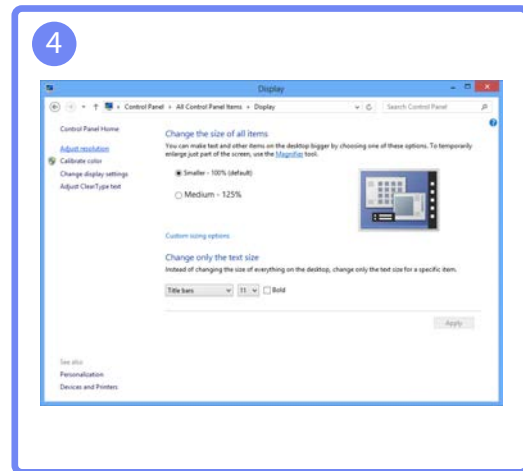
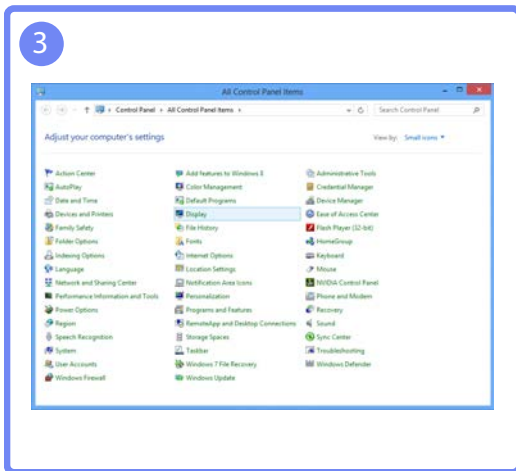
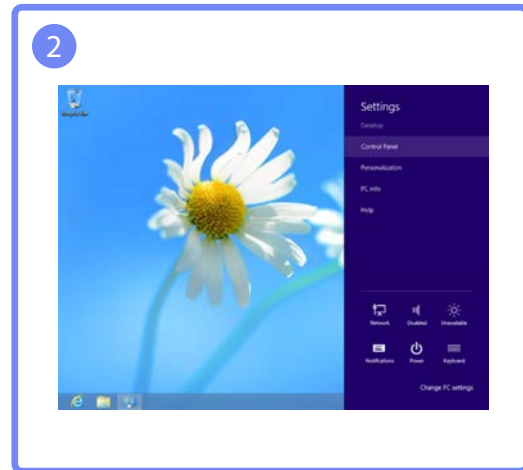

Nakonfigurujte nastavení obrazovky, jako je například jas.

3.1 Brightness

Nastavení celkového jasu obrazu. (Rozsah: 0~100)

Čím vyšší bude hodnota jasu, tím bude obraz světlejší.

- Tato nabídka není k dispozici, pokud je funkce **SAMSUNG MAGIC Bright** nastavena na režim **Dynamic Contrast**.
- Tato nabídka není k dispozici, pokud je aktivována funkce **Eco Saving**.

3.1.1 Nastavení možnosti Brightness

- 1 Stisknutím libovolného tlačítka na přední části výrobku zobrazíte průvodce klávesami. Dále stiskněte tlačítko **[MENU]** pro zobrazení odpovídající obrazovky nabídky.
- 2 Stiskněte **[▲/▼]**, pokud chcete přejít na **PICTURE** a stiskněte **[□/☰]** na výrobku.
- 3 Stiskněte **[▲/▼]**, pokud chcete přejít na **Brightness** a stiskněte **[□/☰]** na výrobku. Objeví se následující obrazovka.

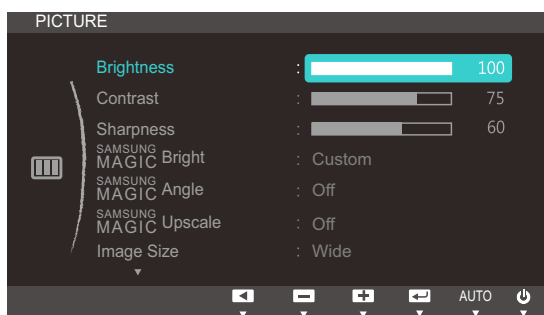

(S22C450F/S24C450F)

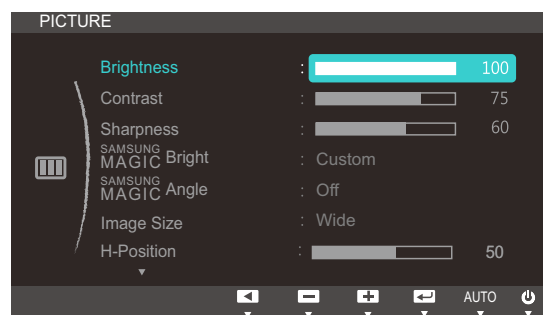

(S22C450DW)

- 4 Nastavte **Brightness** pomocí tlačítka **[▲/▼]**.

3.2 Contrast

Nastavení kontrastu mezi objekty a pozadím (Rozsah: 0~100)

Čím vyšší bude hodnota kontrastu, tím budou objekty na obrazovce zřetelnější.

 Tato možnost není k dispozici, pokud je **SAMSUNG MAGIC Bright** v režimu **Cinema** nebo **Dynamic Contrast**.

3.2.1 Konfigurace hodnoty Contrast

- 1 Stisknutím libovolného tlačítka na přední části výrobku zobrazíte průvodce klávesami. Dále stiskněte tlačítko **[MENU]** pro zobrazení odpovídající obrazovky nabídky.
- 2 Stiskněte **[▲/▼]**, pokud chcete přejít na **PICTURE** a stiskněte **[□/⊞]** na výrobku.
- 3 Stiskněte **[▲/▼]**, pokud chcete přejít na **Contrast** a stiskněte **[□/⊞]** na výrobku. Objeví se následující obrazovka.

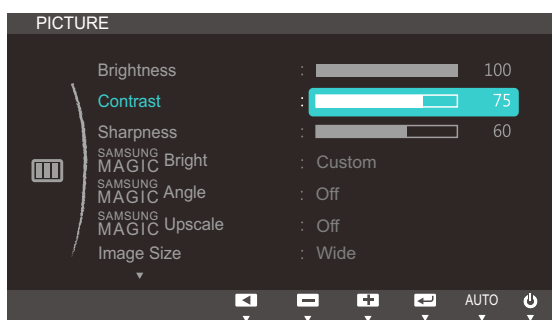

(S22C450F/S24C450F)

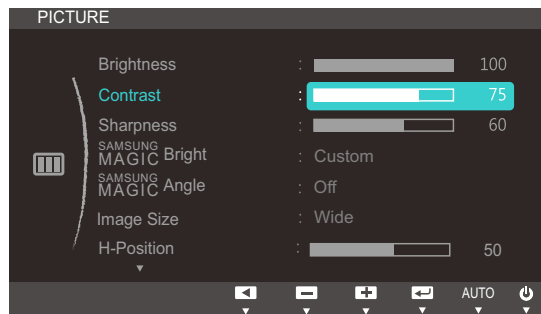

(S22C450DW)

- 4 Nastavte **Contrast** pomocí tlačítka **[▲/▼]**.

3.3 Sharpness

Zvýrazňuje nebo rozmazává obrysy objektů (Rozsah: 0~100)

Čím bude hodnota vyšší, tím budou obrysy objektů výraznější.

- Tato možnost není k dispozici, pokud je **SAMSUNG MAGIC Bright** v režimu **Cinema** nebo **Dynamic Contrast**.
- Tato nabídka není k dispozici, pokud je funkce **SAMSUNG MAGIC Upscale** v režimu **Mode1** nebo **Mode2**.

3.3.1 Konfigurace hodnoty Sharpness

- 1 Stisknutím libovolného tlačítka na přední části výrobku zobrazíte průvodce klávesami. Dále stiskněte tlačítko **[MENU]** pro zobrazení odpovídající obrazovky nabídky.
- 2 Stiskněte **[▲/▼]**, pokud chcete přejít na **PICTURE** a stiskněte **[□/⊞]** na výrobku.
- 3 Pomocí tlačítek **[▲/▼]** přejděte na položku **Sharpness** a na monitoru stiskněte tlačítko **[□/⊞]**.
Objeví se následující obrazovka.

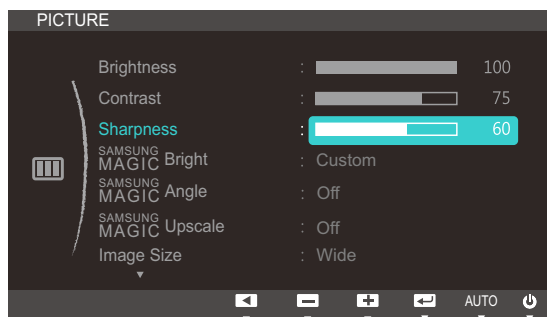

(S22C450F/S24C450F)

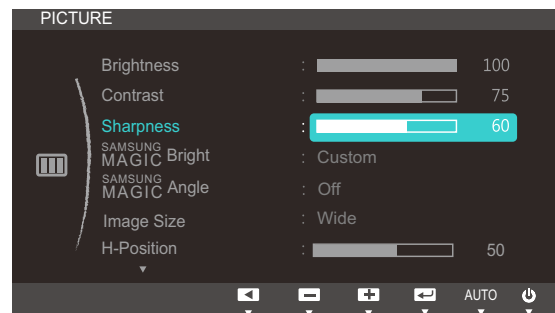

(S22C450DW)

- 4 Nastavte **Sharpness** pomocí tlačítka **[▲/▼]**.

3.4 SAMSUNG MAGIC Bright

Tato nabídka poskytuje optimální kvalitu obrazu vhodnou pro prostředí, kde bude výrobek používán.



- Tato nabídka není k dispozici, pokud je aktivována funkce **Eco Saving**.
- Tato nabídka není k dispozici, pokud je povoleno **SAMSUNG MAGIC Angle**.

Můžete přizpůsobit jas podle svých potřeb.

3.4.1 Konfigurace funkce SAMSUNG MAGIC Bright

- 1 Stisknutím libovolného tlačítka na přední části výrobku zobrazíte průvodce klávesami. Dále stiskněte tlačítko **[MENU]** pro zobrazení odpovídající obrazovky nabídky.
- 2 Stiskněte **[▲/▼]**, pokud chcete přejít na **PICTURE** a stiskněte **[□/⊞]** na výrobku.
- 3 Stiskněte **[▲/▼]**, pokud chcete přejít na **SAMSUNG MAGIC Bright** a stiskněte **[□/⊞]** na výrobku. Objeví se následující obrazovka.

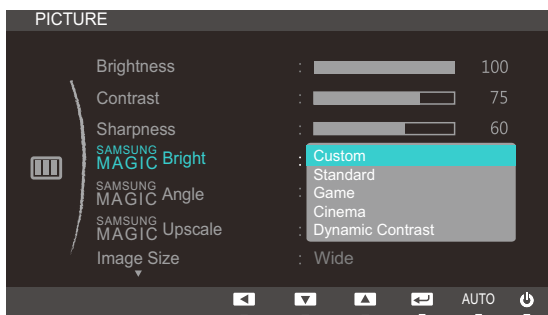

(S22C450F/S24C450F)

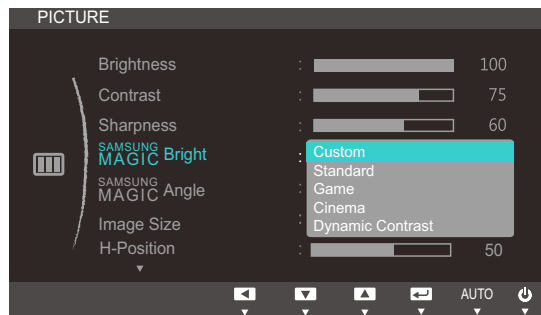

(S22C450DW)

- **Custom:** Podle potřeby přizpůsobte kontrast a jas.
- **Standard:** Umožňuje získat kvalitu obrazu pro úpravu dokumentů nebo používání Internetu.
- **Game:** Umožňuje získat kvalitu obrazu vhodnou pro hraní her, které zahrnují řadu grafických efektů a dynamických pohybů.
- **Cinema:** Umožňuje získat jas a ostrost televizorů vhodných pro sledování videa a obsahu disku DVD.
- **Dynamic Contrast:** Umožňuje získat vyvážený jas prostřednictvím automatického nastavení kontrastu.



(S22C450F/S24C450F)

Je-li externí vstup připojen prostřednictvím konektoru HDMI nebo DVI(S22C450F/S24C450F) a režim **PC/AV Mode** je nastaven na hodnotu **AV**, bude mít funkce **SAMSUNG MAGIC Bright** k dispozici čtyři automatická nastavení obrazu (**Dynamic**, **Standard**, **Movie** a **Custom**), která jsou továrně přednastavena. Můžete zvolit nastavení **Dynamic**, **Standard**, **Movie** nebo **Custom**. Při zvolení možnosti **Custom** je obraz automaticky nastaven podle vašeho vlastního nastavení.

- **Dynamic:** Volbou tohoto nastavení získáte ostřejší obraz než v režimu **Standard**.
 - **Standard:** Tento režim zvolte, pokud je okolí jasné. Tento režim také poskytuje ostrý obraz.
 - **Movie:** Tento režim zvolte, pokud je okolí tmavé. Režim je energeticky úsporný a šetří vaše oči.
 - **Custom:** Tento režim zvolte, pokud chcete nastavit obraz podle vlastní volby.
- 4 Pomocí tlačítek [**▲**/**▼**] se přesuňte na požadovanou možnost a stiskněte tlačítko [**□**/**↔**].
 - 5 Vybraná položka se použije.

3.5 SAMSUNG MAGIC Angle

SAMSUNG MAGIC Angle vám umožňuje nakonfigurovat nastavení tak, abyste docílili optimální kvality obrazu vzhledem k vašemu úhlu zobrazení.



Tato nabídka není k dispozici, pokud je funkce **SAMSUNG MAGIC Bright** v režimu **Cinema** nebo **Dynamic Contrast**.

Můžete přizpůsobit úhel podle svých potřeb.

3.5.1 Konfigurace funkce SAMSUNG MAGIC Angle

- 1 Stisknutím libovolného tlačítka na přední části výrobku zobrazíte průvodce klávesami. Dále stiskněte tlačítko **[MENU]** pro zobrazení odpovídající obrazovky nabídky.
- 2 Stiskněte **[▲/▼]**, pokud chcete přejít na **PICTURE** a stiskněte **[□/⊞]** na výrobku.
- 3 Stiskněte **[▲/▼]**, pokud chcete přejít na **SAMSUNG MAGIC Angle** a stiskněte **[□/⊞]** na výrobku. Objeví se následující obrazovka.

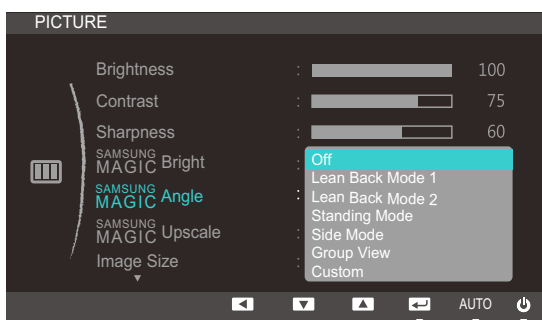

(S22C450F/S24C450F)

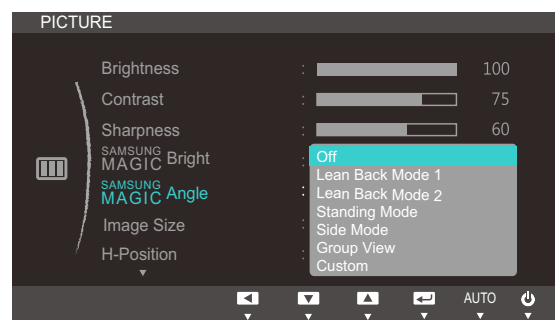

(S22C450DW)

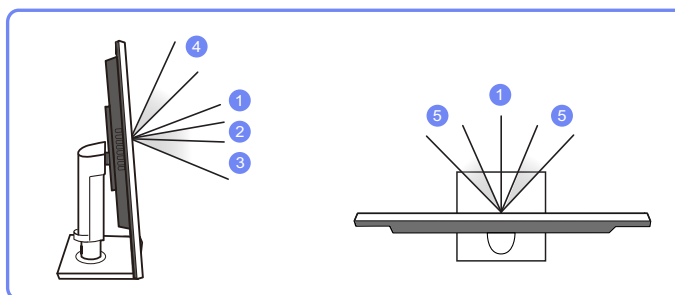

- **Off** ①: Tuto možnost vyberte, chcete-li sledovat obraz přímo před monitorem.
- **Lean Back Mode 1** ②: Tuto možnost vyberte, chcete-li sledovat obraz poněkud níže, než je umístěn monitor.
- **Lean Back Mode 2** ③: Tuto možnost vyberte, chcete-li sledovat obraz z místa umístěného níže než u režimu Lean Back Mode 1.
- **Standing Mode** ④: Tuto možnost vyberte, chcete-li sledovat obraz výše, než je umístěn monitor.

- **Side Mode** ⑤: Tuto možnost vyberte, chcete-li sledovat obraz ze strany monitoru.
 - **Group View**: Tuto možnost vyberte pro více než jednoho pozorovatele, který sleduje obraz z míst ①, ④ a ⑤.
 - **Custom**: Pokud vyberete možnost **Custom**, bude ve výchozím nastavení použit režim **Lean Back Mode 1**.
- 4 Pomocí tlačítek [▲/▼] se přesuňte na požadovanou možnost a stiskněte tlačítko [□/↩].
- 5 Vybraná položka se použije.

3.6 SAMSUNG MAGIC Upscale

Funkce **SAMSUNG MAGIC Upscale** slouží ke zvýšení úrovně detailů a živosti obrazu.



- Účinek funkce je patrnější u obrázků s malým rozlišením.
- Tato nabídka není k dispozici, pokud je funkce **SAMSUNG MAGIC Bright** v režimu **Cinema** nebo **Dynamic Contrast**.

3.6.1 Konfigurace funkce SAMSUNG MAGIC Upscale

- 1 Stisknutím libovolného tlačítka na přední části výrobku zobrazíte průvodce funkčními klávesami. Dále stiskněte tlačítko **[MENU]** pro zobrazení odpovídající obrazovky nabídky.
- 2 Stiskněte **[▲/▼]**, pokud chcete přejít na **PICTURE** a stiskněte **[□/⊞]** na výrobku.
- 3 Stiskněte **[▲/▼]**, pokud chcete přejít na **SAMSUNG MAGIC Upscale** a stiskněte **[□/⊞]** na výrobku. Objeví se následující obrazovka.

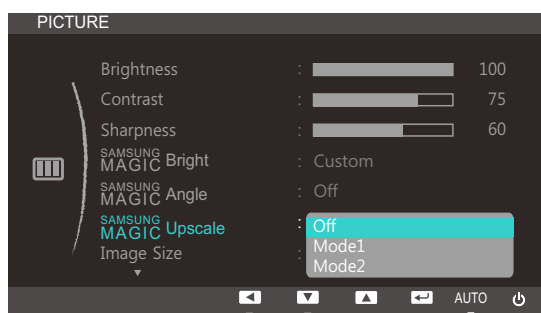

(S22C450F/S24C450F)

V porovnání s režimy **Mode1**, **Mode2** má větší účinek.

- 4 Pomocí tlačítek **[▲/▼]** se přesuňte na požadovanou možnost a stiskněte tlačítko **[□/⊞]**.
- 5 Vybraná položka se použije.

3.7 Image Size

Umožňuje změnit velikost obrazu.

3.7.1 Změna Image Size

- 1 Stisknutím libovolného tlačítka na přední části výrobku zobrazíte průvodce klávesami. Dále stiskněte tlačítko [MENU] pro zobrazení odpovídající obrazovky nabídky.
- 2 Stiskněte [▲/▼], pokud chcete přejít na **PICTURE** a stiskněte [□/⊞] na výrobku.
- 3 Pomocí tlačítek [▲/▼] přejděte na položku **Image Size** a na monitoru stiskněte tlačítko [□/⊞].
Objeví se následující obrazovka.

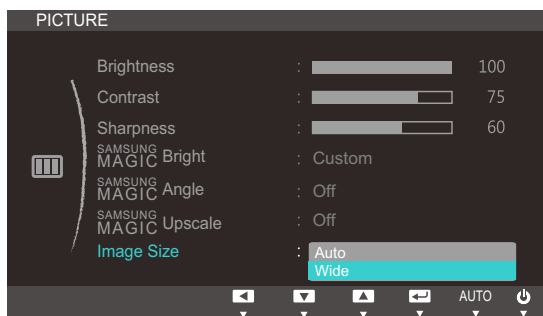

(S22C450F/S24C450F)

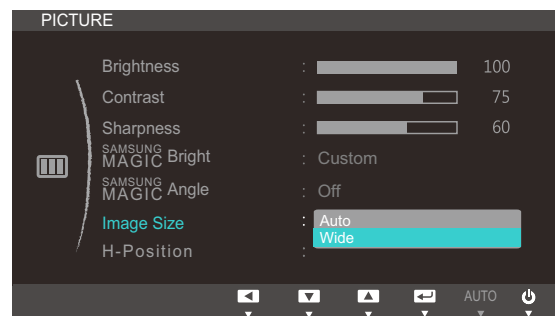

(S22C450DW)

- **Auto:** Obraz se zobrazuje s poměrem stran odpovídajícím vstupnímu zdroji.
- **Wide:** Obraz se zobrazuje na celou obrazovku bez ohledu na poměr stran vstupního zdroje.

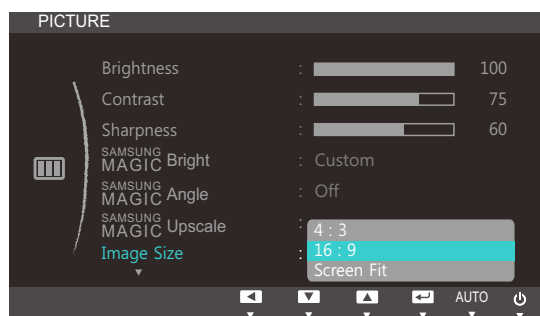

(S22C450F/S24C450F)

- **4:3:** Zobrazí obraz v poměru 4:3. Vhodné pro videa a standardní vysílání.
- **16:9:** Zobrazí obraz v poměru 16:9. Vhodné pro videa a standardní vysílání.
- **Screen Fit:** Obraz se zobrazuje v původním poměru 16:9 bez oříznutí.

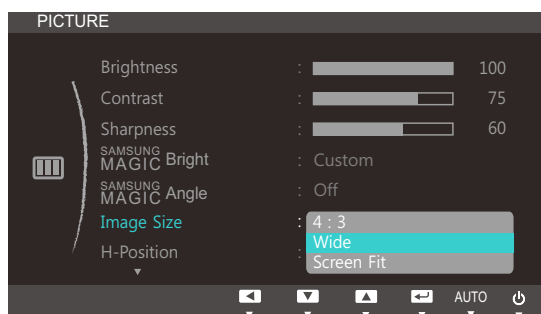

(S22C450DW)

- **4:3:** Tento režim je vhodný pro zobrazení obrazu s poměrem stran 4:3 pro obsah videa nebo standardní vysílání.
- **Wide:** Obraz se zobrazuje na celou obrazovku bez ohledu na poměr stran vstupního zdroje.
- **Screen Fit:** Obraz se zobrazuje v původním poměru 16:9 bez oříznutí.



Změnu velikosti obrazovky lze provést po splnění následujících podmínek.

- Zařízení s digitálním výstupem je připojeno pomocí kabelu DVI/DP/HDMI.
- Vstupní signál je 480p, 576p, 720p nebo 1080p a monitor může zobrazovat normálně. (Některé modely nepodporují všechny uvedené signály.).
- Tyto možnosti lze nastavit pouze v případě, že je externí vstup připojen prostřednictvím portu DVI/DP/HDMI a položka **PC/AV Mode** je nastavena na hodnotu **AV**.

- 4 Pomocí tlačítek [**▲**/**▼**] se přesuňte na požadovanou možnost a stiskněte tlačítko [**□**/**↔**].
- 5 Vybraná položka se použije.

3.8 HDMI Black Level

Je-li přehrávač DVD nebo set-top box připojen k výrobku prostřednictvím rozhraní HDMI, může v závislosti na připojeném vstupním zařízení docházet ke snižování kvality obrazu (snižování kvality kontrastu/barev, úrovně černé atd.). V takovém případě je možné použít k úpravě kvality obrazu funkci **HDMI Black Level**. V takovém případě lze kvalitu obrazu kompenzovat nastavením **HDMI Black Level**.



- Tato funkce je dostupná pouze v režimu **HDMI**.
- Platí pouze pro modely, které podporují formát **HDMI**.

3.8.1 Konfigurace nastavení HDMI Black Level

- 1 Stisknutím libovolného tlačítka na přední části výrobku zobrazíte průvodce klávesami. Dále stiskněte tlačítko **[MENU]** pro zobrazení odpovídající obrazovky nabídky.
- 2 Stiskněte **[▲/▼]**, pokud chcete přejít na **PICTURE** a stiskněte **[□/⊞]** na výrobku.
- 3 Stiskněte **[▲/▼]**, pokud chcete přejít na **HDMI Black Level** a stiskněte **[□/⊞]** na výrobku. Objeví se následující obrazovka.

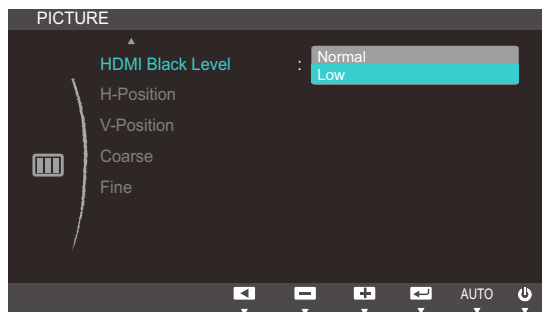

(S22C450F/S24C450F)

- **Normal**: Tento režim vyberte, pokud nedochází ke snižování úrovně kontrastu.
 - **Low**: Tento režim vyberte k omezení úrovně černé a zvýšení úrovně bílé, pokud dochází ke snižování úrovně kontrastu.
- 4 Pomocí tlačítek **[▲/▼]** se přesuňte na požadovanou možnost a stiskněte tlačítko **[□/⊞]**.
 - 5 Vybraná položka se použije.



- **HDMI Black Level** nemusí být kompatibilní s některými zdrojovými zařízeními.

3.9 H-Position a V-Position

H-Position: Přesune obraz doleva nebo doprava.

V-Position: Posuňte obrazovku nahoru nebo dolů.



- K dispozici pouze v režimu **Analog**.
- Tato nabídka je k dispozici pouze tehdy, pokud je funkce **Image Size** nastavena na možnost **Screen Fit** v režimu **AV**. Pokud je signál 480P, 576P, 720P nebo 1080P připojen v režimu **AV** a monitor může zobrazovat normálně, vyberte možnost **Screen Fit** a upravte horizontální polohu v 0 až 6 úrovních.

3.9.1 Konfigurace funkce H-Position a V-Position

- 1 Stisknutím libovolného tlačítka na přední části výrobku zobrazíte průvodce klávesami. Dále stiskněte tlačítko **[MENU]** pro zobrazení odpovídající obrazovky nabídky.
- 2 Stiskněte **[▲/▼]**, pokud chcete přejít na **PICTURE** a stiskněte **[□/⊞]** na výrobku.
- 3 Pomocí tlačítek **[▲/▼]** se přesuňte na položku **H-Position** nebo **V-Position** a stiskněte tlačítko **[□/⊞]**.

Objeví se následující obrazovka.

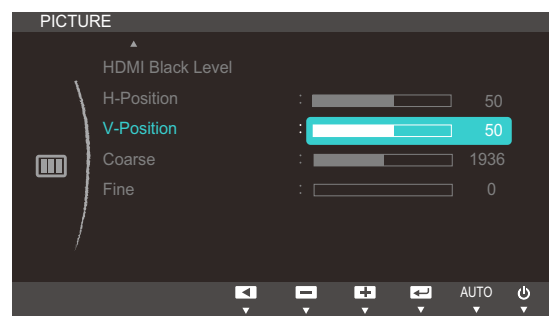
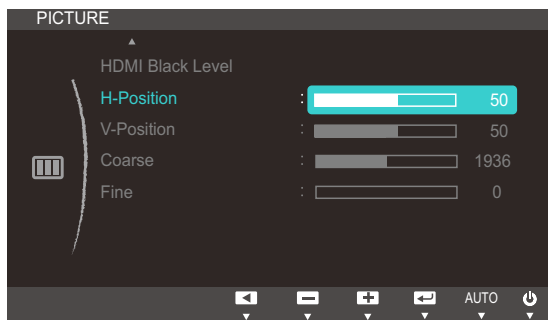

(S22C450F/S24C450F)

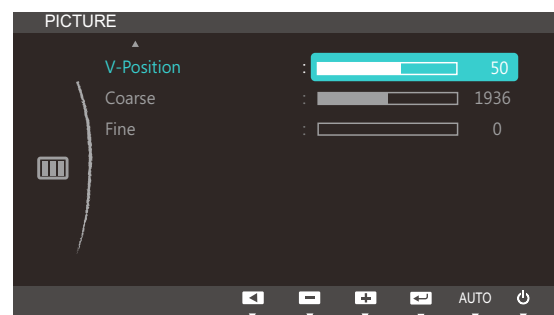

(S22C450DW)

- 4 Pomocí **[▲/▼]** nakonfigurujte funkci **H-Position** nebo **V-Position**.

3.10 Coarse

Nastavte frekvenci obrazovky.



K dispozici pouze v režimu **Analog**.

3.10.1 Nastavení hodnoty Coarse

- 1 Stisknutím libovolného tlačítka na přední části výrobku zobrazíte průvodce klávesami. Dále stiskněte tlačítko [MENU] pro zobrazení odpovídající obrazovky nabídky.
- 2 Stiskněte [▲/▼], pokud chcete přejít na **PICTURE** a stiskněte [⏏/⏏] na výrobku.
- 3 Pomocí tlačítek [▲/▼] přejděte na položku **Coarse** a na monitoru stiskněte tlačítko [⏏/⏏]. Objeví se následující obrazovka.

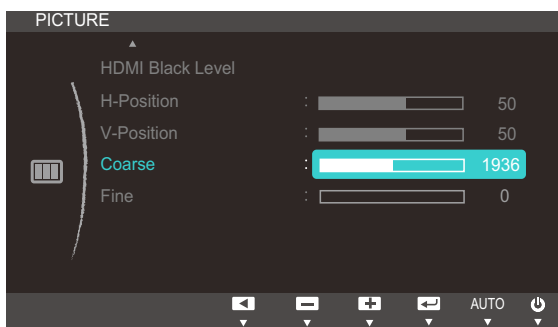

(S22C450F/S24C450F)

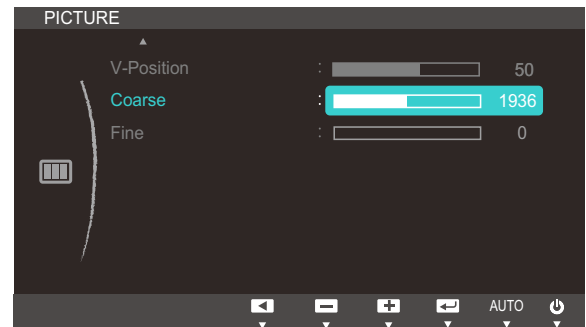

(S22C450DW)

- 4 Nastavte **Coarse** pomocí tlačítka [▲/▼].

3.11 Fine

Jemným doladěním obrazovky získáte živý obraz.



K dispozici pouze v režimu **Analog**.

3.11.1 Nastavení hodnoty Fine

- 1 Stisknutím libovolného tlačítka na přední části výrobku zobrazíte průvodce klávesami. Dále stiskněte tlačítko **[MENU]** pro zobrazení odpovídající obrazovky nabídky.
- 2 Stiskněte **[▲/▼]**, pokud chcete přejít na **PICTURE** a stiskněte **[□/⊞]** na výrobku.
- 3 Pomocí tlačítek **[▲/▼]** přejděte na položku **Fine** a na monitoru stiskněte tlačítko **[□/⊞]**.
Objeví se následující obrazovka.

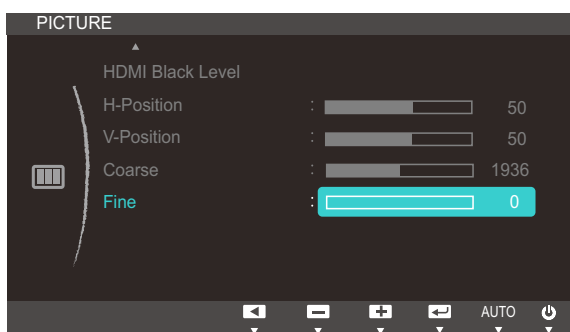

(S22C450F/S24C450F)

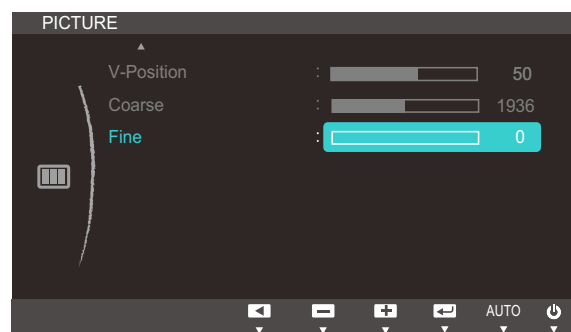

(S22C450DW)

- 4 Nastavte **Fine** pomocí tlačítka **[▲/▼]**.

Konfigurace odstínu

Nastavte odstín obrazovky. Tato nabídka není k dispozici, pokud je funkce **SAMSUNG MAGICBright** nastavena na režim **Cinema** nebo **Dynamic Contrast**.

4.1 Red

Umožňuje nastavit hodnotu červené barvy v obraze. (Rozsah: 0~100)

Vyšší hodnota zvýší intenzitu barvy.

4.1.1 Konfigurace hodnoty Red

- 1 Stisknutím libovolného tlačítka na přední části výrobku zobrazíte průvodce klávesami. Dále stiskněte tlačítko **[MENU]** pro zobrazení odpovídající obrazovky nabídky.
- 2 Stiskněte **[▲/▼]**, pokud chcete přejít na **COLOR** a stiskněte **[↶/↷]** na výrobku.
- 3 Pomocí tlačítek **[▲/▼]** přejděte na položku **Red** a na monitoru stiskněte tlačítko **[↶/↷]**.
Objeví se následující obrazovka.

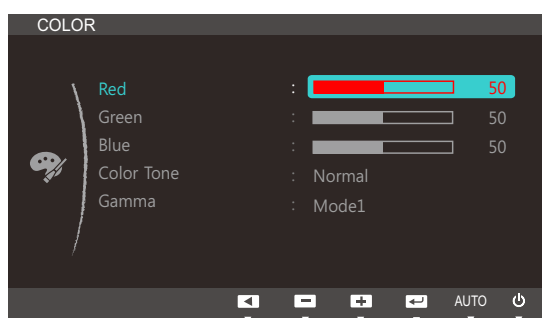

- 4 Nastavte **Red** pomocí tlačítka **[▲/▼]**.

4.2 Green

Umožňuje nastavit hodnotu zelené barvy v obraze. (Rozsah: 0~100)

Vyšší hodnota zvýší intenzitu barvy.

4.2.1 Konfigurace hodnoty Green

- 1 Stisknutím libovolného tlačítka na přední části výrobku zobrazíte průvodce klávesami. Dále stiskněte tlačítko [MENU] pro zobrazení odpovídající obrazovky nabídky.
- 2 Stiskněte [▲/▼], pokud chcete přejít na **COLOR** a stiskněte [↶/↷] na výrobku.
- 3 Pomocí tlačítek [▲/▼] přejděte na položku **Green** a na monitoru stiskněte tlačítko [↶/↷].
Objeví se následující obrazovka.

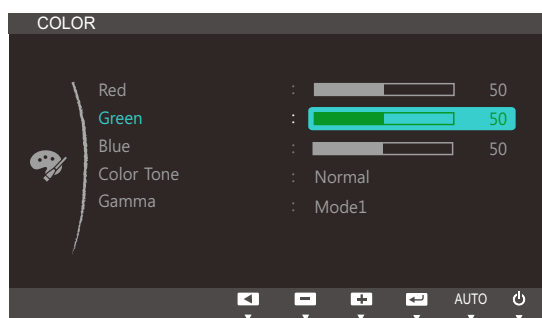

- 4 Nastavte **Green** pomocí tlačítka [▲/▼].

4.3 Blue

Umožňuje nastavit hodnotu modré barvy v obraze. (Rozsah: 0~100)

Vyšší hodnota zvýší intenzitu barvy.

4.3.1 Konfigurace hodnoty Blue

- 1 Stisknutím libovolného tlačítka na přední části výrobku zobrazíte průvodce klávesami. Dále stiskněte tlačítko [MENU] pro zobrazení odpovídající obrazovky nabídky.
- 2 Stiskněte [▲/▼], pokud chcete přejít na **COLOR** a stiskněte [↔/↔] na výrobku.
- 3 Pomocí tlačítek [▲/▼] přejděte na položku **Blue** a na monitoru stiskněte tlačítko [↔/↔].
Objeví se následující obrazovka.

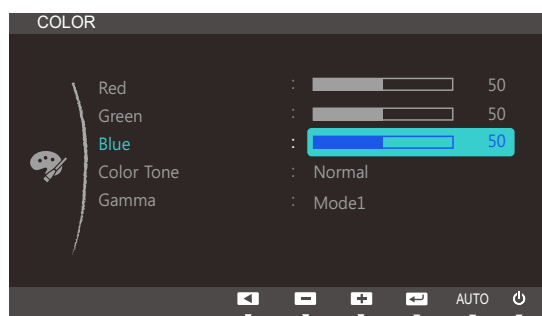

- 4 Nastavte **Blue** pomocí tlačítka [▲/▼].

4.4 Color Tone

Nastavení celkového barevného tónu obrazu



Tato nabídka není k dispozici, pokud je povoleno **SAMSUNG MAGIC Angle**.

4.4.1 Konfigurace nastavení tónu barev Color Tone

- 1 Stisknutím libovolného tlačítka na přední části výrobku zobrazíte průvodce klávesami. Dále stiskněte tlačítko **[MENU]** pro zobrazení odpovídající obrazovky nabídky.
- 2 Stiskněte **[▲/▼]**, pokud chcete přejít na **COLOR** a stiskněte **[□/☞]** na výrobku.
- 3 Stiskněte **[▲/▼]**, pokud chcete přejít na **Color Tone** a stiskněte **[□/☞]** na výrobku. Objeví se následující obrazovka.



- **Cool 2:** Umožňuje nastavit teplotu barev na chladnější hodnotu než **Cool 1**.
- **Cool 1:** Nastavte teplotu barvy tak, aby byla chladnější než v režimu **Normal**.
- **Normal:** Zobrazí standardní teplotu barev.
- **Warm 1:** Nastavte teplotu barvy tak, aby byla teplejší než v režimu **Normal**.
- **Warm 2:** Umožňuje nastavit teplotu barev na teplejší hodnotu než **Warm 1**.
- **Custom:** Přizpůsobí teplotu barev.



Pokud je externí vstup připojen prostřednictvím rozhraní HDMI nebo DVI (S22C450F/S24C450F) a režim **PC/AV Mode** je nastaven na hodnotu **AV**, funkce **Color Tone** má čtyři možnosti nastavení teploty barev (**Cool**, **Normal**, **Warm** a **Custom**).

- 4 Pomocí tlačítek **[▲/▼]** se přesuňte na požadovanou možnost a stiskněte tlačítko **[□/☞]**.
- 5 Vybraná položka se použije.

4.5 Gamma

Nastavení jasu středních tónů (gamma)



Tato nabídka není k dispozici, pokud je povoleno **SAMSUNG MAGIC Angle**.

4.5.1 Konfigurace hodnoty Gamma

- 1 Stisknutím libovolného tlačítka na přední části výrobku zobrazíte průvodce klávesami. Dále stiskněte tlačítko **[MENU]** pro zobrazení odpovídající obrazovky nabídky.
- 2 Stiskněte **[▲/▼]**, pokud chcete přejít na **COLOR** a stiskněte **[□/⊞]** na výrobku.
- 3 Pomocí tlačítek **[▲/▼]** přejděte na položku **Gamma** a na monitoru stiskněte tlačítko **[□/⊞]**.
Objeví se následující obrazovka.

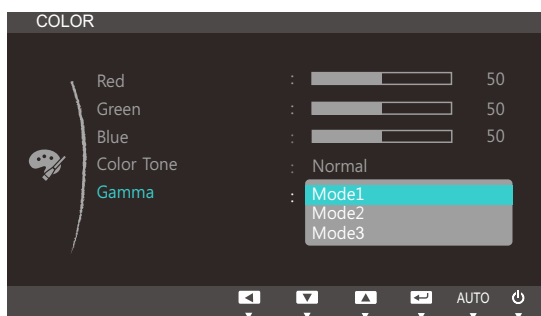

- 4 Pomocí tlačítek **[▲/▼]** se přesuňte na požadovanou možnost a stiskněte tlačítko **[□/⊞]**.
- 5 Vybraná položka se použije.

5.1 Language

Nastavuje jazyk nabídky.



- Nastavení jazyka má vliv pouze na jazyk nabídky na obrazovce.
- Nemá vliv na fungování aplikací v počítači.

5.1.1 Konfigurace položky Language

- 1 Stisknutím libovolného tlačítka na přední části výrobku zobrazíte průvodce klávesami. Dále stiskněte tlačítko [MENU] pro zobrazení odpovídající obrazovky nabídky.
- 2 Pomocí tlačítek [▲/▼] se přesuňte na položku **MENU SETTINGS** a stiskněte tlačítko [□/□].
- 3 Pomocí tlačítek [▲/▼] přejděte na položku **Language** a na monitoru stiskněte tlačítko [□/□].
Objeví se následující obrazovka.

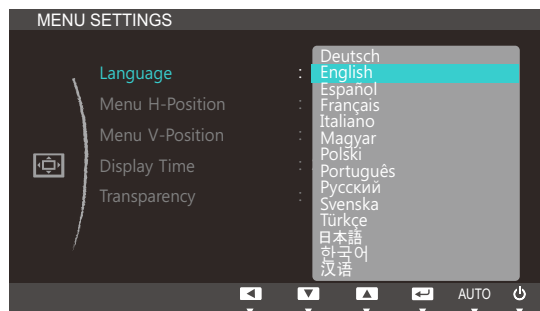

- 4 Pomocí tlačítek [▲/▼] se přesuňte na požadovaný jazyk a stiskněte tlačítko [□/□].
- 5 Vybraná položka se použije.

5.2 Menu H-Position a Menu V-Position

Menu H-Position: Přesune polohu nabídky doleva nebo doprava.

Menu V-Position: Posuňte polohu nabídky nahoru nebo dolů.

5.2.1 Konfigurace funkce Menu H-Position a Menu V-Position

- 1 Stisknutím libovolného tlačítka na přední části výrobku zobrazíte průvodce klávesami. Dále stiskněte tlačítko [MENU] pro zobrazení odpovídající obrazovky nabídky.
- 2 Pomocí tlačítek [▲/▼] se přesuňte na položku **MENU SETTINGS** a stiskněte tlačítko [☐/☐].
- 3 Pomocí tlačítek [▲/▼] se přesuňte na položku **Menu H-Position** nebo **Menu V-Position** a stiskněte tlačítko [☐/☐]. Objeví se následující obrazovka.

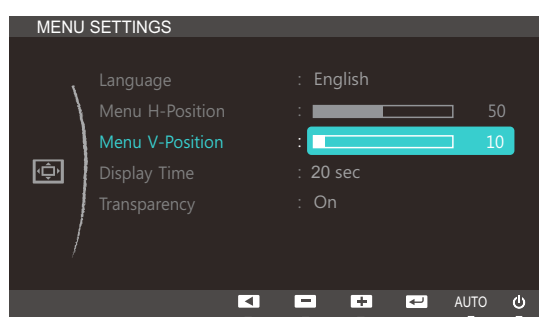
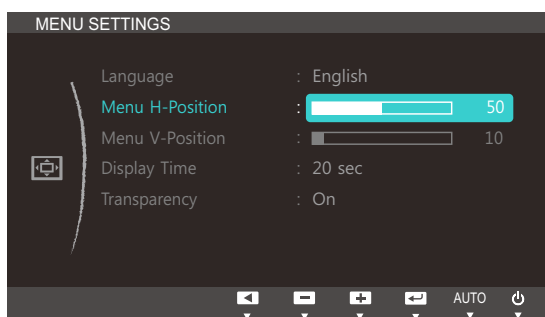

- 4 Pomocí tlačítek [▲/▼] nakonfigurujte funkci **Menu H-Position** nebo **Menu V-Position**.

5.3 Display Time

Umožňuje nastavení nabídky OSD tak, aby automaticky zmizela, pokud není tato nabídka po určité době používána.

Funkci **Display Time** lze použít k nastavení doby, po jejímž uplynutí má nabídka OSD zmizet.

5.3.1 Konfigurace funkce Display Time

- 1 Stisknutím libovolného tlačítka na přední části výrobku zobrazíte průvodce klávesami. Dále stiskněte tlačítko [MENU] pro zobrazení odpovídající obrazovky nabídky.
- 2 Pomocí tlačítek [▲/▼] se přesuňte na položku **MENU SETTINGS** a stiskněte tlačítko [□/⇨].
- 3 Stiskněte [▲/▼], pokud chcete přejít na **Display Time** a stiskněte [□/⇨] na výrobku. Objeví se následující obrazovka.

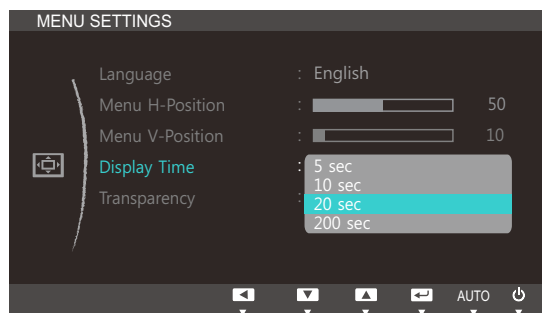

- 4 Pomocí tlačítek [▲/▼] se přesuňte na požadovaný jazyk a stiskněte tlačítko [□/⇨].
- 5 Vybraná položka se použije.

5.4 Transparency

Nastavení průhlednosti pro okna nabídek:

5.4.1 Změna Transparency

- 1 Stisknutím libovolného tlačítka na přední části výrobku zobrazíte průvodce klávesami. Dále stiskněte tlačítko [MENU] pro zobrazení odpovídající obrazovky nabídky.
- 2 Pomocí tlačítek [▲/▼] se přesuňte na položku **MENU SETTINGS** a stiskněte tlačítko [□/⇨].
- 3 Stiskněte [▲/▼], pokud chcete přejít na **Transparency** a stiskněte [□/⇨] na výrobku. Objeví se následující obrazovka.

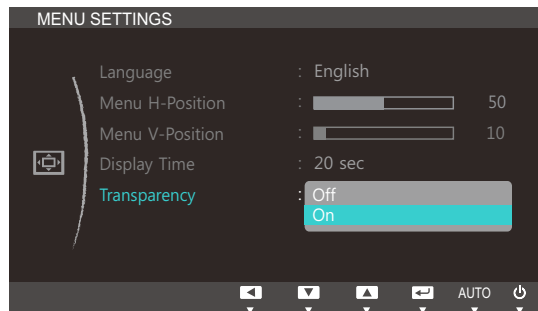

- 4 Pomocí tlačítek [▲/▼] se přesuňte na požadovaný jazyk a stiskněte tlačítko [□/⇨].
- 5 Vybraná položka se použije.

6.1 Reset

Umožňuje vrátit veškerá nastavení monitoru na výchozí tovární nastavení.

6.1.1 Inicializace nastavení (Reset)

- 1 Stisknutím libovolného tlačítka na přední části výrobku zobrazíte průvodce klávesami. Dále stiskněte tlačítko **[MENU]** pro zobrazení odpovídající obrazovky nabídky.
- 2 Stiskněte **[▲/▼]**, pokud chcete přejít na **SETUP&RESET** a stiskněte **[□/⏏]** na výrobku.
- 3 Pomocí tlačítek **[▲/▼]** přejděte na položku **Reset** a na monitoru stiskněte tlačítko **[□/⏏]**.
Objeví se následující obrazovka.

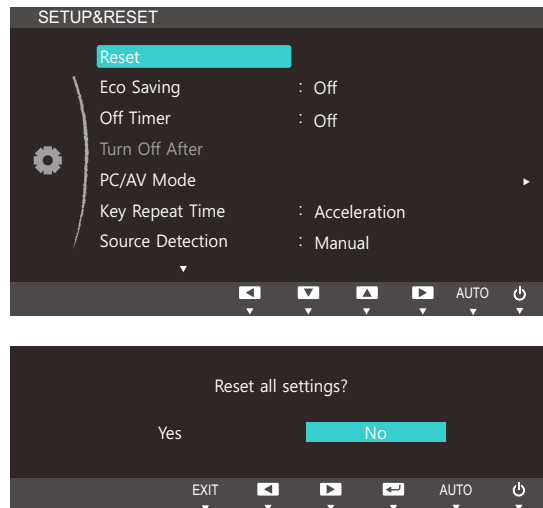

- 4 Pomocí tlačítek **[▲/▼]** se přesuňte na požadovanou možnost a stiskněte tlačítko **[□/⏏]**.
- 5 Vybraná položka se použije.

6.2 Eco Saving

Funkce **Eco Saving** umožňuje snížit spotřebu energie řízením přívodu elektrického proudu, který využívá panel monitoru.



Tato nabídka není k dispozici, pokud je funkce **SAMSUNG MAGIC Bright** v režimu **Dynamic Contrast**.

6.2.1 Konfigurace hodnoty Eco Saving

- 1 Stisknutím libovolného tlačítka na přední části výrobku zobrazíte průvodce klávesami. Dále stiskněte tlačítko [MENU] pro zobrazení odpovídající obrazovky nabídky.
- 2 Stiskněte [▲/▼], pokud chcete přejít na **SETUP&RESET** a stiskněte [□/⇨] na výrobku.
- 3 Stiskněte [▲/▼], pokud chcete přejít na **Eco Saving** a stiskněte [□/⇨] na výrobku.
Objeví se následující obrazovka.

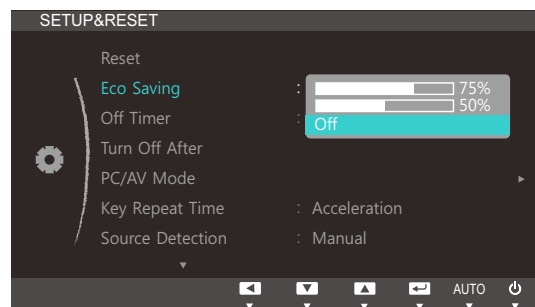

- **75%**: Změní spotřebu energie monitoru na 75% výchozí úrovně.
 - **50%**: Změní spotřebu energie monitoru na 50% výchozí úrovně.
 - **Off**: Deaktivuje funkci **Eco Saving**.
- 4 Pomocí tlačítek [▲/▼] se přesuňte na požadovanou možnost a stiskněte tlačítko [□/⇨].
 - 5 Vybraná položka se použije.

6.3 Off Timer

Můžete nastavit, aby se výrobek automaticky vypnul.

6.3.1 Konfigurace funkce Off Timer

- 1 Stisknutím libovolného tlačítka na přední části výrobku zobrazíte průvodce klávesami. Dále stiskněte tlačítko **[MENU]** pro zobrazení odpovídající obrazovky nabídky.
- 2 Stiskněte **[▲/▼]**, pokud chcete přejít na **SETUP&RESET** a stiskněte **[□/⏏]** na výrobku.
- 3 Stiskněte **[▲/▼]**, pokud chcete přejít na **Off Timer** a stiskněte **[□/⏏]** na výrobku. Objeví se následující obrazovka.

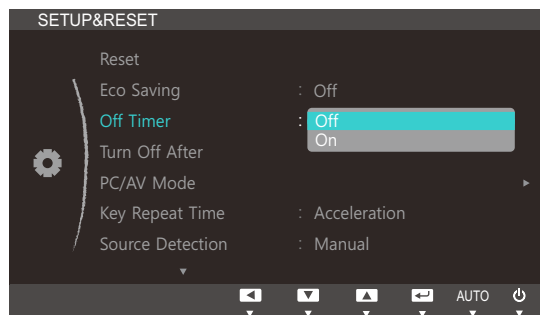

- **Off:** Deaktivuje časovač vypnutí tak, aby se monitor automaticky nevypínal.
 - **On:** Aktivuje časovač vypnutí tak, aby se monitor automaticky vypínal.
- 4 Pomocí tlačítek **[▲/▼]** se přesuňte na požadovanou možnost a stiskněte tlačítko **[□/⏏]**.
 - 5 Vybraná položka se použije.

6.4 Turn Off After

Časovač vypnutí lze nastavit v rozsahu 1 až 23 hodin. Monitor se automaticky vypne po určitém počtu hodin.



Tato možnost je dostupná pouze v případě, že je funkce **Off Timer** nastavena na hodnotu **On**.

6.4.1 Konfigurace funkce Turn Off After

- 1 Stisknutím libovolného tlačítka na přední části výrobku zobrazíte průvodce klávesami. Dále stiskněte tlačítko **[MENU]** pro zobrazení odpovídající obrazovky nabídky.
- 2 Stiskněte **[▲/▼]**, pokud chcete přejít na **SETUP&RESET** a stiskněte **[□/⏏]** na výrobku.
- 3 Pomocí tlačítek **[▲/▼]** přejděte na položku **Turn Off After** a na monitoru stiskněte tlačítko **[□/⏏]**. Objeví se následující obrazovka.

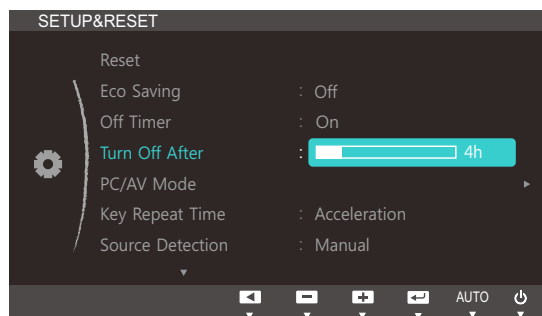

- 4 Stiskněte **[▲/▼]**, abyste nakonfigurovali **Turn Off After**.



U produktů na evropském trhu je u položky **Off Timer** nastavena automatická aktivace 4 hodiny po zapnutí výrobku. K tomu dochází v souladu s předpisy napájení. Pokud si nepřejete, aby se časovač aktivoval, přejděte na položku **MENU** → **SETUP&RESET** a nastavte položku **Off Timer** na **Off**.

6.5 PC/AV Mode

Nastavte **PC/AV Mode** na hodnotu **AV**. Velikost obrazu se zvětší. Tato možnost je užitečná při sledování filmů.



- Tato funkce nepodporuje analogový režim.
- Dodáváno pouze s širokoúhlými modely, např. 16:9 nebo 16:10.
- Je-li monitor (nastavený pro rozhraní DVI) v úsporném režimu nebo se zobrazuje zpráva **Check Signal Cable**, zobrazte stisknutím tlačítka **[MENU]** nabídku na obrazovce (OSD). Můžete zvolit režim **PC** nebo **AV**.

6.5.1 Konfigurace režimu PC/AV Mode

- 1 Stisknutím libovolného tlačítka na přední části výrobku zobrazíte průvodce klávesami. Dále stiskněte tlačítko **[MENU]** pro zobrazení odpovídající obrazovky nabídky.
- 2 Stiskněte **[▲/▼]**, pokud chcete přejít na **SETUP&RESET** a stiskněte **[□/⊞]** na výrobku.
- 3 Pomocí tlačítek **[▲/▼]** přejděte na položku **PC/AV Mode** a na monitoru stiskněte tlačítko **[□/⊞]**. Objeví se následující obrazovka.

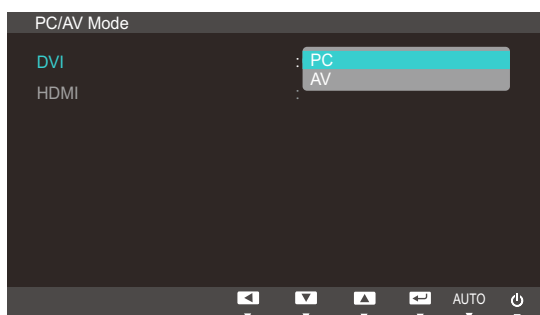
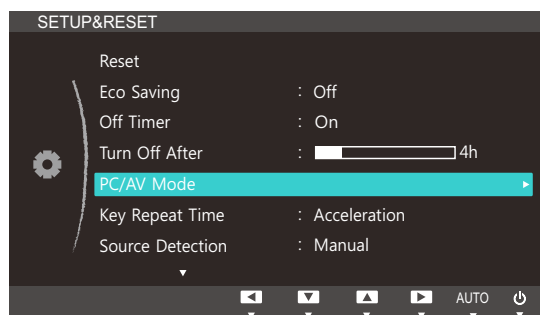

(S22C450F/S24C450F)

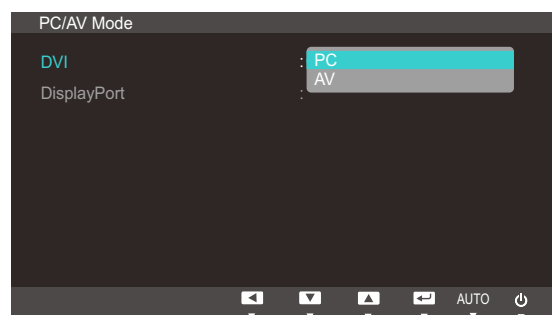

(S22C450DW)

- 4 Pomocí tlačítek **[▲/▼]** se přesuňte na požadovanou možnost a stiskněte tlačítko **[□/⊞]**.
- 5 Vybraná položka se použije.

6.6 Key Repeat Time

Umožňuje řídit frekvenci odezvy tlačítka, pokud je toto tlačítko stisknuto.

6.6.1 Konfigurace funkce Key Repeat Time

- 1 Stisknutím libovolného tlačítka na přední části výrobku zobrazíte průvodce klávesami. Dále stiskněte tlačítko [MENU] pro zobrazení odpovídající obrazovky nabídky.
- 2 Stiskněte [▲/▼], pokud chcete přejít na **SETUP&RESET** a stiskněte [□/⏏] na výrobku.
- 3 Pomocí tlačítek [▲/▼] přejděte na položku **Key Repeat Time** a na monitoru stiskněte tlačítko [□/⏏].

Objeví se následující obrazovka.

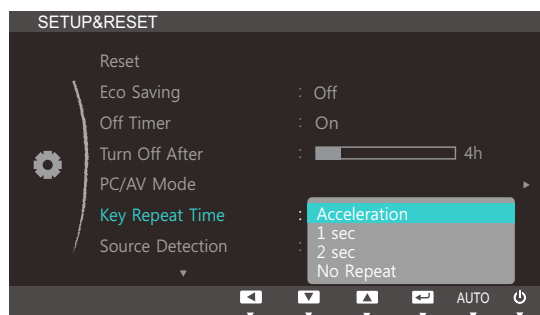

- Lze vybrat hodnoty **Acceleration**, **1 sec** nebo **2 sec**. Je-li vybrána hodnota **No Repeat**, příkaz bude reagovat jen jednou, pokud je tlačítko stisknuto.
- 4 Pomocí tlačítek [▲/▼] se přesuňte na požadovanou možnost a stiskněte tlačítko [□/⏏].
 - 5 Vybraná položka se použije.

6.7 Source Detection

Aktivujte **Source Detection**.

6.7.1 Konfigurace funkce Source Detection

- 1 Stisknutím libovolného tlačítka na přední části výrobku zobrazíte průvodce klávesami. Dále stiskněte tlačítko **[MENU]** pro zobrazení odpovídající obrazovky nabídky.
- 2 Stiskněte **[▲/▼]**, pokud chcete přejít na **SETUP&RESET** a stiskněte **[□/⇐]** na výrobku.
- 3 Pomocí tlačítek **[▲/▼]** se přesuňte na položku **Source Detection** a stiskněte tlačítko **[□/⇐]**.
Objeví se následující obrazovka.

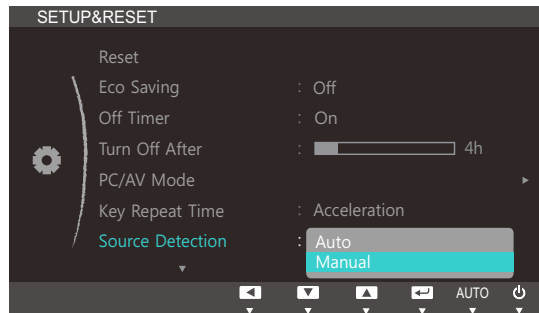

- **Auto:** Vstupní zdroj je automaticky rozpoznán.
 - **Manual:** Umožňuje ruční výběr vstupního zdroje.
- 4 Pomocí tlačítek **[▲/▼]** se přesuňte na požadovanou možnost a stiskněte tlačítko **[□/⇐]**.
 - 5 Vybraná položka se použije.

6.8 Customized Key

Funkci **Customized Key** můžete upravit následovně.

6.8.1 Konfigurace funkce Customized Key

- 1 Stisknutím libovolného tlačítka na přední části výrobku zobrazíte průvodce klávesami. Dále stiskněte tlačítko **[MENU]** pro zobrazení odpovídající obrazovky nabídky.
- 2 Stiskněte **[▲/▼]**, pokud chcete přejít na **SETUP&RESET** a stiskněte **[□/⇐]** na výrobku.
- 3 Stiskněte **[▲/▼]**, pokud chcete přejít na **Customized Key** a stiskněte **[□/⇐]** na výrobku. Objeví se následující obrazovka.

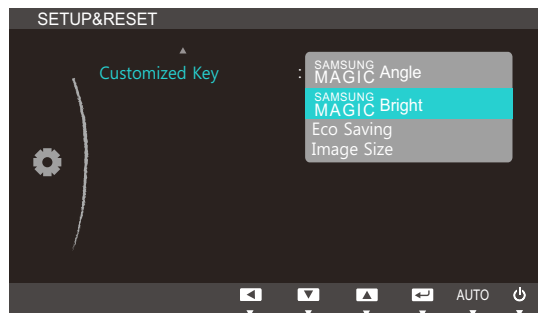

- **SAMSUNG MAGIC Angle - SAMSUNG MAGIC Bright - Eco Saving - Image Size**
- 4 Pomocí tlačítek **[▲/▼]** se přesuňte na požadovanou možnost a stiskněte tlačítko **[□/⇐]**.
 - 5 Vybraná položka se použije.

7.1 INFORMATION

Zobrazte aktuální vstupní zdroj, frekvenci a rozlišení.

7.1.1 Zobrazení INFORMATION

- 1 Stisknutím libovolného tlačítka na přední části výrobku zobrazíte průvodce klávesami. Dále stiskněte tlačítko [MENU] pro zobrazení odpovídající obrazovky nabídky.
- 2 Stiskněte [▲/▼], pokud chcete přejít na **INFORMATION**. Zobrazí se aktuální vstupní zdroj, frekvence a rozlišení.

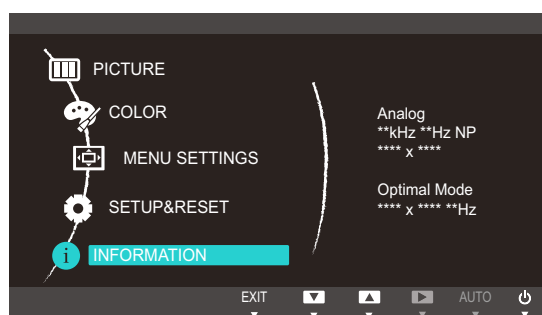





Zobrazené položky nabídky se mohou lišit v závislosti na modelu.

7.2 Konfigurace položek Brightness a Contrast na úvodní obrazovce

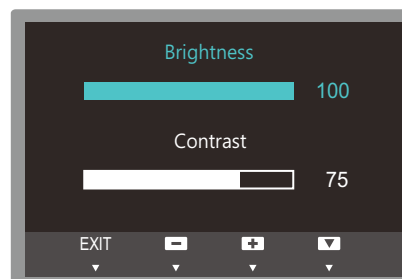
Tam, kde není k dispozici nabídka na obrazovce, nastavte hodnoty **Brightness**, **Contrast** pomocí tlačítek [] na úvodní obrazovce.

- 1 Stisknutím libovolného tlačítka na přední části výrobku (pokud není zobrazena žádná obrazovka nabídky) zobrazíte průvodce klávesami. Dále stiskněte tlačítko []. Objeví se následující obrazovka.



- 2 Stisknutím tlačítka [ / ] přecházejte mezi nastaveními **Brightness** a **Contrast**.
- 3 Nastavte **Brightness**, **Contrast** pomocí tlačítka [ / ].

8.1 MagicTune



8.1.1 Co je software "MagicTune" ?



"MagicTune" je softwarový program, který pomáhá nastavit monitor, protože nabízí komplexní popis funkcí monitoru a srozumitelné pokyny.

Výrobek můžete nastavit pomocí myši a klávesnice, aniž by bylo nutné použít ovládací tlačítka výrobku.

8.1.2 Instalace softwaru

- 1 Vložte instalační disk CD do jednotky CD-ROM.
- 2 Vyberte instalační program "MagicTune".
 -  Pokud se na hlavní obrazovce nezobrazí překryvné okno instalace softwaru, vyhledejte a dvakrát klikněte na instalační soubor "MagicTune" na disku CD-ROM.
- 3 Vyberte jazyk instalace a klikněte na tlačítko "Next".
- 4 Zbývající kroky instalace softwaru proveďte podle pokynů zobrazených na obrazovce.
 - 
 - Pokud po instalaci neprovedete restartování počítače, software nemusí pracovat správně.
 - V závislosti na operačním systému počítače a na specifikacích výrobku se nemusí zobrazit ikona "MagicTune".
 - Jestliže se nezobrazí ikona zástupce, stiskněte tlačítko F5.

Omezení a problémy s instalací (software "MagicTune™")

Instalaci softwaru "MagicTune™" může ovlivnit grafická karta, základní deska počítače a síťové prostředí.

Systémové požadavky

OS

- Windows XP, Windows Vista, Windows 7, Windows 8

8.1.3 Odebrání softwaru

Software "MagicTune™" lze odebrat pouze prostřednictvím nabídky **Přidat nebo odebrat programy** v systému Windows.

Chcete-li odinstalovat software "MagicTune™", proveďte tyto kroky.

- 1 Klikněte na tlačítko **Start**, vyberte možnost **Nastavení** a v nabídce vyberte možnost **Ovládací panely**.
V systému Windows XP klikněte na tlačítko **Start** a v nabídce vyberte možnost **Ovládací panely**.
- 2 Poklepejte na ikonu **Přidat nebo odebrat programy** v Ovládacích panelech.
- 3 V okně **Přidat nebo odebrat** vyhledejte a vyberte software "MagicTune™" a označte jej.
- 4 Kliknutím na příkaz **Změnit nebo odebrat programy** software odeberte.
- 5 Výběrem možnosti **Ano** zahajte odebrání softwaru "MagicTune™".
- 6 Počkejte, dokud se nezobrazí okno s informací, že byl software zcela odebrán.





Informace o technické podpoře, nejčastější dotazy a informace o aktualizacích softwaru "MagicTune™" naleznete na naší webové stránce (http://www.samsung.com/us/consumer/learningresources/monitor/magetune/pop_intro.html).

8.2 MultiScreen



Funkce "MultiScreen" umožňuje uživatelům používat monitor prostřednictvím segmentování na více oddílů.

8.2.1 Instalace softwaru

- 1 Vložte instalační disk CD do jednotky CD-ROM.
- 2 Vyberte instalační program "MultiScreen".
 -  Pokud se na hlavní obrazovce nezobrazí překryvné okno instalace softwaru, vyhledejte a dvakrát klikněte na instalační soubor "MultiScreen" na disku CD-ROM.
- 3 V okně Průvodce instalací, které se zobrazí, klikněte na tlačítko "Next".
- 4 Zbývající kroky instalace softwaru proveďte podle pokynů zobrazených na obrazovce.
 - 
 - Pokud po instalaci neprovedete restartování počítače, software nemusí pracovat správně.
 - V závislosti na operačním systému počítače a na specifikacích výrobku se nemusí zobrazit ikona "MultiScreen".
 - Jestliže se nezobrazí ikona zástupce, stiskněte tlačítko F5.

Omezení a problémy s instalací (software "MultiScreen")

Instalaci softwaru "MultiScreen" může ovlivnit grafická karta, základní deska počítače a síťové prostředí.

Systémové požadavky

OS

- Windows™ 2000
- Windows XP Home Edition
- Windows XP Professional
- Windows Vista (32 bitů)
- Windows 7 (32 bitů)
- Windows 8 32bit



Pro software "MultiScreen" se doporučuje operační systém Windows 2000 nebo novější.

Hardware

- Minimálně 32 MB paměti

- Minimálně 60MB volného místa na pevném disku

8.2.2 Odebrání softwaru

Klikněte na tlačítko **Start**, vyberte možnost **Nastavení/Ovládací panely** a poté dvakrát klikněte na možnost **Přidat nebo odebrat programy**.



Ze seznamu programů vyberte možnost "MultiScreen" a klikněte na tlačítko **Přidat nebo odebrat**.

8.3 MagicRotation



Software "MagicRotation" od společnosti Samsung Electronics, Inc. poskytuje uživateli funkci rotace (orientace 0, 90, 180, 270), která usnadňuje optimální využití obrazovky monitoru počítače, lepší zobrazení a zvýšenou produktivitu uživatele.

8.3.1 Instalace softwaru

- 1 Vložte instalační disk CD do jednotky CD-ROM.
- 2 Vyberte instalační program "MagicRotation".
 -  Pokud se na hlavní obrazovce nezobrazí překryvné okno instalace softwaru, vyhledejte a dvakrát klikněte na instalační soubor "MagicRotation" na disku CD-ROM.
- 3 Vyberte jazyk instalace a klikněte na tlačítko "Next".
- 4 Zbývající kroky instalace softwaru proveďte podle pokynů zobrazených na obrazovce.
 - 
 - Pokud po instalaci neprovedete restartování počítače, software nemusí pracovat správně.
 - V závislosti na operačním systému počítače a na specifikacích výrobku se nemusí zobrazit ikona "MagicRotation".
 - Jestliže se nezobrazí ikona zástupce, stiskněte tlačítko F5.

Omezení a problémy s instalací (software MagicRotation)

- 1 Instalaci softwaru "MagicRotation" může ovlivnit grafická karta, základní deska počítače a síťové prostředí.
- 2 Pokud budete používat aplikace "MagicRotation" i "MagicTune", jako první nainstalujte aplikaci "MagicTune".

Omezení

- 1 Aby program "MagicRotation" správně fungoval, musí být správně načten ovladač zobrazení. Nainstalovaný ovladač zobrazení musí být nejnovější verzí dodanou výrobcem.
- 2 Pokud aplikace, jako Windows Media Player, Real Player atd., nezobrazují správně videosoubory při orientacích 90, 180 a 270, proveďte následující kroky:
 - Zavřete aplikaci.
 - Vyberte orientaci (90, 180, 270), ve které chcete aplikaci sledovat.
 - Aplikaci znovu spusťte.

Ve většině případů se takto podaří problém vyřešit.

- 3 Uživatelské aplikace používající rozhraní OpenGL a DirectDraw (kreslení 3D) nebudou fungovat podle zvoleného režimu orientace (90, 180, 270):
(např. 3D hry.)
- 4 Aplikace založené na systému DOS nebudou v režimu celé obrazovky fungovat podle zvoleného režimu orientace (90, 180, 270).
- 5 Funkce Dual není podporována v systémech Windows™, 98, ME, NT 4.0.
- 6 Program "MagicRotation" nepodporuje formát 24 bitů na pixel (hloubka v bitech/kvalita barev).
- 7 Pokud vyměňujete grafickou kartu, doporučujeme předtím odinstalovat program "MagicRotation".

Systemové požadavky

OS

- Windows™ 98 SE
- Windows™ Me
- Windows™ NT 4.0
- Windows™ 2000
- Windows XP
- Windows Vista (32 bitů)
- Windows 7 (32 bitů)
- Windows 8 (32 bitů)



Pro "MagicRotation" doporučujeme operační systém Windows 2000 nebo novější.

Hardware

- Minimálně 128 MB paměti (doporučeno)
- Minimálně 25MB volného místa na pevném disku

Servisní balíčky

- Doporučuje se, aby byl ve vašem systému nainstalován nejaktuálnější servisní balíček.
- Pro systém Windows™, NT 4.0 doporučujeme nainstalovat prohlížeč Internet Explorer 5.0 nebo vyšší se systémem Active Desktop.



- Další informace naleznete na webové stránce (<http://www.samsung.com/sec/consumer/learningresources/monitor/magicrotation/download.html>).
- Windows™ je registrovanou obchodní známkou společnosti Microsoft Corporation, Inc.

8.3.2 Odebrání softwaru

Software "MagicRotation " lze odebrat pouze prostřednictvím nabídky **Přidat nebo odebrat programy** v systému Windows.

Chcete-li odinstalovat software "MagicRotation", proveďte tyto kroky.

- 1 Klikněte na tlačítko **Start**, vyberte možnost **Nastavení** a v nabídce vyberte možnost **Ovládací panely**.
V systému Windows XP klikněte na tlačítko **Start** a v nabídce vyberte možnost **Ovládací panely**.
- 2 Poklepejte na ikonu **Přidat nebo odebrat programy** v **Ovládacích panelech**.
- 3 V okně **Přidat nebo odebrat** vyhledejte a vyberte software "MagicRotation" a označte jej.
- 4 Kliknutím na příkaz **Změnit nebo odebrat programy** software odeberte.
- 5 Výběrem možnosti **Ano** zahajte odebrání softwaru "MagicRotation".
- 6 Počkejte, dokud se nezobrazí okno s informací, že byl software zcela odebrán.



Informace o technické podpoře, nejčastější dotazy a informace o aktualizacích softwaru "MagicRotation" naleznete na naší webové stránce (<http://www.samsung.com/sec/consumer/learningresources/monitor/magicrotation/download.html>).

9.1 Požadavky před kontaktováním zákaznického střediska společnosti Samsung

9.1.1 Ověření funkce výrobku



Předtím, než se obrátíte na zákaznické středisko společnosti Samsung, ověřte následujícím způsobem funkci výrobku. Pokud se problém nevyřeší, kontaktujte zákaznické středisko společnosti Samsung.

Zkontrolujte, zda výrobek funguje normálně – proveďte test funkčnosti.

Je-li obrazovka vypnuta a indikátor napájení bliká, i když je monitor správně připojen k počítači, proveďte test automatické diagnostiky.

- 1 Vypněte počítač a výrobek.
- 2 Odpojte kabel od monitoru.
- 3 Zapnutí výrobku
- 4 Pokud monitor funguje normálně, zobrazí se zpráva **Check Signal Cable**.



Pokud se stále zobrazuje prázdná obrazovka, zkontrolujte počítač, grafickou kartu a kabel.

9.1.2 Kontrola rozlišení a frekvence

U režimu, který překročí podporované rozlišení (viz „10.3 Tabulka Standardní režimy signálu“), se na krátkou chvíli zobrazí zpráva **Not Optimum Mode**.

9.1.3 Kontrolní kroky

Problém instalace (režim PC)

Problémy	Řešení
Obrazovka se stále zapíná a vypíná.	Zkontrolujte, zda je kabel správně připojen k monitoru a počítači a zda jsou konektory správně zajištěny. (Viz „2.2 Připojení a používání počítače“)

Problém s obrazem

Problémy	Řešení
Indikátor napájení nesvíí. Obrazovka se nezapne.	Zkontrolujte, zda je řádně zapojen napájecí kabel. (Viz „2.2 Připojení a používání počítače“)
Zobrazí se zpráva Check Signal Cable .	Zkontrolujte, zda je kabel správně připojen k monitoru. (Viz „2.2 Připojení a používání počítače“)
	Zkontrolujte, zda je připojené zařízení zapnuté.
Zobrazuje se zpráva Not Optimum Mode .	Tato zpráva se zobrazí v případě, že signál z grafické karty přesahuje maximální rozlišení nebo frekvenci monitoru.
	Změňte maximální rozlišení a frekvenci tak, aby odpovídaly výkonu výrobku, podle tabulky standardních režimů signálu (strana 90).
Obraz je deformovaný.	Zkontrolujte připojení kabelu k výrobku (viz „2.2 Připojení a používání počítače“)
Obraz je neostrý. Obraz je rozmazaný.	Nastavte Coarse (strana 52) a Fine (strana 53).
	Odpojte příslušenství (prodlužovací kabely apod.) a zkuste to znovu.
	Nastavte doporučené rozlišení a frekvenci. (Viz „10.1 Obecné“)
Obraz je nestabilní a roztřesený.	Zkontrolujte, zda jsou rozlišení a frekvence počítače v rozsahu rozlišení a frekvence kompatibilní s výrobkem. Dále v případě potřeby změňte nastavení týkající se tabulky standardních režimů signálu (strana 90) v této příručce a v nabídce INFORMATION výrobku.
V obrazu se zobrazují duchy nebo zdvojené obrysy.	
Obraz je příliš světlý. Obraz je příliš tmavý.	Nastavte Brightness (strana 40) a Contrast (strana 41).
Barva obrazu je nerovnoměrná.	Změňte nastavení COLOR . (Viz „ Konfigurace odstínu“)
Barvy jsou zešedlé nebo zkreslené.	Změňte nastavení COLOR . (Viz „ Konfigurace odstínu“)
Bílá barva není skutečně bílá.	Změňte nastavení COLOR . (Viz „ Konfigurace odstínu“)
Nezobrazuje se žádný obraz a indikátor napájení bliká přibližně v půlsekundových až v sekundových intervalech.	Výrobek se nachází v úsporném režimu.
	Po stisknutí libovolné klávesy na klávesnici nebo pohybu myši se obrazovka znovu zapne.

Problém se vstupním zařízením

Problémy	Řešení
Při spouštění počítače je slyšet pípání.	Pokud se při spouštění počítače ozývá pípání, doneste počítač do servisu.

9.2 Otázky a odpovědi

Otázka	Odpověď
Jak lze změnit frekvenci?	<p>Frekvenci nastavíte na obrazovce nastavení grafické karty.</p> <ul style="list-style-type: none"> • Systém Windows XP: Vyberte Ovládací panely → Vzhled a motivy → Zobrazení → Nastavení → Pokročilé → Monitor a nastavte volbu Obnovovací frekvence pod Nastavení monitoru. • Systém Windows ME/2000: Přejděte na možnost Ovládací panely → Zobrazení → Nastavení → Upřesnit → Monitor a upravte hodnotu Obnovovací frekvence v nabídce Nastavení monitoru. • Systém Windows Vista: Přejděte na možnost Ovládací panely → Vzhled a přizpůsobení → Přizpůsobení → Nastavení zobrazení → Upřesnit nastavení → Monitor a upravte hodnotu Obnovovací frekvence v nabídce Nastavení monitoru. • Systém Windows 7: Vyberte Ovládací panely → Vzhled a přizpůsobení → Zobrazení → Rozlišení obrazovky → Pokročilé nastavení → Monitor a nastavte volbu Obnovovací frekvence pod Nastavení monitoru. • Systém Windows 8: Vyberte Nastavení → Ovládací panely → Vzhled a přizpůsobení → Zobrazení → Rozlišení obrazovky → Pokročilé nastavení → Monitor a nastavte volbu Obnovovací frekvence pod Nastavení monitoru.

Otázka	Odpověď
Jak lze změnit rozlišení?	<ul style="list-style-type: none"> • Systém Windows XP: Rozlišení změníte v nabídce Ovládací panely → Vzhled a motivy → Zobrazení → Nastavení. • Systém Windows ME/2000: Rozlišení změníte v nabídce Ovládací panely → Zobrazení → Nastavení. • Systém Windows Vista: Rozlišení změníte v nabídce Ovládací panely → Vzhled a přizpůsobení → Individuální nastavení → Nastavení zobrazení. • Systém Windows 7: Rozlišení změníte v nabídce Ovládací panely → Vzhled a přizpůsobení → Zobrazení → Upravit rozlišení. • Systém Windows 8: Rozlišení změníte v nabídce Nastavení → Ovládací panely → Vzhled a přizpůsobení → Zobrazení → Upravit rozlišení.
Jak lze nastavit funkci úspory energie?	<ul style="list-style-type: none"> • Systém Windows XP: Funkci nakonfigurujete v nabídce Ovládací panely → Vzhled a motivy → Zobrazení → Nastavení spořiče obrazovky anebo můžete provést konfiguraci v nastavení systému BIOS počítače. • Systém Windows ME/2000: Funkci nakonfigurujete v nabídce Ovládací panely → Zobrazení → Nastavení spořiče obrazovky anebo můžete provést konfiguraci v nastavení systému BIOS počítače. • Systém Windows Vista: Funkci nakonfigurujete v nabídce Ovládací panely → Vzhled a přizpůsobení → Individuální nastavení → Nastavení spořiče obrazovky anebo můžete provést konfiguraci v nastavení systému BIOS počítače. • Systém Windows 7: Funkci nakonfigurujete v nabídce Ovládací panely → Vzhled a přizpůsobení → Individuální nastavení → Nastavení spořiče obrazovky anebo můžete provést konfiguraci v nastavení systému BIOS počítače. • Systém Windows 8: Funkci nakonfigurujete v nabídce Nastavení → Ovládací panely → Vzhled a přizpůsobení → Individuální nastavení → Nastavení spořiče obrazovky anebo můžete provést konfiguraci v nastavení systému BIOS počítače.



Další instrukce týkající se nastavení najdete v uživatelské příručce vašeho počítače nebo grafické karty.

10.1 Obecné

Název modelu		S22C450F	S24C450F
Panel	Velikost	21,5 palců (54 cm)	24 palců (61 cm)
	Oblast zobrazení	476,64 mm (V) x 268,11 mm (Š)	531,36 mm (V) x 298,89 mm (Š)
	Rozteč bodů	0,24825 mm (V) x 0,24825 mm (Š)	0,27675 mm (V) x 0,27675 mm (Š)
Synchronizace	Horizontální frekvence	30 ~ 81 kHz	
	Vertikální frekvence	56 ~ 75 Hz	
Barva displeje		16,7 miliónu	
Rozlišení	Optimální rozlišení	1920 x 1080 při 60Hz	
	Maximální rozlišení	1920 x 1080 při 60Hz	
Vstupní signál, ukončený		Analogová RGB, Digitální RGB vyhovující DVI (Digital Visual Interface), HDMI 0,7 V _{š-š} ± 5 % Oddělená H/V sync, složená, SOG Úroveň TTL (V vysoká ≥ 2,0V, V nízká ≤ 0,8V)	
Maximální hodinová frekvence		148 MHz (analogový, digitální)	
Napájení		Tento výrobek podporuje napájení 100 V – 240V. Zkontrolujte štítek na zadní straně výrobku – standardní napětí se může v různých zemích lišit.	
Konektory signálu		Konektor D-sub Konektor DVI-D Konektor HDMI	

Název modelu		S22C450F	S24C450F
Rozměry (Š x V x H) / hmotnost	Bez stojanu	504,3 x 301,9 x 55,45 mm	565,4 x 333,2 x 56,7 mm
	Se stojanem	Minimální: 504,3 x 360,35 x 210 mm / 4,84 kg Maximum: 504,3 x 490,35 x 210 mm / 4,84 kg	Minimální: 565,4 x 361,75 x 224,0 mm / 5,04 kg Maximum: 565,4 x 491,75 x 224,0 mm / 5,04 kg
Montážní destička VESA		100 mm x 100 mm (pro použití se zvláštním montážním příslušenstvím (ramenem))	
Údaje týkající se prostředí	Provozní	Teplota: 10°C – 40°C (50°F – 104°F) Vlhkost: 10 % – 80 %, bez kondenzace	
	Skladování	Teplota: -20°C – 45°C (-4°F – 113°F) Vlhkost: 5 % – 95 %, bez kondenzace	
Plug-and-Play		Tento monitor lze instalovat a používat se všemi systémy kompatibilními s funkcí Plug & Play. Tato funkce pro oboustrannou komunikaci mezi monitorem a počítačovým systémem slouží k optimalizaci nastavení monitoru. Instalace monitoru probíhá automaticky. Instalační nastavení lze v případě potřeby zvolit manuálně.	
Počet bodů panelu (v pixelech)		Z důvodu technického postupu výroby tohoto výrobku může být u tohoto panelu LCD přibližně 1 pixel z milionu jasnější nebo tmavší. Tato skutečnost nemá vliv na funkci výrobku.	

Název modelu		S22C450DW
Panel	Velikost	22 palců (55 cm)
	Oblast zobrazení	473,76 mm (V) x 296,1 mm (Š)
	Rozteč bodů	0,282 mm (V) x 0,282 mm (Š)
Synchronizace	Horizontální frekvence	30 ~ 81 kHz
	Vertikální frekvence	56 ~ 75 Hz
Barva displeje		16,7 miliónu
Rozlišení	Optimální rozlišení	1680 x 1050 při 60Hz
	Maximální rozlišení	1680 x 1050 při 60Hz
Vstupní signál, ukončený		Analogová RGB, Digitální RGB vyhovující DVI (Digital Visual Interface), DP 0,7 V _{š-š} ± 5 % Oddělená H/V sync, složená, SOG Úroveň TTL (V vysoká ≥ 2,0V, V nízká ≤ 0,8V)
Maximální hodinová frekvence		146 MHz (analogový, digitální)
Napájení		Tento výrobek podporuje napájení 100 V – 240V. Zkontrolujte štítek na zadní straně výrobku – standardní napětí se může v různých zemích lišit.
Konektory signálu		Konektor D-sub Konektor DVI-D Konektor DP
Rozměry (Š x V x H) / hmotnost	Bez stojanu	502,4 x 329,8 x 55,5 mm
	Se stojanem	Minimální: 502,4 x 387,9 x 210 mm / 5,0 kg Maximum: 502,4 x 517,9 x 210 mm / 5,0 kg
Montážní destička VESA		100 mm x 100 mm (pro použití se zvláštním montážním příslušenstvím (ramenem))
Údaje týkající se prostředí	Provozní	Teplota: 10°C – 40°C (50°F – 104°F) Vlhkost: 10 % – 80 %, bez kondenzace
	Skladování	Teplota: -20°C – 45°C (-4°F – 113°F) Vlhkost: 5 % – 95 %, bez kondenzace

Název modelu	S22C450DW
Plug-and-Play	Tento monitor lze instalovat a používat se všemi systémy kompatibilními s funkcí Plug & Play. Tato funkce pro oboustrannou komunikaci mezi monitorem a počítačovým systémem slouží k optimalizaci nastavení monitoru. Instalace monitoru probíhá automaticky. Instalační nastavení lze v případě potřeby zvolit manuálně.
Počet bodů panelu (v pixelech)	Z důvodu technického postupu výroby tohoto výrobku může být u tohoto panelu LCD přibližně 1 pixel z milionu jasnější nebo tmavší. Tato skutečnost nemá vliv na funkci výrobku.



Změna uvedených technických parametrů za účelem vylepšení je vyhrazena bez předchozího upozornění.



Tento výrobek je digitálním zařízením třídy B.

10.2 Funkce PowerSaver

Tento výrobek je vybaven funkcí pro úsporu energie, která automaticky vypne obrazovku a přepne barvu indikátoru napájení v případě, že výrobek není po určitou dobu používán. Snižuje se tak spotřeba energie. V režimu úspory energie nedochází k vypnutí výrobku. Obrazovku lze znovu zapnout stisknutím libovolného tlačítka na klávesnici nebo pohybem myši. Režim úspory energie funguje pouze v případě, že je výrobek připojen k počítači s funkcí úspory energie.

Funkce úspory energie (PowerSaver)	Spotřeba energie Energy Star	Režim úspory energie	Napájení vypnuto (vypínač)
Indikátor napájení	Zapnuto	Bliká	Vypnuto
Spotřeba energie (S22C450F)	21 wattů	Méně než 0,1 wattů	Méně než 0,1 wattů
Spotřeba energie (S22C450DW)	19 wattů	Typicky 0,3 wattů	Typicky 0,3 wattů
Spotřeba energie (S24C450F)	23 wattů	Méně než 0,1 wattů	Méně než 0,1 wattů



- Skutečná spotřeba energie se může lišit v závislosti na provozních podmínkách a nastavení systému. (Režim úspory energie / vypnutí napájení (tlačítko napájení) modelu S**C450F*: Méně než 0,1 wattu (analogový vstup), max. 0,25 wattu, Režim úspory energie / vypnutí napájení (tlačítko napájení) modelu S**C450D*: Max. 0,45 Wattů)
- ENERGY STAR® je registrovaná značka USA agentury pro ochranu životního prostředí USA. Výkon Energy Star se měří zkušební metodou podle stávajícího standardu Energy Star®.
- Chcete-li snížit spotřebu energie na 0 W, vypněte napájení vypínačem na zadní straně monitoru nebo odpojte napájecí kabel. Napájecí kabel je třeba odpojit v případě, že nebudete používat výrobek po delší dobu. Chcete-li dosáhnout nulovou spotřebu energie, když není k dispozici vypínač, odpojte napájecí kabel.

10.3 Tabulka Standardní režimy signálu



- Tento výrobek z důvodu své konstrukce dokáže poskytovat optimální kvalitu obrazu pouze v jediném rozlišení obrazovky. Z tohoto důvodu může jiné než specifikované rozlišení způsobit zhoršení kvality obrazu. Chcete-li se tomuto problému vyhnout, doporučujeme vybrat optimální rozlišení specifikované pro velikost obrazovky monitoru.
- Při výměně monitoru CRT (pro použití s počítačem) za LCD zkontrolujte používanou frekvenci. Pokud monitor LCD nepodporuje vyšší frekvence (85 Hz), změňte před výměnou monitorů na původním monitoru CRT frekvenci na 60 Hz.

Pokud je signál, který je součástí standardních režimů signálů, přenášen z počítače, bude nastavení obrazovky provedeno automaticky. Pokud signál z počítače nebude používat standardní režim, může se zobrazovat prázdná obrazovka a indikátor napájení bude svítit. V takovém případě změňte nastavení podle následující tabulky s přihlédnutím k uživatelské příručce grafické karty.

S22C450F / S24C450F

Rozlišení	Horizontální frekvence (kHz)	Vertikální frekvence (Hz)	Hodinová frekvence (MHz)	Synchronizační polarita (H/V)
IBM, 720 x 400	31,469	70,087	28,322	-/+
VESA, 640 x 480	31,469	59,940	25,175	-/-
MAC, 640 x 480	35,000	66,667	30,240	-/-
VESA, 640 x 480	37,861	72,809	31,500	-/-
VESA, 640 x 480	37,500	75,000	31,500	+/+
VESA, 800 x 600	35,156	56,250	36,000	+/+
VESA, 800 x 600	37,879	60,317	40,000	+/+
VESA, 800 x 600	48,077	72,188	50,000	+/+
VESA, 800 x 600	46,875	75,000	49,500	+/+
MAC, 832 x 624	49,726	74,551	57,284	-/-
VESA, 1024 x 768	48,363	60,004	65,000	-/-
VESA, 1024 x 768	56,476	70,069	75,000	-/-
VESA, 1024 x 768	60,023	75,029	78,750	-/-
VESA, 1152 x 864	67,500	75,000	108,000	+/+
MAC, 1152 x 870	68,681	75,062	100,000	+/+
VESA, 1280 x 720	45,000	60,000	74,250	+/+
VESA, 1280 x 800	49,702	59,810	83,500	-/+
VESA, 1280 x 1024	63,981	60,020	108,000	+/+

Rozlišení	Horizontální frekvence (kHz)	Vertikální frekvence (Hz)	Hodinová frekvence (MHz)	Synchronizační polarita (H/V)
VESA, 1280 x 1024	79,976	75,025	135,000	+/+
VESA, 1440 x 900	55,935	59,887	106,500	-/+
VESA, 1600 x 900RB	60,000	60,000	108,000	+/+
VESA, 1680 x 1050	65,290	59,954	146,250	-/+
VESA, 1920 x 1080	67,500	60,000	148,500	+/+

S22C450DW

Rozlišení	Horizontální frekvence (kHz)	Vertikální frekvence (Hz)	Hodinová frekvence (MHz)	Synchronizační polarita (H/V)
IBM, 720 x 400	31,469	70,087	28,322	-/+
VESA, 640 x 480	31,469	59,940	25,175	-/-
MAC, 640 x 480	35,000	66,667	30,240	-/-
VESA, 640 x 480	37,861	72,809	31,500	-/-
VESA, 640 x 480	37,500	75,000	31,500	-/-
VESA, 800 x 600	35,156	56,250	36,000	+/+
VESA, 800 x 600	37,879	60,317	40,000	+/+
VESA, 800 x 600	48,077	72,188	50,000	+/+
VESA, 800 x 600	46,875	75,000	49,500	+/+
MAC, 832 x 624	49,726	74,551	57,284	-/-
VESA, 1024 x 768	48,363	60,004	65,000	-/-
VESA, 1024 x 768	56,476	70,069	75,000	-/-
VESA, 1024 x 768	60,023	75,029	78,750	+/+
VESA, 1152 x 864	67,500	75,000	108,000	+/+
MAC, 1152 x 870	68,681	75,062	100,000	-/-
VESA, 1280 x 720	45,000	60,000	74,250	+/+
VESA, 1280 x 800	49,702	59,810	83,500	-/+
VESA, 1280 x 1024	63,981	60,020	108,000	+/+
VESA, 1280 x 1024	79,976	75,025	135,000	+/+
VESA, 1440 x 900	55,935	59,887	106,500	-/+
VESA, 1600 x 900RB	60,000	60,000	108,000	+/+
VESA, 1680 x 1050	65,290	59,954	146,250	-/+



- Horizontální frekvence

Doba potřebná k vykreslení jednoho řádku obrazu ve směru zleva doprava se nazývá horizontální cyklus. Převrácená hodnota horizontálního cyklu se označuje jako horizontální frekvence. Horizontální frekvence se udává v kHz.

- Vertikální frekvence

Opakování stejného obrazu několikrát za sekundu umožňuje zobrazení přirozeného obrazu. Frekvence opakování se nazývá „vertikální frekvence“ nebo „obnovovací frekvence“ a je uváděna v Hz.

Kontaktujte SAMSUNG WORLD WIDE



Pokud máte otázky týkající se výrobků Samsung, kontaktujte středisko Samsung pro péči o zákazníky.

NORTH AMERICA		
U.S.A	1-800-SAMSUNG (726-7864)	http://www.samsung.com/us
CANADA	1-800-SAMSUNG (726-7864)	http://www.samsung.com/ca (English) http://www.samsung.com/ca_fr (French)
LATIN AMERICA		
ARGENTINE	0800 333 3733	http://www.samsung.com.ar
BOLIVIA	800-10-7260	http://www.samsung.com
BRAZIL	0800-124-421 (Demais cidades e regiões) 4004-0000 (Capitais e grandes centros)	http://www.samsung.com.br
CHILE	800-SAMSUNG (726-7864)	http://www.samsung.com/cl
COLOMBIA	01 8000 112 112 Bogotá 600 12 72	http://www.samsung.com/co
COSTA RICA	0-800-507-7267	http://www.samsung.com/latin (Spanish) http://www.samsung.com/latin_en (English)
DOMINICA	1-800-751-2676	http://www.samsung.com/latin (Spanish) http://www.samsung.com/latin_en (English)
ECUADOR	1-800-10-7267	http://www.samsung.com/latin (Spanish) http://www.samsung.com/latin_en (English)
EL SALVADOR	800-6225	http://www.samsung.com/latin (Spanish) http://www.samsung.com/latin_en (English)

LATIN AMERICA		
GUATEMALA	1-800-299-0013	http://www.samsung.com/latin (Spanish) http://www.samsung.com/latin_en (English)
HONDURAS	800-27919267	http://www.samsung.com/latin (Spanish) http://www.samsung.com/latin_en (English)
JAMAICA	1-800-234-7267	http://www.samsung.com
NICARAGUA	001-800-5077267	http://www.samsung.com/latin (Spanish) http://www.samsung.com/latin_en (English)
MEXICO	01-800-SAMSUNG (726-7864)	http://www.samsung.com
PANAMA	800-7267	http://www.samsung.com/latin (Spanish) http://www.samsung.com/latin_en (English)
PARAGUAY	009 800 542 0001	http://www.samsung.com.py
PERU	0-800-777-08	http://www.samsung.com/pe
PUERTO RICO	1-800-682-3180	http://www.samsung.com
TRINIDAD & TOBAGO	1-800-SAMSUNG (726-7864)	http://www.samsung.com
URUGUAY	000 405 437 33	http://www.samsung.com
VENEZUELA	0-800-100-5303	http://www.samsung.com/ve

EUROPE		
AUSTRIA	0810 - SAMSUNG (7267864,€ 0.07/min)	http://www.samsung.com
BELGIUM	02-201-24-18	http://www.samsung.com/be (Dutch) http://www.samsung.com/be_fr (French)
BOSNIA	051 331 999	http://www.samsung.com
BULGARIA	07001 33 11 , share cost tariff	http://www.samsung.com/bg
CROATIA	062 SAMSUNG (062 726 786)	http://www.samsung.com/hr
CYPRUS	8009 4000 only from landline	http://www.samsung.com/gr

EUROPE		
CZECH	800-SAMSUNG (800-726786)	http://www.samsung.com
	Samsung Electronics Czech and Slovak, s.r.o. V Parku 2343/24, 148 00 - Praha 4	
DENMARK	70 70 19 70	http://www.samsung.com
EIRE	0818 717100	http://www.samsung.com
ESTONIA	800-7267	http://www.samsung.com/ee
FINLAND	030-6227 515	http://www.samsung.com
FRANCE	01 48 63 00 00	http://www.samsung.com/fr
GERMANY	0180 6 SAMSUNG bzw.	http://www.samsung.com
	0180 6 7267864* (*0,20 €/Anruf aus dem dt. Festnetz, aus dem Mobilfunk max. 0,60 €/Anruf)	
GREECE	80111-SAMSUNG (80111 726 7864) only from land line(+30) 210 6897691 from mobile and land line	http://www.samsung.com/gr
HUNGARY	06-80-SAMSUNG (726-7864)	http://www.samsung.com/hu
ITALIA	800-SAMSUNG (726-7864)	http://www.samsung.com
LATVIA	8000-7267	http://www.samsung.com/lv
LITHUANIA	8-800-77777	http://www.samsung.com/lt
LUXEMBURG	261 03 710	http://www.samsung.com
MONTENEGRO	020 405 888	http://www.samsung.com
NETHERLANDS	0900 - SAMSUNG (0900-7267864) (€ 0,10/Min)	http://www.samsung.com
NORWAY	815 56480	http://www.samsung.com
POLAND	0 801-172-678* lub +48 22 607-93-33 ** *(całkowity koszt połączenia jak za 1 impuls według taryfy operatora) ** (koszt połączenia według taryfy operatora)	http://www.samsung.com/pl
PORTUGAL	808 20-SAMSUNG (808 20 7267)	http://www.samsung.com
ROMANIA	08008 SAMSUNG (08008 726 7864) TOLL FREE No.	http://www.samsung.com/ro
SERBIA	011 321 6899	http://www.samsung.com/rs
SLOVAKIA	0800 - SAMSUNG (0800-726 786)	http://www.samsung.com
SPAIN	902172678	http://www.samsung.com

EUROPE		
SWEDEN	0771 726 7864 (SAMSUNG)	http://www.samsung.com
SWITZERLAND	0848-SAMSUNG (7267864, CHF 0.08/min)	http://www.samsung.com/ch (German) http://www.samsung.com/ch_fr (French)
U.K	0330 SAMSUNG (7267864)	http://www.samsung.com

CIS		
ARMENIA	0-800-05-555	http://www.samsung.com
AZERBAIJAN	088-55-55-555	http://www.samsung.com
BELARUS	810-800-500-55-500	http://www.samsung.com
GEORGIA	0-800-555-555	http://www.samsung.com
KAZAKHSTAN	8-10-800-500-55-500 (GSM: 7799)	http://www.samsung.com
KYRGYZSTAN	00-800-500-55-500	http://www.samsung.com
MOLDOVA	0-800-614-40	http://www.samsung.com
MONGOLIA	+7-800-555-55-55	http://www.samsung.com
RUSSIA	8-800-555-55-55	http://www.samsung.com
TADJIKISTAN	8-10-800-500-55-500	http://www.samsung.com
UKRAINE	0-800-502-000	http://www.samsung.com/ua (Ukrainian) http://www.samsung.com/ua_ru (Russian)
UZBEKISTAN	8-10-800-500-55-500	http://www.samsung.com

ASIA PACIFIC		
AUSTRALIA	1300 362 603	http://www.samsung.com/au
CHINA	400-810-5858	http://www.samsung.com
HONG KONG	(852) 3698 4698	http://www.samsung.com/hk (Chinese) http://www.samsung.com/hk_en (English)
INDIA	1800 3000 8282 1800 266 8282	http://www.samsung.com/in
INDONESIA	0800-112-8888 (Toll Free) (021) 56997777	http://www.samsung.com/id

ASIA PACIFIC		
JAPAN	0120-327-527	http://www.samsung.com
MALAYSIA	1800-88-9999	http://www.samsung.com/my
NEW ZEALAND	0800 SAMSUNG (0800 726 786)	http://www.samsung.com/nz
PHILIPPINES	1-800-10-7267864 [PLDT] 1-800-8-7267864 [Globe landline and Mobile] 02-4222111 [Other landline]	http://www.samsung.com/ph
SINGAPORE	1800-SAMSUNG (726-7864)	http://www.samsung.com/sg
TAIWAN	0800-32-9999	http://www.samsung.com/tw
THAILAND	0-2689-3232, 1800-29-3232	http://www.samsung.com/th
VIETNAM	1800 588 889	http://www.samsung.com

MENA		
ALGERIA	0800 100 100	http://www.samsung.com/n_africa
BAHRAIN	8000-4726	http://www.samsung.com/ae (English) http://www.samsung.com/ae_ar (Arabic)
EGYPT	08000-726786	http://www.samsung.com
IRAN	021-8255	http://www.samsung.com
JORDAN	0800-22273 06 5777444	http://www.samsung.com/Levant (English)
KUWAIT	183-2255 (183-CALL)	http://www.samsung.com/ae (English) http://www.samsung.com/ae_ar (Arabic)
MOROCCO	080 100 2255	http://www.samsung.com
OMAN	800-SAMSUNG (726-7864)	http://www.samsung.com/ae (English) http://www.samsung.com/ae_ar (Arabic)
PAKISTAN	0800-Samsung (72678)	http://www.samsung.com/pk/

MENA		
QATAR	800-2255 (800-CALL)	http://www.samsung.com/ae (English) http://www.samsung.com/ae_ar (Arabic)
SAUDI ARABIA	920021230	http://www.samsung.com/sa
SYRIA	18252273	http://www.samsung.com/Levant (English)
TUNISIA	80-1000-12	http://www.samsung.com/n_africa
TURKEY	444 77 11	http://www.samsung.com
U.A.E	800-SAMSUNG (726-7864)	http://www.samsung.com

AFRICA		
BOTSWANA	8007260000	http://www.samsung.com
BURUNDI	200	http://www.samsung.com
CAMEROON	7095-0077	http://www.samsung.com/africa_fr
Cote D' Ivoire	8000 0077	http://www.samsung.com/africa_fr
DRC	499999	http://www.samsung.com
GHANA	0800-10077 0302-200077	http://www.samsung.com/africa_en
KENYA	0800 545 545	http://www.samsung.com
NAMIBIA	08 197 267 864	http://www.samsung.com
NIGERIA	0800-726-7864	http://www.samsung.com/africa_en
MOZAMBIQUE	847267864 / 827267864	http://www.samsung.com
RWANDA	9999	http://www.samsung.com
SENEGAL	800-00-0077	http://www.samsung.com/africa_fr
SOUTH AFRICA	0860 SAMSUNG (726 7864)	http://www.samsung.com
SUDAN	1969	http://www.samsung.com
TANZANIA	0685 88 99 00	http://www.samsung.com
UGANDA	0800 300 300	http://www.samsung.com
ZAMBIA	0211 350370	http://www.samsung.com

Odpovědnost za placenou službu (náklady pro zákazníky)



Je-li tato služba požadována, můžeme vám v následujících případech bez ohledu na záruku účtovat za návštěvu servisního technika poplatek.

Nejedná se o vadu výrobku.

Pokud je potřeba u monitoru provést čištění, nastavení, vysvětlení, opakovanou montáž atd.

- Pokud servisní technik poskytuje pokyny ohledně používání produktu nebo jednoduše nastavuje volby bez nutnosti demontáže výrobku.
- Je-li závada způsobena faktory vnějšího prostředí (internetem, anténou, signál kabelu atd.).
- Pokud dojde k opakované montáži výrobku nebo k dodatečnému připojení zařízení po první montáži zakoupeného výrobku.
- Pokud dojde k opakované montáži výrobku při přesunutí na jiné místo nebo do jiného domu.
- Pokud zákazník požaduje pokyny ohledně použití ve vztahu k výrobku jiné společnosti.
- Pokud zákazník požaduje pokyny ohledně použití sítě nebo programu jiné společnosti.
- Pokud zákazník požaduje instalaci softwaru a nastavení výrobku.
- Pokud servisní technik odstraňuje (čistí) nečistoty nebo cizí částice uvnitř výrobku.
- Pokud zákazník požaduje dodatečnou instalaci po zakoupení výrobku prostřednictvím televizního vysílání nebo online.

Pokud dojde k poškození výrobku vinou zákazníka.

Pokud dojde k poškození výrobku v důsledku nesprávné manipulace nebo opravy prováděné zákazníkem.

Pokud došlo k poškození výrobku v důsledku:

- vnějšího nárazu nebo pádu;
- použití zařízení nebo samostatně zakoupeného výrobku, který nemůže společnost Samsung specifikovat;
- opravy osobou, která není technikem externí servisní společnosti nebo partnerem společnosti Samsung Electronics Co., Ltd.;
- úprav nebo oprav výrobku zákazníkem;
- používání výrobku při nesprávném napětí nebo neschválené elektrické instalaci;
- nedodržení upozornění v uživatelské příručce;

jiného důvodu.

- Pokud dojde k poruše výrobku v důsledku přírodní katastrofy. (bouřka, požár, zemětřesení, povodně atd.)
 - Pokud dojde k opotřebení spotřebních součástí. (baterie, toner, zářivka, hlava, vibrační zařízení, lampa, filtr, páska atd.)
-  Pokud si zákazník vyžádá službu a výrobek nemá žádnou závadu, může mu být účtován servisní poplatek. Z tohoto důvodu si prosím nejprve přečtěte uživatelskou příručku.

Správná likvidace

Správná likvidace výrobku (Elektrický a elektronický odpad)



(Platí pro země s odděleným systémem sběru)

Toto označení na výrobku, jeho příslušenství nebo dokumentaci znamená, že výrobek a jeho elektronické příslušenství (například nabíječku, náhlavní sadu, USB kabel) je po skončení životnosti zakázáno likvidovat jako běžný komunální odpad. Možným negativním dopadům na životní prostředí nebo lidské zdraví způsobeným nekontrolovanou likvidací zabráníte oddělením zmíněných produktů od ostatních typů odpadu a jejich zodpovědnou recyklací za účelem udržitelného využívání druhotných surovin.

Uživatelé z řad domácností by si měli od prodejce, u něhož produkt zakoupili, nebo u příslušného městského úřadu vyžádat informace, kde a jak mohou tyto výrobky odevzdat k bezpečné ekologické recyklaci.

Podnikoví uživatelé by měli kontaktovat dodavatele a zkontrolovat všechny podmínky kupní smlouvy. Tento výrobek a jeho elektronické příslušenství nesmí být likvidován spolu s ostatním průmyslovým odpadem.

Terminologie

OSD (zobrazení na obrazovce)

Pomocí zobrazení na obrazovce (OSD) můžete konfigurovat nastavení na obrazovce a přizpůsobit kvalitu obrazu podle potřeby. Pomocí nabídek na obrazovce můžete měnit jas, barevný odstín, velikost obrazovky a mnoho dalších nastavení.

Gamma

Pomocí nabídky Gamma se nastavují stupně šedé, která na obrazovce znázorňuje střední tóny. Nastavení jasu vyjasní celou obrazovku, ale nastavení Gamma vyjasní pouze střední úroveň jasu.

Stupně šedé

Stupnice uvádí hodnoty barevné intenzity, které zobrazují změny barvy od tmavších po světlejší oblasti na obrazovce. Změny jasu obrazovky jsou vyjádřeny variacemi černé a bílé a stupně šedi vyplňují střední oblasti mezi černou a bílou. Při změně stupňů šedé prostřednictvím nastavení Gamma se změní úroveň středního jasu na obrazovce.

Rychlost snímání

Rychlost snímání, neboli rychlost obnovení, udává frekvenci obnovení obrazovky. Data obrazovky se přenášejí při obnovení pro zobrazení obrazu, ačkoli obnovení je pro pouhé oko neviditelné. Počet procesů obnovení obrazovky se nazývá rychlost snímání a měří se v Hz. Rychlost snímání 60 Hz znamená, že se obrazovka obnoví 60krát za sekundu. Rychlost snímání obrazovky závisí na výkonu grafických karet počítače a monitoru.

Horizontální frekvence

Znaky a obrázky zobrazené na obrazovce monitoru se skládají z mnoha bodů (pixelů). Pixely jsou převáděny do horizontálních řádků, které jsou poté vertikálně uspořádány tak, aby vytvořily obrázek. Horizontální frekvence se měří v kHz a představuje počet horizontálních řádků za sekundu převedených a zobrazených na obrazovce monitoru. Horizontální frekvence 85 znamená, že horizontální řádky, které tvoří obrázek, jsou přeneseny 85 000krát za sekundu a horizontální frekvence je uvedena v 85kHz.

Vertikální frekvence

Jeden obrázek je tvořen mnoha horizontálními řádky. Vertikální frekvence se měří v Hz a představuje počet obrázků, které lze vytvořit za sekundu na základě těchto horizontálních řádků. Vertikální frekvence 60 znamená, že je obrázek přenesen 60krát za sekundu. Vertikální frekvence je rovněž označována jako „obnovovací frekvence“ a ovlivňuje blikání monitoru.

Rozlišení

Rozlišením se rozumí počet horizontálních a vertikálních pixelů, které tvoří obrazovku. Rozlišení představuje míru detailnosti zobrazení.

Vyšší rozlišení zobrazuje více informací na obrazovce a je vhodné pro současné provádění více úkolů.

Např: rozlišení 1920 x 1080 obsahuje 1920 horizontálních bodů (horizontální rozlišení) a 1080 vertikálních bodů (vertikální rozlišení).

Např: rozlišení 1920 x 1200 obsahuje 1920 horizontálních bodů (horizontální rozlišení) a 1200 vertikálních bodů (vertikální rozlišení).

Plug & Play

Funkce Plug & Play umožňuje automatickou výměnu informací mezi monitorem a počítačem a tím i vytvoření prostředí pro optimální zobrazení.

Monitor používá ke komunikaci s funkcí Plug & Play rozhraní VESA DDC (jedná se o mezinárodní standard).

B

Barevný tón *57*

Bezpečnostní opatření *10*

C

Copyright *7*

Č

Čas opakování klávesy *68*

Čas zobrazení *61*

Časovač vypnutí *65*

Části *21*

Červená *54*

Čištění *8*

F

Funkce PowerSaver *89*

G

Gamma *58*

H

Hrubý *52*

I

INFORMACE *71*

Instalace *25*

J

Jas *40*

Jazyk *59*

Jemná *53*

K

Kontaktujte SAMSUNG WORLD WIDE *93*

Kontrast *41*

Kontrola obsahu balení *19*

M

MagicRotation *77*

Modrá *56*

MultiScreen *75*

O

Obecn *85*

Obnovit *63*

Odpovědnost za placenou službu náklady pro zákazníky *99*

Ostrost *42*

Otázky a odpovědi *83*

P

Požadavky před kontaktováním zákaznického střediska společnosti Samsung *80*

Průhlednost *62*

Před připojením *29*

Připojení a používání počítače *30*

R

Režim P-CAV *67*

Rozpoznávání zdroje *69*

S

SAMSUNG MAGIC Angle *45*

SAMSUNG MAGIC Bright *43*

SAMSUNG MAGIC Upscale *47*

Správná likvidace *101*

Správná pozice při používání výrobku *18*

T

Tabulka Standardní režimy signálu *90*

Terminologie *102*

U

Uživatelsky nastavitelná klávesa *70*

Ú

Úspora energie Eco *64*

V

Velikost obrazu *48*

Z

Zapnout za *66*

Zelená *55*