

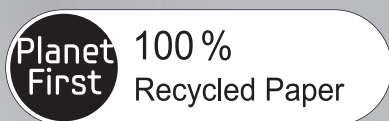

Refrigerator user manual



This manual is made with 100 % recycled paper.

English

imagine the possibilities

Thank you for purchasing a Samsung product.
To receive a more complete service,
please register your product at
www.samsung.com/register

Free Standing Appliance



safety information

SAFETY INFORMATION



- Before operating the appliance, please read this manual thoroughly and retain it for your reference.



- Because these following operating instructions cover various models, the characteristics of your refrigerator may differ slightly from those described in this manual.

CAUTION/WARNING SYMBOLS USED



Indicates that a danger of death or serious injury exists.



Indicates that a risk of personal injury or material damage exists.

OTHER SYMBOLS USED



Represents something you must NOT do.



Represents something you must NOT disassemble.



Represents something you must NOT touch.



Represents something you must follow.



Indicates that you must disconnect the power plug from the socket.



Represents a ground is needed to prevent electric shock.



It is recommended that this symbol be handled by service man.

These warning signs are here to prevent injury to you and others.

Please follow them explicitly. After reading this section, keep it in a safe place for future reference.

CE Notice

This product has been determined to be in compliance with the Low Voltage Directive (2006/95/EC), the Electromagnetic Compatibility Directive (2004/108/EC), RoHS Directive (2011/65/EU), Commission Delegated Regulation (EU) No 1060/2010 and the Eco-Design Directive(2009/125/EC) implemented by Regulation (EC) No 643/2009 of the European Union. (For products sold in

European Countries only)

- This refrigerator must be properly installed and located in accordance with the manual before it is used.
- Use this appliance only for its intended purpose as described in this instruction manual.
- We strongly recommend that any servicing be performed by a qualified individual.
- R600a or R134a can be used as a refrigerant. Check the compressor label on the rear of the appliance and the rating label inside the fridge to see which refrigerant is used for the refrigerator.



- In case of R600a refrigerant, this gas is natural gas with high environmental compatibility that is, however, also combustible. When transporting and installing the appliance, care should be taken to ensure that no parts of the refrigerating circuit are damaged.
- Refrigerant squirting out of the

pipes could ignite or cause an eye injury. If a leak is detected, avoid any naked flames or potential sources of ignition and air the room in which the appliance is standing for several minutes.



- In order to avoid the creation of a flammable gas-air mixture if a leak in the refrigerating circuit occurs, the size of the room in which the appliance may be sited depends on the amount of refrigerant used.
- Never start up an appliance showing any signs of damage. If in doubt, consult your dealer.
- The room must be 1 m³ in size for every 8 g of R600a refrigerant inside the appliance.
- The amount of refrigerant in your particular appliance is shown on the identification plate inside the appliance.
- Please dispose of the packaging material for this product in an environmentally friendly manner.
- This appliance is not intended for use by persons (including children) with

safety information _03

reduced physical, sensory or mental capabilities, or lack of experience and knowledge, unless they have been given supervision or instruction concerning use of the appliance by a person responsible for their safety.

- Children should be supervised to ensure that they do not play with the appliance.

SEVERE WARNING SIGNS



- Do not install the refrigerator in a damp place or place where it may come in contact with water.
- Deteriorated insulation of electrical parts may cause an electric shock or fire.
- Do not place this refrigerator in direct sunlight or expose to the heat from stoves, room heaters or other appliance.
- Do not plug several appliances into the same power socket. The refrigerator should always be plugged into its own individual electrical which has a voltage rating that matched the rating plate.

- This provides the best performance and also prevents overloading house wiring circuits, which could cause a fire hazard from overheated wires.
- Make sure that the power plug is not squashed or damaged by the back of the refrigerator.
- Do not bend the power cord excessively or place heavy articles on it.
- This constitutes a fire hazard.
- Have the power cord repaired or replaced immediately by the manufacturer or its service agent if power cord has become frayed or damaged.
- Do not use a cord that shows cracks or abrasion damage along its length or at either end.
- If the power cord is damaged, have it replaced immediately by the manufacturer or its service agent.
- When moving the refrigerator, be careful not to roll over or damage the power cord.
- Do not insert the power plug with wet hands.
- Unplug the refrigerator before cleaning and making repairs.
- Do not use a wet or damp

- cloth when cleaning the plug.
- Remove any foreign matter or dust from the power plug pins.
 - Otherwise there is a risk of fire.
 - If the refrigerator is disconnected from the power supply, you should wait for at least ten minutes before plugging it back.
 - If the wall socket is loose, do not insert the power plug.
 - There is a risk of electric shock or fire.
 - The appliance must be positioned so that the plug is accessible after installation.



- The refrigerator must be grounded.
- You must ground the refrigerator to prevent any power leakages or electric shocks caused by current leakage from the refrigerator.
-  • Never use gas pipes, telephone lines or other potential lightening rods as ground.
- Improper use of the ground plug can result in electric shock.
- Do not disassemble or repair the

refrigerator by yourself.

- You run risk of causing a fire, malfunction and/or personal injury.
- If you smell pharmaceutical or smoke, pull out power plug immediately and contact your Samsung electronics service center.
- Keep ventilation opening in the appliance enclosure or mounting structure clear of obstruction.
- Do not use mechanical devices or any other means to accelerate the defrosting process, other than those recommended by the manufacturer.
- Do not damage the refrigerant circuit.
- Do not place or use electrical appliance inside the refrigerator/freezer, unless they are of a type recommended by the manufacturer.
- Before changing the interior light, unplug the appliance from the power supply.
- If you experience difficulty when changing the light, contact your service center.
- The appliance is not intended for use by persons

- (including children) with reduced physical, sensory or mental capabilities, or lack of experience and knowledge, unless they have been given supervision or instruction concerning use of the appliance by a person responsible for their safety.
- Children should be supervised to ensure that they do not play with the appliance.
 - Do not let children hang on the door. If not, a serious injury may occur.
 - Do not touch the inside walls of the freezer or products stored in the freezer with wet hands.
 - This may cause frostbite.
 - If the refrigerator is not to be used for a long period of time, pull out the power plug.
 - Deterioration in the power cord insulation may cause fire.
 - Do not store articles on the top of the appliance.
 - When you open or close the door, the articles may fall and cause personal injury and/or material damage.

CAUTION SIGNS



- This product is intended only for the storage of food in a domestic environment.
- Manufacturer's recommended storage times and expiry dates of frozen foods should be adhered to. Refer to relevant instructions
- Bottles should be stored tightly together so that they do not fall out.
- Do not place carbonated or fizzy drinks in the freezer compartment
- Do not overfill the refrigerator with food.
 - When you open the door, an item may fall out and cause personal injury or material damage.
- Do not put bottles or glass containers in the freezer.
 - When the contents freeze, the glass may break and cause personal injury.
- Do not spray inflammable gas near the refrigerator.
 - There is a risk of explosion or fire.
- Do not directly spray water inside or outside the

refrigerator.

- There is a risk of fire or electric shock.
- Do not store volatile or flammable substances in the refrigerator.
- The storage of benzene, thinner, alcohol, ether, LP gas and other such products may cause explosions.
- If you have a long vacation planned, it is advisable to empty the appliance or use the vacation function.
- Do not store pharmaceuticals products, scientific materials or temperature-sensitive products in the refrigerator.
- Products that require strict temperature controls must not be stored in the refrigerator.
- Do not put a container filled with water on the refrigerator.
- If spilled, there is a risk of fire or electric shock.
- Do not apply strong shock or excessive force onto the surface of glass.
- Broken glass may result in a personal injury and/or property damage.

CAUTION SIGNS FOR CLEANING



- Never put fingers or other objects into the dispenser hole and ice chute.
- It may cause personal injury or material damage.
- Do not use a wet or damp cloth when cleaning the plug, remove any foreign material or dust from the power plug pins.
- Otherwise there is a risk of fire.

WARNING SIGNS FOR DISPOSAL

- When disposing of this or other refrigerators, remove the door/door seals, door latch so that small children or animals cannot become trapped inside.
- Leave the shelves in place so that children may not easily climb inside.
- R600a or R134a is used as a refrigerant. Check the compressor label on the rear of the appliance or the rating label inside the fridge to see which refrigerant is used for your refrigerator. When this

safety information _07

product contains flammable gas (Refrigerant R600a) contact your local authority in regard to safe disposal of this product.

- Cyclopentane is used as a insulation blowing gas. The gases in insulation material require special disposal procedure. Please contact your local authorities in regard to the environmentally safe disposal of this product. Ensure that none of the pipes on the back of the appliances are damaged prior to disposal. The pipes shall be broke in the open space.



- In the event of a power failure, call the local office of your Electricity Company and ask how long it is going to last.
- Most power failures that are corrected within an hour or two will not affect your refrigerator temperatures. However, you should minimize the number of door openings while the power is off.
- Should the power failure last more than 2 hours, remove all ice in the Ice Bucket.
- Should the power failure last

08_ safety information

more than 24 hours, remove all frozen food.

For doors or lids fitted with locks and keys, the keys be kept out of the reach of children and not in the vicinity of the refrigerating appliance, in order to prevent children from being locked inside.

ADDITIONAL TIPS FOR PROPER USAGE



- Allow the appliance to stand for 2 hours after installation.
- To get best performance of product,
 - Do not place foods too closely in front of the vents at the rear of the appliance as it can obstruct free air circulation in the freezer compartment.
 - Wrap the food up properly or place it in airtight containers before put it into the fridge freezer
 - Do not put any newly introduced food for freezing near to already frozen food.
- There is no need to disconnect the refrigerator from the power supply if you will be away for

less than three weeks. But, remove all the food if you are going away for the three weeks or more. Unplug the refrigerator and clean it, rinse and dry.

- The appliance might not operate consistently (possibility of defrosting of contents or temperature becoming too warm in the frozen food compartment) when sited for an extended period of time below the cold end of the range of temperatures for which the refrigerating appliance is designed.
- Do not store food which goes bad easily at low temperature, such as bananas, melons.
- Place the ice tray at the originally provided position by manufacturer in order to achieve optimal ice-freezing.
- Your appliance is frost free, which means there is no need to manually defrost your appliance, as this will be carried out automatically.
- Temperature rising during the defrost can comply with ISO requirement. But If you want to prevent an undue rise in the

temperature of the frozen food while defrosting the appliance, please wrap the frozen food in several layers of paper such as newspaper.

- Any increase in temperature of frozen food during defrosting can shorten its storage life.
- Contains fluorinated greenhouse gases covered by the Kyoto Protocol.
- Foam blown with fluorinated greenhouse gases.

**Foam blown additive:
Perfluorohexane Global
Warming Potential (GWP) =
9000**

SAVING ENERGY TIPS

- Install the appliance in a cool, dry room with adequate ventilation. Ensure that it is not exposed to direct sunlight and never put it near a direct source of heat (radiator, for example).
- Never block any vents or grilles on the appliance.
- Allow warm food to cool down before placing it in the appliance.
- Put frozen food in the

refrigerator to thaw.
You can then use the low temperatures of the frozen products to cool food in the refrigerator.

- Do not keep the door of the appliance open for too long when putting food in or taking food out.

The shorter time for which the door is open, the less ice will form in the freezer.

- Clean the rear of the refrigerator regularly. Dust increases energy consumption.
- Do not set temperature colder than necessary.

- Ensure sufficient air exhaust at the refrigerator base and at the back wall of the refrigerator.

Do not cover air vent openings.

- Allow clearance to the right, left, back and top when installing. This will help reduce power consumption and keep your energy bills lower.

contents

SETTING UP YOUR SIDE-BY-SIDE REFRIGERATOR	11
OPERATING THE SAMSUNG SIDE-BY-SIDE REFRIGERATOR	18
TROUBLESHOOTING	24

setting up your side-by-side refrigerator

GETTING READY TO INSTALL THE REFRIGERATOR

Congratulations on the purchase of your Samsung Side-By-Side Refrigerator. We hope you will enjoy the many state-of-the-art features and efficiencies that this new appliance has to offer.

Selecting the best location for the refrigerator

- Select a location with easy access to the water supply.
- Select a location without direct exposure to sunlight.
- Select a location with level (or nearly level) flooring.
- Select a location with enough space for the refrigerator doors to open easily.
- Allow sufficient space to the right, left, back and top for air circulation.
- If your refrigerator is not level, the internal cooling system may not work correctly.
- Refer to drawing and dimensions below for overall space required for use.
- Please ensure that appliance can be moved freely in the event of maintenance & service.

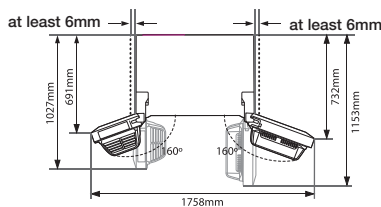
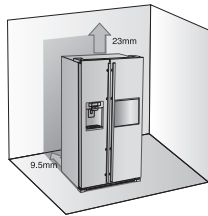

When moving your refrigerator

To prevent floor damage be sure the front levelling

legs are in the up position (above the floor). Refer to 'Levelling the refrigerator' in the manual(at page 15).

To protect the finish of the flooring, place the protection sheet such as packing carton under the refrigerator.

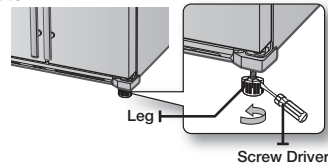

CAUTION When installing, servicing or cleaning behind the refrigerator, be sure to pull the unit straight out and push back in straight after finishing.

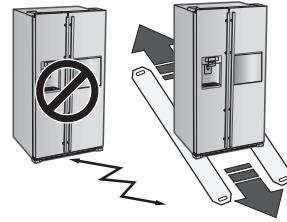

First things first! Make sure that you can easily move your refrigerator to its final location by measuring doorways (both width and height), thresholds, ceilings, stairways, etc. The following chart details the exact height and depth.

		Model	RS61*
Dimension (mm)	Width	Without Door	908
		With Door	912
Depth		Only Cabinet	600
		Without Handle	718
Height		Without Door	1745
		With Door	1780

- Allow clearance to the right, left, back and top when installing. This will help reduce power consumption and keep your energy bills lower.
- Do not install the refrigerator where the temperature can drop below 10°C.
- Make sure you disconnect the water supply line BEFORE removing the freezer door. See the next section on "Separating the Water Line" to avoid damage.

USING THE ICE MAKER

To Remove the Ice Bucket

- Hold the handle as shown in figure 1.
- Slightly pull up the bottom part.
- Take out the ice bucket slowly.

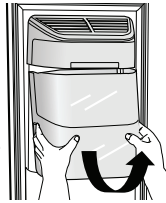

Figure 1

To Refit The Ice Bucket

- Assemble it in the reverse order of disassembly.
- Push the bucket in firmly until you hear a clicking sound.
- When the bucket does not fit into its place, turn the gear handle on its back by 90 degrees and reinstall it again as shown in figure 2.

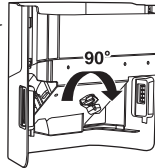
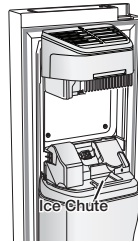

Figure 2

Normal Operation

- Any sounds you hear when the ice maker dumps ice into the bucket are part of normal operation.
- Not dispensing ice for long periods may cause ice clumps in the ice bucket. Remove the remaining ice and empty the bucket.
- When ice does not come out, check for any ice stuck in the chute and remove it.
- The first batch of ice cubes may be small due to air in the pipe after connection, any air will be purged during normal use.



- When ICE OFF blinks on the display panel, reinsert the bucket and/or make sure it's installed properly.

- When the door is open, the Ice and water dispenser do not work.
- If you close the door hard, it may cause water spilling over the ice maker.
- To prevent dropping the ice bucket, use both hands when removing it.
- To prevent injury, be sure to clean up any ice or water that may have dropped on the floor.
- Do not let the children hang on the ice dispenser or on the bucket. They may get hurt.
- Be sure not to put your hand or any object into the ice chute. It may cause personal injury or damage mechanical parts.

12_setting up

SETTING UP THE REFRIGERATOR DOORS

If your entrance won't allow the refrigerator to pass easily through it, you can remove the doors.

Removing the Front Leg Cover

First, open both the freezer and refrigerator doors, and then take off the front leg cover by turning the three screws counter-clockwise.

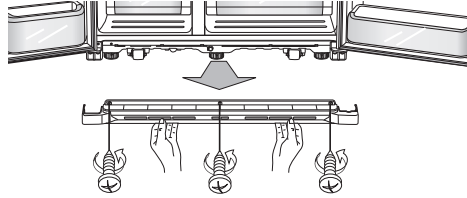

Separating the Water Supply Line from the Refrigerator

1. Remove two water lines (gray one is for ice and the other one is for water) by pressing the coupler (1) and pulling the water line (2) away.

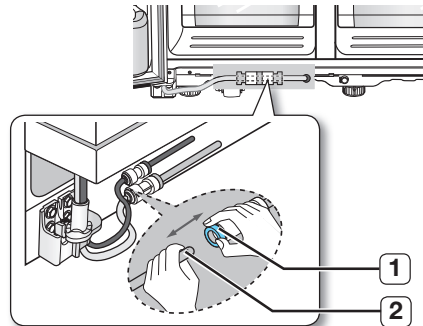

- Be careful that the water tube match same color.

Reattaching the Water Supply Line

1. The Water Line must be fully inserted to the center of transparent coupler to prevent water leakage from the dispenser.

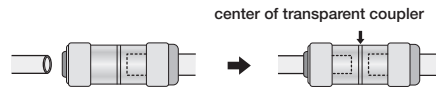

2. Insert the 2 clips in the install pack and check that each clip holds the line firmly.

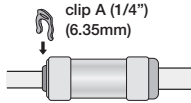

Do not cut the water line. Gently separate it from the coupler.

Removing the freezer door

A few things to mention first.

- Make sure that you lift the door straight up so the hinges are not bent or broken.
 - Be careful not to pinch the water tubing and wire harness on the door.
 - Place doors on a protected surface to prevent scratching or damage.
1. With the Freezer door closed, remove the upper hinge cover **1** using a screwdriver, and then disconnect the wires by gently pulling them apart **2**.

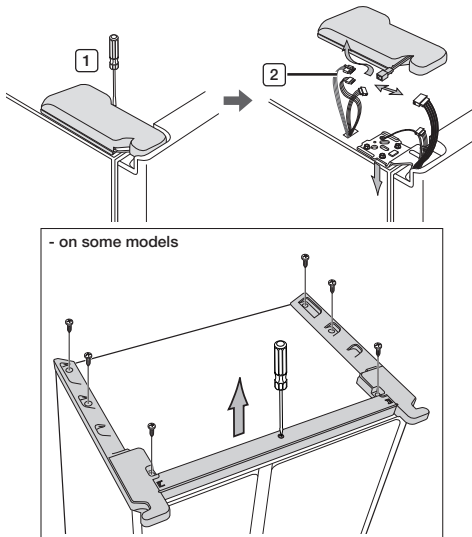

2. Remove hinge screws **3** and the ground screw **4** by turning counter-clockwise, and take off the upper hinge **5**. Be careful that the door does not fall on you as you are removing it.

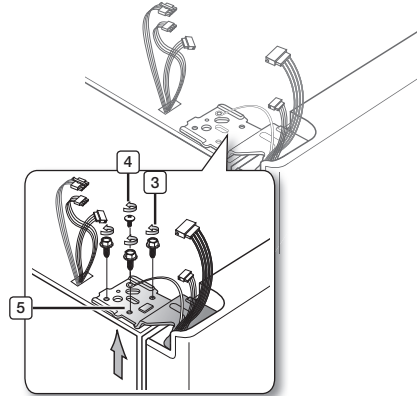

Be careful not to miss the parts of refrigerator. When disassembling the hinge, please make sure the earth wire is not broken or disconnected.

3. Next, remove the door from the lower hinge **6** by carefully lifting the door straight up **7**.

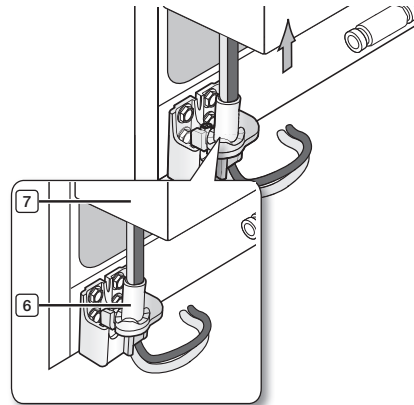

Be careful not to pinch the water tubing and wire harness on the door.

4. Remove the lower hinge **8** from the bracket **9** by gently lifting the lower hinge upwards.

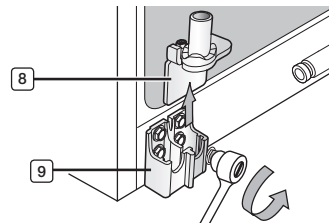

setting up _13

Reattaching the freezer doors

 To reattach the freezer doors, assemble parts in reverse order

Removing the Fridge Door

1. With the door closed, remove the upper hinge cover **1** using a screwdriver.

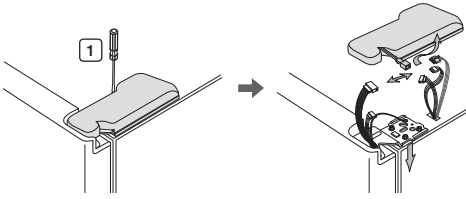

2. Remove hinge screws **2** and the ground screw **3** by turning counter-clockwise, and take off the upper hinge **4**. Be careful that the door does not fall on you as you are removing it.

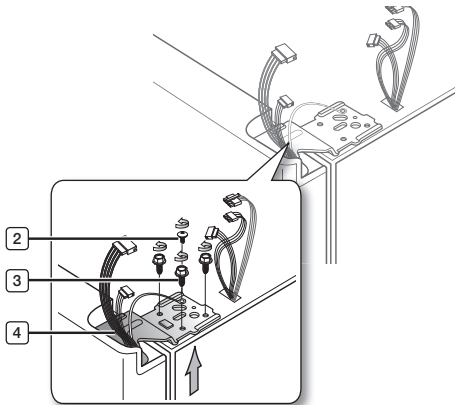

 Be careful not to miss the parts of refrigerator.

3. Remove the door from the lower hinge **5** by lifting the door straight up **6**.

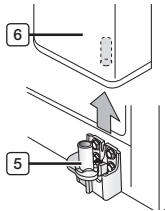

4. Remove the lower hinge **7** from the bracket **8** by gently lifting the lower hinge upwards.

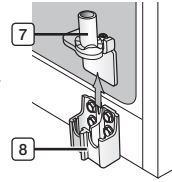

Reattaching the Fridge door

 To reattach the fridge doors, assemble parts in reverse order.

LEVELLING THE REFRIGERATOR

Now that the doors are back on the refrigerator, you want to make sure the refrigerator is level so that you can make final adjustments. If the refrigerator is not level, it will not be possible to get the doors perfectly even.

 The front of the refrigerator is also adjustable.

Before levelling the refrigerator, remove the front leg cover

Open both the freezer and fridge doors, and then take off the front leg cover by turning the three screws counter-clockwise.

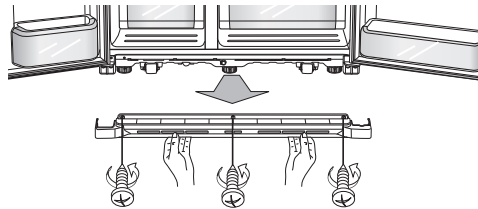



When the Freezer door is lower than the fridge

Insert a flat-blade screwdriver into a slot on the Leg, turn it clockwise or counter clockwise to level the freezer.

When the Freezer door is higher than the fridge

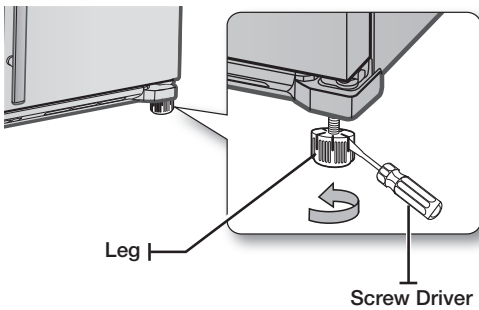
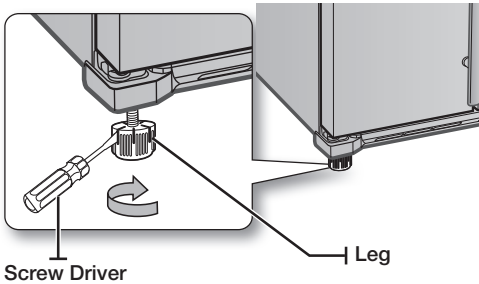
Insert a flat-blade screwdriver into a slot on the Leg, turn it clockwise or counter clockwise to level the fridge.



 Refer to the next section for the best way to make very minor adjustments to the doors.

MAKING MINOR ADJUSTMENTS TO THE DOORS

Remember, a levelling refrigerator is necessary for getting the doors perfectly even. If you need help, review the previous section on levelling the refrigerator.

When the door of the freezer is higher than the fridge

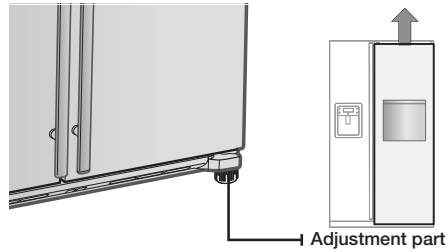

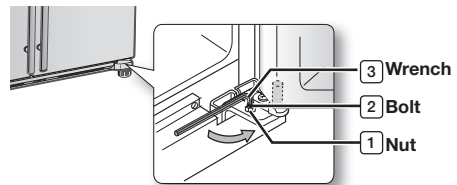

In the case of the process to correct the imbalance is the same. Open the doors and adjust them, one at a time, as follows:

1. Unscrew the nut **1** from the lower hinge until it reaches the upper end of the bolt **2**.



 When you release the nut **1**, make sure that you use the Allen wrench provided **3** to loosen the bolt **2** in a counter-clockwise direction. You should then be able to unscrew the nut **1** with your fingers.

2. Adjust the height difference between the doors by turning the bolt **2** clockwise  or counter clockwise .

 When you turn clockwise , the door will move up.

3. After adjusting the doors, turn the nut **1** clockwise  until it reaches the lower end of the bolt, then tighten the bolt again with the wrench **3** to fix the nut in place **1**.

 If you do not secure the nut firmly, the bolt may release.

CHECKING THE WATER DISPENSER LINE

A water dispenser is just one of the helpful features on your new Samsung refrigerator. To help promote better health, the Samsung water filter removes unwanted particles from your water. However, it does not sterilize or destroy microorganisms. You will need to purchase a water purifying system to do that.

In order for the icemaker to operate properly, water pressure of 138 ~862 kPa is required. Under normal conditions, a 170 cc paper cup can be filled in 10 seconds.

If the refrigerator is installed in an area with low water pressure (below 138 kPa), you can install a booster pump to compensate for the low pressure.

Make sure the water storage tank inside the refrigerator is properly filled. To do this, press the water dispenser lever until the water runs from the water outlet.

 Water Line installation Kits are included with unit. You can find it in freezer(or fridge) drawer.

Parts for water line Installation

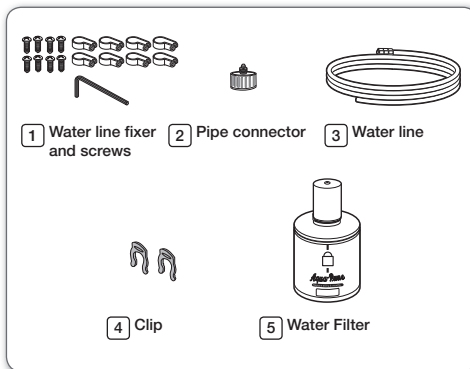

Connecting to the water supply line

1. First, shut off the main water supply line.
2. Locate the nearest cold, drinking water line.
3. Follow the Water Line Installation Instructions in the installation kit.

CAUTION

The water line must be connected to the cold water pipe.
If it is connected to the hot water pipe, it may cause the purifier to malfunction.

16_setting up

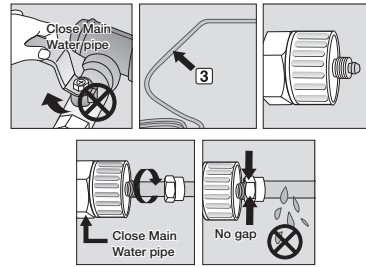



4. After connecting the water supply to the water filter, turn your main water supply back on and Dispense about 3L to clear and prime the water filter.

INSTALLING THE WATER DISPENSER LINE

Connecting the water line to the refrigerator

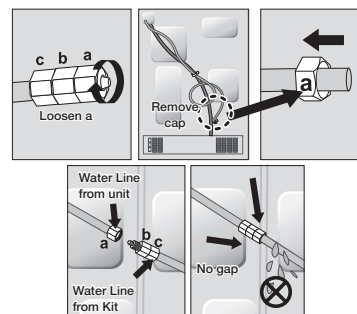
1. Remove the cap from water line on the unit and insert compression nut to the water line on the unit after disassembling from provided water line.
2. Connect both water line from the unit and water line in the kit
3. Tighten the compression nut onto the compression fitting. Be careful no gap between two items.
4. Turn water on and check for any leakage.



 Only connect the water line to a drinkable water source.

If you have to repair or disassemble the water line, cut off 6.5mm of the plastic tubing to make sure you get a snug, leak-free connection.

 Before being used, the leakage in these **CAUTION** places should be examined

- Samsung Warranty does not cover WATER LINE INSTALLATION.
- It'll be done at customer's charge unless the retail price includes installation cost.
- Please contact Plumber or Authorized Installer for the installation if needed.
- If Water leakage occurs due to improper installation, Please contact installer.

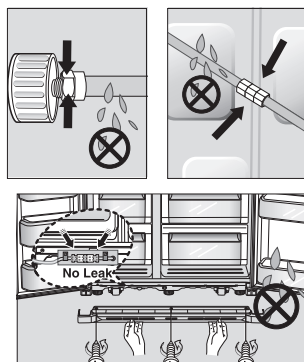

Removing any residual matter inside the water supply line after installing filter.

1. Turn ON the main water supply.
2. Press the Water button and push the dispenser pad.
3. Run water through the dispenser until the water runs clear (approx. 3L). This will clean the water supply system and remove air from the lines.
4. Additional flushing may be required in some households.
5. Open the refrigerator door and make sure there are no water leaks coming from the water filter.

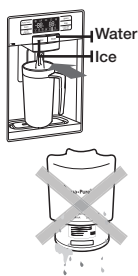

 A newly installed water filter cartridge may cause water to briefly spurt from the water dispenser. This is due to air getting into the line. It should pose no problem to operation.

operating the SAMSUNG side-by-side refrigerator

OPERATING THE REFRIGERATOR

Using the Control Panel / Digital Display

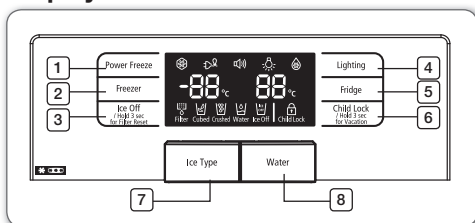

<p>1 Power Freeze Button</p>	<p>Speeds up the time needed to freeze products in the freezer. This can be helpful if you need to quickly freeze items that spoil easily or if the temperature in the freezer has warmed dramatically (For example, if the door was left open). This Function must be activated before putting large stuff in freezer compartment at least 20 hours before.</p>
<p>2 Freezer Button</p>	<p>Press the Freezer button to set the freezer to your desired temperature. You can set the temperature between -15°C and -23°C.</p>
<p>3 Ice Off Button</p>	<p>Press the Ice Off button to turn the ice making function off. When Ice Off blinks on the display panel, reinsert the bucket and/or make sure it's installed properly. When you change the filter, press and hold this button for 3 seconds to reset the filter schedule.</p>
<p>4 Lighting Button</p>	<p>Press the Lighting button for the dispenser LED lamp to stay on.</p>
<p>5 Fridge Button</p>	<p>Press the Fridge button to set the fridge to your desired temperature. You can set temperature between 1°C ~ 7°C and Power cool. Power cool will be on the display after 1°C</p>
<p>6 Child Lock Button</p>	<p>By pressing this button, all buttons will be locked. The Ice Type button and the dispenser pad will not work either. To cancel this function, press this button again. If you are going on vacation or business trip or you do not need to use the refrigerator, press and hold this button for 3 seconds. The temperature in the fridge will be around 15°C and the freezer will work normally.</p>
<p>7 Ice Type Button</p>	<p>Press the Ice Type button to choose cubed or crushed ice.</p>
<p>8 Water Button</p>	<p>Press the Water button for water.</p>

18_operating

USING THE DIGITAL DISPLAY

“Freezer Temp.” indicates the current Freezer temperature.

“Fridge Temp.” indicates the current Fridge temperature.

When not in use the Display will turn off, this is normal.

POWER FREEZE

This icon will light up when you activate the “Power Freeze” feature. “Power Freeze” is great for times when you need a lot of ice. When you have enough, just press the button again to cancel the “Power Freeze” mode.

 When you use this function the energy consumption of the refrigerator will increase. Remember to turn it off when you don't need it and return the freezer to your original temperature setting.

VACATION

This icon will light up when you activate the “Vacation” feature.

If you are going on vacation or business trip or you do not need to use the refrigerator, press and hold the Child Lock button for 3 seconds. The temperature in the fridge will be around 15°C and the freezer will work normally. The refrigerator section should be emptied.

ALARM

This icon will light up all the time. The door alarm will sound if any door is open for more than 2 minutes. (Also alarm icon blinking) The beeping and blinking stops when you close the door. If you need to turn off the Alarm function, press the Lighting and Fridge buttons for 3 seconds at the same time.

LIGHTING

This icon will light up when you activate the “Lighting” feature. In this case, the dispenser light (under the display) will be on constantly. If you would like the dispenser light to come on only when using the dispenser, turn the “Lighting” feature off.

POWER COOL

This icon will light up when you activate the “Power Cool” feature.

For a quick fridge cool down, use “Power Cool”.

If you select “Power Cool”, the inside temperature of the Fridge will decrease for about two and a half hours.

FILTER INDICATOR

When the filter indicator light changes to red, it is time to change the filter. Typically this happens about every 6 months.

The filter Indicator will be Blue when you initially insert the water filter.

The filter Indicator will be purple when you have used your water filter for 5 months.

The filter Indicator will be Red when you have used your water filter for 6 months.

After removing the old water filter and installing a new one (see page 23 for instructions on how to do this), reset the indicator status light by pressing the Ice Off button for about 3 seconds.

CUBED ICE , CRUSHED ICE

Enjoy cubed or crushed ice by selecting your preference from the digital control panel. The ice type light indicates the type of ice that is currently chosen.

WATER

This icon will light up when you activate the “Water” feature.

ICE OFF

This icon will light up when you activate the “Ice Off” feature. In this case, the ice will not be produced. When Ice Off blinks on the display panel, reinsert the bucket and/or make sure it's installed properly.

CHILD LOCK

This icon will light up when you activate the Child Lock function by pressing Child Lock button.

Press this button again to reactivate. Use this function to prevent children from tampering with temperature and filter settings.

Canceling Exhibition Mode

CAUTION In case of Exhibition Mode, It seems working but doesn't make cool air. To cancel this mode, press the Power Freeze and Freezer buttons at the same time for 8 seconds until “Ding-dong” sounds.

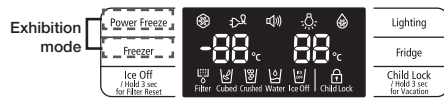

CONTROLLING THE TEMPERATURE

Basic Temperature of Freezer and Fridge

The basic and recommended temperature of Freezer and Fridge compartments are $-19^{\circ}\text{C}/3^{\circ}\text{C}$.

If the temperature of Freezer and Fridge compartments are too high or low, adjust the temperature manually.

Controlling the Freezer temperature

The freezer temperature can be set between -15°C and -23°C to suit your particular needs. Press the **Freezer** button repeatedly until the desired temperature is shown in the temperature display. Keep in mind that foods like ice cream may melt at -16°C .

The temperature display will move sequentially from -15°C and -23°C. When the display reaches -15°C, it will begin again at -23°C.

Five seconds after the new temperature is set the display will again show the actual current freezer temperature. However, this number will change as the Freezer adjusts to the new temperature.

Controlling the Fridge temperature

The refrigerator temperature can be set between 7°C and 1°C to suit your particular needs. Press the **Fridge** button repeatedly until the desired temperature is shown in the temperature display.

The temperature control process for the Fridge works just like the Freezer process.

Press the **Fridge** button to set your desired temperature. After a few seconds, the Fridge will begin tracking towards the newly set temperature. This will be reflected in the digital display.

The temperature of the freezer or the refrigerator may rise from opening the doors too frequently, or if a large amount of warm or hot food is placed in either side.

This may cause the digital display to blink. Once the freezer and refrigerator return to their normal set temperatures the blinking will stop.

If the blinking continues, you may need to “reset” the refrigerator. Try unplugging the appliance, wait about 10 minutes and then plug back in.

USING THE ICE AND COLD WATER DISPENSER

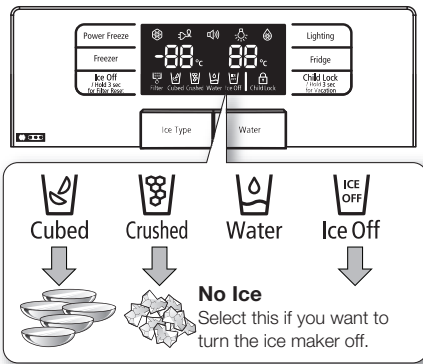

When Ice Off blinks on the display panel, reinsert the bucket and/or make sure it's installed properly.

20_operating

Using the Water Dispenser

Press the Water button. Place your cup the water outlet and push gently against the dispenser pad. Make sure the glass is in line with the dispenser to prevent the water from splashing out.

To get cooler water

- The dispensed water is cool, not icy cold
- When you want colder water with ice, dispense ice to your drink glass first before filling it with water to prevent water from splashing out.

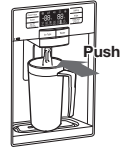

Using the Ice Dispenser

Press the Ice Type button to select the type of ice you want.

Place your cup the ice outlet and push gently against the dispenser pad. Make sure the glass is in line with the dispenser to prevent the ice from bouncing out.

When Cubed Ice is selected after using the Crushed Ice feature, a small amount of residual crushed ice might be produced.



- Do not put your fingers, hands or any other unsuitable objects in the chute or ice-maker bucket.
- It may result in personal injury or material damage.
- Use only the ice maker provided with the refrigerator.
- The water supply to this refrigerator must only be installed/connected by a suitably qualified person and connect to a potable water supply only.
- In order to operate the ice maker properly, water pressure of 138 ~ 862 kPa is required.

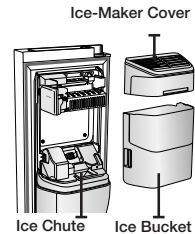



- If you have a long vacation or business trip and won't use water or ice dispensers, close the water valve.

- Otherwise, water leakage may occur.
- When you have not used the Ice maker for a while, or you have opened the Freezer door frequently, the Ice may stick together. If this has occurred, empty the ice container or break up the ice with a wood kitchen tool.
- Do not use sharp items such as knives or forks.
- When the bucket is removed, there may still be some residual ice in the ice maker that will be produced.

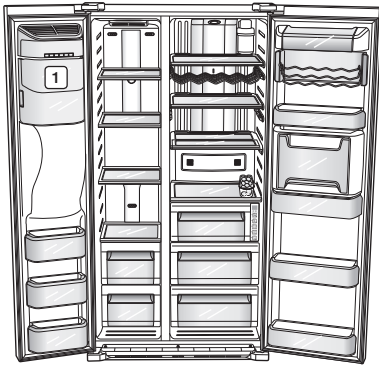

For more space, you can store food with Guard FRE-UPP instead of the ice bucket (1). If you remove the ice bucket, ICE OFF will blink on the display panel.

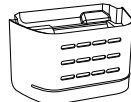

GUARD FRE-UPP
(Optional)



To get more space, you can remove the freezer upper and lower drawers since it does not affect thermal and mechanical characteristics. But, put the "Shelf Fre Bottom" on the bottom of the freezer compartment. A declared storage volume of frozen food storage compartment is calculated with the drawer(s) removed.

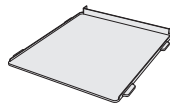

SHELF FRE-BOTTOM
(Optional)



The door guards in the freezer of this model are the two star sections except the top guard, so the temperature in two star sections are slightly higher than other freezer compartment.

USING THE COOLSELECT ZONE™ DRAWER (OPTIONAL)

The CoolSelect Zone™ Drawer is designed to make your busy life just a little bit easier.

Soft Freeze

When "Soft Freeze" is selected on the CoolSelect Zone™ Drawer, the temperature on the drawer digital panel displays -5°C, regardless of the overall temperature setting of the refrigerator. This feature helps keep meat and fish fresh for longer.

Chill

When "Chill" is selected, the temperature of the CoolSelect Zone™ Drawer is kept at -1°C, regardless of the overall temperature setting of the refrigerator. This feature also helps keep meat or fish fresh for longer.

Thaw

When "Thaw" is selected, warm and cold air is alternately blown into the CoolSelect Zone™ Drawer. Depending on the weight of the frozen food, you can select a 4 hrs, 6 hrs, 10 hrs, and 12 hrs thawing time.

When "Thaw" ends, food is in a half-frozen state, making it easy to cut for cooking. In addition, when "Thaw" ends, the CoolSelect Zone™ Drawer returns to the original "Chill" condition. To cancel this function mid-cycle, just press any button besides Thaw.

Here are the approximate thawing times of meat and fish by weight (and based on a 25.4mm (1in.) thickness). This chart represents the total weight of food in the CoolSelect Zone™ Drawer.

THAW TIME	WEIGHT
4hours	363g (0.8lb)
6hours	590g (1.3lb)
10hours	771g (1.7lb)
12hours	1000g (2.2lb)





Quick Cool

You can use the "Quick Cool" operation with the CoolSelect Zone™ Drawer to quickly cool 1~3 canned beverages in about an hour. When the "Quick Cool" process ends, the CoolSelect Zone™ Drawer automatically returns to the previously set temperature.

To cancel this operation, press the Quick Cool button again and the CoolSelect Zone™ Drawer returns to the previously set temperature.

Cool

When "Cool" is selected, the temperature in the CoolSelect Zone™ Drawer will be the same as the overall temperature setting of the refrigerator. The drawer digital panel shows the same temperature as that of the refrigerator display panel. Since the "Cool" function mimics the refrigerator temperature, you have extra general storage space.

-  Depending on the size and thickness of the meat or fish, thawing times may vary.
-  When "Thaw" is in operation, any items that you do not want affected should be moved out of the drawer.

REMOVING THE FREEZER/FRIDGE ACCESSORIES

Cleaning and rearranging the interior of the freezer is a snap.

1. Shelves (Freezer/Fridge)

Remove the shelf by pulling the shelf out to the hole point as shown at the right figure. And then remove it by turning and lifting it up.

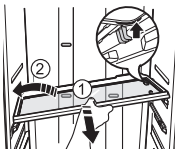

2. DOOR BIN

Remove the Door Bin by holding the door bin with both hands and then gently lift it up.

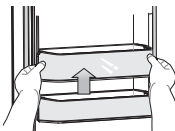

3. DRAWER

Remove the Drawer by pulling it out and slightly lifting it up.

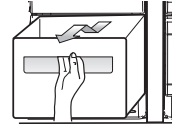

4. Ice Bucket (Freezer)

Remove the Icemaker Bucket by lifting up and pulling it out slowly.



- Grip the handle as shown in the figure
- Lift the low part slightly
- Take the ice bucket out slowly

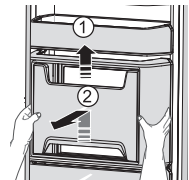

5. Beverage Station (Fridge) (optional)

- Lift up the upper bin at the top of the fridge and pull it out.
- After pressing the cover wrapped with both hands, remove the beverage station cover by pulling toward up.



-  Do not use excessive force when removing the cover. Otherwise, the cover may break and cause injury.
-  Before removing any accessories, make sure that no food is in the way. When possible, remove the food altogether to reduce the risk of accidents.
-  To get the best energy efficiency of this product, please leave all selves, drawers and baskets on their original position like as illustration in page (21)

CLEANING THE REFRIGERATOR

 Do not use benzene, thinner, or Clorox, **WARNING** Chloride for cleaning.

They may damage the surface of the appliance and may cause a fire.

 Do not spray the refrigerator with water while it is plugged in, as it may cause an electric shock. Do not clean the refrigerator with benzene, thinner or car detergent for risk of fire.

CHANGING THE INTERIOR LIGHTS

Changing the LED Type Lighting

 Do not disassemble or replace the LED type CAUTION Lighting.

To change the LED Type Lighting contact Samsung service center or your authorized Samsung dealer.

CHANGING THE WATER FILTER

 To reduce risk of water damage to your WARNING property DO NOT use generic brands of water filters in your SAMSUNG Refrigerator.

USE ONLY SAMSUNG BRAND WATER FILTERS.

SAMSUNG will not be legally responsible for any damage, including, but not limited to property damage caused by water leakage from use of a generic water filter.

SAMSUNG Refrigerators are designed to work ONLY WITH SAMSUNG Water Filter.

The “Filter Indicator” light lets you know when it is time to change your water filter cartridge.

To give you preparation time to get a new filter, the red light will come on just before the capacity of the current filter runs out. Changing the filter on time provides you with the freshest, cleanest water from your fridge.

-  1. Remove the water filter from the box and put a month indicator sticker on the filter as shown. Place a sticker on the filter that dates six months in the future. For example, if you are replacing the water filter in March, put the “SEP” (September) sticker on the filter to remind you to replace in September. Normal filter life is about every 6 months.

2. Remove the new filter’s protective cap and remove the old filter.
3. Position and insert the new filter into the filter housing. Slowly turn the water filter clockwise to align with the printing mark on the cover, locking the filter in position. Make sure to align the water filter label mark with the center of cover filter printing as illustrated. Remember, do not over-tighten.

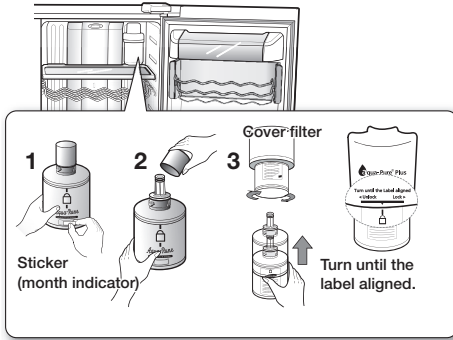

4. Once you have completed this process, hold the Ice Off button simultaneously for 3 seconds to reset the filter schedule.

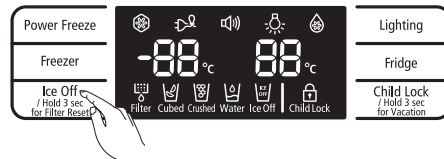

5. Lastly, run about 3L of water through water dispenser and throw away. Make sure that water flows clearly again before drinking.
6. See installing the water filter instructions page 16.

A newly installed water filter cartridge may cause water to briefly spurt from the water dispenser. This is due to air getting into the line. It should pose no problem to operation.

Ordering replacement filters

To order more water filter cartridges, contact your authorized Samsung dealer.

USING THE DOORS

The refrigerator doors are equipped with a door opening and closing feature that ensures that the doors close all the way and are securely sealed.

After opening beyond a certain point, the door will “catch” and remain open. When the door is ajar ahead of the catch that allows it to stay open, it will close automatically.

troubleshooting

PROBLEM	SOLUTION
The refrigerator does not work at all or it does not chill sufficiently.	<ul style="list-style-type: none"> • Check that the power plug is properly connected. • Is the temperature control on the display panel set to the correct temperature? Try setting it to a lower temperature. • Is the refrigerator in direct sunlight or located too near a heat source? • Is the back of the refrigerator too close to the wall and therefore keeping air from circulating?
The food in the fridge is frozen.	<ul style="list-style-type: none"> • Is the temperature control on the display panel set to the correct temperature? Try setting it to a warmer temperature. • Is the temperature in the room very low? • Did you store the food with a high water content in the coldest part of the fridge? Try moving those items into the body of the fridge instead of keeping them in the CoolSelect Zone™ drawer.
You hear unusual noises or sounds.	<ul style="list-style-type: none"> • Check that the refrigerator is level and stable. • Is the back of the refrigerator too close to the wall and therefore keeping air from circulating? • Was anything dropped behind or under the refrigerator? • A “ticking” sound is heard from inside the refrigerator. This is normal and occurs because various accessories are contracting or expanding in relation to the temperature of the refrigerator interior.
The front corners of the appliance are hot and condensation is occurring.	<ul style="list-style-type: none"> • Some heat is normal as anti-condensators are installed in the front corners of the refrigerator to prevent condensation. • Is the refrigerator door ajar? Condensation can occur when you leave the door open for a long time. • Water condensation in the drawer may occur when storing vegetables and it will be removed naturally as time passes.
Ice is not dispensing.	<ul style="list-style-type: none"> • Did you wait for 12 hours after installation of the water supply line before making ice? • Is the water line connected and the shut-off valve open? • Did you manually stop the ice making function? Make sure Ice Type is set to Cubed or Crushed. • Is there any ice blocked within the ice maker bucket? • Is the freezer temperature too warm? Try setting the freezer temperature lower.
You can hear water bubbling in the refrigerator.	<ul style="list-style-type: none"> • This is normal. The bubbling comes from the refrigerant coolant liquid circulating through the refrigerator.
There is a bad smell in the refrigerator.	<ul style="list-style-type: none"> • Has a food item spoiled? • Make sure that strong smelling food (for example, fish) is wrapped so that it is airtight. • Clean out your freezer periodically and throw away any spoiled or suspect food.
Frost forms on the walls of the freezer.	<ul style="list-style-type: none"> • Is the air vent blocked? Remove any obstructions so air can circulate freely. • Allow sufficient space between the foods stored for efficient air circulation. • Is the freezer door closed properly?
Water dispenser is not functioning.	<ul style="list-style-type: none"> • Is the water line connected and the shut-off valve open? • Has the water supply line tubing been crushed or kinked? Make sure the tubing is free and clear of any obstruction. • Is the water tank frozen because the refrigerator temperature is too low? Try selecting a warmer setting on the main display panel.

memo

Ambient Room Temperature Limits

This fridge/freezer is designed to operate in ambient temperatures specified by its temperature class marked on the rating plate.

Class	Symbol	Ambient Temperature range(°C)
Extended Temperate	SN	+10 to +32
Temperate	N	+16 to +32
Subtropical	ST	+16 to +38
Tropical	T	+16 to +43



Internal temperatures may be affected by such factors as the location of the fridge/freezer, ambient temperature and the frequency with which you open the door. Adjust the temperature as required to compensate for these factors.

English



Correct Disposal of This Product (Waste Electrical & Electronic Equipment)

(Applicable in countries with separate collection systems)

This marking on the product, accessories or literature indicates that the product and its electronic accessories (e.g. charger, headset, USB cable) should not be disposed of with other household waste at the end of their working life. To prevent possible harm to the environment or human health from uncontrolled waste disposal, please separate these items from other types of waste and recycle them responsibly to promote the sustainable reuse of material resources.

Household users should contact either the retailer where they purchased this product, or their local government office, for details of where and how they can take these items for environmentally safe recycling.

Business users should contact their supplier and check the terms and conditions of the purchase contract. This product and its electronic accessories should not be mixed with other commercial wastes for disposal.



Lodówka

instrukcja obsługi

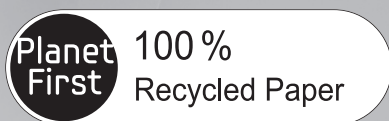

Niniejsza instrukcja została wydrukowana w całości na papierze makulaturowym.

POLAND

wyobraź sobie nieograniczone
możliwości

Dziękujemy za zakupienie produktu firmy Samsung.
Aby móc korzystać z pełnych możliwości serwisowych,
prosimy o zarejestrowanie urządzenia na stronie
www.samsung.com/register

Urządzenie wolno stojące



instrukcje bezpieczeństwa

INSTRUKCJE BEZPIECZEŃSTWA



- Przed przystąpieniem do eksploatacji tego urządzenia, należy dokładnie zapoznać się z niniejszą instrukcją obsługi i zachować ją na wypadek korzystania z niej w przyszłości.



- Ponieważ niniejsza instrukcja obsługi dotyczy różnych modeli lodówek, niektóre dane dotyczące Twojego urządzenia mogą się nieznacznie różnić od tych opisanych w instrukcji.

UŻYWANE SYMBOLE UWAGA/OSTRZEŻENIE



Wskazuje na istnienie zagrożenia śmiercią lub ryzyko odniesienia poważnych obrażeń.



Wskazuje na ryzyko odniesienia obrażeń ciała lub ryzyko uszkodzenia urządzenia.

INNE UŻYWANE SYMBOLE



Wskazuje czynność, której NIE WOLNO wykonywać.



Wskazuje element, którego NIE WOLNO demontować.



Wskazuje element, którego NIE WOLNO dotykać.



Wskazuje na bezwzględną konieczność przestrzegania zaleceń z instrukcji.



Wskazuje, że należy odłączyć wtyczkę od gniazda zasilania.



Wskazuje na konieczność uziemienia, aby zapobiec porażeniu prądem.



Zaleca się, aby czynność oznaczona tym symbolem była wykonana przez obsługę punktu serwisowego.

Te symbole ostrzegawcze mają na celu ochronę użytkownika i inne osoby przed ryzykiem urazu.

Należy ich kategorycznie przestrzegać.

Po zapoznaniu się z tymi informacjami, należy je zachować w bezpiecznym miejscu na wypadek konieczności skorzystania z nich w przyszłości.

Oznaczenie CE

Produkt został uznany za zgodny z dyrektywą niskonapięciową (2006/95/WE), dyrektywą dotyczącą kompatybilności elektromagnetycznej (2004/108/WE), dyrektywą ograniczającą stosowanie substancji

niebezpiecznych (2011/65/UE), Rozporządzeniem delegowanym Komisji (UE) nr 1060/2010 oraz dyrektywą dotyczącą ekoprojektu (2009/125/WE) i rozporządzeniem wykonawczym Komisji UE (WE) nr 643/2009. (Dotyczy wyłącznie produktów dostępnych w sprzedaży w krajach europejskich).

- Przed rozpoczęciem eksploatacji, lodówka musi być odpowiednio ustawiona i zainstalowana, zgodnie z dostarczoną instrukcją.
- Niniejsze urządzenie, należy wykorzystywać wyłącznie do celów, dla których zostało ono zaprojektowane i które zostały opisane w niniejszej instrukcji obsługi.
- Wszelkiego typu naprawy powinny być dokonywane tylko przez wykwalifikowany personel serwisowy.
- W zależności od typu urządzenia, jako czynnik chłodniczy może być użyty gaz R600a lub R134a. Aby dowiedzieć się, który czynnik chłodzący został zastosowany w tej lodówce, należy sprawdzić etykietę sprężarki, znajdującą się z tyłu urządzenia i tabliczkę znamionową znajdującą się wewnątrz lodówki.



- Jeżeli używany jest czynnik chłodniczy R600a, jest to naturalny gaz o dużym stopniu biodegradacji,

palny. Podczas transportu lub w trakcie instalowania urządzenia, należy zachować szczególną ostrożność, aby nie uszkodzić żadnego elementu obiegu chłodzącego.

- Gaz wyciekający z układu chłodniczego może wybuchnąć, zapalić się lub spowodować uraz oczu. Jeśli zostanie wykryty wyciek gazu, należy unikać kontaktu z ogniem i przedmiotami mogącymi spowodować wybuch. Należy przewietrzyć przez kilka minut pomieszczenie, w którym znajduje się urządzenie.



OSTRZEŻENIE

- Aby uniknąć utworzenia się mieszanki zapalnej gazu z powietrzem w przypadku wycieku gazu z układu chłodniczego, należy ustawić urządzenie w pomieszczeniu wystarczająco dużym, aby jego powierzchnia była dostosowana do ilości stosowanego czynnika chłodzącego.
- Nigdy nie należy uruchamiać urządzenia noszącego znaki uszkodzenia. W przypadku wątpliwości, należy skontaktować się ze sprzedawcą.
- Pomieszczenie, w którym będzie stała lodówka musi mieć powierzchnię 1 m³ dla każdego

- 8 g gazu chłodzącego R600a zastosowanego w urządzeniu.
- Ilość czynnika chłodzącego użytego w Twojej lodówce jest podana na tabliczce znamionowej znajdującej się wewnątrz chłodziarki.
 - Opakowania urządzenia należy usunąć w sposób zgodny z przepisami dotyczącymi ochrony środowiska naturalnego.
 - Osoby o ograniczonej sprawności fizycznej, sensorycznej lub umysłowej, bądź o niedostatecznym doświadczeniu i wiedzy (np. dzieci) nie powinny korzystać z urządzenia bez nadzoru lub przeszkolenia w zakresie obsługi przez inną osobę odpowiedzialną za ich bezpieczeństwo.
 - Nie wolno dopuścić, by dzieci bawiły się urządzeniem.

SZCZEGÓLNIIE WAŻNE OSTRZEŻENIA



OSTRZEŻENIE

- Nie należy ustawiać lodówki w wilgotnym miejscu lub w miejscach, w których istnieje ryzyko kontaktu z wodą.
- Uszkodzona izolacja części elektrycznych może spowodować pożar lub porażenie prądem.
- Nie należy ustawiać lodówki w bezpośrednim zasięgu promieni słonecznych lub w pobliżu kucharek, grzejników lub innych

- urządzeń emitujących ciepło.
- Nie należy podłączać kilku urządzeń do tego samego gniazdka zasilania. Lodówka jako jedyna powinna być podłączona do gniazda elektrycznego o napięciu znamionowym odpowiadającemu wartości wskazanej na tabliczce znamionowej.
- Zapewnia to najlepsze warunki pracy urządzenia oraz zapobiega przeciążeniu obwodu elektrycznego, które mogłoby spowodować przegrzanie przewodów i pożar.
- Należy sprawdzić, czy wtyczka nie jest zbyt dociśnięta, zmiażdżona lub uszkodzona przez tył lodówki.
- Nie należy nadmiernie zaginać przewodu zasilającego lub ustawiać na nim ciężkich przedmiotów.
- Stwarza to ryzyko pożaru.
- Jeśli przewód zasilający został w jakikolwiek sposób uszkodzony, należy zwrócić się do sprzedawcy lub technika punktu serwisowego w celu naprawienia przewodu lub jego wymiany.
- Nie należy używać popękanego lub przetartego wzdłuż lub na końcówkach przewodu.
- Jeśli przewód zasilający został uszkodzony, należy go natychmiast wymienić kontaktując się ze sprzedawcą

lub wykwalifikowanym agentem serwisowym.

- Przesuwając lodówkę, należy uważać, aby nie przemieszczać jej po przewodzie zasilającym i aby go nie uszkodzić.
- Nie należy podłączać wtyczki zasilającej mokrymi rękami.
- Przed czyszczeniem lub naprawieniem urządzenia, zawsze należy odłączyć je od źródła zasilania.
- Do czyszczenia wtyczki zasilającej, nie należy używać mokrej lub wilgotnej ściereki.
- Należy usuwać kurz lub zanieczyszczenia znajdujące się na bolcach wtyczki zasilającej.
- Nieprzestrzeganie zalecenia może doprowadzić do ryzyka pożaru.
- Jeśli chłodziarka została odłączona od źródła zasilania, należy odczekać przynajmniej pięć minut przed ponownym podłączeniem jej do prądu.
- Jeśli gniazdo zasilające jest luźno zamocowane, nie należy podłączać do niego wtyczki zasilającej.
- Istnieje ryzyko porażenia elektrycznego lub pożaru.
- Należy tak ustawić urządzenie, by po jego instalacji był swobodny dostęp do wtyczki zasilającej.



- Lodówka musi być uziemiona.

- Należy uziemić lodówkę, aby zapobiec upływowi prądu z urządzenia i uniknąć porażenia prądem.



- Nigdy nie należy używać rur gazowych, linii telefonicznych lub instalacji piorunochronów jako uziemienia dla lodówki.
- Niewłaściwe użycie wtyczki uziemienia może doprowadzić do porażenia prądem.
- Nie należy samodzielnie demontować lub naprawiać lodówki.
- Grozi to ryzykiem pożaru, nieprawidłową pracą urządzenia i/ lub ryzykiem odniesienia obrażeń.
- Jeśli urządzenia wydziela dziwny zapach lub dym, należy natychmiast wyciągnąć wtyczkę z gniazda zasilającego i skontaktować się z autoryzowanym serwisem firmy Samsung.
- Nie należy zasłaniać otworów wentylacyjnych i elementów montażowych urządzenia.
- Nie należy używać żadnych urządzeń, ani żadnych innych środków przyspieszających proces rozmrażania, od tych zalecanych przez producenta.
- Nie należy uszkodzić obwodu układu chłodniczego.
- Nie należy wkładać lub używać wewnątrz lodówki żadnych urządzeń elektrycznych chyba, że

są to urządzenia zalecane przez producenta.

- Przed wymianą żarówki oświetlenia wewnętrznego, należy odłączyć urządzenie od zasilania.
- W przypadku trudności z wymianą żarówki, należy skontaktować się z centrum serwisowym.
- Urządzenie nie jest przeznaczone do użycia przez osoby (również dzieci) ze zmniejszonymi zdolnościami fizycznymi, czuciowymi lub umysłowymi lub osoby, które nie mają doświadczenia i wiedzy chyba, że będą znajdować się pod nadzorem lub zostaną poinstruowani odnośnie obsługi urządzenia przez osoby odpowiedzialne za ich bezpieczeństwo.
- Dzieci należy pilnować, aby nie używały urządzenia do zabawy.
- Nie należy pozwalać dzieciom “wieszać” się na drzwiach. istnieje ryzyko poważnych obrażeń w razie nieprzestrzegania zalecenia.
- Nie należy dotykać wewnętrznych ścianek zamrażarki lub produktów w niej przechowywanych mokrymi rękoma.
- Może to przyczynić się do odmrożenia rąk.
- Jeśli urządzenie nie będzie używane przez dłuższy okres czasu, należy wyłączyć je i wyciągnąć wtyczkę z gniazda zasilania.
- Uszkodzenie w izolacji kabla

zasilającego może spowodować pożar.

- Nie należy ustawiać żadnych przedmiotów na lodówce.
- Podczas otwierania drzwi chłodziarki, mogą one spaść i zranić kogoś i/lub doprowadzić do uszkodzenia urządzenia.

OSTRZEŻENIA



- Ten produkt jest przeznaczony tylko do przechowywania produktów spożywczych w gospodarstwie domowym.
- Należy przestrzegać zaleceń producenta dotyczących czasu przechowywania i dat przydatności zamrożonej żywności. Patrz odpowiednie zalecenia.
- Butelki należy przechowywać ustawione ściśle koło siebie, tak aby nie wypadły.
- Nie należy wkładać do zamrażarki napojów gazowanych lub musujących
- Nie należy przepelniać lodówki produktami spożywczymi.
- Otwarcie drzwi lodówki, może spowodować wypadnięcie produktu i doprowadzić do obrażeń lub uszkodzenia urządzenia.
- Nie należy wkładać butelek lub szklanych pojemników do zamrażarki.

- Podczas procesu zamrażania zawartości, szkło może pęknąć i doprowadzić do zranienia.
- Nie należy rozpylać łatwopalnych gazów w pobliżu lodówki.
- Istnieje ryzyko spowodowania wybuchu lub pożaru.
- Nie należy bezpośrednio rozpylać wody we wnętrzu urządzenia lub na lodówkę z zewnątrz.
- Może to doprowadzić do powstania pożaru lub porażenia prądem.
- Nie należy przechowywać w lodówce substancji lotnych lub łatwopalnych.
- Przechowywanie benzenu, rozpuszczalnika, alkoholu, eteru, gazów pod niskim ciśnieniem lub innych produktów tego typu może doprowadzić do wybuchu.
- Jeśli planuje się długie wakacje i lodówka nie będzie używana przez dłuższy czas, zalecamy jej opróżnienie lub skorzystanie z funkcji wakacyjnej.
- Nie należy przechowywać w lodówce produktów farmaceutycznych, materiałów do zastosowań naukowych lub innych produktów wrażliwych na zmiany temperatury.
- Nie należy przechowywać w lodówce produktów, które wymagają ścisłej kontroli temperatury.
- Nie należy umieszczać na lodówce zbiornika wypełnionego wodą.
- Rozlanie wody z takiego zbiornika

może doprowadzić do pożaru lub porażenia prądem.

- Nie należy silnie uderzać w szklaną powierzchnię ani wywierać na nią nadmiernego nacisku.
- Stłuczone szkło może spowodować obrażenia ciała i/lub szkody materialne.

OSTRZEŻENIA DOTYCZĄCE CZYSZCZENIA LODÓWKI



- Nigdy nie należy wkładać palców lub innych przedmiotów do otworu dystrybutora wody lub kostkarki do lodu.
- Może to doprowadzić do obrażeń lub uszkodzenia urządzenia.
- Nie należy używać mokrej lub wilgotnej ścierki do czyszczenia wtyczki zasilającej. należy usunąć wszystkie zanieczyszczenia i kurz z bolców suchą ścierką.
- Nieprzestrzeganie zalecenia może doprowadzić do pożaru.

OSTRZEŻENIA DOTYCZĄCE PRAWIDŁOWEGO USUWANIA URZĄDZENIA

- Przed usunięciem każdej lodówki, należy zdjąć drzwi, uszczelki drzwi i rączki, uchwyty do drzwi, aby zapobiec zagrożeniu zamknięcia się dzieci lub zwierząt w wewnątrz urządzenia.
- Należy pozostawić półki na

miejscu, aby uniemożliwić wchodzenie dzieci do wnętrza urządzenia.

- W zależności od typu lodówki, jako czynnik chłodniczy może być użyty gaz R600a lub R134a. Aby dowiedzieć się, który czynnik zastosowano w urządzeniu, należy sprawdzić etykietę sprężarki, znajdującą się na tylnej ściance urządzenia lub tabliczkę znamionową znajdującą się wewnątrz chłodziarki. Jeśli produkt zawiera łatwopalny gaz (czynnik chłodzący R600a), należy skontaktować się z lokalnym urzędem miasta lub gminy, aby uzyskać informacje dotyczące sposobu właściwego usunięcia urządzenia.
- Cyklopentan, używany do izolacji jest gazem wybuchowym. Gazy w materiale izolacyjnym wymagają specjalnej procedury usunięcia. należy skontaktować się z lokalnym urzędem w celu uzyskania informacji dotyczących sposobu usunięcia produktu zgodnego z przepisami ochrony środowiska. Należy się także upewnić, czy kanały układu chłodniczego znajdujące się z tyłu urządzenia przeznaczonego do usunięcia nie zostały uszkodzone. Kanały powinno się niszczyć na otwartej przestrzeni.



- W przypadku wystąpienia

08_instrukcje bezpieczeństwa

awarii zasilania należy skontaktować się z lokalnym biurem dostawcy energii i dowiedzieć się, jak długo potrwa awaria.

- Większość awarii zasilania jest usuwana w ciągu maks. dwóch godzin, co nie ma negatywnego wpływu na temperatury w lodówce. W czasie przerwy w dostawie energii należy jednak jak najrzadziej otwierać lodówkę.
- Jeśli awaria będzie trwać dłużej niż 2 godziny, należy opróżnić pojemnik na lód.
- Jeśli awaria będzie trwać dłużej niż 24 godziny, należy wyjąć z lodówki wszystkie zamrożone produkty.

W przypadku lodówek wyposażonych w opcję zamykania drzwi na kluczyk zaleca się, aby klucze nie były przechowywane w pobliżu urządzenia. Umieszczając klucze poza zasięgiem dzieci, ogranicza się ryzyko zamknięcia dziecka wewnątrz urządzenia.

DODATKOWE WSKAZÓWKI DOTYCZĄCE WŁAŚCIWEGO UŻYWANIA URZĄDZENIA



- Po dokonaniu instalacji należy pozostawić urządzenie bez włączania na dwie godziny.
- Aby zapewnić najlepsze warunki dla przechowywanych produktów spożywczych,

- Nie należy zastawiać produktami spożywczymi otworów wentylacyjnych, znajdujących się w tylnej części urządzenia. Mogą one być przeszkodą w wolnej cyrkulacji powietrza w przedziale zamrażarki.
- Produkty spożywcze przed włożeniem do zamrażarki należy dobrze zapakować lub zamknąć w szczelnych pojemnikach.
- Nie należy umieszczać produktów przeznaczonych do zamrożenia blisko produktów już zamrożonych.
- Jeśli chłodziarka nie będzie używana przez okres krótszy niż trzy tygodnie, nie trzeba jej odłączać od źródła zasilania. jednak należy usunąć z lodówki wszystkie produkty spożywcze, jeżeli lodówka nie będzie używana przez okres trzech tygodni lub dłuższy. Należy wtedy odłączyć lodówkę od gniazda zasilania, wyczyścić, wytrzeć na mokro i wysuszyć.
- Urządzenie może pracować nieregularnie (ewentualne rozmrożenie zawartości lub ewentualny wzrost temperatury w zamrażarce), jeśli zostanie umieszczone przez dłuższy czas w środowisku, gdzie temperatura otoczenia przekracza dopuszczalny limit, dla którego urządzenie zostało zaprojektowane.
- Nie należy przechowywać w lodówce produktów nieodpornych na niskie temperatury, takich jak banany czy melony.
- Należy włożyć tacę na lód na przewidziane przez producenta miejsce, aby zapewnić optymalne zdolności zamrażania lodu.
- Twoja lodówka jest urządzeniem bezszronowym, co oznacza, że nie ma potrzeby manualnego rozmrażania urządzenia. Lodówka usuwa szron automatycznie.
- Wzrost temperatury w lodówce podczas rozmrażania jest procesem zgodnym z zaleceniami ISO. Jednakże, jeśli chce się zapobiec niepożądanemu wzrostowi temperatury zamrożonych produktów spożywczych, należy je owinąć w kilka warstw papieru, np. gazetę.
- Każdy wzrost temperatury zamrożonych produktów spożywczych podczas procesu rozmrażania może skrócić czas przechowywania tych produktów.
- Lodówka zawiera fluorowane gazy cieplarniane ujęte w protokole z Kioto
- Pianka wybucha z fluorowanymi gazami cieplarnianymi.

**Domieszka pianki spieniającej:
Perfluoroheksan Potencjał
tworzenia efektu cieplarnianego
(GwP) = 9000**

instrukcje bezpieczeństwa _09

Wskazówki dotyczące oszczędności energii

- Należy ustawić urządzenie w chłodnym, suchym, dobrze przewietrzanym pomieszczeniu. Należy upewnić się, czy nie znajduje się ono w bezpośrednim zasięgu promieni słonecznych i nigdy, nie należy ustawiać go w pobliżu źródła ciepła (na przykład, grzejników).
- Nigdy, nie należy zastawiać otworów wlotu i wylotu powietrza urządzenia.
- Należy gorące potrawy i napoje ochłodzić przed włożeniem do urządzenia.
- Mrożonki przeznaczone do rozmrożenia, należy włożyć do chłodziarki. Niska temperatura mrozonek przyczyni się jeszcze do oziębienia produktów spożywczych w nim przechowywanych.
- Nie należy otwierać drzwi na zbyt długi okres czasu. Im krócej otwarte są drzwi urządzenia, tym mniej szronu i lodu zbierze się na ściankach zamrażarki.
- Regularnie usuwaj zanieczyszczenia z tylnej części lodówki. Kurz zwiększa zużycie energii.
- Nie ustawiaj temperatury niższej niż to konieczne.
- Upewnij się, że odpływ powietrza u podstawy i z tyłu lodówki jest wystarczający. Nie należy przykrywać otworów wentylacyjnych.
- Upewnij się, że podczas montażu dostępna jest odpowiednia ilość miejsca od góry, z tyłu, z prawej i lewej strony. Pomoże to zredukować zużycie energii i obniży rachunki za prąd.

spis treści

USTAWIENIE LODÓWKI SIDE-BY-SIDE	11
OBSŁUGA LODÓWKI SIDE-BYSIDE SAMSUNG	18
ROZWIĄZYWANIE PROBLEMÓW	24

ustawienie lodówki side-by-side

PRZYGOTOWANIE LODÓWKI DO INSTALACJI

Gratulujemy Państwu zakupu lodówki side-by-side firmy Samsung! Mamy nadzieję, że wiele wyjątkowych funkcji, jakie oferuje to nowe urządzenie, jak również jego znakomita efektywność pracy, dadzą Państwu pełną satysfakcję.

Wybór najlepszego miejsca dla lodówki

- Należy wybrać miejsce z łatwym dostępem do instalacji wodnej.
- Należy wybrać miejsce poza bezpośrednim zasięgiem promieni słonecznych.
- Należy wybrać miejsce o płaskiej, wypoziomowanej (lub prawie wypoziomowanej) powierzchni.
- Należy wybrać miejsce o wystarczająco dużej przestrzeni, aby drzwi lodówki mogły się łatwo otwierać.
- Pozostaw wolne miejsce dla cyrkulacji powietrza: z prawej, lewej strony, z tyłu oraz od góry urządzenia.
 - Jeśli lodówka nie zostanie wypoziomowana, jej system chłodzenia może nie pracować poprawnie.
 - Całkowita przestrzeń wymagana do obsługi lodówki. Patrz poniżej rysunki i wymiary.
- Należy zapewnić, aby urządzenie można było łatwo wyjąć na wypadek potrzeby konserwacji lub serwisu.

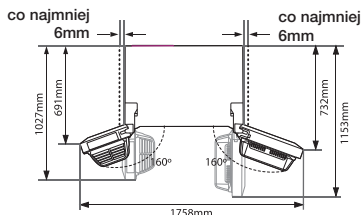
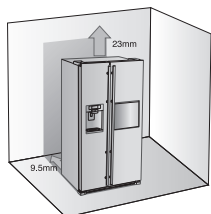

Przestawianie lodówki

Aby uniknąć uszkodzenia podłogi, należy sprawdzić, czy przednie nogi poziomujące znajdują się w pozycji podniesionej (powyżej podłogi). Patrz "Poziomowanie lodówki" w instrukcji obsługi (na stronie 15).

Aby chronić podłogę, umieść pod chłodziarką np. karton opakunkowy.

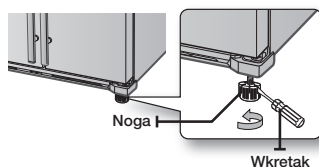

UWAGA W czasie instalacji, serwisowania lub czyszczenia miejsca za lodówką, należy wyciągnąć lodówkę w linii prostej i w linii prostej umieścić z powrotem na miejscu.

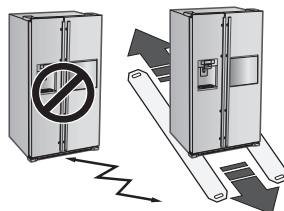

Najpierw! Sprawdź, czy lodówka może być przeniesiona na docelowe miejsce. Należy zmierzyć wielkość drzwi wejściowych (zarówno szerokość jak i wysokość), progów, sufitu, schodów itp. Poniższa tabela podaje dokładną wysokość i głębokość każdej lodówki side-by-side Samsung.

		MODEL	RS61*
Wymiary (mm)	Szerokość	BeZ drzwi	908
		Z drzwiami	912
Głębokość	Głębokość	Tylko obudowa	600
		BeZ uchwytu	718
Wysokość	Wysokość	BeZ drzwi	1745
		Z drzwiami	1780



- Instalując lodówkę, należy zapewnić jej wolną przestrzeń z prawej i lewej strony oraz z tyłu i z góry. Stosowanie się do tego zalecenia zapewni zmniejszenie zużycia energii elektrycznej i tym samym niższe rachunki za prąd.
- Nie należy ustawiać lodówki w miejscu, gdzie temperatura może spaść poniżej 10°C.
- PRZED demontażem drzwi zamrażarki, należy się upewnić, czy linia doprowadzająca wodę została odłączona. Aby zapobiec uszkodzeniu linii wodnej, należy zapoznać się z następnym rozdziałem "Odłączanie linii wodnej".

KORZYSTANIE Z MASZYNY DO LÓDU

Aby wyjąć pojemnik na lód

- Chwyć uchwyt tak jak to pokazano na rysunku.
- Lekko podnieś do góry dolną część.
- Powoli wyjmij pojemnik na lód.



Rysunek1

Aby włożyć pojemnik na lód

- Zamontować w kolejności odwrotnej niż demontaż.
- Wciśnij pojemnik dokładnie, do momentu aż usłyszysz kliknięcie.
- Jeżeli pojemnik nie pasuje na miejsce, obróć znajdujący się z tyłu uchwyt o 90 stopni i spróbuj go ponownie zainstalować tak jak to pokazano na rysunku 2.

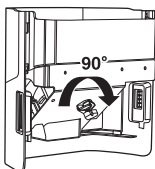

Rysunek2

Praca zwykła

- Wszelkie odgłosy, które można usłyszeć, podczas gdy maszyna do lodu wyrzuca lód do pojemnika są zjawiskiem normalnym.
- Jeżeli lód nie jest pobierany przez dłuższy okres czasu, może zdarzyć się, że w pojemniku powstaną bryły. Usuń pozostały lód i opróżnij pojemnik.
- Jeżeli lód nie wypada, należy sprawdzić czy nie zablokował się on w dozowniku.
- Pierwsze kostki lodu mogą być mniejsze z powodu powietrza znajdującego się w rurce zaraz po podłączeniu.

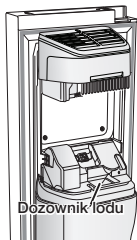

- Gdy napis ICE OFF miga na wyświetlaczu, należy włożyć pojemnik i/lub upewnić się czy jest prawidłowo zainstalowany.

- Gdy drzwi są otwarte, dozownik lodu oraz wody nie działają.
- Jeżeli drzwi zostaną silnie zamknięte, może zdarzyć się, że woda rozleje się na maszynkę do lodu.
- Aby uniknąć upuszczenia pojemnika na lód, należy podczas jego wyjmowania użyć obu rąk.
- Aby uniknąć wypadków, należy zawsze wycierać pozostałości lodu lub wody, które mogą pozostać na podłodze.
- Nie wolno pozwalać dzieciom wieszać się na dozowniku lub na pojemniku do lodu. Mogą one ulec wypadkom.
- Nie wolno wkładać rąk lub jakichkolwiek innych przedmiotów do dozownika. Może to spowodować wypadku lub uszkodzenia mechanicznych części urządzenia.

12_ ustawienie

USTAWIENIE DRZWI LODÓWKI

Jeśli lodówka nie mieści się w drzwiach wejściowych Twojego domu, istnieje możliwość zdemontowania drzwiczek lodówki.

Demontaż pokrywy przednich nóg

Najpierw należy otworzyć drzwi zamrażarki i chłodziarki i zdjąć pokrywę przednich nóg odkręcając trzy śruby w lewo.

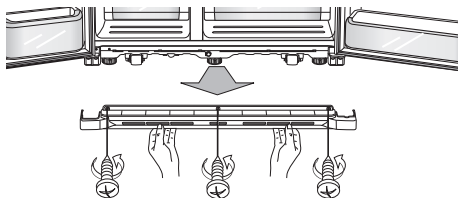

Odlączenie przewodu dopływu wody od lodówki

1. Odlącz przewód wodny naciskając łącznik 1 i odciągając przewód 2 wodny.

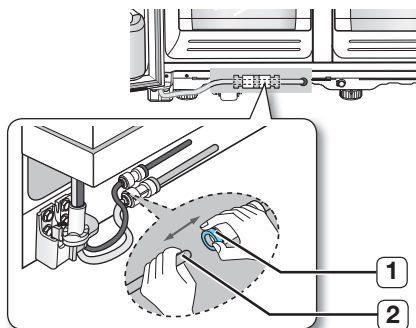

Zwróć uwagę, czy podłączana rura wodna ma ten sam kolor.

Mocowanie przewodu dopływu wody

1. Rura doprowadzająca wodę musi być wsunięta do połowy długości przezroczystego łącznika, aby zapobiec wyciekaniu wody z dozownika.

Środek przezroczystego łącznika



2. Zamocuj 2 klipsy z zestawu instalacyjnego i upewnij się, że mocno przytrzymują rurę.

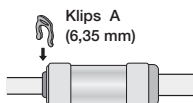

- Należy uważać, aby nie przeciąć przewodu wodnego. Należy ostrożnie odłączyć przewód od łącznika.

Demontaż drzwi zamrażarki

Zwróć uwagę na kilka rzeczy.

- Upewnij się, czy drzwi unoszone są w pionie, a zawiasy nie ulegają wygięciu lub pęknięciu.
 - Uważaj, aby nie przycisnąć rury do przepływu wody i wiązki przewodów znajdujących się na drzwiach.
 - Postaw drzwi na zabezpieczonej powierzchni, aby uniknąć ich zarysowania lub uszkodzenia.
1. Przy zamkniętych drzwiach zamrażarki, zdejmij osłonę górnego zawiasu **1** używając śrubokrętu i następnie rozłącz przewody, delikatnie odciągając je od siebie **2**.

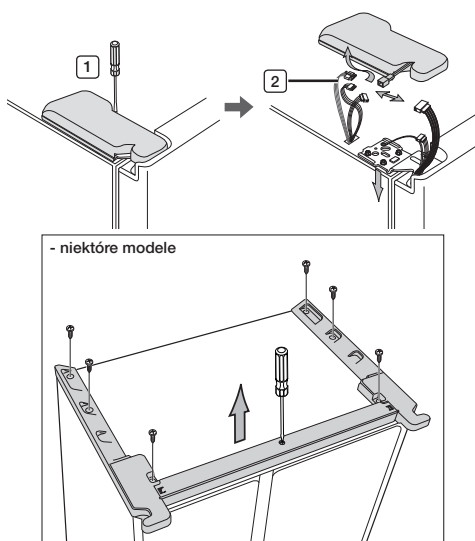

2. Odkręć śruby zawiasu **3** i śrubę uziemienia **4** w lewo i zdejmij górny zawias **5**. Zachowaj ostrożność, aby drzwi podczas zdejmowania nie upadły na Ciebie.

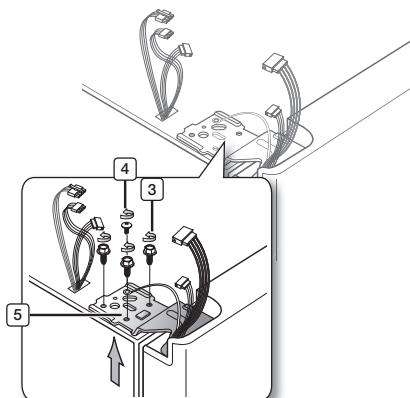

- Uważaj, aby nie pominąć żadnej części lodówki. W trakcie demontowania zawiasu należy sprawdzić, czy przewód uziemiający nie jest uszkodzony lub odłączony.

3. Następnie, zdejmij drzwi z dolnego zawiasu **6** ostrożnie unosząc je pionowo **7**.

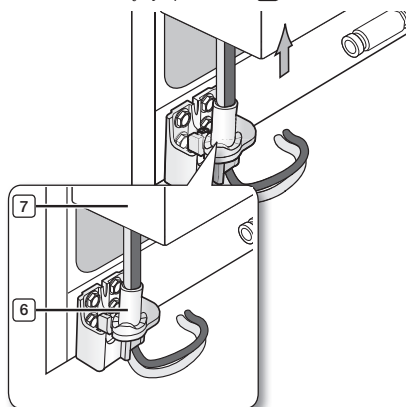

- Uważaj, aby nie przycisnąć rury do przepływu wody i wiązki przewodów znajdujących się na drzwiach.

4. Wyjmij dolny zawias **8** ze wspornika **9** unosząc go ostrożnie do góry.

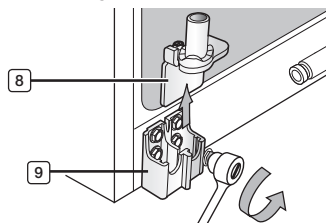

ustawienie_13

Ponowny montaż drzwi lodówki

-  Aby ponownie zamontować drzwi lodówki, należy zamontować elementy w odwrotnej kolejności.

Demontaż drzwi zamrażarki

1. Przy zamkniętych drzwiach, zdejmij za pomocą śrubokrętu osłonę zawiasu **1** górnego.

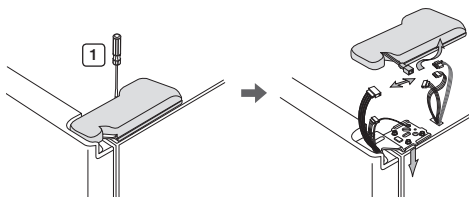

2. Odkręć śruby zawiasu **2** i śrubę uziemienia **3** w lewo i zdejmij górny zawias **4**. Zachowaj ostrożność, aby drzwi podczas zdejmowania nie upadły na Ciebie.

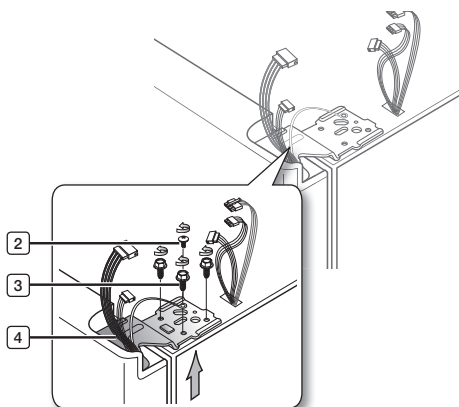

-  Uważaj, aby nie pominąć żadnej części lodówki.

3. Następnie, zdejmij drzwi z dolnego zawiasu **5** unosząc je pionowo **6**.

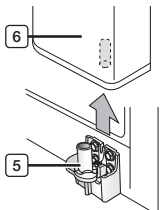

4. Wymij dolny zawias **7** ze wspornika **8** unosząc go ostrożnie do góry.

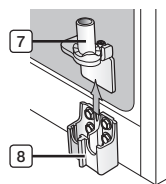

Ponowny montaż drzwi zamrażarki

-  Aby ponownie zamontować drzwi zamrażarki, należy zamontować elementy w odwrotnej kolejności.

POZIOMOWANIE LODÓWKI

Po zamontowaniu drzwi lodówki, sprawdź, czy lodówka jest wypoziomowana i dokonaj końcowych regulacji. Jeśli lodówka nie będzie wypoziomowana, drzwi nie będą ustawione perfekcyjnie na tym samym poziomie.

-  Przednia część lodówki jest również regulowana.

Przed wypoziomowaniem lodówki, zdejmij pokrywę przednich nóg

Otwórz drzwi zamrażarki i chłodziarki, następnie zdejmij pokrywę przednich nóg odkręcając trzy śruby w lewo.

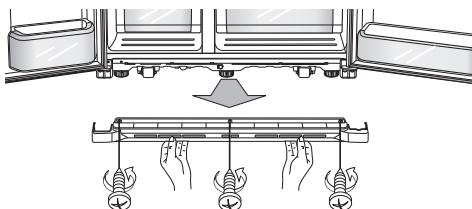



Jeśli drzwi zamrażarki są niżej niż drzwi chłodziarki

Wsuń płaski śrubokręt w szczelinę nóg, obróć ją w prawo lub w lewo i wypoziomuj zamrażarkę.

Jeśli drzwi zamrażarki są wyżej niż drzwi chłodziarki

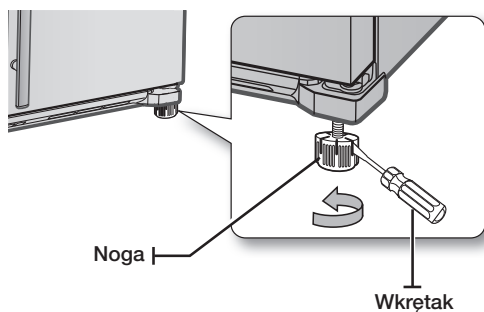
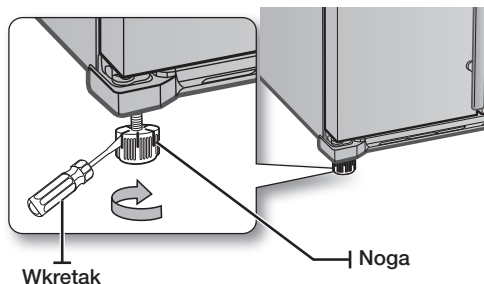
Wsuń płaski śrubokręt w szczelinę nóg, obróć ją w prawo lub w lewo i wypoziomuj chłodziarkę.



-  W tym celu zapoznaj się z następnym rozdziałem dotyczącym sposobu precyzyjnej regulacji drzwi.

DOKONYWANIE MAŁYCH REGULACJI DRZWI

Pamiętaj o tym, że wypoziomowanie lodówki jest niezbędne, aby drzwi mogły być ustawione na tym samym poziomie.

Jeżeli potrzebujesz pomocy, patrz poprzedni rozdział dotyczący poziomowania lodówki.

Jeśli drzwi zamrażarki są wyżej niż drzwi chłodziarki

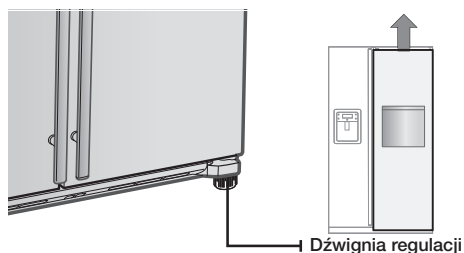

W obu przypadkach sposób korygowania różnicy jest ten sam. Otwórz drzwi lodówki i wyreguluj je zgodnie z poniższą procedurą:

1. Odkręć nakrętkę z dolnego zawiasu **1**, aż dojdzie do górnego końca sworznia **2**.

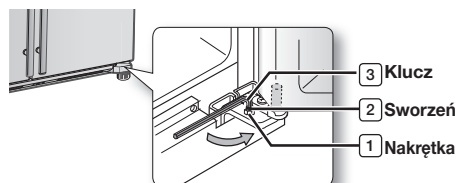

-  Po zluźnieniu nakrętki **1**, użyj załączonego klucza **3** imbusowego do poluzowania sworznia obracając go w lewo **2**. Następnie odkręć **1** nakrętkę palcami.

2. Wyreguluj różnicę wysokości **2** między drzwiami obracając sworznień w prawo lub w lewo.

-  Przykręcając sworznień w prawo, drzwi podniosą się.

3. Po wyregulowaniu drzwi, przykręć **1** nakrętkę w prawo, aż dojdzie do dolnego końca sworznia; następnie dokręć sworznień za pomocą klucza nasadkowego, aby nakrętka **3** została zamocowana na swoim miejscu **1**.

-  Jeśli nakrętka nie zostanie mocno zaciśnięta, sworznień może się poluzować.

ustawienie_15

SPRAWDZANIE LINII WODNEJ DYSTRYBUTORA WODY

Dystrybutor wody należy do jednej z przydatnych funkcji zainstalowanych w Twojej nowej lodówce firmy Samsung. Filtr do wody, usuwając zanieczyszczenia dba o Twoje zdrowie. Jednak nie sterylizuje on wody i nie niszczy mikroorganizmów. Do tego celu, należy zakupić specjalny system oczyszczający wodę.

Do prawidłowego działania kostkarki lodu, ciśnienie linii wodnej powinno wynosić 138 ~ 862 kPa.

Przy tym ciśnieniu, czas napełniania papierowego kubka o pojemności 170 cc wyniesie około 10 sekund. Jeśli lodówka jest zainstalowana w miejscu, gdzie jest niskie ciśnienie (poniżej 138 kPa), można zainstalować dodatkową pompę dla wzmocnienia niskiego ciśnienia.

Upewnij się, czy pojemnik na wodę wewnątrz lodówki wypełnia się prawidłowo. W tym celu wciśnij dźwignię dystrybutora wody, aż woda zacznie wydobywać się z otworu wylotowego dystrybutora.

 Zestaw do instalacji linii wodnej został dołączony do urządzenia. Znajduje się w szufladzie zamrażarki (lub chłodziarki).

Części potrzebne do instalacji linii wodnej

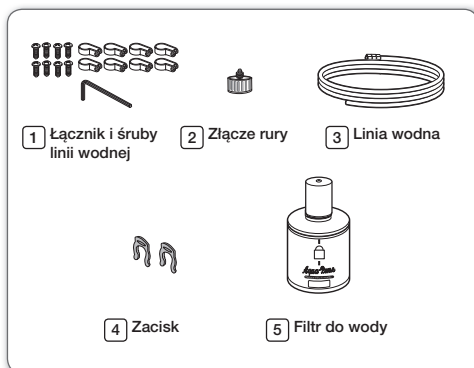

Podłączanie do instalacji wodnej

1. Najpierw, odłącz główną linię instalacji wodnej.
2. Znajdź najbliższe źródło zimnej wody pitnej.
3. Postępuj zgodnie z instrukcjami instalacji linii wodnej znajdującymi się w zestawie instalacyjnym.

UWAGA

Linie wodną należy podłączyć do rury z zimną wodą. Podłączenie linii wodnej do rury z ciepłą wodą może doprowadzić do uszkodzenia oczyszczacza.

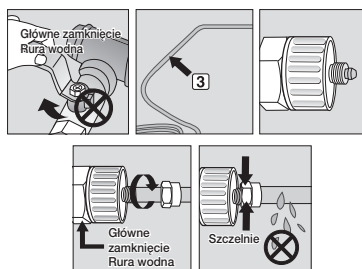



4. Po podłączeniu dopływu wody do filtra do wody, odkręć uprzednio zamknięty zawór i spuść trzy litry wody do wiadra, aby przemyć filtr wodny.

INSTALACJA LINII WODNEJ DYSTRYBUTORA

Podłączenie linii wodnej do lodówki

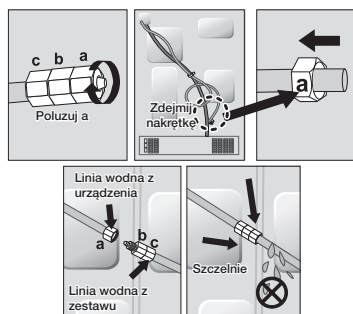
1. Zdejmij zaślepkę z linii dopływu wody chłodziarki i wsuń na nią nakrętkę zaciskową odłączwszy ją uprzednio od dołączonego zestawu linii wodnej.
2. Połącz dostarczony zestaw linii wodnej z linią dopływu wody lodówki.
3. Dokręć nakrętkę zaciskową na złączu zaciskowym. Upewnij się, czy nie ma szpary między dwoma elementami.
4. Odkręć dopływ wody i sprawdź, czy nie ma wycieku wycieku.



 Linia wodna musi być podłączona do źródła wody pitnej.

W przypadku konieczności przeprowadzenia naprawy lub demontażu linii wodnej, odetnij 0,6 mm plastikowej rurki i upewnij się, czy łączenie jest szczelne.

 **UWAGA** Przed ponownym użyciem, należy wyeliminować wyciek w tych miejscach

- Gwarancja Samsung nie obejmuje INSTALACJI LINII WODNEJ.
- Koszty instalacyjne pokrywa klient chyba, że cena detaliczna obejmuje koszty instalacyjne.
- Skontaktuj się z hydraulikiem lub autoryzowanym instalatorem w celu przeprowadzenia instalacji.
- Jeżeli z powodu nieprawidłowej instalacji powstanie wyciek, skontaktuj się z instalatorem.

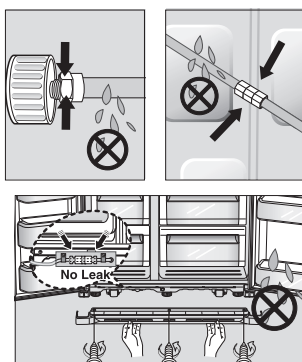

Usuwanie wszystkich zanieczyszczeń z linii dopływu wody po instalacji filtra.

1. Otwórz główny dopływ wody.
2. Naciśnij przycisk woda i wciśnij podkładkę dystrybutora.
3. Pozostaw płynącą wodę z dystrybutora do momentu pojawienia się czystej wody (około 3 litry). Pozwoli to na oczyszczenie systemu linii wodnej i opróżni linię z pozostałego w niej powietrza.
4. W niektórych domach może być potrzebne dodatkowe przepłukanie linii wodnej.
5. Otwórz drzwi chłodziarki i sprawdź, czy nie ma wycieku wody z filtra wodnego.



 Po zainstalowaniu wkładu filtra do wody, woda może przez krótki czas rozpryskiwać się z dystrybutora wody. Jest to wynik obecności powietrza w linii wodnej. Nie powinno to być przeszkodą w prawidłowym funkcjonowaniu dystrybutora.

obsługa lodówki side-by-side SAMSUNG

OBSŁUGA LODÓWKI

Używanie panelu sterowania/ wyświetlacza cyfrowego

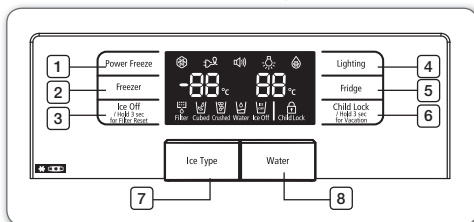

1 Przycisk Power Freeze (Intensywne zamrażanie)	Umożliwia przyspieszenie procesu zamrażania produktów w zamrażarce. Funkcja ta jest szczególnie użyteczna, kiedy trzeba szybko zamrozić łatwo psujące się produkty, lub kiedy temperatura w zamrażarce drastycznie wzrosła (na przykład, jeśli drzwi zamrażarki zostały pozostawione otwarte). Te funkcje należy aktywować przed umieszczeniem dużej ilości produktów w przedziale zamrażarki, przynajmniej na 20 godzin przed.
2 Przycisk Freezer (Zamrażarka)	Naciśnij przycisk Freezer, aby ustawić wymaganą temperaturę zamrażarki. Możesz ustawić temperaturę pomiędzy -15°C -23°C.
3 Przycisk Ice Off (Kostkarka wyłączona)	Naciśnij przycisk Ice Off, aby wyłączyć funkcję produkcji lodu. Po wymianie filtra należy naciśnij i przytrzymaj ten przycisk przez 3 sekundy, aby wyzerować wskaźnik zużycia filtra. Gdy napis ice off miga na wyświetlaczu, należy włożyć pojemnik i/lub upewnić się czy jest prawidłowo zainstalowany.
4 Przycisk Lighting (Oświetlenie)	Naciśnij migający przycisk kontroli LED dozownika aby pozostał zapalony.
5 Przycisk Fridge (Chłodziarka)	Naciśnij przycisk Fridge, aby ustawić odpowiednią temperaturę w lodówce. Można ustawić temperaturę w zakresie 1°C ~ 7°C oraz opcję "Power cool". "Power cool" pojawi się na wyświetlaczu po ustawieniu 1°C.
6 Przycisk Child Lock (Blokada dziecięca)	Po naciśnięciu tego przycisku wszystkie przyciski zostaną zablokowane. Przycisk ice Type (Typ lodu) i podkładka dystrybutora nie działają. Aby anulować tę funkcję, naciśnij ponownie ten przycisk. Wyjeżdżając na dłuższy czas z domu (wakacje, podróż służbowa...) lub gdy się nie ma potrzeby korzystania z chłodziarki naciśnij i przytrzymaj ten przycisk przez 3 sekundy. Temperatura w chłodziarce będzie wynosiła około 15°C, a zamrażarka będzie działała normalnie.
7 Przycisk Ice Type (Typ lodu)	Naciśnij przycisk Ice Type, aby wybrać lód w kostkach lub kruszony.
8 Przycisk Water (Woda)	Naciśnij przycisk Water, aby włączyć wodę.

18_obsługa

UŻYWANIE WYŚWIETLACZA CYFROWEGO

"Freezer Temp." wskazuje aktualną temperaturę w zamrażarce.

"Fridge Temp." wskazuje aktualną temperaturę w chłodziarce.

Komora zamrażalnika powinna zostać opróżniona.

POWER FREEZE

Ta ikona zapali się po włączeniu funkcji "Power Freeze" (intensywne zamrażanie). funkcja "Power Freeze" jest szczególnie przydatna w momentach kiedy potrzebna jest duża ilość lodu. Po uzyskaniu wystarczającej ilości lodu naciśnij przycisk ponownie, aby anulować tryb "Power Freeze".



Podczas używania tej funkcji wzrasta pobór mocy urządzenia. Pamiętaj, aby wyłączyć funkcję, gdy nie jest potrzebna i przywrócić poprzednie ustawienie temperatury zamrażarki.

VACATION

Ta ikona zapali się po włączeniu funkcji "Vacation" (wakacje). Wyjeżdżając na dłuższy czas z domu (wakacje, podróż służbowa...) lub gdy nie chcesz korzystać z chłodziarki, naciśnij i przytrzymaj przycisk child lock przez 3 sekundy.

Temperatura w chłodziarce będzie wynosiła około 15°C, a zamrażarka będzie działała normalnie. Przed wyjazdem należy opróżnić lodówkę. Gdy urządzenie nie jest używana wyświetlacz jest wyłączony – nie jest to usterka.

ALARM

Ta ikona będzie się świecić przez cały czas. W przypadku, gdy którekolwiek drzwiczki będą otwarte dłużej niż 2 minuty, urządzenie uruchomi sygnał dźwiękowy ostrzeżenia o otwartych drzwiczkach. Dodatkowo będzie migać ikona alarmu.

Alarm zostanie wyłączony, a ikona przestanie migać, gdy drzwiczki zostaną zamknięte. Aby wyłączyć funkcję ostrzeżenia o otwartych drzwiczkach, naciśnij równocześnie przyciski Lighting (Oświetlenie) i Fridge (Lodówka) i przytrzymaj je przez 3 sekundy.

LIGHTING

Ta ikona zapali się po włączeniu funkcji "Lighting" (Oświetlenie). W takim przypadku, oświetlenie dystrybutora (pod wyświetlaczem) będzie stale włączone. Jeżeli chcesz, aby oświetlenie dystrybutora włączało się tylko wtedy, kiedy dystrybutor będzie używany, wyłącz funkcję "Lighting" (Oświetlenie).

POWER COOL

Ta ikona zapali się po włączeniu funkcji "Power cool" (intensywne chłodzenie).

W celu szybkiego schłodzenia chłodziarki użyj "Power cool".

Po wybraniu "Power cool", wewnętrzna temperatura chłodziarki zmniejszy się w ciągu około dwóch i pół godziny.

FILTER INDICATOR

Kiedy kontrolka wskaźnika filtra zmieni się na kolor czerwony, oznacza to, że konieczna jest wymiana filtra. Zazwyczaj filtr należy wymienić co 6 miesięcy. Wskaźnik filtra zapali się na niebiesko po włożeniu filtra do wody. Wskaźnik filtra zapali się na fioletowo po 5 miesiącach używania filtra. Wskaźnik filtra zapali się na czerwono po 6 miesiącach używania filtra. Po wymianie zużytego filtr (patrz str. 23, instrukcje dotyczące wymiany filtra), zresetuj status wskaźnika naciskając przycisk ice off przez około 3 sekundy.

CUBED ICE , CRUSHED ICE

Aby uzyskać lód w kostkach lub lód kruszony, na cyfrowym panelu sterowania wybierz rodzaj lodu. Kontrolka typu lodu zapali się wskazując wybrany typ lodu.

WATER

Ta ikona zapali się po włączeniu funkcji "Water" (Woda).

ICE OFF

Ta ikona zapali się po włączeniu funkcji "Ice Off" (kostkarka wyłączona). W takim przypadku, lód nie będzie wytwarzany. Gdy napis Ice Off miga na wyświetlaczu, należy włożyć pojemnik i/lub upewnić się czy jest prawidłowo zainstalowany.

CHILD LOCK

Ikona ta zapali się, gdy aktywowana zostanie funkcja blokady przed dziećmi, po naciśnięciu przycisku child lock. Aby uruchomić, wciśnij ponownie ten przycisk. Korzystaj z tej funkcji, aby nie pozwolić dzieciom na nieumiejętne dokonywanie zmian w ustawieniach.

Anulowanie trybu demonstracji



W przypadku trybu demonstracji, lodówka pracuje, ale nie wytwarza chłodnego powietrza. Aby anulować tę funkcję naciśnij przyciski Power freeze (intensywne zamrażanie) i freezer (Zamrażarka) w tym samym czasie przez 8 sekund do momentu włączenia dźwięku "Ding-dong".

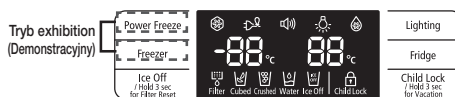

REGULACJA TEMPERATURY

Temperatura podstawowa zamrażarki i lodówki

Podstawowa i zalecana temperatura przedziałów zamrażarki i lodówki wynosi -19°C/3°C. Jeżeli temperatura zamrażarki i lodówki jest zbyt wysoka lub zbyt niska, wyreguluj temperaturę ręcznie.

Regulacja temperatury zamrażarki

Temperatura zamrażarki powinna wynosić pomiędzy -15°C i -23°C zgodnie z wymaganiami.

Naciśnij wielokrotnie przycisk **Freezer** (Zamrażarka) do momentu wyświetlenia wymaganej temperatury na wyświetlaczu temperatury.

Pamiętaj, że produkty takie jak lody mogą się roztopić w temperaturze -16°C.

Temperatura na wyświetlaczu zacznie się zmieniać od -15°C do -23°C. Po osiągnięciu temperatury -15°C, temperatura zacznie ponownie zmniejszać się do -23°C.

Pięć sekund po ustawieniu nowej temperatury, wyświetlacz ponownie wskaże bieżącą temperaturę zamrażarki, jednakże, wartość ta będzie się zmieniać zgodnie ze zmianą temperatury do wybranego ustawienia.

Regulacja temperatury lodówki

Temperaturę lodówki można ustawić pomiędzy 7°C i 1°C zgodnie z wymaganiami. naciśnij wielokrotnie przycisk **Fridge** (chłodziarka) do momentu wyświetlenia wymaganej temperatury na wyświetlaczu temperatury.

Proces regulacji temperatury chłodziarki i zamrażarki jest taki sam. Naciśnięcie przycisku **Fridge** (chłodziarka) umożliwi ustawienie żądanej temperatury chłodziarki.

Po upływie kilku sekund, temperatura chłodziarki rozpocznie dostosowywanie temperatury do wartości wymaganej.

Zostanie to wyświetlone na cyfrowym wyświetlaczu.

Zbyt częste otwieranie drzwi lub wkładanie dużej ilości ciepłych produktów spożywczych może spowodować wzrost temperatury w chłodziarce lub zamrażarce.

Może to spowodować miganie wyświetlacza.

Wyświetlacz przestanie migać, jak tylko chłodziarka lub zamrażarka powrócą do poprzednio ustawionej temperatury.

Jeśli miganie nie wyłączy się, może wystąpić konieczność “zresetowania” lodówki.

Odcłóż urządzenie od źródła zasilania, odczekaj 10 minut i podłącz je ponownie.

UŻYWANIE KOSTKARKI I DYSTRYBUTORA ZIMNEJ WODY

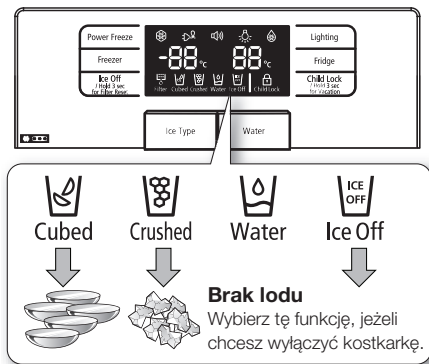

Gdy napis ice off miga na wyświetlaczu, należy włożyć pojemnik i/lub upewnić się czy jest prawidłowo zainstalowany.

Używanie dystrybutora wody

Naciśnij przycisk water (woda). Umieść szklankę pod otworem wylotowym wody i naciśnij nią lekko dźwignię dystrybutora. Sprawdź, czy szklanka znajduje się dokładnie pod dźwignią, aby zapobiec rozlaniu się wody.

Aby uzyskać schłodzoną wodę

- Woda z dozownika jest zimna, ale nie lodowata.
- Jeżeli chcesz zimną wodę z lodem, wrzuć najpierw lód do szklanki na przed jej napełnieniem, aby uniknąć rozchlapania.



Używanie kostkarki

Naciśnij przycisk ice Type (Typ lodu), aby wybrać wymagany typ lodu.

Umieść szklankę pod otworem wylotowym lodu i naciśnij nią lekko dźwignię kostkarki. Sprawdź czy szklanka znajduje się dokładnie pod dźwignią, aby zapobiec wypadaniu kostek.

Gdy wybrany zostanie lód w kostkach po użyciu opcji lodu kruszonego, mogą nadal wystąpić niewielkie kawałki kruszonego lodu.



- Nie wkładaj palców, rąk i żadnych innych nieodpowiednich przedmiotów do otworu wylotowego lub pojemnika kostkarki.
- Może to doprowadzić do obrażeń lub uszkodzenia urządzenia.
- Należy używać wyłącznie kostkarki dostarczonej z lodówką.
- Doprowadzenie wody do tej lodówki (instalacja i podłączenie) powinno być wykonane przez odpowiednio wykwalifikowaną osobę, a instalacja podłączona do źródła wody pitnej.
- Aby kostkarka mogła pracować w prawidłowy sposób, wymagane ciśnienie wody wynosi 138 ~ 862 kPa.

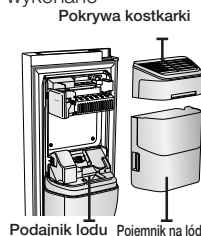

- Jeśli dystrybutor wody i kostkarka nie będą używane przez dłuższy czas (np. z powodu wakacji, podróży służbowej...), należy zamknąć zawór doprowadzający wodę.
- Nieprzestrzeganie zalecenia może doprowadzić do wycieku wody.
- Jeżeli kostkarka nie będzie używana przez krótki okres czasu i drzwi zamrażarki będą często otwierane, może to doprowadzić do zlepiania się lodu. W takim przypadku należy opróżnić pojemnik na lód lub rozdrobnić lód za pomocą drewnianego narzędzia

kuchennego. nie należy używać do tego celu ostrych przedmiotów, na przykład noży lub widelców.

- Jeżeli dozownik lodu nie był użytkowany przez dłuższy czas, lub często otwierasz drzwi zamrażalnika, kostki lodu mogą być razem złączone. jeżeli tak się stanie, opróżnij pojemnik na lód lub rozbij go przy pomocy drewnianego narzędzia kuchennego. Nie wolno używać ostrych narzędzi takich jak noże lub widelce.
- Jeżeli lód nie wydobędzie się z kostkarki, wyciągnij pokrywę kostkarki i wciśnij przycisk testowy znajdujący się na kostkarce.
- Nie wolno ciągle naciskać przycisku testowania, gdy taca jest wypełniona lodem lub wodą, tak jak to pokazano na ilustracji poniżej. woda może wypłynąć lub może wystąpić zakleszczenie się lodu.

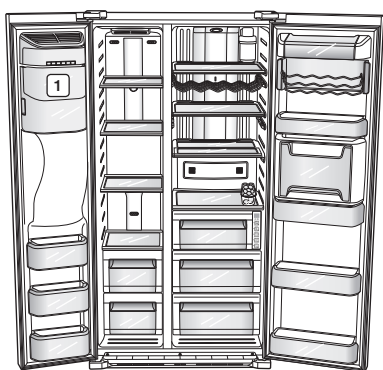

Dla uzyskania większej ilości miejsca, można zainstalować osłonę FRE-UPP zamiast pojemnika na lód (1). Po wyjęciu pojemnika na lód, na wyświetlaczu miga komunikat ICE OFF.

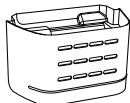

GUARD FRE-UPP
(opcja)



Aby uzyskać większą przestrzeń, możesz wyjąć górną i dolną szufladę zamrażarki, ponieważ nie mają one wpływu na charakterystyki termiczne i mechaniczne. Należy jednak umieścić na dole komory zamrażarki półkę "Shelf fre Bottom". Podana objętość przechowywania zamrożonej żywności obliczona jest dla komory z wyjątkami szufladami.

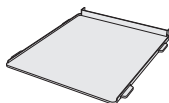

SHELF FRE-BOTTOM
(opcja)



Osłony drzwiczek tego modelu zamrażarki, prócz osłony górnej, są oznaczone dwoma gwiazdkami. Temperatura w części oznaczonej dwiema gwiazdkami jest nieznacznie wyższa niż w innych obszarach.

UŻYWANIE SZUFLADY COOLSELECT ZONE™ (OPCJA)

Szuflada CoolSelect Zone™ sprawia, że nasze codzienne pełne obowiązki życia jest dużo łatwiejsze.

Soft Freeze (Delikatne mrożenie)

Po wybraniu funkcji "Soft Freeze" (Delikatne mrożenie) w szufladzie CoolSelect Zone™, na wyświetlaczu temperatury pojawi się -5°C (23°F), niezależnie od ustawionej temperatury w lodówce. Funkcja ta umożliwi przechowywanie świeżego mięsa i ryb przez dłuższy czas w doskonałym stanie.

Chill

Po wybraniu opcji "Chill", temperaturę szuflady CoolSelect Zone™ utrzymywana jest na poziomie -1°C , bez względu na temperaturę ustawioną dla całej lodówki. Funkcja ta pozwala utrzymać mięso lub ryby świeże przez dłuższy czas.

Thaw (Rozmrożenie)

Po wybraniu funkcji "Thaw" (Rozmrażanie), do szuflady CoolSelect Zone™ będzie wdmuchiwane na przemian ciepłe i zimne powietrze. W zależności od wagi zamrożonych produktów spożywczych, można wybrać następujące czasy rozmrażania: 4 godz., 6 godz., 10 godz., 12 godz.

Po wyłączeniu funkcji "Thaw" (Rozmrażanie), produkty są w stanie półzamrożonym, można je w łatwy sposób pokroić i przygotować.

Po zakończeniu funkcji "Thaw" (Rozmrażanie), temperatura w szufladzie CoolSelect Zone™ powróci do początkowego stanu "Chill" (Strefa 0). Aby wyłączyć tę funkcję w czasie trwania cyklu rozmrażania, naciśnij dowolny przycisk z wyjątkiem przycisku rozmrażania.

Poniżej podany jest przybliżony czas rozmrażania mięsa i ryb (o grubości 25,4 mm) według ich wagi. Tabela uwzględni całkowitą wagę produktów spożywczych, które można przechowywać w szufladzie CoolSelect Zone™

CZAS ROZMRAŻANIA	WAGA
4 godziny	363g (0.8lb)
6 godzin	590g (1.3lb)
10 godzin	771g (1.7lb)
12 godzin	1000g (2.2lb)





Szybkie chłodzenie

Możesz używać funkcji "Quick Cool" (Szybkie chłodzenie) z szufladą CoolSelect Zone™ do szybkiego schłodzenia 1~3 napojów w puszcze w ciągu godziny. Po zakończeniu procesu "Quick Cool" (Szybkiego chłodzenia) temperatura w szufladzie CoolSelect Zone™ automatycznie powróci do poprzedniego ustawienia. Aby wyłączyć funkcję szybkiego chłodzenia, naciśnij ponownie przycisk Quick Cool (Szybkie chłodzenie). Temperatura szuflady CoolSelect Zone™ powróci do poprzedniego ustawienia.

Chłodzenie

Po wybraniu funkcji "Cool" (Chłodzenie), temperatura w szufladzie CoolSelect Zone™ będzie taka sama jak temperatura ustawiona w lodówce. Cyfrowy panel szuflady wyświetli tę samą temperaturę co wyświetlacz panelu lodówki. Ponieważ funkcja "Cool" (Chłodzenie) zapewnia tę samą temperaturę co lodówka, w szufladzie tworzy się dodatkowa przestrzeń do przechowywania produktów spożywczych.

-  Czas rozmrażania mięsa lub ryb może się różnić w zależności od ich wielkości i grubości.
-  Jeżeli w szufladzie podczas włączonego procesu "Thaw" (Rozmrażania) znajdują się produkty, których nie powinno się rozmrażać, należy je z niej wyjąć.

WYJMOWANIE AKCESORIÓW Z ZAMRAŻARKI/CHŁODZIARKI

Czyszczenie i ponowne wkładanie elementów zamrażarki jest bardzo szybkie i łatwe.

1. Półki (zamrażarka/chłodziarka)

Wyjmij szufladę wyciągając ją z otworu w sposób przedstawiony na rysunku po prawej stronie. Następnie podnieś ją i wyjmij.

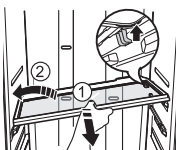

2. KIESZEŃ W DRZWIACH

Wyjmij kieszeń obiema rękoma lekko pociągając ją do góry.

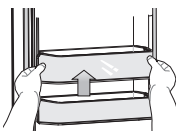

3. SZUFLADA

Wyjmij szufladę wyciągając ją i delikatnie pociągając do góry.

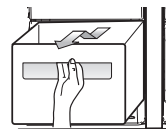

4. Pojemnik na lód (zamrażarka)

Wyjmij pojemnik kostkarki na lód podnosząc go do góry i wyciągając powoli.



- Złap uchwyt w sposób przedstawiony na rysunku
- Podnieś nieznacznie dolną część
- Powoli wyjmij pojemnik

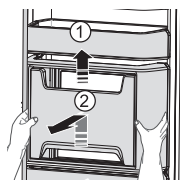

5. Barek na napoje (zamrażarka) (opcja)

- Podnieś górną kieszęń w górnej części zamrażarki i wyciągnij ją.
- Po wciśnięciu pokrywy za pomocą dwóch rąk, wyjmij pokrywę barku na napoje pociągając ją w górę.



-  Nie używaj zbyt dużej siły przy zdejmowaniu pokrywy. Pokrywa może pęknąć i spowodować obrażenia.
-  Przed wyjęciem akcesoriów, sprawdź czy nie ma na/n w nich produktów spożywczych. Jeśli jest to możliwe, wyjmij wszystkie produkty w tym samym czasie, aby uniknąć ryzyka wypadku.
-  Aby uzyskać najlepszą wydajność energetyczną, umieść wszystkie półki, szuflady i kosze w miejscach pokazanych na rysunku na stronie (21).

CZYSZCZENIE LODÓWKI

 **OSTRZEŻENIE** Do czyszczenia nie wolno używać benzenu, rozpuszczalnika, odplamiacza, wybielacza (np. Clorox) ani substancji zawierających chlor. Czyszczenie urządzenia wymienionymi substancjami lub preparatami może uszkodzić powierzchnię urządzenia i spowodować pożar.

 **UWAGA** Nie należy rozpryskiwać wody na lodówkę, kiedy jest podłączona do prądu. Może to spowodować porażenie elektryczne. Nie należy czyścić lodówki benzenu, rozpuszczalnikiem lub detergentem do samochodów ze względu na ryzyko pożaru.

WYMIANA OŚWIETLENIA WEWNĘTRZNEGO

Wymiana oświetlenia typu LED

 Nie demontuj i nie wymieniaj oświetlenia typu UWAGA LED.

Aby wymienić oświetlenie typu LED skontaktuj się z centrum serwisowym Samsung lub autoryzowanym przedstawicielem Samsung.

WYMIANA FILTRA DO WODY

 Aby zmniejszyć ryzyko strat spowodowanych przez rozlanie wody **NIE UŻYWAĆ** w lodówce SAMSUNG filtrów do wody innych marek.

UŻYWAĆ TYLKO FILTRY MARKI SAMSUNG

Firma SAMSUNG nie może być odpowiedzialna za wszelkie szkody oraz straty spowodowane przez wyciek wody spowodowany przez użycie filtra innej marki. Lodówki firmy SAMSUNG przystosowane są do pracy TYLKO Z filtrami do wody SAMSUNG.

Lampka "Filter Indicator" (Wskaźnik filtra) informuje o konieczności wymiany wkładu filtra do wody. Lampka wskaźnikowa zapala się, zanim filtr zużyje się całkowicie, dając czas na nabycie nowego filtra. Terminowa wymiana filtra zapewnia świeższą, czystsza wodę z chłodziarki.



1. Wyjmij filtr do wodny z pudełka i przyklej na nim naklejkę w sposób pokazany na rysunku. Naklejka powinna wskazywać termin ważności filtra odpowiadający 6 miesiącom od daty jego zainstalowania. Na przykład, jeśli filtr zostanie zainstalowany w marcu, należy przykleić naklejkę z informacją "SEP"(wrzesień), aby przypomnieć o konieczności wymiany filtra we wrześniu. Trwałość użytkowa filtra wynosi w przybliżeniu 6 miesięcy.
2. Zdejmij nakrętkę ochronną z nowego filtra i wyjmij zużyty filtr.
3. Włóż nowy filtr w obudowę filtra. Powoli obróć filtr do wodny w prawo, aby wyrównać go z oznaczeniem na pokrywie, blokując filtr na miejscu. Sprawdź, czy oznaczenie etykiety filtra do wody została wyrównana z środkiem oznaczenia pokrywy filtra w sposób przedstawiony na rysunku. Nie przekręć filtra.

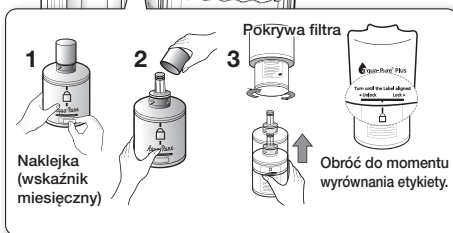
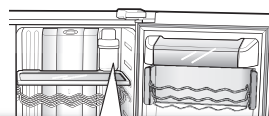

4. Po zakończeniu procesu wymiany filtra, przytrzymaj przycisk ice off (kostarka wyłączona) przez 3 sekundy w celu zresetowania wskaźnika zużycia filtra.

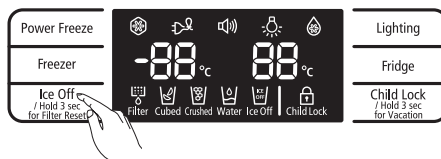

5. Na koniec wlej 3 litry wody do dystrybutora wody i opróżnij go. Przed wypiciem sprawdź, czy płynąca z dystrybutora woda jest czysta.
6. Patrz zalecenia dotyczące instalacji filtra do wody na stronie 16.

Po zainstalowaniu wkładu filtra do wody, woda może przez krótki czas rozpryskiwać się z dystrybutora wody. Jest to wynik obecności powietrza w linii wodnej. Nie powinno to być przeszkodą w prawidłowym funkcjonowaniu dystrybutora.

Zamawianie filtrów wymiennych

Aby zamówić filtry wymienne, skontaktuj się z autoryzowanym przedstawicielem Samsung.

UŻYWANIE DRZWI

Drzwi chłodziarki wyposażone są w specjalną funkcję otwierania i zamykania, zapewniającą całkowite i szczelne zamknięcie drzwi.

Przy otwieraniu po przekroczeniu pewnego punktu, drzwi pozostaną otwarte. Drzwi tylko uchylone przed tym punktem (który pozostawi drzwi otwarte) zamkną się automatycznie.

rozwiązywanie problemów

PROBLEM	ROZWIĄZANIE
Lodówka nie działa w ogóle lub niewystarczająco chłodzi.	<ul style="list-style-type: none"> • Sprawdź, czy wtyczka jest prawidłowo podłączona do gniazda sieciowego. • Czy temperatura na panelu sterowania jest ustawiona prawidłowo? Spróbuj ustawić niższą temperaturę. • Czy lodówka jest ustawiona w bezpośrednim zasięgu promieni słonecznych lub w pobliżu źródła ciepła? • Czy tył lodówki znajduje się zbyt blisko ściany, uniemożliwiając w ten sposób cyrkulację powietrza?
Produkty w chłodziarce są zamrożone.	<ul style="list-style-type: none"> • Czy temperatura na panelu sterowania jest ustawiona prawidłowo? Spróbuj ustawić wyższą temperaturę. • Czy temperatura w pomieszczeniu jest zbyt niska? • Czy produkty o dużej zawartości wody przechowywane są w najzimniejszym przedziale chłodziarki? Przełóż produkty do chłodziarki zamiast trzymać je w szufladzie CoolSelect Zone™.
Chłodziarka wydaje niezwykle hałasy i dźwięki.	<ul style="list-style-type: none"> • Sprawdź czy lodówka jest stabilnie ustawiona i wypoziomowana. • Czy tył lodówki znajduje się zbyt blisko ściany, uniemożliwiając w ten sposób cyrkulację powietrza? • Coś upadło z tyłu lub pod lodówkę? • "Trzeszczący" dźwięk może być słyszalny z wnętrza lodówki. Jest to dźwięk normalny, wydawany przez liczne kurczące i rozszerzające się pod wpływem temperatury panującej w lodówce akcesoria.
Przednie kąty i boki urządzenia są ciepłe; występuje zjawisko kondensacji.	<ul style="list-style-type: none"> • Występowanie małej ilości ciepła jest zjawiskiem normalnym, ponieważ w przednich kątach chłodziarki jest zainstalowany system zapobiegający kondensacji. • Czy drzwi lodówki były pozostawione uchylone? Zjawisko kondensacji może się pojawić, jeśli pozostawi się je otwarte przez dłuższy czas. • W trakcie przechowywania warzyw w pojemniku może skraplać się woda, która po jakimś czasie zostanie usunięta.
Kostkarka nie wydaje lodu	<ul style="list-style-type: none"> • Czy przed rozpoczęciem wytwarzania lodu urządzenie stało przez 12 godzin po zainstalowaniu linii wodnej? • Czy linia wodna jest podłączona i zawór odcinający wodę jest otwarty? • Czy nie została wyłączona funkcja wytwarzania lodu? Sprawdź, czy przycisk ice Type (Typ lodu) jest ustawiony na cubed (lód w kostkach) lub crushed (lód kruszony). • Czy lód nie blokuje pojemnika kostkarki? • Czy temperatura w zamrażarce jest zbyt wysoka? Spróbuj ustawić niższą temperaturę w zamrażarce.
Słychać bulgotanie wody w lodówce.	<ul style="list-style-type: none"> • Jest to zjawisko normalne. Bulgotanie powoduje czynnik chłodzący, krążący w układzie chłodniczym lodówki.
Urządzenie wydziela z wnętrza przykre zapachy	<ul style="list-style-type: none"> • Czy przechowywane produkty nie są zepsute? • Sprawdź, czy produkty spożywcze o mocnym zapachu (na przykład ryba) są szczelnie opakowane. • Sprawdzaj od czasu do czasu zamrażarkę i wyrzuć popsute lub długo przechowywane produkty spożywcze.
Na ściankach zamrażarki tworzy się szron	<ul style="list-style-type: none"> • Czy otwór wentylacyjny jest zatkany? Usuń wszystkie przeszkody uniemożliwiające wolną cyrkulację powietrza. • Zachowaj wystarczająco dużą przestrzeń między przechowywanymi produktami spożywczymi dla zapewnienia lepszej cyrkulacji powietrza. • Czy drzwi zamrażarki są szczelnie zamknięte?
Dystrybutor wody nie działa.	<ul style="list-style-type: none"> • Czy linia wodna jest podłączona i zawór odcinający wodę jest otwarty? • Czy linia dopływu wody nie została zmiażdżona lub skrzywiona? Sprawdź czy nic nie naciska i nie blokuje przewodów linii wodnej. • Czy zbiornik na wodę jest zamrożony ze względu na zbyt niską temperaturę w chłodziarce? Spróbuj ustawić na panelu sterowania wyższą temperaturę w zamrażarce.

24_ rozwiązywanie problemów

memo

Wartości graniczne temperatury pokojowej i otoczenia

Ta lodówka jest przeznaczona do pracy w temperaturach otoczenia odpowiadających wartościom wskazanym na tabliczce znamionowej.

Klasa	Symbol	Zakres temperatury otoczenia
Rozległy umiarkowany	SN	+10 do +32
Umiarkowany	N	+16 do +32
Podzwrotnikowy	ST	+16 do +38
Tropikalny	T	+16 do +43



Na temperaturę wewnętrzną mają wpływ takie czynniki jak położenie lodówki, temperatura otoczenia i częstotliwość z jaką otwierane są drzwi. Ustawić temperaturę w sposób wymagany tak, aby wyrównać te czynniki.

Prawidłowe usuwanie produktu

(zużyty sprzęt elektryczny i elektroniczny)

Poland



(Dotyczy krajów, w których stosuje się systemy segregacji odpadów)

To oznaczenie umieszczone na produkcie, akcesoriach lub dokumentacji oznacza, że po zakończeniu eksploatacji nie należy tego produktu ani jego akcesoriów (np. ładowarki, zestawu słuchawkowego, przewodu USB) wyrzucać wraz ze zwykłymi odpadami gospodarstwa domowego. Aby uniknąć szkodliwego wpływu na środowisko naturalne i zdrowie ludzi wskutek niekontrolowanego usuwania odpadów, prosimy o oddzielenie tych przedmiotów od odpadów innego typu oraz o odpowiedzialny recykling i praktykowanie ponownego wykorzystania materiałów.

W celu uzyskania informacji na temat miejsca i sposobu bezpiecznego dla środowiska recyklingu tych przedmiotów, użytkownicy w gospodarstwach domowych powinni skontaktować się z punktem sprzedaży detalicznej, w którym dokonali zakupu produktu, lub z organem władz lokalnych.

Użytkownicy w firmach powinni skontaktować się ze swoim dostawcą i sprawdzić warunki umowy zakupu. Produktu ani jego akcesoriów nie należy usuwać razem z innymi odpadami komercyjnymi.

Kontakt do SAMSUNG

Jeśli masz pytania dotyczące produktów marki Samsung, zapraszamy do kontaktu z naszą infolinią.

SAMSUNG ELECTRONICS POLSKA Sp. z o. o., ul. Marynarska 15, 02-674 Warszawa, Polska

0 801-1SAMSUNG(172-678) *

lub +48 22 607-93-33 **

www.samsung.com/pl



Hűtőszekrény használati utasítás

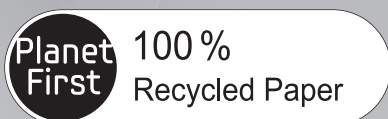

Az útmutató 100 %-ban újrahasznosított papírból készült.

HUNGARY

képzelve el a lehetőségeket

Köszönjük, hogy a Samsung termékét választotta.
A még teljesebb kiszolgálás érdekében kérjük,
regisztrálja a terméket a következő címen:
www.samsung.com/register

Szabadon álló készülék



biztonsági tudnivalók

BIZTONSÁGI TUDNIVALÓK



- A készülék üzemeltetése előtt figyelmesen olvassa el ezt az útmutatót, és őrizze meg, mert a későbbiekben is szüksége lehet rá.



- Ez az útmutató több modellváltozatra érvényes, ezért az ön készülékének jellemzői kisebb mértékben eltérhetnek az itt leírtaktól.

ALKALMAZOTT ELŐVIGYÁZATOSSÁGI/FIGYELMEZTETŐ ÁBRÁK



Azt jelzi, hogy halálos vagy súlyos sérülés veszélye áll fenn.



Személyi sérülés vagy anyagi kár bekövetkeztek veszélyére figyelmeztet.

ALKALMAZOTT EGYÉB ÁBRÁK



Azt jelöli, hogy valamit NEM SZABAD megtennie.



Azt jelöli, hogy valamit NEM SZABAD szétszerelni.



Azt jelöli, hogy valamit NEM SZABAD megérintenie.



Azt jelöli, hogy valamilyen utasítást követnie kell.



Azt jelöli, hogy ki kell húznia a hálózati csatlakozót a csatlakozó aljzatból.



Azt jelöli, hogy földelésre van szükség az áramütés elkerülése érdekében.



Azt jelöli, hogy szervizközpont szolgáltatását kell igénybe venni.

E figyelmeztető jelzések célja, hogy megelőzze az Ön és mások sérülését.

Kérjük, feltétlenül tartsa be őket.

Ezt a részt elolvasás után is őrizze meg, később még szükség lehet rá.

CE tanúsítvány

Ez a termék megfelel az alacsony feszültségű berendezésekre (2006/95/EK), az elektromágneses kompatibilitásra (2004/108/EK) és a veszélyes anyagok korlátozására (2011/65/EU) vonatkozó irányelveknek és a Bizottság 1060/2010/EU felhatalmazáson alapuló rendeletének, valamint az Európai Unió 643/2009-es számú rendelete által hatályba lépett energiahatékonyságra (2009/125/EK) vonatkozó irányelvnek. (Csak az európai országokban értékesített termékek esetében)

- Ezt a hűtőszekrényt a használatba vétel előtt a használati útmutatónak megfelelően kell telepíteni és elhelyezni.
- A készüléket csak rendeltetésszerűen, a használati útmutatóban foglaltak szerint szabad használni.
- Nyomatékosan javasoljuk, hogy az esetleges javításokat szakemberrel végeztesse el.
- Alkalmazható hűtőközeg: R600a vagy R134a. ellenőrizze a kompresszor címkéjét a készülék hátulján vagy a minősítő címkét a hűtőszekrény belsejében; innen megtudhatja, hogy az ön készüléke milyen hűtőközeggel működik.
- R600a hűtőközeg alkalmazása esetén ez a gáz egy természetes gáz, amely nagy mértékben kompatibilis a környezettel, de egyben tűzveszélyes is. A készülék szállítása és telepítése során ügyelni kell arra, hogy a hűtőkör ne sérüljön meg.



- A csövekből kilövellő hűtőközeg lángra lobbánhat vagy szemsérülést okozhat. Ha szivárgást észlel, kerülsz nyílt láng vagy más potenciális gyújtóforrás

használatát, és több percen át szellőztesse azt a helyiséget, ahol a készülék található.

- Annak érdekében, hogy a hűtőkör esetleges szivárgása esetén is elkerülje tűzveszélyes gáz-levegő keverék létrejöttét, a készülék elhelyezésére szolgáló helyiség méretét az alkalmazott hűtőközeg mennyiségétől függően kell megválasztania.



- Annak érdekében, hogy a hűtőkör esetleges szivárgása esetén is elkerülje tűzveszélyes gáz-levegő keverék létrejöttét, a készülék elhelyezésére szolgáló helyiség méretét az alkalmazott hűtőközeg mennyiségétől függően kell megválasztania.
- Soha ne indítson be olyan háztartási gépet, amelyen sérülés nyomai látszanak. Kétség esetén kérje kereskedője tanácsát.
- A készülékben lévő R600a hűtőközeg minden 8 grammjára számítva 1 m³ légtérre van szükség.
- Az készülékben lévő hűtőközeg mennyiségét a készülék belsejében lévő azonosító tábla mutatja.

biztonsági tudnivalók _03

- Kérjük, környezetbarát módon kezelje hulladékként a termék csomagolóanyagait is.
- A készüléket nem üzemeltetheti olyan személy (beleértve a gyerekeket), aki korlátozott fizikai, érzékszervi vagy mentális képességekkel rendelkezik, vagy aki nem rendelkezik a megfelelő tapasztalattal és jártassággal, kivéve, ha a biztonságáért felelős személy biztosítja számára a felügyeletet és elmagyarázza neki az eszköz használatát.
- Ügyeljen rá, hogy gyermekek ne játszhassanak a készülékkel.

SÚLYOS VESZÉLYRE FIGYELMEZTETŐ JELEK



- Ne tegye a hűtőszekrényt nedves helyre, vagy ahol víz érheti.
- Az elektromos alkatrészek szigetelésének meghibásodása áramütést vagy tüzet okozhat.
- Ne helyezze a hűtőszekrényt közvetlen napfényre, és ne tegye ki a tűzhelyek, szobai fűtőkészülékek és más készülékek hőhatásának.
- Ne csatlakoztasson több készüléket ugyanabba a csatlakozó aljzatba. A hűtőszekrényt mindig saját

külön csatlakozó aljzatához csatlakoztassa, és annak névleges feszültsége egyezzen meg a minősítő táblán szereplő értékkel.

- Ez biztosítja a legjobb teljesítményt, és megakadályozza a ház áramköreinek túlterhelését, ami tűzveszélyes lehet.
- Győződjön meg róla, hogy a hűtőszekrény hátoldala ne rongálja meg a hálózati csatlakozó dugóját.
- Ne törje meg a csatlakozó kábelt, illetve ne helyezzen rá nehéz tárgyakat.
- Ez tűzveszélyes.
- Ha a csatlakozó kábel kikopott vagy sérült, a gyártóval vagy a szervizzel azonnal javítsa meg vagy cseréltesse ki.
- Ne használjon a hossza mentén vagy bármely végén megrepedt vagy kopott elektromos vezetéket.
- Ha az elektromos vezeték sérült, azonnal cseréltesse ki a gyártóval vagy a szervizzel.
- A hűtőszekrény mozgatása közben ügyeljen arra, hogy az elektromos vezeték ne kerülhessen a készülék alá.
- Nedves kézzel soha ne dugja be az elektromos dugót.

- Tisztítás vagy javítás előtt húzza ki a hűtőszekrény kábelét.
- A dugó tisztításához ne használjon nedves vagy vizes ruhát.
- Távolítsa el minden idegen anyagot vagy szennyeződést az elektromos dugó villáiról.
- Ellenkező esetben fennáll a tűzveszély kockázata.
- Ha a hűtőszekrény kábelét kihúzza a hálózati csatlakozóból, várjon legalább tíz percig, mielőtt a készüléket újra csatlakoztatná.
- Ha a fali csatlakozó aljzat megglazult, ne dugja be az elektromos dugót.
- Fennáll a tűz vagy áramütés kockázata.
- A készüléket úgy kell elhelyezni, hogy a dugó a telepítés után is hozzáférhető legyen.



- A hűtőszekrényt földelni kell.

- A hűtőszekrényt földelni kell, ezzel az áramütés veszélye a feszültség alatt levő alkatrészek szigetelésének esetleges hibája esetén is megakadályozható.



- A földeléshez soha ne használjon gázcsövet, telefonvezetéket vagy más potenciális villámhárítót.

- A földelő csatlakozó helytelen használata áramütést okozhat.
- A hűtőszekrényt ne szerelje szét, és ne próbálja saját maga megjavítani.
- Ezzel tűz, hibás működés és/vagy személyi sérülés bekövetkezését kockáztatja.
- Ha vegyszerszagot vagy füstöt észlel, azonnal húzza ki a hálózati csatlakozót, és lépjen kapcsolatba a Samsung electronics ügyfélszolgálatával.
- A szellőzőnyílásokat soha ne takarja el a készülék zárt helyre történő telepítésével vagy beépítő szerkezetek alkalmazásával.
- A leolvasztási folyamat gyorsításához - a gyártó által ajánlott lehetőségeken kívül - ne használjon mechanikus vagy más eszközöket.
- Óvja a hűtőkört a sérülésektől.
- Ne helyezzen elektromos készülékeket a hűtőszekrénybe/ fagyasztóba, illetve abban ne használjon ilyeneket, kivéve, ha a gyártó kifejezetten ajánlja.
- A belső világítás égőjének cseréje előtt húzza ki a készüléket a hálózati csatlakozóból.
- Ha a világítás cseréjekor nehézséget tapasztal,

vegye fel a kapcsolatot a szervizközponttal.

- A készüléket nem használhatják korlátozott fizikai, érzékelési vagy mentális képességekkel, tapasztalattal vagy ismeretekkel rendelkező személyek (a gyermekeket is ideértve) kivéve a biztonságukért felelős személyek felügyelete alatt, vagy ha tőlük utasítást kaptak a készülék használatára.
- A gyermekeket szemmel kell tartani, hogy ne játsszanak a készülékkel.
- Ne hagyja, hogy kisgyermek az ajtajára kapaszkodjon. ellenkező esetben súlyos sérülés történhet.
- Nedves kézzel ne érintse meg a mélyhűtő falát vagy az abban tárolt termékeket.
 - Ez fagyási sérülést okozhat.
- Ha a hűtőszekrényt hosszú ideig nem használja, húzza ki a hálózati csatlakozót.
 - Az elektromos vezeték szigetelésének károsodása tüzet okozhat.
- Ne tároljon semmilyen tárgyat a készülék tetején.
 - Amikor az ajtót kinyitja vagy becsukja, azok leeshetnek, és személyi sérülést és/vagy anyagi kárt okozhatnak.

06_ biztonsági tudnivalók

ELŐVIGYÁZATOSSÁGI JELZÉSEK



- A termék háztartási használatra, kizárólag élelmiszerek tárolására szolgál.
- Be kell tartani a tárolási időkre és a fagyasztott élelmiszerek lejáratára vonatkozó gyártói ajánlásokat. lásd a megfelelő utasításokat
- A palackokat szorosan egymás mellé helyezve tárolja, hogy ne essenek ki.
- Ne tegyen a fagyasztószekrénybe szénsavas vagy habzó italokat.
- Ne töltse túl a hűtőszekrényt élelmiszerekkel.
 - Az ajtó kinyitásakor kieshet valami, és személyi sérülés vagy anyagi kár keletkezhet.
- Ne tegyen üvegpalackot vagy üvegedényt a fagyasztóba.
 - Amikor ezek tartalma megfagy, az üveg eltörhet, és személyi sérülést okozhat.
- Ne permetezzen gyúlékony gázt a hűtőszekrény közelében.
 - Fennáll a tűz vagy áramütés kockázata.
- Ne permetezzen vizet a hűtőszekrény belsejébe vagy a készülék közvetlen közelében.
 - Fennáll a tűz vagy áramütés

- kockázata.
- Ne tároljon illékony vagy gyúlékony anyagokat a hűtőszekrényben.
 - Benzin, hígító, alkohol, éter, cseppfolyós PB-gáz vagy más hasonló termék tárolása robbanást okozhat.
 - Amennyiben hosszabb utazást tervez, ajánlatos kiüríteni a készüléket vagy bekapcsolni az elutazás funkciót.
 - Ne tároljon a hűtőszekrényben gyógyszerkészítményeket, tudományos kutatási célú anyagokat vagy hőmérsékletre érzékeny termékeket.
 - Ne tároljon a hűtőszekrényben pontos hőmérséklet-szabályozást igénylő termékeket.
 - Ne tegyen vízzel töltött edényt a hűtőszekrényre.
 - Ha a víz kifolyik, fennáll a tűz vagy az áramütés veszélye.
 - Az üveg felületét kímélje az erős ütődésektől erőhatásoktól.
 - A törött üveg személyi sérüléshez vezethet, és/vagy anyagi kárt okozhat.

FIGYELMEZTETŐ JELEK TISZTÍTÁSHOZ



- Ne dugja be az ujját vagy más tárgyakat az adagolónyílásba és a jégadagolóba.
- Személyi sérülés történhet vagy anyagi kár keletkezhet.
- A csatlakozó dugó tisztításához ne használjon nedves vagy vizes ruhát; távolítsa el minden idegen anyagot vagy szennyeződést a csatlakozó dugó villáiról.
- Ellenkező esetben fennáll a tűzveszély kockázata.

FIGYELMEZTETŐ JELEK HULLADÉKKEZELÉSHEZ

- E hűtőszekrény és más hűtőszekrények hulladékként való kezelésekor távolítsa el az ajtót, az ajtó tömítéseit és az ajtóreteszeket, nehogy kisgyermek vagy állatok maradjanak benne.
- A polcokat hagyja a készülékben, hogy a gyermekek ne tudjanak könnyen belemászni.
- Alkalmazott hűtőközeg: R600a vagy R134a. ellenőrizze a kompresszor címkéjét a készülék hátulján és a minősítő

biztonsági tudnivalók _07

címkét a hűtőszekrény belsejében; innen megtudhatja, hogy az ön készüléke milyen hűtőközeggel működik. Amikor a termék tűzveszélyes gázt (R600a hűtőközeget) tartalmaz, forduljon a helyi hatósághoz a termék biztonságos hulladékkezelése érdekében.

- A ciklopentánt a szigetelés felfúvató gázként használják. A szigetelőanyagban lévő gázok esetében különleges ártalmatlanítási eljárásra van szükség. kérje a helyi hatóságok tanácsát e termék környezetre biztonságos elhelyezésére vonatkozóan. Ártalmatlanítás előtt győződjön meg róla, hogy a készülék hátoldalán lévő csövek egyike sem sérült. A csövek szabad térben eltörnek.



- Áramkimaradás esetén hívja fel a helyi Elektromos Műveket, és érdeklődjön meg, milyen hosszú lesz az áramszünet.
- Egy rövid, egy-két órás áramszünet nem befolyásolja a hűtőszekrényben mérhető hőmérsékletet. Ennek ellenére áramkimaradás idején csak a legszükségesebb esetben nyissa ki az ajtót.

- Ha az áramszünet 2 óránál tovább tart, távolítsa el az összes jeget a jégtartóból.
- Ha az áramszünet 24 óránál tovább tart, távolítsa el az összes fagyasztott ételt.

A zárral és kulccsal ellátott ajtók és fedelek esetében a kulcsokat kisgyermek számára elérhetetlen helyen és a hűtőszekrénytől távol kell tartani, nehogy a kisgyermek bezárják magukat.

TOVÁBBI TANÁCSOK A RENDELTETÉSSZERŰ HASZNÁLATHOZ



- Üzembe helyezés után hagyja a készüléket legalább 2 órán át folyamatosan állni.
- A hűtőszekrény legjobb teljesítményének eléréséhez
- Ne helyezzen élelmiszert túl közel a készülék hátulján lévő szellőzőnyílások elé, mert ezzel akadályozhatja a levegő szabad keringését a fagyasztórekeszben.
- Csomagolja be vagy helyezze légmentesen záró tartóedénybe az élelmiszert, mielőtt a fagyasztószekrénybe vagy a hűtőszekrénybe tenné.
- Fagyasztásra behelyezett friss

- élelmiszert ne rakjon a már lefagyasztott mellé.
- Nem kell a hűtőszekrény kábelét kihúznia a hálózati csatlakozóból, ha csak három hétnél rövidebb ideig lesz távol. Amennyiben három hétig vagy hosszabb ideig lesz távol, vegyen ki minden élelmiszert a hűtőszekrényből. húzza ki a hálózati csatlakozót, majd tisztítsa ki, öblítse át és szárítsa meg a hűtőszekrényt.
 - A készülék nem működik megbízhatóan (a tartalma kiolvadhat, túl magasra emelkedik a hőmérséklet a fagyasztórekeszben), ha a külső hőmérséklet hosszú ideig a hűtőszekrény tervezési hőmérséklet-tartománya fölé emelkedik.
 - Ne tároljon a fagyasztóban olyan élelmiszereket, amelyek alacsony hőmérsékleten könnyen károsodnak, például banánt, dinnyét.
 - Az optimális jégkészítés érdekében a jégkészítő edényt helyezze a gyártó által meghatározott helyre.
 - A készülék jegesedésmentes kialakítású, ami azt jelenti, hogy nincs szükség a hűtőtér leolvasztására, mivel ez automatikusan történik.

- A leolvasztás alatti hőmérséklet-emelkedés megfelel az iSo szerinti követelményeknek. Ha azonban meg kívánja akadályozni, hogy a készülék leolvasztása alatt túlzottan megemelkedjen a fagyasztott élelmiszerek hőmérséklete, csomagolja azokat több réteg papírba, például újságpapírba.
- A fagyasztott élelmiszerek hőmérsékletének leolvasztás alatt történő megemelkedése lerövidítheti azok eltarthatóságának időtartamát.
- A kiotói egyezmény hatálya alá tartozó fluoros üvegházhatású gázokat tartalmaz.
- A habanyag fluoros üvegházhatású gázokkal készült.

Foam blown additive:

Perfluorohexane.

Global warming Potential (GWP) = 9000

ENERGIA-MEGTAKARÍTÁSI TIPPEK

- A készüléket hűvös, száraz helyiségbe telepítse, ahol megfelelő a szellőzés. Gondoskodjon róla, hogy a készüléket ne érje közvetlen napsugárzás, és soha ne helyezze közvetlenül hőforrás

biztonsági tudnivalók _09

- (például radiátor) mellé.
- Soha ne zárja el a készülék szellőzőnyílásait vagy rácsait.
 - Mielőtt meleg ételt rakna a hűtőszekrénybe, hagyja azt kihűlni.
 - A fagyasztott élelmiszert hagyja a hűtőszekrényben kiolvadni. Így a fagyasztott termékek hőenergiáját a hűtőszekrényben lévő élelmiszerek hűtésére használhatja fel.
 - Ne hagyja nyitva túl hosszú ideig a készülék ajtaját, amikor élelmiszert helyez be, vagy vesz ki. Minél rövidebb ideig van nyitva az ajtó, a hűtőszekrényben annál kevesebb jég képződik.
- Rendszeresen tisztítsa meg a hűtőszekrény hátulját. A por növeli az energiafogyasztást.
 - Ne állítsa a hőmérsékletet a szükségesnél alacsonyabbra.
 - Tegye lehetővé a levegő megfelelő kiáramlását a hűtőszekrény aljánál és a hátuljánál. ne fedje el a szellőzőnyílásokat.
 - Üzembe helyezésakor hagyjon szabad helyet a hűtőszekrény előtt, mögött, valamint a két oldalán. ezzel csökkenthető az energiafogyasztás, így alacsonyabb lesz az áramszámla.

tartalomjegyzék

A FÜGGŐLEGES ELRENDEZÉSŰ HŰTŐSZEKRENY ÜZEMBE HELYEZÉSE	11
A SAMSUNG FÜGGŐLEGES ELRENDEZÉSŰ HŰTŐSZEKRENY HASZNÁLATA	18
HIBAKERESÉS	24

a függőleges elrendezésű hűtőszekrény üzembe helyezése

FELKÉSZÜLÉS A HŰTŐSZEKRENY ELHELYEZÉSÉRE

Gratulálunk a Samsung függőleges elrendezésű hűtőszekrény vásárlásához! Reméljük élvezni fogja az új készülék által kínált csúcstechnológiájú funkciók hatékonyságát.

A legjobb hely kiválasztása a hűtőszekrény számára

- Válasszon olyan helyet, ahol a vízellátás könnyen biztosítható.
- Válasszon olyan helyet, amit nem ér közvetlen napsugárzás.
- Olyan helyet válasszon, ahol sík (vagy majdnem sík) a padló.
- Válasszon olyan helyet, ahol a hűtőszekrény számára elegendő tér van az ajtók kinyitásához.
- A jobb és bal oldalon, valamint hátul és felül hagyjon elegendő helyet a levegő keringéséhez.
- Ha a hűtőszekrény nincs vízszintes helyzetben, előfordulhat, hogy a belső hűtőrendszer nem működik megfelelően.
- A használat közben igényelt teljes terület. lásd alább a rajzokat és a méreteket.
- Ügyeljen arra, hogy a készüléket karbantartás és szerviz esetén szabadon lehessen mozgatni.

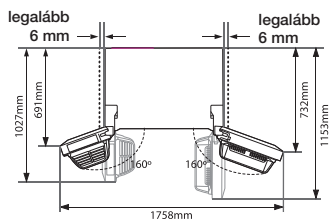
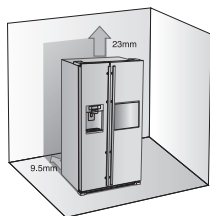

A hűtőszekrény szállítása

A padló sérülésének megakadályozása érdekében

Ügyeljen rá, hogy az elülső szintezőlábak felső pozícióban legyenek (a padló fölött). Lásd a kézikönyvben „A hűtőszekrény szintezése” című részt (15. oldal).

A padlóburkolat felületének védelme érdekében tegyen alátétet, pl. Kartonlapot a hűtőgép alá.

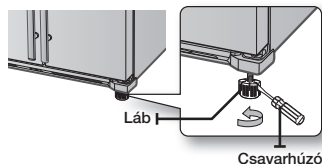

VIGYÁZAT! Elhelyezéskor, szervizeléskor vagy a hűtőszekrény mögötti terület tisztításakor mindig egyenesen húzza ki a hűtőszekrényt, és egyenesen tolja vissza, ha végzett.

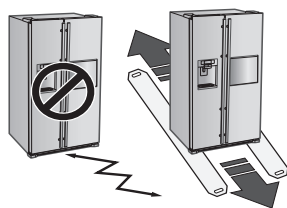

Kezdje az alapoknál! Ellenőrizze, hogy könnyen a végleges helyére tudja-e vinni a hűtőszekrényt úgy, hogy felméri az ajtónyílásokat (mind a szélességüket, mind a magasságukat), a küszöböket, a mennyezetet, a lépcsőt stb. Az alábbi táblázat a Samsung függőleges elrendezésű hűtőszekrény elemeinek magasságát és mélységét adja meg.

		MODELL	RS61*
Méretek (mm)	Szélesség	Ajtó nélkül	908
		Ajtóval	912
	Mélység	Csak szekrény	600
		Fogantyú NÉLKÜL	718
	Magasság	Ajtó nélkül	1745
		Ajtóval	1780



- Elhelyezéskor biztosítson elegendő szabad helyet jobbra, balra, hátul és felül. Ez segít csökkenteni az áramfogyasztást és a villanyszámlát.
- Ne tegye a hűtőszekrényt olyan helyre, ahol a hőmérséklet 10°C alá csökkenhet.
- Ügyeljen rá, hogy a mélyhűtő ajtajának eltávolítása ELŐTT válassza le a vízellátás vezetékét. A kár elkerülése érdekében lásd „A vízvezeték leválasztása” című következő részt.

A JÉGKÉSZÍTŐ HASZNÁLATA

A jégtartó eltávolítása

- Az ábra szerint fogja meg a fogantyút.
- Enyhén húzza fel az alsó részt.
- Lassan vegye ki a jégtartályt.



1. ábra

A jégtartó visszahelyezése

- A visszahelyezést fordított sorrendben kell elvégezni.
- A tartályt határozottan, kattanáig nyomja a helyére.
- Ha a tartály nem kattán a helyére, a hátulján található fogantyút fordítsa el 90 fokkal és a 2. Ábra szerint próbálja ismét a helyére tenni a tartályt.

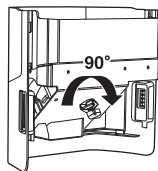

2. ábra

Normál működés

- A jégkészítőből a jégtartályba hulló jég hangja a normál működéshez tartozik.
- Ha sokáig nem vesz ki jeget a tartóból, akkor a jég feltorlódhat. Távolítsa el a feltorlódott jeget és ürítse ki a tartályt.
- Ha a jég nem jön ki, ellenőrizze, hogy nincs-e feltorlódott jég, ha van, távolítsa el.
- Az első adag jégkocka a csatlakoztatás után a csőben maradt levegő miatt kicsi lehet, a használat során ez a levegő eltávozik.

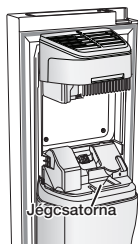

⚠ VIGYÁZAT - Ha a kijelzőn az ICE OFF kijelzés villog, tegye vissza a tartályt és/vagy ellenőrizze a megfelelő behelyezését.

- Ha az ajtó nyitva van, akkor víz- és jégadagoló nem működik.
- Ha az ajtót túl erősen csapja be, akkor víz fröccsenhet a jégkészítőre.
- A jégtartályt két kézzel fogja meg, mert egyébként leeshet.
- A balesetek elkerülése érdekében törölje fel a padlóra került vizet vagy jeget.
- Gyerekek ne kapaszkodjanak a jégadagolóba vagy a jégtartályba. Ez sérülést okozhat.
- Ne helyezze a kezét vagy más tárgyat a jégcsatornába. Ez személyi vagy mechanikai sérülést okozhat.

12_ beállítás

A HŰTŐSZEKRENY AJTÓINAK BEÁLLÍTÁSA

Ha nem lehet egyben bevinni a hűtőszekrényt a bejárati ajtón, akkor leveheti az ajtókat.

Az előlső láb burkolatának eltávolítása

Először nyissa ki a mélyhűtő és a hűtőszekrény ajtóit, majd távolítsa el az előlső láb burkolatát úgy, hogy az óramutató járásával ellentétes irányba forgatja a három csavart.

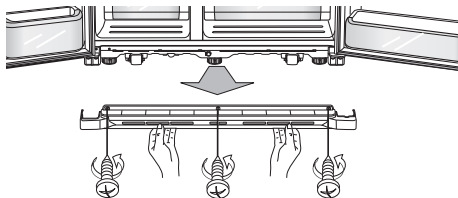

A vízellátás vezetékének leválasztása a hűtőszekrényről.

1. Távolítsa el a vízcsővet **1** a csatlakozás **2** összenyomásával és a vízcső kihúzásával.

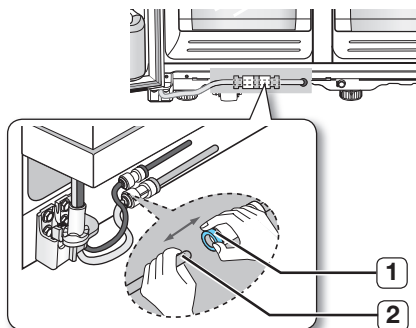

⚠ VIGYÁZAT Vigyázzon, hogy az azonos színű vízcsőveket kösse össze.

A vízadagoló vezeték visszaszerelése

1. A vízcsővet tökéletesen bele kell illeszteni az átlátszó csőcsatlakozó közepébe, hogy a vízadagolóból ne szivároghasson a víz.



2. Illessze a helyére a szerelési csomagban található két csőbilincset, és ellenőrizze, hogy stabilan tartják-e a vízcsövet.

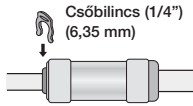

- Ne vágja el a vízcsövet. óvatosan válassza szét a csatlakozótól.

A mélyhűtő ajtajának leszerelése

Először meg kell említeni néhány dolgot.

- Ellenőrizze, hogy egyenesen emelje fel az ajtót úgy, hogy a zsanérok ne hajoljanak el, és ne törjenek meg.
 - Vigyázzon, hogy a vízcsöveket és az ajtón lévő kábelleteget ne sértse meg.
 - Helyezze az ajtókat védett felületre, hogy megelőzze a megkarcolódást vagy a sérülést.
1. A mélyhűtő becsukott ajtaja mellett távolítsa el a felső pánt burkolatát egy csavarhúzóval **1**), majd válassza le a vezetékeket úgy, hogy óvatosan széthúzza őket **2**).

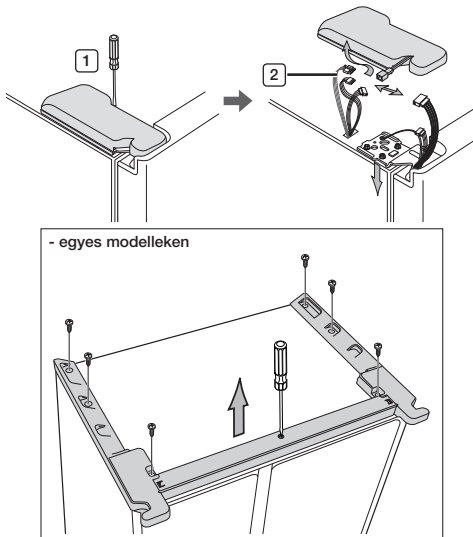

2. Távolítsa el a pánt csavarjait **3**) és a földelő csavart **4**) úgy, hogy elforgatja az óramutató járásával ellentétes irányba, és leemeli a felső pánttól **5**). Legyen óvatos, nehogy eltávolítás közben magára ejtse az ajtót.

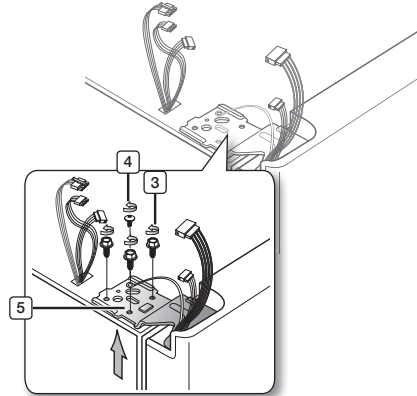

- Vigyázzon, ne hagyja ki a hűtőszekrény alkatrészeit.

A zsanér leszerelésékor ellenőrizze, hogy a földvezeték nincs-e elszakadva vagy leválasztva.

3. Ezt követően vegye le az ajtót az alsó pántról úgy, hogy óvatosan **6**) felemeli egyenesen az ajtót **7**).

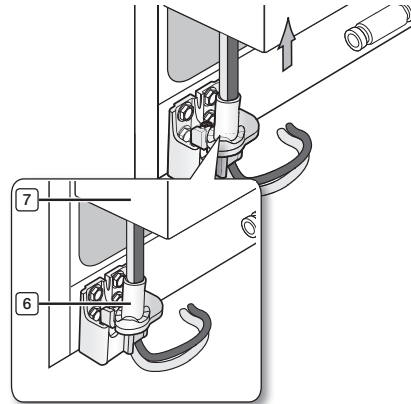

- Vigyázzon, hogy a vízcsöveket és az ajtón lévő kábelleteget ne sértse meg.

4. Távolítsa el az ajtó pántját a tartóelemből úgy **8**), hogy óvatosan felemeli az alsó pánttól **9**).

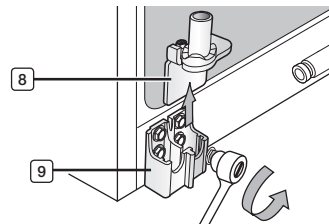

beállítás_13

A fagyasztó ajtajának visszaszerelése

-  A fagyasztó ajtajának visszaszereléséhez fordított sorrendben szerelje össze az alkatrészeket.

A hűtőszekrény ajtajának leszerelése

1. Csupkja be az ajtót **1**, és a csavarhúzóval távolítsa el a felső pánt fedelét.

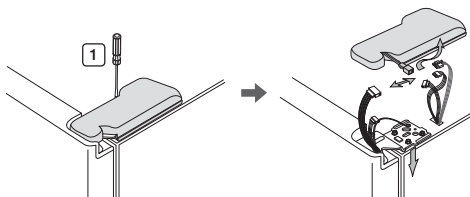

2. Távolítsa el a pánt csavarjait **2** és a földelő csavart **3** úgy, hogy elforgatja az óramutató járásával ellentétes irányba, és leemeli a felső pántról **4**. Legyen óvatos, nehogy eltávolítás közben magára ejtse az ajtót.

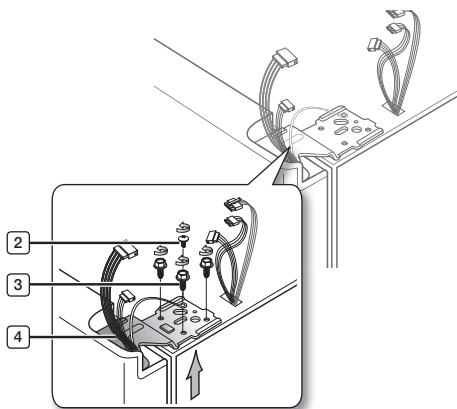

-  Vigyázzon, nehogy kihagyja a hűtőszekrény alkatrészeit.

3. Vegye le az ajtót az alsó pántról **5** úgy, hogy egyenesen felemeli az ajtót **6**.

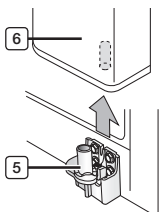

14_ beállítás

4. Távolítsa el az ajtó pántját **7** a tartóelemből **8** úgy, hogy óvatosan felemeli az alsó pántról.

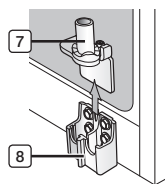

A hűtőszekrény ajtajának visszaszerelése

-  A hűtőszekrény ajtajának visszaszereléséhez fordított sorrendben szerelje össze az alkatrészeket.

A HŰTŐSZEKRENY SZINTEZÉSE

Most, hogy az ajtók újból a hűtőszekrényen vannak, lehet, hogy ellenőrizni szeretné, hogy a hűtőszekrény szintben van-e, hogy elvégezhesse a végső beállításokat. Ha a hűtőszekrény nincs szintben, nem biztos, hogy tökéletesen szintbe lehet hozni az ajtókat.

-  A hűtőszekrény elülső része is állítható.

A hűtőszekrény szintezése előtt távolítsa el az elülső láb burkolatát

Nyissa ki a mélyhűtő és a hűtőszekrény ajtóit, majd távolítsa el az elülső láb burkolatát úgy, hogy az óramutató járásával egyező irányba forgatja a három csavart.

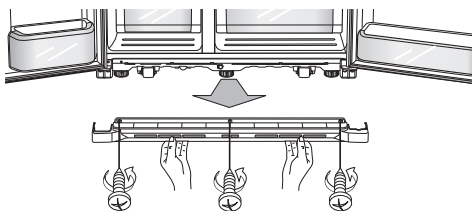



Amikor a mélyhűtő alja a hűtőszekrény alatt van

Helyezzen be egy lapos fejű csavarhúzózt a lábon lévő részbe, és forgassa el az óramutató járásával egyező vagy ellentétes irányba a mélyhűtő szintezéséhez.

Amikor a mélyhűtő alja a hűtőszekrény fölött van

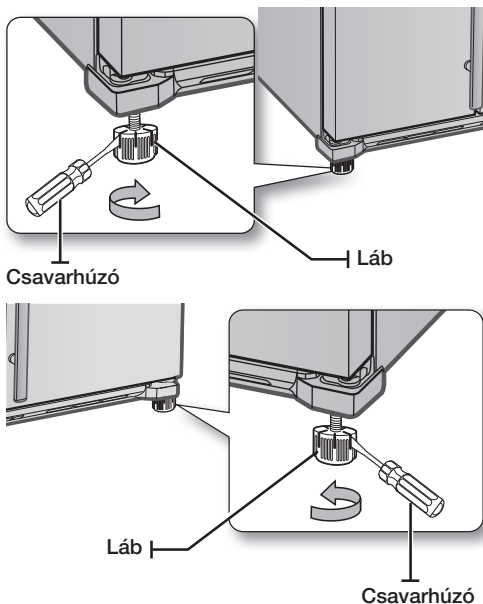
Helyezzen be egy lapos fejű csavarhúzózt a lábon lévő részbe, és forgassa el az óramutató járásával egyező vagy ellentétes irányba a hűtőszekrény szintezéséhez.



 Lásd a következő részt azzal kapcsolatban, hogy mi a legjobb módja az ajtók kisebb mértékű beállításának.

AZ AJTÓK KISEBB MÉRTÉKŰ BEÁLLÍTÁSA

Ne felejtse, hogy a hűtőszekrénynek szintben kell állnia ahhoz, hogy az ajtók tökéletesen síkban legyenek. Ha segítségre van szüksége, olvassa el az előző részt a hűtőszekrény szintezéséről.

Amikor a mélyhűtő alja magasabban van, mint a hűtőszekrény

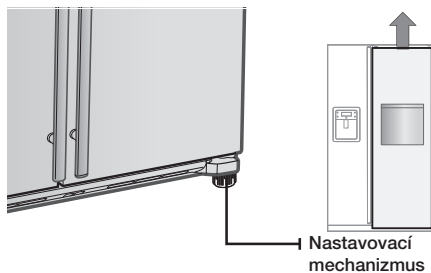

Mindkét esetben ugyanolyan módon lehet kijavítani a kiegyensúlyozatlanságot. Nyissa ki az ajtókat, és állítsa be őket egyenként az alábbiak szerint:

1. Csavarja le az anyát **1** az alsó pántról, amíg el nem éri a csavar **2** felső végét.

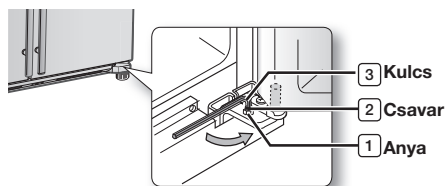

 Amikor kioldja az anyát **1**, feltétlenül használja a mellékelt imbuszkulcsot **3** a csavar **2** meglazításához az óramutató járásával ellentétes irányban. Ezek után képesnek kell lennie kézzel lehajtani az anyát **1**.

2. Az ajtók közötti magasságkülönbség beállításához hajtsa a csavart **2** az óramutató járásával egyező vagy ellentétes irányba.

 Az óramutató járásával egyező irányba hajtva az ajtó felfelé mozdul.

3. Az ajtók beállítása után hajtsa az anyát **1** az óramutató járásával egyező irányba, amíg el nem éri a csavar alsó végét, majd húzza meg ismét a csavart a csavarkulccsal **3** az anya **1** rögzítéséhez.

 Ha nem húzza meg erősen az anyát, a csavar elengedhet.

beállítás_15

A VÍZADAGOLÓ VEZETÉK ELLENŐRZÉSE

A vízadagoló csak egy az új Samsung hűtőszekrény hasznos funkciói közül. A jobb egészség érdekében a Samsung vízszűrője eltávolítja a nem kívánatos részecskéket a vízből. Viszont nem sterilizál, és nem pusztítja el a mikroorganizmusokat. Ehhez víztisztító berendezést kell vásárolnia.

Ahhoz, hogy a jégkészítő megfelelően működhessen, 138-862 kPa víznyomásra van szükség. Normál körülmények között az 1,7 deciliteres papírpohár 10 másodperc alatt tölthető tele.

Ha a hűtőszekrény alacsony (138 kPa alatti) víznyomással rendelkező helyen van telepítve, beszerezhet egy nyomásfokozó szivattyút az alacsony nyomás kiegyenlítésére.

Ellenőrizze, hogy a hűtőszekrényben lévő víztartály megfelelően feltöltődött-e. Ehhez nyomja meg a vízadagoló karját, amíg nem folyik ki víz a vízadagoló nyílásából.

 A készülékhez vízcsatlakoztató készlet tartozik. Ez a mélyhűtő (vagy a hűtőszekrény) fiókjában található.

A vízcsatlakoztató készlet részei



Csatlakoztatás a vízadagoló vezetékhez

1. Először zárja el a vizet.
2. Keresse meg a legközelebbi hidegvíz-vezetékét.
3. Kövesse a szerelőkészletben található vízcsatlakoztatási utasításokat.

VIGYÁZAT

A vízvezetéket a hidegvíz csapjára kell csatlakoztatni.
Ha a melegvíz csapjára csatlakoztatja, az a tisztító meghibásodását okozhatja.

16_ beállítás

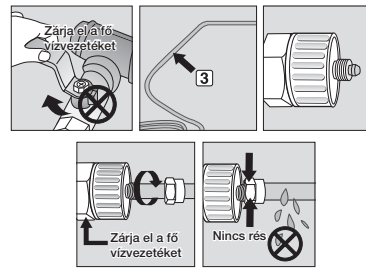



4. Miután rákötötte a vízszűrőt a vízvezetékre, kapcsolja vissza a vízellátást, és öblítse át a rendszert körülbelül 3 liternyi vízzel a vízszűrő átmosásához és előkészítéséhez.

A VÍZADAGOLÓ VEZETÉK FELSZERELÉSE

A vízvezeték csatlakoztatása a hűtőszekrényhez

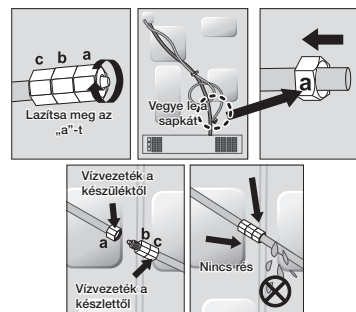
1. Távolítsa el a készüléken lévő vízvezetéken lévő sapkát, és helyezze be az összenyomó anyát a készüléken lévő vízvezetékre, miután leszerelte azt a mellékelt vízvezetékéről.
2. Csatlakoztassa mind a készülék vízvezetékét, mind a készletben lévő vízvezetéket.
3. Húzza rá a hollandi anyát a menetes szerelvényre. Vigyázzon, hogy ne legyen rés a két elem között.
4. Nyissa ki a vízcsapot, és ellenőrizze, hogy nincs-e szivárgás.



 Csak ivóvízvezetékhez csatlakoztassa a vízvezetékét.

Ha meg kell javítania, vagy szét kell szerelnie a vízvezetékét, vágjon le egy 6,5 mm hosszú műanyag csövet, hogy biztosan pontosan illeszkedő és szivárgásmentes csatlakozást kapjon.

 Használat előtt ellenőrizni kell a szivárgást **VIGYÁZAT** ezeken a helyeken.

- A Samsung jótállása nem terjed ki a VÍZVEZETÉKHEZ VALÓ CSATLAKOZTATÁSRA.
- Ez a vevő költségére történik, amennyiben a fogyasztói át nem tartalmazza a szerelés költségét.
- A csatlakoztatás elvégzéséhez szükség esetén forduljon vízvezetékszerelőhöz vagy hivatalos beszerelőhöz.
- Ha szivárog a víz a helytelenül elvégzett üzembe helyezés miatt, forduljon az üzembe helyezőhöz.

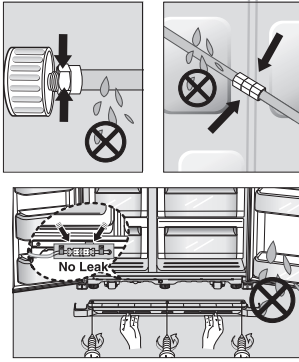

A vízvezetékben lerakódott anyagmaradványok eltávolítása a szűrő beszerelése után.

1. Nyissa ki a fő vízvezeték csapját.
2. Nyomja meg a víz gombot, és nyomja meg az adagoló kart.
3. Hagyja, hogy a víz átöblítse az adagolót, amíg tiszta víz nem folyik belőle (kb. 3 l). Ezzel megtisztítja a vízellátó rendszert, és eltávolítja a levegőt a csövekből.
4. Néhány háztartásban további átöblítésre is szükség lehet.
5. Nyissa ki a hűtőszekrény ajtaját, és ellenőrizze, hogy nem szivárog-e a víz a vízszűrőből.

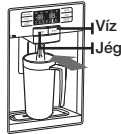

 Az újonnan felszerelt vízszűrő betét miatt rövid ideig a víz kilövellhet a vízadagolóból. Ennek oka a vezetékben összegyűlt levegő. Ez nem okozhat problémát a használat során.

a SAMSUNG függőleges elrendezésű hűtőszekrény használata

A HŰTŐSZEKRENY HASZNÁLATA

A vezérlőpult / digitális kijelző használata

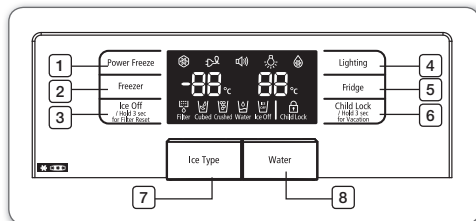

1 Gyorsfagyasztás gomb	Felgyorsítja a mélyhűtőben történő fagyasztáshoz szükséges időt. Ez akkor hasznos, ha gyorsan romló élelmiszert szeretne gyorsan lefagyasztani, vagy ha a mélyhűtő hőmérséklete hirtelen megemelkedett (például nyitva hagyták az ajtót). Azt a funkciót legalább 20 órával azelőtt kell aktiválni, mielőtt nagy mennyiségű élelmiszert tesz a mélyhűtőbe.
2 Mélyhűtő gomb	A kívánt hőmérséklet a „Mélyhűtő” gomb lenyomásával állítható be. A hőmérsékletet -15 és -23°C között állíthatja be.
3 A „Jég ki” gomb	A jégkészítő funkció kikapcsolásához nyomja meg az „Jég ki” gombot. Amikor szűrőt cserél, tartsa lenyomva ezt a gombot 3 másodpercig a szűrő ütemezésének visszaállításához. Ha a kijelzőn az ICE OFF kijelzés villog, tegye vissza a vödröt és/vagy ellenőrizze a megfelelő behelyezést.
4 A világítás gombja	Nyomja meg a világítás-gombot, hogy az adagoló LED-je folyamatosan világítson.
5 Hűtőszekrény gomb	Nyomja meg a „hűtő” gombot, ezután be lehet állítani a kívánt hőmérsékletet. A hőmérsékletet 1°C ~ 7°C között lehet beállítani, illetve a gyors hűtést (power cool) lehet bekapcsolni. Az 1°C után a gyors hűtés (power cool) jelenik meg a kijelzőn.
6 Gyermekzárgomb	A gomb megnyomásával minden gomb lezáródik. A jégtípus A „Jégtípus” gomb és az adagoló karja sem működik. Nyomja meg ismét a gombot, ha ki szeretné kapcsolni a funkciót. Ha szabadságra vagy üzleti útra indul, vagy ha nem kívánja használni a hűtőszekrényt, nyomja meg és tartsa 3 másodpercig lenyomva az „Elutazás” gombot. A hűtőszekrény belső hőmérséklete körülbelül 15°C, és a mélyhűtő normálisan működik.
7 A „Jégtípus” gomb	A „Jégtípus” gombbal válthat a jégkocka vagy a jégkása között.
8 A „Víz” gomb	A víz adagolásához nyomja meg a „Víz” gombot.

18_ használat

A DIGITÁLIS KIJELEZŐ HASZNÁLATA

A „Freezer Temp.” (Mélyhűtő hőmérséklete) a mélyhűtő pillanatnyi hőmérsékletét jelzi.

A „Fridge Temp.” (Hűtőszekrény hőmérséklete) a hűtőszekrény pillanatnyi hőmérsékletét jelzi.

A készülék kikapcsolása után a kijelző kikapcsolódik, ez normális jelenség.

GYORSFAGYASZTÁS

Ez az ikon a „Gyorsfagyasztás” funkció aktiválásakor gyullad fel. A „Gyorsfagyasztás” funkció akkor hasznos, ha sok jégre van szüksége.

Amikor már elég, nyomja meg újból a gombot a „Gyorsfagyasztás” üzemmód kikapcsolásához.



E funkció használata növeli a hűtőszekrény energiafogyasztását. Ha már nincs rá szüksége, ne feledje kikapcsolni és visszaállítani a hűtőszekrényt az eredeti hőmérsékletére.

ELUTAZÁS

Ez az ikon a „Elutazás” funkció aktiválásakor gyullad fel. Ha szabadságra vagy üzleti útra indul, vagy ha nem kívánja használni a hűtőszekrényt, nyomja meg és tartsa 3 másodpercig lenyomva a „Gyermekzár” gombot. A hűtőszekrény belső hőmérséklete körülbelül 15°C, és a mélyhűtő normálisan működik. ki kell üríteni a hűtőszekrényt. A hűtőrészt ki kell üríteni.

RIASZTÁS

Ez az ikon folyamatosan világít. Az ajtóriasztó megszólal, ha valamelyik ajtó 2 percnél tovább van nyitva. (A riasztó ikonja pedig villog.) A hangjelzés és a villogás az ajtó becsukásakor abbamarad. Ha ki szeretné kapcsolni a Riasztás funkciót, tartsa lenyomva egyszerre a Lighting (Világítás) és a Fridge (Hűtő) gombot 3 másodpercig.

VILÁGÍTÁS

Ez az ikon a „Világítás” funkció aktiválásakor gyullad fel. Ebben az esetben az adagoló lámpája (a kijelző alatt) folyamatosan világít. Ha azt szeretné, hogy csak az adagoló használatakor gyulladjon fel az adagoló lámpája, kapcsolja ki a világítás funkciót.

GYORSHÚTÉS

Ez az ikon a „Gyorshűtés” funkció aktiválásakor gyullad fel. Ha gyorsan le szeretné hűteni a hűtőszekrényt, használja a „Gyorshűtés” funkciót. Ha a „Gyorshűtés” funkciót választja, a hűtőszekrény belső hőmérséklete mintegy két és fél órán át csökken.

A SZŰRŐ VISSZAJELZŐJE

Amikor a szűrő visszajelző lámpája pirosra vált, ideje kicserélni a szűrőt. ez jellemzően 6 havonta történik. A szűrő visszajelzője először kék színű a szűrő behelyezése után.

A szűrő visszajelzője lila színűre vált, ha már 5 hónapja használja a szűrőt.

A szűrő visszajelzője pirosra vált, ha már 6 hónapja használja a szűrőt.

A régi vízszűrő és az új beszerelése után (ennek módja a 23. Oldalon lévő utasításokban található) állítsa vissza a visszajelző lámpát úgy, hogy körülbelül 3 másodpercig nyomva tartja a „jég ki” gombot.

JÉGKOCKA , JÉGKÁSA

A kívánt jégtípus a digitális kezelőpanelről választható ki. A jégtípus lámpa jelzi a kiválasztott jégtípust.

VÍZ

Ez az ikon a „Víz” funkció aktiválásakor gyullad fel.

JÉG KI

Ez az ikon a „jég ki” funkció aktiválásakor gyullad fel. ebben az esetben nem termelődik jég.

Ha a kijelzőn az ice off kijelzés villog, tegye vissza a vödört és/vagy ellenőrizze a megfelelő behelyezést.

GYERMEKZÁR

Ez az ikon világít, ha a child lock gombbal bekapcsolja a gyerekzárát. A funkció bekapcsolásához ismét nyomja meg a gombot. Ezzel a funkcióval meg lehet akadályozni, hogy a gyerekek elállítsák a hőmérséklet- és szűrőbeállításokat.

A kiállítási üzemmód törlése

 **Kiállítási üzemmód esetén látszólag működik, de nem termel hideg levegőt.**

Az üzemmód kikapcsolásához nyomja meg egyszerre 8 másodpercig a gyorsfagyasztás és a mélyhűtés gombját a hangjelzésig.

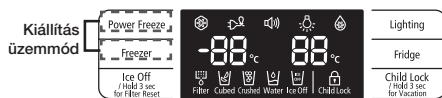

A HŐMÉRSÉKLET SZABÁLYOZÁSA

A mélyhűtő és a hűtőszekrény alapvető hőmérséklete

A mélyhűtő és a hűtőszekrény ajánlott alaphőmérséklete $-19 / 3^{\circ}\text{C}$. Ha a mélyhűtő és a hűtőszekrény hőmérséklete túl magas vagy túl alacsony, állítsa be kézzel a hőmérsékletet.

A mélyhűtő hőmérsékletének szabályozása

A mélyhűtő hőmérséklete -15 és -23°C között állítható az egyéni igényeknek megfelelően. Ismételten nyomja meg a Mélyhűtő gombot, amíg a hőmérséklet-kijelzőn a beállítani kívánt hőmérséklet jelenik meg. Ne feledje, hogy az olyan élelmiszerek, mint a jégkrém, -16°C -on olvadnak.

A hőmérséklet kijelzője folyamatosan mozog -15 és -23°C között. Amikor a kijelző eléri a -15°C -t, újratekődik -23°C -on. Az új hőmérséklet beállítása után öt perccel a kijelző ismételten a mélyhűtő pillanatnyi hőmérsékletét mutatja. Ez a szám azonban változni fog, miközben a mélyhűtő átáll az új hőmérsékletre.

A hűtőszekrény hőmérsékletének szabályozása

A hűtőszekrény hőmérséklete 7 és 1°C között állítható az egyéni igényeknek megfelelően. Ismételten nyomja meg a hűtőszekrény gombot, amíg a hőmérséklet-kijelzőn a beállítani kívánt hőmérséklet jelenik meg.

A hűtőszekrény hőmérsékletének beállítása ugyanúgy történik, mint a mélyhűtőé.

A „hűtőszekrény” gomb megnyomásával állítható be a kívánt hőmérséklet. Néhány másodperc elteltével a hűtőszekrény elkezd felvenni az újonnan beállított hőmérsékletet. Ez a digitális kijelzőn is követhető.

A mélyhűtő vagy a hűtőszekrény hőmérséklete megemelkedhet az ajtók túl gyakori kinyitásakor, vagy ha túl nagy mennyiségű meleg vagy forró élelmiszert helyeznek bármelyik oldalába. ekkor előfordulhat, hogy villogni kezd a digitális kijelző. Amint a mélyhűtő és a hűtőszekrény visszatér a normál beállított hőmérsékletre, a villogás megszűnik.

Ha a villogás tovább folytatódik, lehet, hogy „vissza kell állítani” a hűtőszekrényt. Húzza ki a készüléket, várjon körülbelül 10 percig, majd újból dugja vissza.

A JÉG- ÉS HIDEGVÍZ-ADAGOLÓ HASZNÁLATA

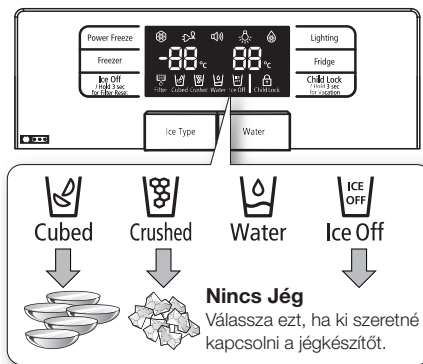

Ha a kijelzőn az ice off kijelzés villog, tegye vissza a vödröt és/vagy ellenőrizze a megfelelő behelyezést.

20_ használat

A vízadagoló használata

Nyomja meg a „Víz” gombot. helyezze a poharat a vízadagoló nyílása alá, és nyomja meg óvatosan az adagoló kart. Ügyeljen rá, hogy a pohár üveg egy vonalban legyen az adagoló nyílással, nehogy kifröccsenjen a víz.

Hidegebb víz előállításához

- A kiadagolt víz hideg, de nem jéghideg.
- Ha hidegebb vizet szeretne jéggel, először a jeget adagolja az ivópohárba, hogy a víz ne csordulhasson ki.

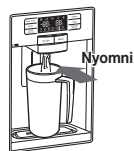

A jégadagoló használata

Nyomja meg a jégtípus gombot a kívánt jégtípus kiválasztásához helyezze a poharat a jégadagoló nyílása alá, és nyomja meg óvatosan az adagoló kart. Ügyeljen rá, hogy a pohár üveg egy vonalban legyen az adagoló nyílással, nehogy kipattanjon a jég. a a jégkása funkció után a jogkockát választja ki, lehet, hogy egy kis mennyiségű jégkása képződik. Ha a jégkása használata után a jégkockát választja, először még a maradék kis mennyiségű jégkása adagolódik ki.



- Ne tegye az ujját, a kezét vagy bármilyen más oda nem illő tárgyat az adagoló tölcsérbe vagy a jégkészítő edényébe.
- Személyi sérülés történhet, vagy anyagi kár keletkezhet.
- Csak a hűtőszekrényvel együtt szállított jégkészítőt használja.
- A hűtőszekrény vízellátását csak megfelelően képzett személy telepítheti / csatlakoztathatja, és csak ivóvízhálózathoz csatlakoztatható.
- Ahhoz, hogy a jégkészítő megfelelően működhessen, 138-862 kPa víznyomásra van szükség.

A jégkészítő fedele

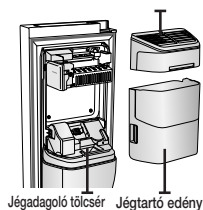



- Amennyiben hosszabb nyaralást vagy üzleti utat tervez, és nem fogja használni a jég-, illetve a vízádagolót, zárja el a vízszelepet.

- Ellenkező esetben vízszivárgás fordulhat elő.
- Ha hosszú ideje nem használta a jégkészítőt, vagy gyakran nyitotta ki a fagyasztó ajtaját, akkor a jég összeragadhat. Ha ez előfordul, ürítse ki a jégtartót vagy konyhai faeszközzel aprítsa szét a jeget. Ne használjon hegyes tárgyat, pl. kést vagy villát!
- Ha a vödört kivette, akkor a jégkészítőben még maradhat jég.

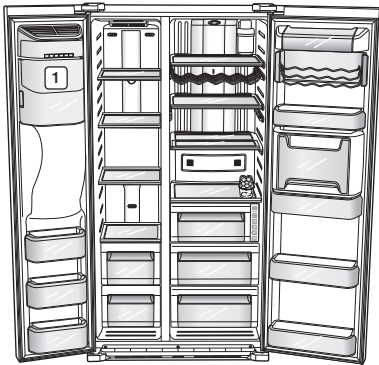

Ha több helyet szeretne, a jégtartó kosár (1) helyére tett FRE-UPP használatával is tárolhatja az élelmiszert. A jégtartó kosár eltávolítása után a kijelzőn az ICE OFF kijelzés villog.

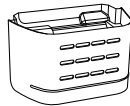

GUARD FRE-UPP
(opcionális)



Ha több helyre van szükség, el lehet távolítani a fagyasztó felső és alsó fiókját, mert ez nem befolyásolja a hőmérsékleti és mechanikai jellemzőket. De a fagyasztótér aljára fel kell helyezni a „Shelf fre Bottom” aljzatot. A tárolható fagyasztott élelmiszerek megadott mennyisége a fiókok eltávolítása utáni állapotra vonatkozik.

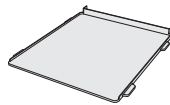

SHELF FRE-BOTTOM
(opcionális)



Ennél a modellnél a fagyasztóban a felső rekesz kivételével az ajtórekeszek a kétszillagos tárhelyek. A kétszillagos rekeszekben kissé magasabb a hőmérséklet, mint a fagyasztó többi részében.

A COOLSELECT ZONE™ FIÓK HASZNÁLATA (OPCIÓ)

A CoolSelect Zone™ fiókot úgy tervezték, hogy egy kissé megkönnyítse a zsúfolt életét.

Soft freeze(Mérsékelt fagyasztás)

Ha a CoolSelect Zone™ fiókban a „Mérsékelt fagyasztás” funkciót választja ki, a fiók digitális panelje -5°C hőmérsékletet jelez tekintet nélkül a hűtőszekrény általánosan beállított hőmérsékletére. Ez a funkció segít hosszabb ideig frissen tartani a húst és a halat.

Chill

A „Chill” (frissentartó) választása esetén a CoolSelect Zone™ fiók hőmérséklete a hűtőgép más hőmérséklet-beállításaira való tekintet nélkül -1°C marad. Ez a funkció hozzájárul ahhoz, hogy a hús vagy hal hosszabb ideig maradjon friss.

Thaw(Kiolvasztás)

A „Kiolvasztás” kiválasztásakor a készülék váltakozva meleg és hideg levegőt fúj a CoolSelect Zone™ fiókba. A fagyott élelmiszer súlyától függően 4, 6, 10 és 12 óra kiolvasztási idő között lehet választani.

A „Kiolvasztás” végén az élelmiszer félig fagyott állapotban van, ami megkönnyíti annak felvágását a főzéshez. emellett a „Kiolvasztás” végén CoolSelect Zone™ fiók visszatér az eredeti „Chill” állapotba. A funkció menet közbeni törléséhez nyomja meg a „Kiolvasztás” melletti gombot.

Az alábbiakban található a hús és a hal súly szerinti kiolvasztási idői (25,4 mm-es (1”) vastagsággal számolva). A táblázat a CoolSelect Zone™ fiókban lévő élelmiszer teljes súlyát veszi alapul.

KIOLVASZTÁSI IDŐ	SÚLY
4 óra	363g
6 óra	590g
10 óra	771g
12 óra	1000g



Gyorshűtés

A CoolSelect Zone™ fiók „Gyorshűtés” funkcióját akkor lehet használni, ha 1-3 dobozos italt kell körülbelül egy óra alatt gyorsan lehűteni.

A „Gyorshűtés” végén a CoolSelect Zone™ fiók automatikusan visszaáll a korábban beállított hőmérsékletre.

A művelet törléséhez nyomja meg ismét a „Gyorshűtés” gombot, és a CoolSelect Zone™ fiók visszaáll a korábban beállított hőmérsékletre.

Hűtés

A „Hűtés” funkció kiválasztásakor a CoolSelect Zone™ fiók hőmérséklete megegyezni a hűtőszekrény általánosan beállított hőmérsékletével.

A fiók digitális kijelzője ugyanazt a hőmérsékletet mutatja, mint a hűtőszekrény kijelzője.

Mivel a „Hűtés” funkció átveszi a hűtőszekrény hőmérsékletét, több általános tároló helye lesz.

 A kiolvasztási idők eltérők lehetnek a hús vagy a hal méretétől függően.

 A „Kiolvasztás” működése közben ki kell venni a fiókból minden olyan élelmiszert, amelyet érintetlenül szeretne hagyni.

A MÉLYHŰTŐ/HŰTŐSZEKRENY TARTOZÉKAINAK ELTÁVOLÍTÁSA

A mélyhűtő belseje gyorsan tisztítható és átrendezhető.

1. Polcok (mélyhűtő/hűtő)

Távolítsa el a polcot úgy, hogy kihúzza a jobb oldali ábrán látható lyukasztott pontig. Ezt követően távolítsa el úgy, hogy megfordítja és felemeli.

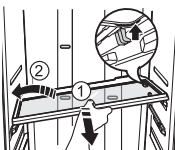

2. AJTÓREKESZ

Ha el szeretné távolítani az ajtórekeszt, fogja meg két kézzel, és óvatosan emelje fel.

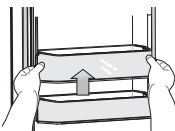

3. FIÓK

A fiókot kissé megemelve húzhatja ki.

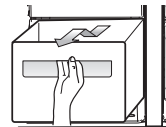

4. Jégtartó edény (mélyhűtő)

Ha el szeretné távolítani a jégkészítő edényt, emelje meg és húzza ki.

- Fogja meg a fogantyút az ábrán látható módon
- Emelje fel kissé az alsó részét
- Lassan vegye ki a jégtartó edényt



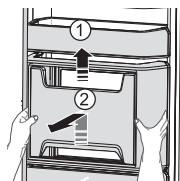

5. Italadagoló (hűtőszekrény) (opció)

- Emelje fel a felső tartályt a hűtőszekrény felső részén, és húzza ki.
- Miután két kézzel összenyomta a burkolatot, felfelé húzva távolítsa el az italadagoló burkolatát.



 Ne távolítsa el erőteljesen a burkolatot. Ellenkező esetben eltörhet a burkolat, és sérülést okozhat.

 Bármilyen tartozék eltávolítása előtt ellenőrizze, hogy nincs-e az útban élelmiszer. Amikor csak lehetséges, együtt vegye ki az élelmiszert, nehogy baleset történjen.

 A készülék energiahatékony működése érdekében hagyja az eredeti helyükön a polcokat, rekeszeket és tárolókat, ahogy az a (21.) oldalon található ábrán látható.

A HŰTŐSZEKRENY TISZTÍTÁSA

 A tisztításhoz ne használjon benzolt, higítót, **FIGYELMEZTETÉS** hipót vagy klórt.

Ezek a vegyszerek károsíthatják a berendezés felületét és tüzet okozhatnak.

 Ha a hűtőszekrény feszültség alatt van, ne **VIGYÁZAT** permetezzen rá vizet, mert az áramütést okozhat.

Ne használjon benzolt, higítót vagy autómosó szert a hűtőszekrény tisztítására a tűzveszély miatt.

A BELSŐ ÉGŐ CSERÉJE



A LED lámpa cseréje

 Ne szerelje szét, és ne cserélje ki a LED VIGYÁZAT lámpát.

Ha ki kell cserélni a LED lámpát, forduljon a Samsung szervizközponthoz vagy a hivatalos Samsung forgalmazóhoz.

A VÍZSZŰRŐ CSERÉJE

 Annak megelőzése érdekében, hogy a víz megrongálja a tulajdonát, a SAMSUNG hűtőgépben ne használjon más típusú vízszűrőt.

CSAK SAMSUNG-GYÁRTMÁNYÚ VÍZSZŰRŐT HASZNÁLJON.

A SAMSUNG jogilag semmilyen módon nem tehető felelőssé a más vízszűrő használata miatti vízszivárgás által okozott kárért, beleértve (de nem csak erre korlátozódóan) a vagyoni kárt is. A SAMSUNG hűtőgépei CSAK a SAMSUNG vízszűrővel működnek.

A vízszűrő állapotjelzője figyelmeztet, hogy mikor kell cserélni a vízszűrőbetétet. Annak érdekében, hogy legyen ideje új szűrőt beszerezni, a lámpa már akkor felgyullad, mielőtt véget érne az aktuális szűrő kapacitása. A szűrő időben történő cseréje biztosítja, hogy a hűtőszekrény víze a legfrissebb és a legtisztább legyen.



1. Távolítsa el a vízszűrőt a dobozából, és helyezzen el a vízszűrőn egy matricát a hónap jelzéséve. Helyezzen egy fél évvel későbbi dátummal ellátott matricát a szűrőre. Például ha márciusban cseréli ki a vízszűrőt, helyezze a „SEP” (szeptember) feliratú matricát a szűrőre, amely emlékeztet arra, hogy szeptemberben kell kicserélni. A szűrő normál élettartama 6 hónap.
2. Távolítsa el az új szűrő védősapkáját, és vegye ki a régi szűrőt.
3. Helyezze el, és nyomja be az új szűrőt a szűrő házába. Lassan forgassa el a vízszűrőt az óramutató járásával ellentétes irányba, hogy egy vonalba kerüljön a burkolatra nyomtatott jelzéssel, és a szűrő a helyére rögzüljön. Feltétlenül állítsa egy vonalba a vízszűrőn lévő jelet a vízszűrő burkolatának közepén lévő nyomtatott jelzéssel az ábrán látható módon. Vigyázzon, hogy ne húzza túl.

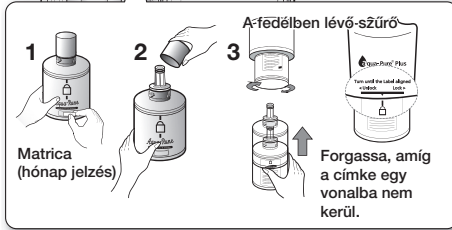
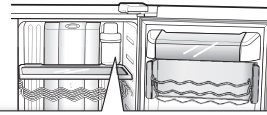

4. Amint befejezte az eljárást, tartsa megnyomva 3 másodpercig a „Jég ki” gombot a szűrő ütemezésének visszaállításához.

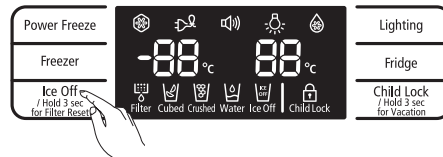

5. Végül mossa át a vízadagolót körülbelül 3 liter vízzel, és dobja el. Ivás előtt ellenőrizze, hogy tiszta víz folyik-e.
6. A vízszűrő behelyezési utasításai a 16. oldalon találhatóak.

Az újonnan felszerelt vízszűrő betét miatt rövid ideig a víz kilövellhet a vízadagolóból. Ennek oka a vezetékben összegyűlt levegő. ez nem okozhat problémát a használat során.

Cserélhető szűrőbetétek megrendelése

További vízszűrőbetétek megrendelése érdekében vegye fel a kapcsolatot a Samsung hivatalos forgalmazójával.

AZ AJTÓK HASZNÁLATA

A hűtőszekrény ajtói egy nyitó-záró szerkezettel készülnek, amely biztosítja, hogy az ajtók teljesen bezáródjanak, és biztonságosan szigeteljenek.

Egy bizonyos pont után az ajtó „beragad”, és nyitva marad. Ha az ajtó az azt nyitva tartó beragadási pont előtt van nyitva, akkor automatikusan becsukódik.

hibakeresés

PROBLÉMA	MEGOLDÁS
A hűtőszekrény nem működik vagy nem hűt rendszeren.	<ul style="list-style-type: none"> Ellenőrizze, hogy a hálózati csatlakozó megfelelően van-e bedugva. A helyes hőmérsékletre van beállítva a kijelző panelen lévő hőmérséklet-szabályozó? Próbálja alacsonyabb hőmérsékletre beállítani. A hűtőszekrény közvetlen napsugárzás hatásának van kitéve, vagy túl közel van valamilyen hőforráshoz? Túl közel van a falhoz a hűtőszekrény hátsó része, és így megakadályozza a levegő keringését?
A hűtőszekrényben lévő élelmiszer megfagyott.	<ul style="list-style-type: none"> A helyes hőmérsékletre van beállítva a kijelző panelen lévő hőmérséklet-szabályozó? Próbálja magasabb hőmérsékletre állítani. Nem túl alacsony a helyiség hőmérséklete? Elhelyezett nagy víztartalmú élelmiszert a hűtőszekrény leghidegebb részében? Próbálja az ilyen élelmiszereket a hűtőszekrény fő rekeszében, nem pedig a coolSelect Zone™ fiókban tárolni.
Szokatlan hangok vagy zajok hallhatók.	<ul style="list-style-type: none"> Ellenőrizze, hogy a hűtőszekrény vízszintes és stabil-e. Túl közel van a falhoz a hűtőszekrény hátsó része, és így megakadályozza a levegő keringését? Nem esett le valamilyen tárgy a hűtőszekrény mögé vagy alá? Kattogó hang hallatszik a hűtőszekrény belsejéből. ez normális, és azért van, mert a különböző alkatrészek összehúzódnak vagy kitágulnak a hűtőszekrény belső hőmérsékletétől függően.
A készülék elülső sarkai melegek, és pára csapódik le.	<ul style="list-style-type: none"> Egy bizonyos mértékű hő normális, mivel a hűtőszekrény elülső sarkaiban páramentesítőket helyeztek el a páralecsapódás megelőzése érdekében. Nincs nyitva a hűtőszekrény ajtaja? Páralecsapódás fordulhat elő, ha sokáig nyitva hagyja az ajtót. Zöldségek tárolásakor előfordulhat, hogy víz csapódik le a rekeszben, ez azonban idővel magától eltűnik.
Nincs jégadagolás.	<ul style="list-style-type: none"> Várt 12 órát a vízadagoló vezeték bekötése után, mielőtt jeget készített volna? Csatlakoztatva van a vízvezeték, és a zárószелеp nyitva van? Nem állította le manuálisan a jégkészítési funkciót? ellenőrizze, hogy a „Jégtípus” beállítása „Jégkocka” vagy „jégkása”. Nem akadt el a jég a jégkészítő tartályában? Nem túl alacsony a környezeti hőmérséklet? Próbálja lejjebb venni a mélyhűtő hőmérsékletét.
Bugyborékoló hang hallatszik a hűtőszekrényből.	<ul style="list-style-type: none"> Ez normális. A bugyborékolás oka, hogy hűtőfolyadék kering a hűtőszekrényben.
Kellemetlen szag van a hűtőszekrény belsejében.	<ul style="list-style-type: none"> Nem romlott meg az élelmiszer? Ügyeljen rá, hogy az erős szagú élelmiszer (például hal) légmentesen legyen becsomagolva. Rendszeres időközönként tisztítsa meg a mélyhűtőt, és dobja ki a megromlott vagy gyanús élelmiszert.
Jég képződik a mélyhűtő falán.	<ul style="list-style-type: none"> Nem záródott el a szellőzőnyílás? Távolítsa el az akadályokat, hogy a levegő szabadon keringhessen. Biztosítson elegendő helyet a tárolt élelmiszerek között, hogy a levegő szabadon keringhessen. Nincs megfelelően zárva az ajtó?
Nem működik a vízadagoló.	<ul style="list-style-type: none"> Csatlakoztatva van a vízvezeték, és a zárószелеp nyitva van? Nem nyomódott össze, és nem tört meg a vízadagoló cső?ellenőrizze, hogy a csővezeték szabad-e, és nincs-e eltömődve. Nem azért fagyott be a víztartály, mert túl alacsonyra állította a hűtőszekrény hőmérsékletét? Próbáljon magasabb hőmérsékletet beállítani a fő kijelző panelen.

memo

Hűtőgép				
Gyártó	SAMSUNG Electronics			
Márka	SAMSUNG			
Kategória	Háztartási hűtő/fagyasztó			
Modell név	RSG5P***	RSG5U***	RSG5F***	RSG5D***
Energiaosztály (A++/leghatékonyabb/-G/legkevésbé hatékony/)	A+	A+	A	A
Környezetbarát védjegy	-	-	-	-
Villamosenergia-fogyasztás (kWh/év 24 órás szabványos vizsgálati eredmények alapján)	512	514	590	590
Hűtőtér nettó térfogata (liter)	406	411	407	411
Fagyasztótér nettó térfogata (liter)	204	204	212	212
Fagyasztó besorolás	* ***			
No Frost	Frost Free	Frost Free	Frost Free	Frost Free
Áramkimaradási biztonság (óra)	12	12	12	12
Fagyasztási teljesítmény (kg/24 h)	12	12	12	12
Klímaosztály	N, ST, T	N, ST, T	N, ST, T	N, ST, T
Zajszint (dBA)	42	42	42	42
Beépíthetőség	Szabadonálló			

Környezeti hőmérsékleti határok

Ezt a hűtőszekrényt az adattáblán megadott hőmérséklet-osztályra megadott környezeti hőmérséklettartományban való üzemelésre tervezték.

Besorolás	Ábra	Környezeti hőmérsékleti tartomány (°C)
Kiterjesztett mérsékelt övi	SN	+10 – +32
Mérsékelt övi	N	+16 – +32
Szubtrópusi	ST	+16 – +38
Trópusi	T	+16 – +43



A belső hőmérsékletre hatással lehetnek olyan tényezők, mint pl. a hűtőszekrény elhelyezése, a környezeti hőmérséklet és az, hogy milyen gyakran nyitják az ajtót. A hőmérséklet beállításával ezek a tényezők kompenzálhatók.

A termék hulladékba helyezéseinek módszere
(WEEE – Elektromos és elektronikus berendezések hulladékai)

Hungary

(A szelektív gyűjtő rendszerekkel rendelkező országokban használható)

Ez a jelzés a terméken, tartozékain vagy dokumentációján arra utal, hogy hasznos élettartama végén a terméket és elektronikus tartozékait (pl. töltőegység, fejhallgató, USB kábel) nem szabad a háztartási hulladékkal együtt kidobni. A szabálytalan hulladékba helyezés által okozott környezet- és egészségkárosodás megelőzése érdekében ezeket a tárgyakat különítse el a többi hulladéktól, és felelősségteljesen gondoskodjon az újrahasznosításukról az anyagi erőforrások fenntartható újrafelhasználásának elősegítése érdekében.

A háztartási felhasználók a termék forgalmazójától vagy a helyi önkormányzati szervektől kérjenek tanácsot arra vonatkozóan, hová és hogyan vihetik el az elhasznált termékeket a környezetvédelmi szempontból biztonságos újrahasznosítás céljából.

Az üzleti felhasználók lépjenek kapcsolatba szállítójukkal, és vizsgálják meg az adásvételi szerződés feltételeit. Ezt a terméket és tartozékait nem szabad az egyéb közületi hulladékkal együtt kezelni.

Kapcsolatfelvétel : SAMSUNG WORLD WIDE
Bármilyen észrevétele, vagy kérdése van Samsung termékekkel kapcsolatban,
forduljon a SAMSUNG ügyfélszolgálathoz
Samsung Electronics Magyar Rt. Szépvölgyi Business Park, 1138 Budapest,
Dunavirág utca 2.
06-80-SAMSUNG(7267864)
www.samsung.com



chladnička

návod k obsluze a instalaci

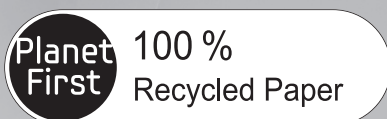

Tato příručka je vyrobena ze 100 % recyklovaného papíru.

CZECH REPUBLIC

představte si možnosti

Děkujeme vám, že jste si zakoupili výrobek společnosti Samsung.
Pokud se zaregistrujete na následující adrese,
získáte lepší servis
www.samsung.com/register

Volně stojící přístroj



bezpečnostní informace

BEZPEČNOSTNÍ INFORMACE



- Před tím, než začnete obsluhovat tento spotřebič, přečtěte si důkladně tento návod a ponechtejte si jej dostupný pro budoucí potřebu.



- Následující návod k obsluze slouží pro více modelů, vlastnosti vaší chladničky se mohou proto v některých detailech odlišovat od vlastností, popsaných v tomto návodu.

POUŽITÉ SYMBOLY PRO VÝSTRAHU/UPOZORNĚNÍ



Nebezpečí ohrožení života nebo vážného úrazu.



Nebezpečí úrazu, nebo materiální škody.

JINÉ POUŽITÉ SYMBOLY



Označuje něco, co NESMÍTE dělat.



Označuje něco, co NESMÍTE rozebírat.



Označuje něco, čeho se NESMÍTE dotýkat.



Označuje pokyn, který musíte dodržet.



Při uvedené operaci musíte odpojit spotřebič od sítě.



Nutnost uzemnění s ohledem na riziko úrazu elektrickým proudem.



Uvedené operace by měl vykonávat pouze servisní pracovník.

Smyslem výstražných symbolů je předejít úrazu, který by se mohl stát vám nebo někomu jinému.

Dodržujte je prosím.

Po přečtení této části ji uložte na bezpečné místo pro možné použití v budoucnosti.

Označení CE

Tento výrobek byl označen jako vyhovující směrnici Low Voltage Directive (2006/95/ES), směrnici Electromagnetic Compatibility Directive (2004/108/ES), směrnici RoHS (2011/65/EU), nařízení Commission Delegated Regulation (EU) č. 1060/2010 a směrnici Eco-Design (2009/125/ES) ve smyslu nařízení (ES) č. 643/2009 Evropské unie.

(Pouze pro výrobky prodávané v evropských zemích)

- Před uvedením do provozu je chladničku třeba vhodně umístit a správně instalovat podle pokynů uvedených v této příručce.
- Používejte tento přístroj pouze pro účely, k nimž je určen, a to způsobem popsáním v této příručce.
- Veškeré servisní zásahy by měli provádět pouze kvalifikovaní odborníci.
- Jako chladicí médium může být použit chladivo R600a nebo R134a. Zkontrolujte na štítku kompresoru na zadní straně přístroje a na štítku s technickými daty uvnitř chladničky, jaké chladivo je použito.



- Chladivo R600a je přírodní plyn bez škodlivého vlivu na životní prostředí, který je ale vznětlivý. Při dopravě a instalaci spotřebiče je třeba dbát, aby nedošlo k poškození některé části chladicího okruhu.
- Pokud chladicí médium unikne z okruhu, může vzplanout

nebo způsobit poranění očí. Pokud zjistíme netěsnost, nepřibližujte se k chladničce s otevřeným ohněm, nebo jiným prostředkem zapálení a vyvětrejte místnost, ve které chladnička stojí po dobu několika minut.



- Aby se při výskytu netěsnosti chladicího okruhu nevytvořila výbušná směs vzduch – plyn, je třeba umístit chladničku do místnosti dostatečné velikosti; velikost místnosti závisí na množství použitého chladicího média.
- Nikdy nezapínejte chladničku, která vykazuje známky poškození. Jste-li na pochybách, konzultujte problém s vaším prodejcem.
- Velikost místnosti musí být taková, aby na každých 8g chladiva R600a v chladicím okruhu připadl 1m³.
- Množství chladicího média obsažené ve vašem modelu chladničky je uveden na technickém štítku uvnitř chladničky.
- Obalový materiál tohoto výrobku zlikvidujte prosím

bezpečnostní informace _03

takovým způsobem, který šetří životní prostředí.

- Tento přístroj není určen pro použití osobami (včetně malých dětí), které mají snížené fyzické, smyslové nebo mentální schopnosti anebo nemají dostatečné zkušenosti a znalosti. Výjimkou mohou být případy, kdy jejich bezpečnost zajistí odpovědná osoba, která bude na používání trouby dohlížet a poskytne těmto osobám pokyny k jejímu používání.
- Dohlížejte na malé děti a zajistěte, aby přístroj nepoužívaly jako hračku.

ZÁVAŽNÉ VÝSTRAHY



- Chladničku neinstalujte ve vlhkém prostředí, nebo tam, kde by mohlo dojít ke kontaktu s vodou.
- Při poškození izolace by mohlo dojít k úrazu elektrickým proudem nebo k požáru.
- Chladničku neumísťujte na místo, kde by byla vystavena přímému slunečnímu záření nebo teplu ze sporáku, kamen nebo jiných zařízení.
- Nepřipojujte několik spotřebičů

do stejné zásuvky. Chladnička by měla být vždy zapojena do samostatné zásuvky s napětím, které odpovídá údajům na technickém štítku.

- Správným zapojením zajistíte optimální výkon chladničky a předejdete případnému přetížení elektrických okruhů ve vaší domácnosti, které by mohlo vést ke vzniku požáru.
- Ujistěte se, že přívodní napájecí kabel není v zadní části chladničky přiskřípnut nebo poškozen.
- Přívodní kabel nadměrně neohýbejte a nestavte na něj těžké předměty.
- Vzniká tím nebezpečí požáru.
- Poškozený napájecí kabel dejte ihned opravit nebo vyměnit výrobcem či autorizovaným technikem.
- Nepoužívejte kabel, jehož izolace je popraskaná nebo jakkoli poškozená.
- Poškozený kabel ihned vyměňte u výrobce, nebo za pomoci servisního technika.
- Při posunování chladničky dbejte, aby se kabel nedostal pod těleso chladničky a nedošlo tak k jeho skřípnutí a poškození.

- Přívodní kabel nepřipojujte do zásuvky mokřýma rukama.
- Před čištěním nebo opravou odpojte chladničku ze sítě.
- Při čištění vidlice přívodního kabelu nepoužívejte vlhké nebo mokré textilie.
- Z kontaktů vidlice odstraňte nečistoty nebo vlhkost.
- Nečistota a prach představují riziko požáru.
- Pokud byla chladnička odpojena od sítě, před jejím opětovým zapojením je třeba vyčkat minimálně deset minut.
- Nepoužívejte k zapojení chladničky uvolněné zásuvky.
- Vzniká nebezpečí požáru nebo úrazu elektrickým proudem.
- Spotřebič musí být umístěn tak, aby po instalaci zařízení byla napájecí zásuvka přístupná.



- Chladnička musí být uzemněna.

- Chladničku je třeba uzemnit, aby nedocházelo k probíjení a následně k úrazům elektrickým proudem.



- Pro uzemnění nikdy nepoužívejte plynové potrubí, telefonní vedení nebo hromosvody.

- Nesprávné připojení uzemnění může způsobit úraz elektrickým proudem.
- Chladničku nikdy sami neopravujte ani nerozebírejte.
- Mohli byste způsobit požár, poškodit přístroj nebo si přivodit zranění.
- Pokud ucítíte kouř nebo zápach spálené izolace, okamžitě vytáhněte napájecí kabel ze zásuvky a kontaktujte servisní středisko firmy Samsung electronics.
- Ventilační otvory v konstrukci spotřebiče nebo jeho krytech udržujte volné.
- K odstranění ledu při odmrazování nepoužívejte žádné mechanické nářadí, ani jiné prostředky, které nejsou doporučeny výrobcem.
- Dbejte, aby nedošlo k poškození chladicího okruhu.
- Ve vnitřním prostoru chladničky nepoužívejte elektrické spotřebiče, pokud nejsou přímo výrobcem doporučeny.
- Před výměnou vnitřního osvětlení odpojte spotřebič od napájení.
- Jestliže je pro vás výměna vnitřního osvětlení příliš složitá,

obraťte se na autorizovaný servis.

- Spotřebič není určen pro používání osobami (včetně dětí) se sníženými psychickými, smyslovými nebo duševními schopnostmi, nebo nezkušenými, pokud nejsou pod dozorem nebo nebyli poučeni o způsobu používání spotřebiče osobou odpovědnou za jejich bezpečnost.
- Je třeba dohlížet na děti, aby si se spotřebičem nehrály.
- Nedovolte, aby se děti věšely na dveře chladničky. Mohly by si způsobit vážné zranění.
- Nedotýkejte se vnitřních stěn mrazničky, nebo uskladněných zmrazených výrobků vlhkýma rukama.
 - Mohli byste si způsobit omrzliny.
- Pokud nebudete chladničku po delší dobu používat, odpojte napájecí kabel ze sítě.
 - Poškození izolace napájecího kabelu může způsobit požár.
- Neskladujte předměty na vrchní ploše chladničky.
 - Při otevření dveří mohou předměty spadnout a někoho zranit nebo způsobit hmotnou škodu.

06_ bezpečnostní informace

UPOZORŇUJÍCÍ SYMBOLY



- Tento výrobek je určen pouze k domácímu použití pro skladování potravin.
- Výrobce doporučuje doby skladování a data spotřeby mražených potravin by měly být dodrženy. Blíže viz odpovídající pokyny.
- Láhve je třeba skladovat uložené těsně vedle sebe tak, aby nevypadly.
- Nevkládejte do mrazničky perlivé nápoje
- Chladničku nepřepĺňujte potravinami.
 - Při otevření dveří mohou některé předměty vypadnout, někoho zranit nebo způsobit hmotnou škodu.
- Láhve ani skleněné nádoby nedávejte do mrazničky.
 - Po zmrznutí obsahu může sklo prasknout a způsobit zranění.
- V blízkosti chladničky nepoužívejte hořlavé spreje.
 - Hrozí nebezpečí výbuchu nebo požáru.
- Nepoužívejte přímý proud vody na čištění vnitřních ani vnějších stěn chladničky.
 - Vzniká nebezpečí požáru nebo

- úrazu elektrickým proudem.
- V chladničce neskladujte těkavé látky nebo hořlaviny.
 - Skladování benzenu, ředidel, alkoholu, éteru, zkapalněného plynu (propan-butan) a podobných látek v chladničce může způsobit výbuch.
 - Pokud máte naplánovány dlouhou dovolenou, je doporučeno chladničku vyprázdnit nebo použít funkci Dovolená.
 - V prostorách chladničky neskladujte farmaceutické produkty, vědecké materiály nebo materiály citlivé na teplotu.
 - Výrobky, které vyžadují přesnou regulaci teploty nesmí být skladovány v chladničce.
 - Na chladničku nepokládejte nádoby s vodou.
 - Při rozlité vzniká nebezpečí požáru a úrazu elektrickým proudem.
 - Vyvarujte se silných nárazů nebo působení nadměrnou silou na skleněné součásti.
 - Rozbité sklo může způsobit zranění nebo škody na majetku.

UPOZORNĚNÍ TÝKAJÍCÍ SE ČIŠTĚNÍ



- Nikdy nedávejte prsty, nebo jiné předměty do otvoru zásobníku ledu.
- Můžete si způsobit zranění nebo poškodit přístroj.
- Při čištění vidlice přívodního kabelu nepoužívejte mokré ani vlhké textilie, z kolíků vidlice odstraňujte nečistoty a prach.
- Nečistota a prach představují riziko požáru.

VÝSTRAHY TÝKAJÍCÍ SE LIKVIDACE

- Při likvidaci této nebo jiné chladničky odstraňte dveře/ těsnění dveří, kliku dveří, aby nemohlo dojít k tomu, že malé dítě nebo zvíře zůstane uzavřeno uvnitř chladničky.
- Ponechte zásuvky v chladničce, aby do skříně nemohly snadno vlézt děti.
- Jako chladicí médium je použit isobutan R600a nebo R134a. Typ chladicího média je uveden na štítku kompresoru na zadní straně přístroje a na technickém štítku uvnitř chladničky. Obsahuje-li tento výrobek vznětlivý plyn

(chlادivo R600a), obraťte se na obecní úřad, který vám poradí, jak bezpečně tento výrobek zlikvidovat.

- Jako plnicí plyn při výrobě izolace je použit cyklopentan. Plyny obsažené v izolačních materiálech musí být likvidovány speciálními způsoby. obraťte se na obecní úřad, kde vám poradí, jak bezpečně zlikvidovat tento výrobek. Před likvidací přístroje zkontrolujte, zda trubky na zadní stěně přístroje nejsou poškozeny. Trubky mají být odpojeny na volném prostranství.



UPOZORNĚNÍ

- V případě výpadku elektrické energie zavolejte do kanceláře místní energetické společnosti a zeptejte se, jak dlouho bude výpadek trvat.
- Většina výpadků elektrické energie je vyřešena během jedné nebo dvou hodin, což teplotu ve vaší chladničce neovlivní. V době, kdy je vypnutý proud, ale omezte otevírání chladničky na minimum.
- Pokud by výpadek elektrické

energie trval déle než 2 hodiny, vyndejte všechny led z tvořiče ledu.

- Pokud by výpadek elektrické energie trval déle než 24 hodin, vyndejte veškeré mražené potraviny.

Je-li možné dveře nebo víka uzamknout, musí být klíče mimo dosah dětí, a nesmí být uloženy v blízkosti chladničky, aby nemohlo dojít k tomu, že dítě bude uzamčeno uvnitř chladničky.

DALŠÍ RADY PRO SPRÁVNÉ POUŽÍVÁNÍ



- Po instalaci nechte spotřebič stát po dobu nejméně 2 hodin v klidu.
- Jak zajistit optimální výkon spotřebiče:
 - Neukládejte potraviny příliš blízko ventilačních otvorů v zadní části mrazničky, aby nebránily volné cirkulaci vzduchu.
 - Před uložením do chladničky či mrazničky potraviny vhodným způsobem zabalte nebo je vložte do hermetických nádob.
 - Čerstvé potraviny ke zmražení nepokládejte těsně vedle zmražených potravin.

- Odjíždíte-li na dobu kratší než tři týdny, není třeba odpojovat napájecí kabel chladničky ze sítě.
Ale v případě že odjíždíte na dobu delší než tři týdny, vyjměte všechny potraviny. Odpojte přístroj ze sítě a vnitřní prostor vymyjte, opláchněte a dosucha vytřete.
- Je-li okolní teplota chladničky po delší dobu nižší než je rozpětí teplot, pro které je určena, může dojít ke krátkodobému přerušení chodu přístroje (možnost rozmrazení obsahu nebo zvýšení teploty v mrazničce).
- Neskladujte potraviny, které snadno podléhají zkáze při nízkých teplotách, jako banány nebo melouny.
- Nádobku na led ukládejte do polohy určené výrobcem, aby byla zajištěna optimální doba výrobu ledu.
- Mraznička je vybavena systémem automatického odmrazování, to znamená, že ji není třeba odmrazovat manuálně.
- Křivka zvýšení teploty během automatického odmrazování zcela odpovídá normám

ISO. Chcete-li však předejít nežádoucímu zvýšení teploty zmrazených potravin při odmrazování, zabalte mražené potraviny do několika vrstev novinového papíru.

- Každé zvýšení teploty zmrazených potravin během rozmrazování zkracuje maximální dobu skladování.
- Obsahuje fluorované skleníkové plyny, na které se vztahuje Kjótský protokol.
- Pěnová hmota je vytvořena pomocí fluorovaných skleníkových plynů.

Pří sada pěny: Perfluorhexan Warming Potenciál látky způsobovat globální oteplení (GWP) = 9000

ÚSPORA ENERGIE

- Umístěte přístroj v chladné, suché a dostatečně větrané místnosti. Dbejte, aby nebyl vystaven přímému dopadu slunečních paprsků a nebyl umístěn v těsné blízkosti zdroje tepla (např. radiátoru).
- Nikdy nezakrývejte ventilační otvory a mřížky přístroje.
- Horké pokrmy nechejte vychladnout než je uložíte do chladničky.

bezpečnostní informace _09

- Zmrazené potraviny rozmrazujte v chladničce. Využijete tak jejich nízké teploty k ochlazení ostatních potravin uložených v chladničce.
 - Při manipulaci s uloženými potravinami nenechávejte dveře chladničky příliš dlouho otevřené. Dlouhé a časté otevírání dveří způsobuje nadměrnou tvorbu ledu v mrazničce.
 - Pravidelně čistěte zadní stranu chladničky. Prach zvyšuje spotřebu energie.
 - Nenastavujte chladnější teplotu, než jakou potřebujete.
- Zajistěte dostatečné místo pro ventilaci u základny chladničky a na její zadní straně. nezakrývejte ventilační otvory.
 - Při instalaci ponechte vpravo, vlevo, vzadu a nad chladničkou volný prostor. Tím pomůžete snížit spotřebu energie a také částky na vašich složenkách.

obsah

NASTAVENÍ VAŠÍ CHLADNIČKY TYPU SIDE-BY-SIDE.....	11
POUŽÍVÁNÍ CHLADNIČKY SAMSUNG TYPU SIDE-BY-SIDE	18
ODSTRAŇOVÁNÍ ZÁVAD	24

nastavení vaší chladničky typu side-by-side

PŘÍPRAVA NA INSTALACI CHLADNIČKY

Blahopřejeme vám ke koupi chladničky Samsung typu Side-By-Side. Věříme, že využijete mnoho nejnovějších vlastností a schopností, kterými tento nový přístroj disponuje.

Výběr nejlepšího místa pro chladničku

- Vyberte místo se snadným přístupem k přívodu vody.
- Vyberte místo bez přímého působení slunečních paprsků.
- Vyberte místo s vodorovnou (nebo skoro vodorovnou) podlahou.
- Vyberte místo, na kterém je dostatek prostoru pro snadné otevírání dveří chladničky.
- Zajistěte dostatek prostoru vpravo, vlevo, na zadní straně a horní straně pro cirkulaci vzduchu.
 - Pokud není chladnička ve vodorovné poloze, nemusí chladicí systém správně fungovat.
 - Prostor nutný k zajištění správného fungování přístroje. Viz údaje na zobrazení uvedeném níže.
- Zajistěte, aby se spotřebič dal jednoduše posunout v případě nutnosti údržby a servisu.

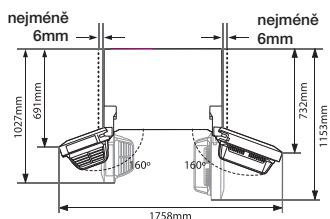
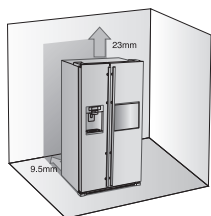

Posunování vaší chladničky

Ujistěte se, že přední stavěcí nohy jsou v horní poloze (nad podlahou), aby nedošlo k poškození

podlahy. Viz "Ustavení chladničky do vodorovné polohy" v tomto návodu (stránka 15).

Kvůli ochraně podlahové krytiny vložte pod chladničku ochrannou vrstvu, např. kartón.

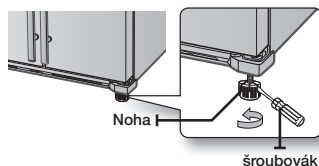

UPOZORNĚNÍ Pokud instalujete, provádíte servis nebo uklízíte za chladničkou, vytáhněte přístroj rovně dopředu a po dokončení prací ho zatlačte opět rovně zpět na místo.

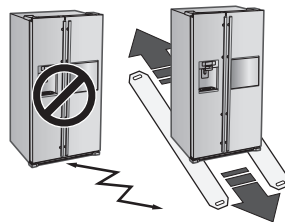

Nejdříve! Ujistěte se, že je možné snadno dopravit chladničku na místo instalace; změřte velikost dveří (šířku i výšku), prahy, stropy, schodiště, apod. V následující tabulce jsou uvedeny přesné rozměry chladniček Samsung typu Side-By-Side.

		MODEL	RS61*
Rozměry (mm)	Šířka	BEZ dveří	908
		S dveřmi	912
	Hloubka	pouze skříň	600
		BEZ rukojeti	718
Výška	BEZ dveří	1745	
	S dveřmi	1780	

- Ponechte ze všech stran chladničky dostatečný volný prostor. Spotřeba elektriny a vaše účty za elektrinu budou nižší.
- Neinstalujte chladničku tam, kde teplota může poklesnout pod 10°C.
- Ujistěte se, že přívod vody je odpojen PŘED demontáží dveří mrazničky. Bližší informace najdete v následující části "Odpojení přívodu vody".

POUŽÍVÁNÍ VÝROBNÍKU LEDU

Vyjmutí nádoby na led

- Uchopte rukojeť jako na obrázku 1.
- Lehce zatáhněte za spodní část.
- Pomalu vyjměte nádobu na led.



Obrázek 1

Nasazení nádoby na led do původní polohy

- Montáž se provádí opačným postupem než demontáž.
- Zatlačte nádobu na led dovnitř, dokud neuslyšíte cvaknutí.
- Pokud nádoba nezapadne na místo, otočte rukojeť šroubu na její zadní straně o 90° a znovu nádobu vložte, jako na obrázku 2.

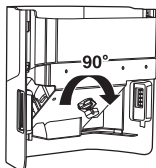

Obrázek 2

Normální provoz

- Zvuky, které se ozývají při tom, když kostky ledu padají z výrobníku ledu do nádoby, jsou normálním jevem při provozu.
- Pokud nebude led delší dobu odebírán z nádoby, může dojít ke slepení kostek ledu v nádobě. Vyjměte zbývající led a nádobu vyprázdněte.
- Pokud led nevystupuje, ujistěte se, zda není žlab blokovan zasteknutým ledem a případně nutnosti jej odstraňte.
- První dávka ledových kostek může být malá vzhledem k přítomnosti vzduchu v potrubí po připojení; v průběhu normálního používání bude veškerý vzduch vytlačen.

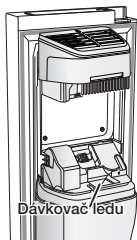

UPOZORNĚNÍ

- Když na displeji zabliká zpráva ICE OFF, vložte nádobu nebo zkontrolujte, zda je správně vložena.
- Dávkovače ledu a vody nefungují při otevřených dveřích.
- Prudké zavření dveří může způsobit rozlití vody ve výrobníku ledu.
- Nádobu na led držte při vyjímání oběma rukama, aby vám nevypadla.
- Uklíďte všechny led a vodu, které případně spadnou na podlahu, abyste předešli úrazu.
- Nedovolte dětem, aby se věšely na dávkovač ledu nebo na nádobu na led. Mohlo by dojít k úrazu.
- Do dávkovače ledu nevkládejte ruce ani jiné předměty. Může dojít k úrazu nebo poškození mechanických součástí.

12_ nastavení

NASTAVENÍ DVEŘÍ CHLADNIČKY

Pokud není možné projít s chladničkou některými dveřmi, je možné demontovat dveře chladničky.

Demontáž krytu předních nohou

Otevřete dveře mrazničky a chladničky, vyšroubujte tři šrouby a vyjměte kryt předních nohou.

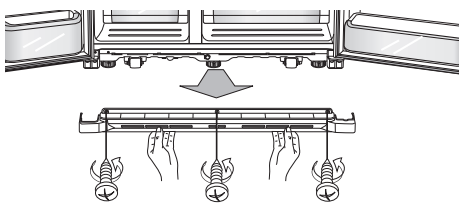

Odpojení přívodu vody do chladničky

1. Stlačením uvolníte spojku (1) a vytáhnete přívodní hadici (2).

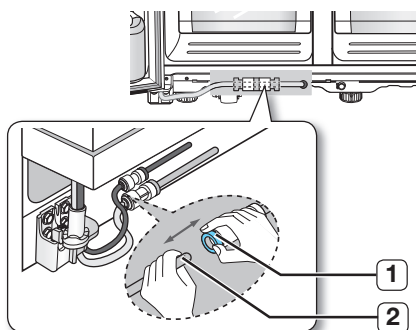

Postupujte opatrně, propojené přívodní hadice musí mít stejnou barvu.

Pripojenie prívodu vody do chladničky

1. Vodovodní přípojku je třeba zcela zasunout do středu průhledné spojky, aby nedocházelo k unikání vody z rozvodu.



2. Nasadíte 2 svorky z instalačního balení a zkontrolujete, zda každá ze svorek pevně drží přípojku.



-  Přívodní hadice nepřetěžujte. opatrně je vyjměte ze spojky.

Demontáž dveří mrazničky

Nejdříve několik důležitých poznámek.

- Dveře zvedněte přímo nahoru, aby nedošlo ke zkřivení nebo prasknutí závěsů.
 - Postupujte opatrně, aby jste nepoškodili vodní potrubí nebo kabelový svazek na dveřích.
 - Dveře dejte na chráněnou plochu, aby se nepoškrábaly nebo nepoškodily.
1. Při zavřených dveřích mrazničky sundejte pomocí šroubováku kryt horního závěsu **1** a pak opatrným táhnutím od sebe rozpojte vodiče **2**.

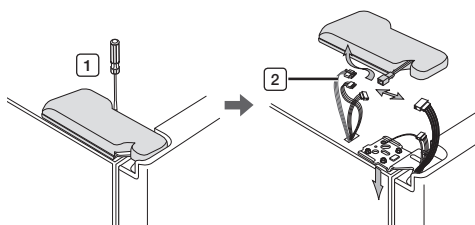

- u některých modelů

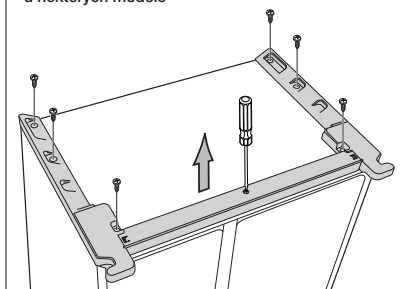

2. Odšroubujte šrouby závěsů **3** a zemní šroub **4** a sundejte horní závěs **5**. Při demontáži dveří postupujte opatrně, aby na vás nespadly.

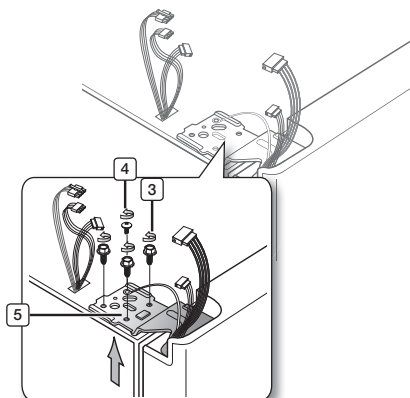

-  Postupujte opatrně, abyste nezaměnili díly chladničky.

Při demontáži pantu buďte opatrní, abyste nepřetrhli nebo neodpojili zemnicí vodič.

3. Dále sundejte dveře ze spodního závěsu **6** tak, že je opatrně zvednete přímo nahoru **7**.

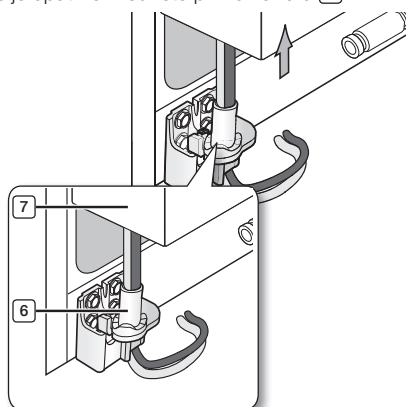

-  Postupujte opatrně, aby jste nepoškodili vodní potrubí nebo kabelový svazek na dveřích.

4. Opatrně vytáhněte směrem nahoru spodní závěs **8** z držáku **9**.

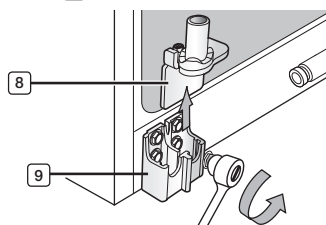

nastavení_13

Montáž dveří mrazničky

-  Při montáži dveří mrazničky postupujte v obráceném pořadí

Demontáž dveří chladničky

1. Při zavřených dveřích sundejte pomocí šroubováku kryt horního závěsu **1**.

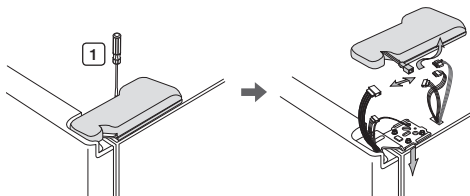

2. Odšroubujte šrouby závěsů **2** a zemnicí šroub **3** a sundejte horní závěs **4**. Při demontáži dveří postupujte opatrně, aby na vás nespadly.

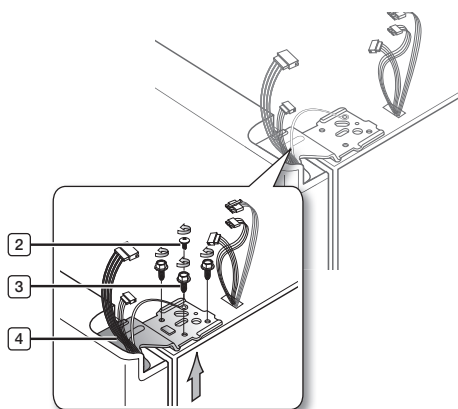

-  Postupujte opatrně, abyste nezaměnili díly chladničky.

3. Sundejte dveře ze spodního závěsu **5** tak, že je opatrně zvednete přímo nahoru **6**.

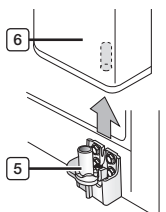

4. Opatrně vytáhněte směrem nahoru spodní závěs **7** z držáku **8**.

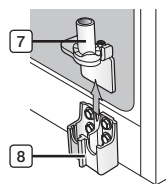

Montáž dveří chladničky

-  Při montáži dveří chladničky postupujte v obráceném pořadí.

USTAVENÍ CHLADNIČKY DO VODOROVNÉ POLOHY

Poté, co jsou dveře nasazeny, je nutné se ujistit, že je chladnička vodorovně, aby bylo možné dokončit nastavení. Pokud není chladnička vodorovně, nebude možné provést dokonalé vyrovnání dveří.

-  Přední část chladničky je také nastavitelná.

Před nastavováním chladničky do vodorovné polohy demontujte kryt předních nohou

Otevřete dveře mrazničky i chladničky a vyjměte kryt předních nohou tak, že vyšroubujete tři šrouby.

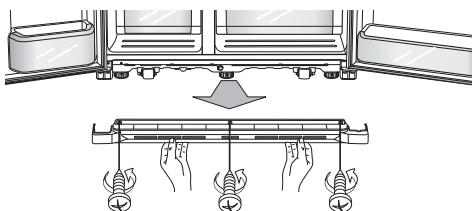



Dveře mrazničky jsou níže než dveře chladničky

Zasuňte plochý šroubovák do štěrbin na noze, výšku mrazničky nastavíte otáčením doleva nebo doprava.

Dveře mrazničky jsou výš než dveře chladničky

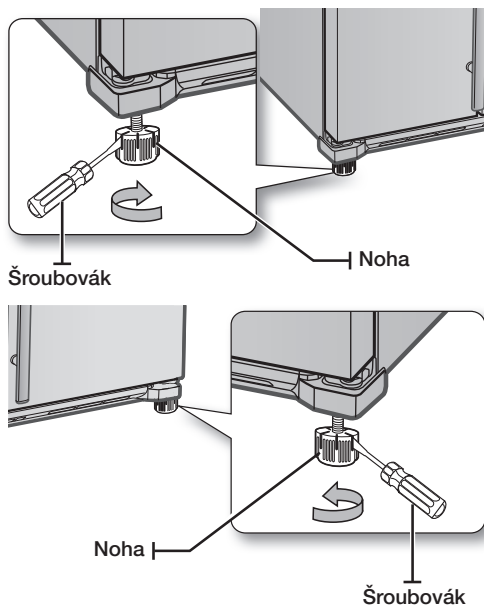
Zasuňte plochý šroubovák do štěrbin na noze, výšku chladničky nastavíte otáčením doleva nebo doprava.



 Nejlepší způsob, jak udělat velmi malé změny nastavení dveří, je uveden v následující části.

MALÉ ZMĚNY NASTAVENÍ POLOHY DVEŘÍ

Pamatujte na to, že nastavení chladničky do vodorovné polohy je nutné pro dokonalé zarovnání dveří. Pokud potřebujete nápovědu jak ustavit chladničku do vodorovné polohy, přečtěte si předešlou část.

Dveře mrazničky jsou výše než dveře chladničky

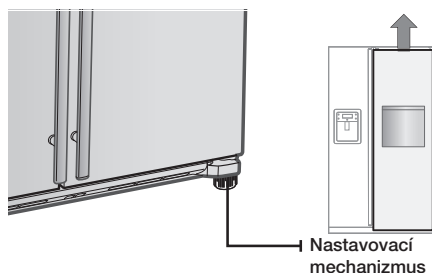

V obou případech je postup pro seřízení nevyrovnanosti stejný. Otevřete dveře a postupně je nastavte následujícím způsobem:

1. Vyšroubujte matici **1**, která je na spodním závěsu, až na horní konec šroubu **2**.

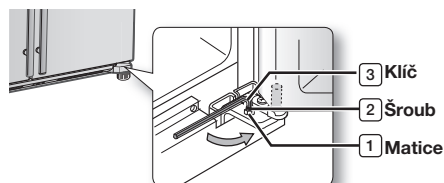

 Když povolujete matici **1**, ujistěte se, že jste pomocí dodaného imbusového klíče **3** uvolnili šroub **2** (otočením směrem doleva). Potom budete schopni odšroubovat matici **1** rukou.

2. Výškový rozdíl mezi dveřmi seřídíte otáčením šroubu **2** doprava  nebo doleva .

 Otáčením doprava  se dveře zvedají.

3. Po nastavení polohy dveří otáčejte maticí **1** doprava  až dosáhnete dolního konce šroubu, potom opět utáhněte šroub pomocí klíče **3** a zajistěte tak maticí **1**.

 Pokud matici řádně neutáhněte, může se šroub uvolnit.

nastavení_15

KONTROLA PŘÍVODU VODY DO ZÁSOBNÍKU

Chladič pitné vody s výdejem je jedna z užitečných vlastností vaší nové chladničky Samsung. Vodní filtr Samsung odstraňuje z vody nežádoucí částice a napomáhá tak zlepšit vaše zdraví. Neslouží však ke sterilizaci ani neničí mikroorganismy. Pro tento účel byste si museli zakoupit čistící systém na vodu. Pro správnou funkci výrobku ledu je třeba tlaku vody 138 až 862 kPa. Při tomto tlaku se papírový kelímek o objemu 1,7 dl naplní během 10 sekund. Pokud je chladnička nainstalována v místě s nízkým tlakem vody (méně než 1,4 bar), je možné nainstalovat přídavné čerpadlo, které bude nízký tlak kompenzovat.

Ověřte, zda je zásobník vody, který je umístěn uvnitř chladničky, řádně naplněn. Zásobník naplníte tak, že držíte páku chladiče pitné vody stlačenou tak dlouho, dokud nezačne voda vytékat z vypouštěcího otvoru.

 Sady pro instalaci přívodu vody jsou dodávány společně se spotřebičem. Najdete je v zásuvce mrazničky (nebo chladničky).

Díly pro instalaci přívodu vody

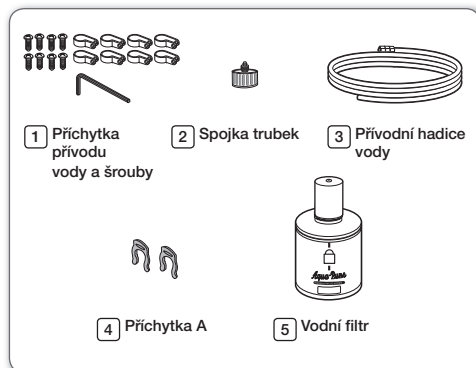

Připojení k vodovodnímu potrubí

1. Nejdříve zastavte hlavní přívod vody.
2. Vyhledejte nejbližší potrubí studené pitné vody.
3. Postupujte v souladu s pokyny, které naleznete v instalační sadě.

UPOZORNĚNÍ

Přívod vody je třeba zapojit na potrubí s chladnou vodou. Připojením na horkou vodu můžete poškodit čistící vložku.

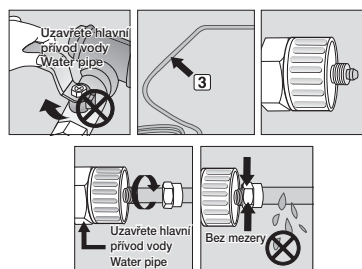

4. Po zapojení přívodu vody do vodního filtru otevřete hlavní přívod vody a odpusťte přibližně 3 litry vody do kbelíku, aby se vyčistil a napustil vodní filtr.

INSTALACE PŘÍVODU VODY DO ZÁSOBNÍKU

Připojení přívodu vody do chladničky

1. Sundejte víčko z přívodu vody na spotřebiči a na trubku nasuňte přítužnou matici, kterou jste předem odšroubovali z trubky v instalační sadě.
2. Spojte obě trubky, trubku ze spotřebiče s trubkou z instalační sady.
3. Přitáhněte přítužnou matici na tlakovou spojku. Postupujte opatrně, mezi částmi nesmí zůstat mezera.
4. otevřete přívod vody a zkontrolujte těsnost spojů.

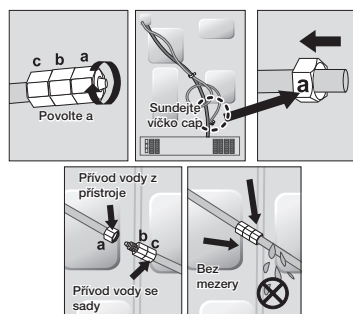

-  Přívod vody připojte pouze ke zdroji pitné vody.

Pokud musíte opravit nebo rozebrat tlakovou spojku, odřízněte z konce plastové trubky 6,5 mm, aby vzniknul těsný spoj.

 Před používáním musíte zkontrolovat tato UPOZORNĚNÍ místa z hlediska těsnosti

- Záruka společnosti Samsung se nevztahuje na INSTALACI PŘÍVODU VODY
- Tato instalace je prováděna na náklady zákazníka, pokud prodejní cena instalaci nezahrnuje.
- V případě potřeby se obraťte na instalatéra nebo na společnost autorizovanou pro montáž spotřebičů Samsung.
- Pokud dojde v důsledku nesprávné instalace k úniku vody, obraťte se na instalatéra.

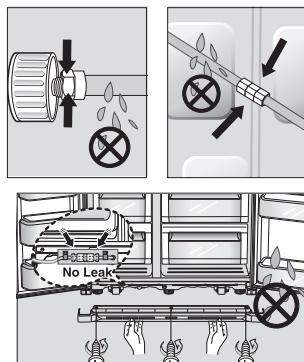

Odstranění jakýchkoliv nečistot z přívodního potrubí po instalaci filtru.

1. Otevřete hlavní přívod vody a ventil k přívodnímu potrubí.
2. Stiskněte tlačítko voda a zatlačte na páku zásobníku.
3. Nechte protékat vodu přes zásobník, dokud z výstupu nevytéká čistá voda (přibližně 3 l). Vyčistíte tak systém přívodu vody a odstraníte vzduch z potrubí.
4. V některých domácnostech bude nutné delší proplachování.
5. Otevřete dveře chladničky a zkontrolujte, zda není okolo filtru nějaká netěsnost.

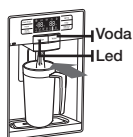

-  Nově instalovaná vložka vodního filtru může způsobovat, že na začátku provozu voda z chladiče pitné vody prudce vystříkne. To je způsobenou vzduchem, který se dostal do potrubí. Tento jev není žádnou překážkou pro provoz.

používání chladničky SAMSUNG typu side-by-side

POUŽÍVÁNÍ CHLADNIČKY

Používání ovládacího panelu/ digitálního displeje

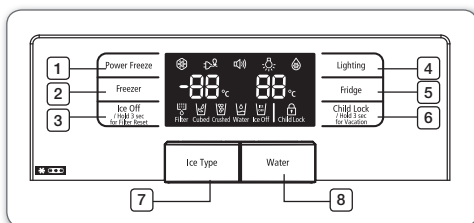

1 Tlačítko Power Freeze (výkonné mrazení)	Slouží pro zkrácení času potřebného pro zmrazení výrobků v mrazničce. Může být užitečné pokud potřebujete rychle zmrazit snadno se kazící potraviny nebo pokud se teplota v mrazničce dramaticky zvýšila (například pokud jste nechali otevřené dveře). Tato funkce musí být aktivována alespoň 20 hodin před tím, než dáte do mrazničky velký objem surovin.
2 Tlačítko pro ovládání mrazničky	Požadovanou teplotu v mrazničce nastavíte stlačením tlačítka Freezer. Teplotu můžete nastavit v rozmezí od -15°C do -23°C.
3 Tlačítko Ice off	Stisknutím tlačítka Ice off vypnete funkci výroby ledu. Po provedené výměně vodního filtru stiskněte toto tlačítko na 3 sekundy, dojde k vynulování termínu pro výměnu filtru. Když na displeji zabliká zpráva ICE OFF, vložte nádobu nebo zkontrolujte, zda je správně vložena.
4 Tlačítko pro osvětlení	Pro trvalé rozsvícení LED osvětlení dávkovače stiskněte tlačítko Lighting (osvětlení).
5 Tlačítko pro ovládání chladničky	Pro nastavení chladničky na požadovanou teplotu stiskněte tlačítko Fridge (chladnička). Teplotu lze nastavit v rozmezí 1 – 7°C nebo v režimu Power cool. Režim Power cool se zobrazí po položení 1°C.
6 Dětský zámek tlačítko	Po stisknutí tohoto tlačítka dojde k uzamknutí všech tlačítek. Nebude fungovat ani tlačítko volby typu ledu a nebude pracovat páka zásobníku. Funkci zrušíte opětovným stisknutím tohoto tlačítka. Hodláte-li odjet na dovolenou či služební cestu nebo nebudete nepoužívat chladničku, stiskněte toto tlačítko na 3 sekundy. Teplota v chladničce bude přibližně 15°C, mraznička bude pracovat normálně.
7 Tlačítko pro výběr typu ledu	Stisknutím tohoto tlačítka volíte mezi kostkami ledu a drceným ledem.
8 Tlačítko Voda	Stisknutím se použije voda.

18_ používání

POUŽITÍ DIGITÁLNÍHO DISPLEJE

Freezer Temp (Teplota v mrazničce) indikuje aktuální teplotu v prostoru mrazničky.
Fridge Temp (Teplota v chladničce) indikuje aktuální teplotu v prostoru chladničky.
Displej se vypne, když není používán. Nejedná se o poruchu.

POWER FREEZE

Tato ikona se rozsvítí, pokud aktivujete funkci "Power Freeze". Funkci "Power Freeze" je vhodné použít, pokud potřebujete velké množství ledu. Jakmile máte dostatek ledu, stiskněte opět tlačítko Power Freeze, tím režim "Power Freeze" ukončíte.



Při použití této funkce se zvýší spotřeba elektriny. Nezapomeňte tuto funkci vypnout, když ji nepotřebujete a přepnout mrazničku zpět do původního nastavení.

VACATION

Tato ikona se rozsvítí, pokud aktivujete funkci "Vacation" (dovolená).

Hodláte-li odjet na dovolenou či služební cestu nebo nebudete nepoužívat chladničku, stiskněte tlačítko child lock (dětský zámek) na 3 sekundy. Teplota v chladničce bude přibližně 15°C, mraznička bude pracovat normálně. Chladnička by měla být vyprázdněna. Oddělení chladničky je třeba vyprázdnit.

ALARM

Tato ikona bude svítit celou dobu. Pokud budou kterékoli dveře otevřené déle než 2 minuty, zazní zvukový signál. (bude také blikat ikona poplachu) Po zavření dveří zvukový signál a blikání ustane. Pokud chcete funkci poplachu vypnout, stiskněte a podržte na dobu 3 sekund současně tlačítko Lighting (Osvětlení) a Fridge (Chladnička).

LIGHTNING

Tato ikona se rozsvítí, pokud aktivujete funkci "Lightning" (osvětlení). V takovém případě bude osvětlení zásobníku (pod displejem) trvale rozsvíceno. Pokud chcete, aby se osvětlení zásobníku rozsvítilo pouze při jeho používání, vypněte funkci "Lightning".

POWER COOL

Tato ikona se rozsvítí, pokud aktivujete funkci "Power cool". Tuto funkci použijte pro rychlé vychlazení chladničky.

Pokud zvolíte "Power cool", teplota v chladničce se na přibližně dvě a půl hodiny sníží.

INDIKÁTOR FILTRU

Jakmile se barva kontrolky výměny filtru změní na červenou, že je čas na výměnu. normálně k tomu dojde přibližně každých 6 měsíců.

Po instalaci nového filtru bude indikátor modrý.

Po pěti měsících používání vodního filtru se indikátor změní na modročervený.

Po šesti měsících používání vodního filtru bude indikátor červený.

Po vyjmutí starého vodního filtru a instalaci nového (na straně 23 najdete postup jak filtr vyměnit) vynulujte stav indikace výměny; to uděláte tak, že stisknete na 3 sekundy tlačítko ice off.

CUBED ICE , CRUSHED ICE

Zvolte si preferovaný druh ledu na digitálním ovládacím panelu. Kontrolka typu ledu zobrazuje, jaký druh ledu je právě zvolen.

WATER

Tato ikona se rozsvítí, pokud aktivujete funkci "Water" (voda).

ICE OFF

Tato ikona se rozsvítí, pokud aktivujete funkci "Ice Off". Při zvolení této funkce nebude vyráběn led. když na displeji zabliká zpráva ICE OFF, vložte nádobu nebo zkontrolujte, zda je správně vložena.

DĚTSKÝ ZÁMEK

Tato ikona se zobrazí, pokud stiskem tlačítka child lock zapnete funkci "Child lock". Dalším stiskem tohoto tlačítka funkci opět vypnete.

Zrušení Režimu předvádění

 **UPOZORNĚNÍ** V režimu předvádění vypadá přístroj, že pracuje, ale nevytváří studený vzduch.

Zrušení tohoto režimu provedete současným stisknutím tlačítek Power freeze a freezer na 8 sekund dokud se neozve zvuk "Ding-dong".

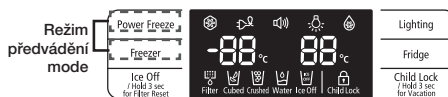

REGULACE TEPLoty

Základní teplota v mrazničce a chladničce

Základní a doporučená teplota pro mrazničku a chladničku je -19°C / 3°C.

Pokud je teplota v mrazničce a chladničce příliš nízká nebo příliš vysoká, nastavte teplotu manuálně.

Regulace teploty v mrazničce

Teplota v mrazničce může být nastavena na hodnotu mezi -15°C a -23°C, aby odpovídala vaší konkrétní představě. opakovaně stiskněte tlačítko pro nastavení teploty v mrazničce (**Freezer**), dokud se na displeji nezobrazí požadovaná teplota.

Pamatujte si, že potraviny, jako je například zmrzlina, se mohou při teplotě nad -16°C rozpustit.

Indikace teploty se mění postupně od -15°C do -23°C.

Jakmile zobrazená hodnota dosáhne -15°C, začne opět na -23°C.

Pět sekund po nastavení nové teploty se na displeji opět zobrazí aktuální teplota v mrazničce.

Tato hodnota se bude postupně se změnou teploty v mrazničce měnit.

Regulace teploty v chladničce

Teplota v chladničce může být nastavena na hodnotu mezi 7°C a 1°C, aby odpovídala vaší konkrétní představě. opakovaně stiskněte tlačítko pro nastavení teploty v chladničce (**Fridge**), dokud se na displeji nezobrazí požadovaná teplota. Postup pro nastavení teploty v chladničce je stejný jako postup pro nastavení mrazničky.

Požadovanou teplotu nastavíte stlačením tlačítka **Fridge**.

Po několika sekundách se teplota v chladničce začne měnit směrem k nově nastavené teplotě. Tato změna bude zobrazována na displeji.

Teplota uvnitř mrazničky nebo chladničky se může zvýšit při příliš častém otevírání dveří, nebo pokud dovnitř uložíte velké množství teplého nebo horkého jídla. Může dojít k blikání displeje. Blikání se zastaví, jakmile se teplota v prostoru chladničky nebo mrazničky opět ustálí na nastavené hodnotě. Pokud se tak nestane, může být zapotřebí “resetovat” chladničku. Odpojte spotřebič ze sítě, vyčkejte asi 10 minut a opět ho zapojte.

POUŽÍVÁNÍ ZÁSOBNÍKU NA LED A LEDOVOU VODU

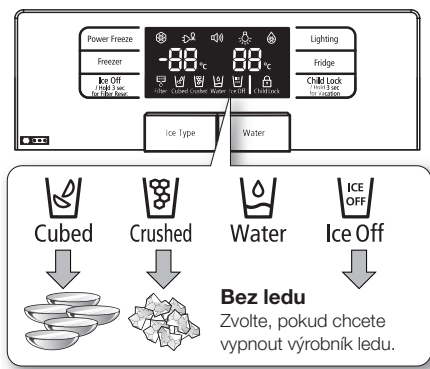

Když na displeji zabliká zpráva ICE OFF, vložte nádobu nebo zkontrolujte, zda je správně vložena.

Používání zásobníku na led

Stiskněte tlačítko **Voda**. Sklenici vložte pod výstup vody a zlehka sklenici zatlačte na páku zásobníku. Ujistěte se, že je sklenice souose s dávkovačem, aby voda nevystříkla ven ze sklenice.

Dávkování ještě chladnější vody

- Voda z dávkovače je chladná, nikoli však ledová.
- Pokud chcete vodu ještě chladnější a s ledem, vložte kostky ledu do sklenice a teprve poté napustěte vodu.

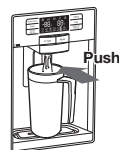

V opačném případě by voda mohla vystříknout.

Použití zásobníku na vodu

Druh požadovaného ledu zvolíte stisknutím tlačítka pro výběr druhu ledu. Sklenici vložte pod výstup ledu a zlehka sklenici zatlačte na páku zásobníku.

Ujistěte se, že je sklenice souose s dávkovačem, aby led nevyskakoval ven ze sklenice.

Pokud zvolíte funkci cubed ice (kostky ledu) po používání funkce crushed ice (drcený led), může dojít k vytvoření malého zbytkového množství drceného ledu.

Poté, co z režimu drceného ledu přepnete na režim ledových kostek, může být ještě vytvořeno malé množství drceného ledu.

⚠️ VÝSTRAHA • Nestrkejte prsty, ruce nebo jakékoliv jiné nevhodné předměty do prostoru skluzu nebo do koše na led.

- Můžete si přivodit zranění nebo způsobit materiální škodu.
- Používejte pouze výrobek ledu dodaný s chladničkou.
- Přívod vody do chladničky musí být nainstalován/připojen pouze osobou s odpovídající kvalifikací a připojen pouze ke zdroji pitné vody.
- Pro správnou funkci výrobku ledu je třeba tlaku vody 138 až 862 kPa.

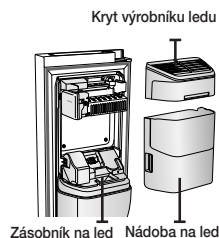



• Pokud budete na dlouhé dovolené nebo na služební cestě a nebudete používat zásobník na led nebo na vodu, uzavřete přívod vody.

- V opačném případě by mohlo dojít k netěsnostem.
- Led se může slepit, pokud jste výrobek používali nějakou dobu nepoužívali, nebo jste často otevírali dveře mrazničky. Pokud k tomu dojde, vyprázdněte zásobník na led nebo pomocí dřevěného kuchyňského nástroje led rozbijte. nepoužívejte ostré předměty, jako jsou nože nebo vidličky.
- Pokud jste výrobek používali nějakou dobu nepoužívali nebo jste často otevírali dveře mrazničky, mohou být kostky ledu splepené. Pokud k tomu dojde, vyprázdněte zásobník na led nebo led rozbijte dřevěným nástrojem.

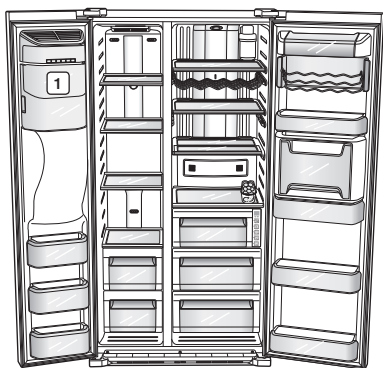

Pro zajištění více místa lze potraviny umístit do koše fRe-UPP místo do kbelíku s ledem (1). Pokud vyjmete kbelík s ledem, začne na panelu displeji blikat ICE OFF.

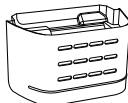

GUARD FRE-UPP
(v závislosti na modelu)



Lze vyjmout horní a spodní zásuvky mrazáku, přičemž termální a mechanické vlastnosti nebudou ovlivněny. Do spodní části prostoru mrazáku však vložte poličku „Shelf fre Bottom“. Uvedený zásobní objem ukládacího prostoru pro zmrazené potraviny je vypočítán s vyjmutou zásuvkou (vyjmutými zásuvkami).

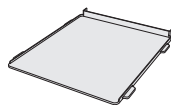

SHELF FRE-BOTTOM
(v závislosti na modelu)



Přední strany přihrádek tohoto modelu mrazáku (kromě horní přihrádky) jsou označeny dvěma hvězdičkami, proto je teplota v těchto přihrádkách mírně vyšší než ve zbylém prostoru mrazáku.

POUŽITÍ ZÁSUVKY COOLSELECT ZONE™ (V ZÁVISLOSTI NA MODELU)

Zásuvka CoolSelect Zone™ je navržena tak, aby vám trochu zjednodušila beztak složitý život.

Soft Freeze

Pokud vyberete “Soft Freeze” (Lehké zmrazení), pak se na displeji digitálního panelu zobrazí teplota -5°C, nezávisle na tom, jaká teplota je v prostoru chladničky. Tato vlastnost pomáhá udržet maso a ryby déle v čerstvém stavu.

Chill

Když je vybrána možnost „Chill“ (Mrazení), je teplota zásuvky CoolSelect Zone™ udržována na -1°C bez ohledu na celkové nastavení teploty v mrazničce. Tato funkce pomáhá udržet maso a ryby déle čerstvé.

Thaw

Po navolení režimu “Thaw” je do zásuvky CoolSelect Zone™ střídavě vháněn teplý a studený vzduch. V závislosti na hmotnosti zmrazené potraviny je možno volit dobu rozmrazování 4, 6, 10 a 12 hodin. Když režim “Thaw” skončí, je potravina v částečně zmrazeném stavu, ve kterém je snadné ji nakrájet pro další zpracování. Navíc, po ukončení režimu “Thaw” se zásuvka coolSelect Zone™ vrátí zpět do původního režimu “Chill”.

Pokud chcete ukončit tento režim předčasně, jednoduše stiskněte jakékoliv tlačítko vedle tlačítka Thaw.

V následující tabulce jsou uvedeny přibližné doby rozmrazování pro maso a rybu v závislosti na hmotnosti (platí pro tloušťku 25,4 mm). Uvedená hmotnost je celková hmotnost potravin v zásuvce CoolSelect Zone™.

DOBA ROZMRAZOVÁNÍ	HMOTNOST
4 hodiny	363g
6 hodin	590g
10 hodin	771g
12 hodin	1000g



Quick Cool

Použití funkce "Quick cool" vám umožní rychle, asi během hodiny, vychladit 1–3 nápoje v plechovce. Jakmile skončí funkce "Quick cool", vrátí se teplota v zásuvce CoolSelect Zone™ automaticky na dříve nastavenou úroveň.

Funkci můžete kdykoliv ukončit stisknutím tlačítka Quick cool, teplota v zásuvce CoolSelect Zone™ se vrátí na dříve nastavenou úroveň.

Cool

Pokud vyberete "Cool" (Chlazení), bude teplota v zásuvce CoolSelect Zone™ stejná jako teplota nastavená pro celou chladničku. indikace teploty na digitálním panelu je shodná s údajem na hlavním displeji. Protože funkce "Cool" udržuje stejnou teplotu jako chladnička, získáte tak obecně použitelný chladicí prostor navíc.



Doba rozmrazení se může měnit v závislosti na tloušťce masa nebo ryby.



Pokud chcete použít funkci "Thaw", vyndejte ze zásuvky všechny věci, které nechcete olivnit.

VYJMUTÍ PŘÍSLUŠENSTVÍ MRAZNIČKY/CHLADNIČKY

Čištění a změna interiéru mrazničky je snadný úkol.

1. Poličky (mraznička/chladnička)

Povytáhněte policičku k volnému místu, viz obrázek napravo. Potom ji natočte, nadzvedněte a vyndejte ji ven.

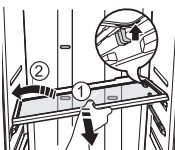

2. POLICE VE DVEŘÍCH

Polici ve dveřích uchopte oběma rukama a opatrně ji zvedněte.

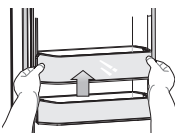

3. ZÁSUVKA

Plastovou zásuvku vytáhněte ven a mírně ji nadzvedněte.

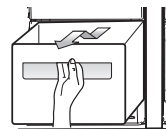

4. Nádoba na led (mraznička)

Nádobu výrobce ledu nadzvedněte a pomalu ji vytáhněte ven.

- Uchopte rukojeť, jak je uvedeno na obrázku
- Nadzvedněte trochu spodní část
- Pomalu vyjměte nádobu na led ven



5. Oddělení na nápoje (chladnička) (v závislosti na modelu)

- Nadzvedněte horní polici v horní části chladničky a vytáhněte ji ven.
- Oběma rukama stiskněte kryt, kryt oddělení na nápoje vytáhněte směrem nahoru.

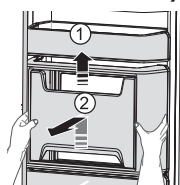

Při demontáži krytu nepoužívejte nadměrnou sílu. Kryt by se mohl rozlomit a poranit vás.



Před tím, než začnete vyndávat jakékoliv příslušenství, ujistěte se, že vám nepřekáží žádné potraviny. Pokud je to možné, vyndejte všechny potraviny, aby se snížilo riziko vzniku nehody.



Nejlepší energetické účinnosti dosáhnete tím, že ponecháte veškeré vnitřní uspořádání chladničky v původním stavu, viz ilustrace na straně (21.)

ČIŠTĚNÍ CHLADNIČKY

⚠ VÝSTRAHA K čištění nepoužívejte benzen, ředidlo ani chlór. Tyto látky mohou poškodit povrch spotřebiče a způsobit požár.

⚠ UPOZORNĚNÍ Pokud je chladnička zapojena do elektřiny, nestříkejte na ni vodu, protože by hrozilo nebezpečí úrazu elektrickým proudem. Nepoužívejte na čištění chladničky benzen, ředidlo ani čisticí prostředky na automobil, hrozí riziko vzniku požáru.

VÝMĚNA VNITŘNÍHO OSVĚTLENÍ

Výměna LED osvětlení

 **UPOZORNĚNÍ** Nerozebírejte ani nevyměňujte LED osvětlení.

Ohledně výměny LED osvětlení se obraťte na servisní centrum společnosti Samsung nebo na autorizovaného prodejce Samsung.

VÝMĚNA VODNÍHO FILTRU

 **VYSTRÁHA** Pro snížení rizika poškození výrobku vodou **NEPOUŽÍVEJTE** běžně užívané značky vodních filtrů v chladničce SAMSUNG.

POUŽÍVEJTE POUZE VODNÍ FILTRY SAMSUNG
SAMSUNG nenese odpovědnost za jakékoli poškození, včetně, ale není to omezeno jen na poškození majetku způsobené protékáním vody z důvodu používání vodního filtru.

Chladničky SAMSUNG jsou vytvořeny pro práci s vodními filtry POUZE ZNAČKY SAMSUNG.

Kontrolka vodního filtru vás upozorní na nutnost výměny filtrační vložky. Abyste měli čas na zakoupení nového filtru, rozsvítí se kontrolka těsně před tím, než se kapacita stávajícího filtru vyčerpá. Při včasné výměně filtru si zachováte stálý přísun čisté čerstvé vody.

 1. Vyjměte vodní filtr z obalu a přilepte na filtr štítek pro zapsání data instalace. Nalepte štítek, který udává datum, které bude za šest měsíců. Například, pokud vyměňujete vodní filtr v březnu, nalepte na filtr štítek "SEP" (September = září), aby vám v září připomněl nutnost výměny. Běžná životnost filtru je asi 6 měsíců.

2. Z nového filtru sundejte ochrannou krytku a vyndejte starý filtr.

3. Nastavte nový filtr do správné polohy a zasuňte ho do pouzdra filtru.

Pomalou otáčejte vodním filtrem směrem doprava, až se srovná značka na obalu filtru se značkou na krytu; takto je filtr uzamčen ve správné poloze. Ujistěte se, že značka na nálepce na vodním filtru je zarovnaná se středem potisku na krytu filtru, viz zobrazení. Pozor, nepřetáhněte.

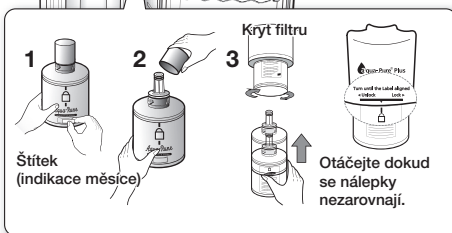
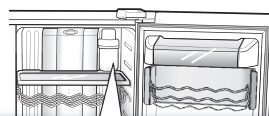

4. Po provedené výměně vodního filtru stiskněte tlačítko ice off na 3 sekundy, dojde k vynulování termínu pro výměnu filtru.

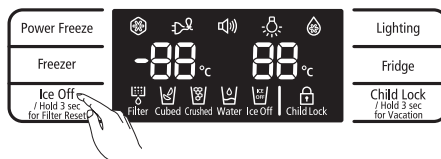

5. Nakonec odpusťte ze zásobníku na vodu asi tři litry vody a vylijte je. Před pitím se ujistěte, že voda teče bez problémů.
6. Více informací najdete v části instalace vodního filtru na straně 16.

Nově instalovaná vložka vodního filtru může způsobovat, že na začátku provozu voda z chladičky pitné vody prudce vystříkne. To je způsobeno vzduchem, který se dostal do potrubí. Tento jev není žádnou překážkou pro provoz.

Objednání náhradních filtrů

Potřebujete-li objednat více vložek vodního filtru, obraťte se na autorizovaného prodejce Samsung.

POUŽÍVÁNÍ DVEŘÍ

Dveře chladničky jsou vybaveny speciálním zařízením pro otvírání a zavírání, které zajišťuje bezpečné utěsnění po celém obvodu dveří. Po otevření do určitého bodu se dveře "zачytí" a zůstanou otevřeny. Pokud jsou dveře otevřeny méně než je bod, v němž se zachytí, aby mohly zůstat otevřeny, zavřou se automaticky.

odstraňování závad

ZÁVADA	ŘEŠENÍ
Chladnička vůbec nepracuje nebo nedostatečně chladí.	<ul style="list-style-type: none"> • Zkontrolujte, zda je přívodní kabel řádně připojen na síť. • Je na ovládacím panelu nastavena správná teplota? Vyzkoušejte nastavení na nižší teplotu. • Není chladnička vystavena vlivu přímých slunečních paprsků nebo není umístěna příliš blízko zdroje tepla? • Není zadní strana chladničky umístěna příliš blízko stěny a vzduch tedy nemůže cirkulovat?
Potraviny v chladničce jsou zmrzlé.	<ul style="list-style-type: none"> • Je na ovládacím panelu nastavena správná teplota? Vyzkoušejte nastavení na vyšší teplotu. • Není teplota v místnosti příliš nízká? • Neuložili jste potraviny s vysokým obsahem vody do nejchladnějšího prostoru chladničky? Zkuste zmrzlé potraviny přendat ze zásuvky CoolSelect Zone™ do vnitřní části chladničky.
Jsou slyšet nezvyklé zvuky nebo hluk.	<ul style="list-style-type: none"> • Zkontrolujte, zda je chladnička vodorovně a stabilní. • Není zadní strana chladničky umístěna příliš blízko stěny a vzduch tedy nemůže cirkulovat? • Nespadol pod nebo za chladničku nějaký předmět? • Zevnitř chladničky se ozývá "tikání". jedná se o normální zvuk, který vzniká v důsledku smršťování nebo rozpínání různého příslušenství při změnách teploty uvnitř chladničky.
Přední rohy spotřebiče jsou teplé; objevuje se kondenzát.	<ul style="list-style-type: none"> • Jisté množství tepla je normální, protože v čelních hranách chladničky je instalováno zařízení, které zabraňuje tvorbě kondenzátu. • Nejsou dveře chladničky pootevřeny? Kondenzát se může vytvářet v případě, že ponecháte dveře chladničky delší dobu otevřené. • Pokud v zásuvce skladujete zeleninu, může v ní kondenzovat voda. Kondenzace časem sama zmizí.
V zásobníku se netvoří led.	<ul style="list-style-type: none"> • Vyčkali jste po instalaci přívodu vody 12 hodin, než jste začali vyrábět led? • Je připojen přívod vody a otevřen uzavírací ventil? • Není výrobek ledu vypnutý? Ujistěte se, že typ ledu je nastaven na cubed nebo crushed. • Je v zásobníku ledu zablokovaný led? • Není v mrazničce příliš vysoká teplota? Zkuste nastavit mrazničku na nižší teplotu.
V chladničce je slyšet bublání vody.	<ul style="list-style-type: none"> • Jedná se o normální stav. Bublání způsobuje cirkulující kapalné chladivo.
V chladničce je cítit nepříjemný zápach.	<ul style="list-style-type: none"> • Nezkazila se nějaká potravina? • Ujistěte se, že potraviny, které jsou značně cítit (například ryby), jsou hermeticky zabaleny. • Čistěte pravidelně mrazničku a vyhazujte jakékoliv zkažené nebo podezřelé potraviny.
Na stěnách mrazničky se vytvořil led.	<ul style="list-style-type: none"> • Nejsou zablokovány ventilační otvory? odstraňte jakékoliv překážky bránící volnému proudění vzduchu. • Mezi uloženými potravinami je třeba ponechat dostatečné mezery umožňující proudění vzduchu. • Dovírají správně dveře mrazničky?
Zásobník na vodu nefunguje.	<ul style="list-style-type: none"> • Je připojen přívod vody a otevřen uzavírací ventil? • Není přívod vody deformovaný nebo zlomený? Ujistěte se, že je přívod vody volný a nic mu neprekáží. • Nedošlo k zamrznutí vody v zásobníku, protože byla nastavena příliš nízká teplota? Na ovládacím panelu nastavte vyšší teplotu.

24_ odstraňování závad

memo

Maxima pokojové teploty



Tato chladnička je určena k provozu při pokojové teplotě odpovídající jeho teplotní třídě vyznačené na technickém štítku.

Třída	Symbol	Rozsah pokojových teplot (°C)
Chladné pásmo	SN	+10 až +32
Mírné pásmo	N	+16 až +32
Subtropické pásmo	ST	+16 až +38
Tropické pásmo	T	+16 až +43



Teploty uvnitř výrobku mohou být ovlivňovány různými faktory, například umístěním chladničky, okolní teplotou a četností otvírání dveří. Nastavte potřebnou teplotu pro kompenzaci těchto faktorů.

Czech Republic



**Správná likvidace výrobku
(Elektrický a elektronický odpad)**

(Platí pro země s odděleným systémem sběru)

Toto označení na výrobku, jeho příslušenství nebo dokumentaci znamená, že výrobek a jeho elektronické příslušenství (například nabíječku, náhlavní sadu, USB kabel) je po skončení životnosti zakázáno likvidovat jako běžný komunální odpad. Možným negativním dopadům na životní prostředí nebo lidské zdraví způsobeným nekontrolovanou likvidací zabráníte oddělením zmíněných produktů od ostatních typů odpadu a jejich zodpovědnou recyklací za účelem udržitelného využívání druhotných surovin.

Uživatelé z řad domácností by si měli od prodejce, u něhož produkt zakoupili, nebo u příslušného městského úřadu vyžádat informace, kde a jak mohou tyto výrobky odevzdat k bezpečné ekologické recyklaci.

Podnikoví uživatelé by měli kontaktovat dodavatele a zkontrolovat všechny podmínky kupní smlouvy. Tento výrobek a jeho elektronické příslušenství nesmí být likvidován spolu s ostatním průmyslovým odpadem.

Kontaktujte SAMSUNG WORLD WIDE
Pokud máte otázky týkající se výrobků Samsung,
kontaktujte středisko Samsung pro péči o zákazníky.
Samsung Electronics Czech and Slovak, s.r.o. V Parku 2343/24, 148 00 - Praha 4
800 - SAMSUNG (800-726786)
www.samsung.com



Chladnička

návod na obsluhu a inštaláciu

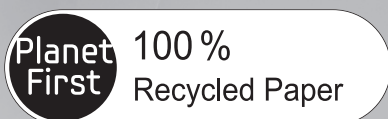

Táto príručka sa vyrobila zo 100 % recyklovaného papiera.

SLOVAKIA

predstavte si možnosti

Ďakujeme vám, že ste si zakúpili výrobok spoločnosti Samsung.
Ak sa zaregistrujete na nasledujúcej adrese,
získate lepší servis
www.samsung.com/register

Voľne stojace zariadenie



bezpečnostné informácie

BEZPEČNOSTNÉ INFORMÁCIE



- Pred tým, než začnete obsluhovať tento spotrebič, prečítajte si dôkladne tento návod a ponechajte si ho dostupný pre budúcu potrebu.



- Nasledujúci návod na obsluhu slúži pre viac modelov, vlastnosti vašej chladničky sa môžu preto v niektorých detailoch odlišovať od vlastností, popísaných v tomto návode.

POUŽITÉ SYMBOLY PRE VÝSTRAHU/UPOZORNENIE



Nebezpečenstvo ohrozenia života alebo vážneho úrazu.



Nebezpečenstvo úrazu alebo materiálnej škody.

INÉ POUŽITÉ SYMBOLY



Označuje niečo, čo NESMIETE robiť.



Označuje niečo, čo NESMIETE rozoberať.



Označuje niečo, čoho sa NESMIETE dotýkať.



Označuje pokyn, ktorý musíte dodržať.



Pri uvedenej operácii musíte odpojiť spotrebič od siete.



Nutnosť uzemnenia s ohľadom na riziko úrazu elektrickým prúdom.



Uvedené operácie by mal vykonávať iba servisný pracovník.

Zmyslom výstražných symbolov je predísť úrazu, ktorý by sa mohol stať vám alebo niekomu inému.

Dodržujte ich, prosím.

Po prečítaní tejto časti ju uložte na bezpečné miesto pre možné použitie v budúcnosti.

Zhoda CE

Tento výrobok je v súlade so Smernicou o nízkom napätí (2006/95/ES), Smernicou o elektromagnetickej kompatibilite (2004/108/ES), Smernicou o obmedzení používania určitých nebezpečných látok v elektrických a elektronických zariadeniach (2011/65/EÚ), Delegovaným nariadením Komisie (EÚ) č.

1060/2010 a so Smernicou o Eko dizajne (2009/125/ES) implementovanými Nariadením (ES) č. 643/2009 Európskej únie. (Platí pre výrobky predávané v krajinách EÚ)

- Pred uvedením do prevádzky je chladničku potrebné vhodne umiestniť a správne inštalovať podľa pokynov uvedených v tejto príručke.
- Používajte tento prístroj iba na účely, na ktoré je určený, a to spôsobom popísaným v tejto príručke.
- Všetky servisné zásahy by mali vykonávať iba kvalifikovaní odborníci.
- Ako chladiace médium môže byť použité chladiace médium R600a alebo R134a. Skontrolujte na štítku kompresora na zadnej strane prístroja a na štítku s technickými údajmi vo vnútri chladničky, aké chladiace médium je použité.



- Chladiace médium R600a je prírodný plyn bez škodlivého vplyvu na životné prostredie, ktorý je ale vznetlivý. Pri doprave a inštalácii

spotrebiča je potrebné dbať, aby nedošlo k poškodeniu niektorej časti chladiaceho okruhu.

- Ak chladiace médium unikne z okruhu, môže vzplanúť alebo spôsobiť poranenie očí. Ak zistíte netesnosť, nepribližujte sa k chladničke s otvoreným ohňom alebo iným zdrojom zapálenia a na niekoľko minút vyvetrajte miestnosť, v ktorej sa chladnička nachádza.



VÝSTRAHA

- Aby sa pri výskyte netesnosti chladiaceho okruhu nevytvorila výbušná zmes vzduch – plyn, je potrebné umiestniť chladničku do miestnosti dostatočnej veľkosti; veľkosť miestnosti závisí od množstva použitého chladiaceho média.
- Nikdy nezapínajte chladničku, ktorá vykazuje známky poškodenia. Ak ste na pochybách, konzultujte problém s vaším predajcom.
- Veľkosť miestnosti musí byť taká, aby na každých 8 g chladiaceho média R600a v chladiacom okruhu pripadol 1 m³.

bezpečnostné informácie _03

- Množstvo chladiaceho média obsiahnuté vo vašom modeli chladničky je uvedené na technickom štítku vo vnútri chladničky.
- Obalový materiál tohto výrobku zlikvidujte, prosím, takým spôsobom, ktorý šetrí životné prostredie.
- Tento spotrebič nie je určený pre používanie osobami (vrátane detí) s obmedzenými fyzickými, zmyslovými alebo mentálnymi schopnosťami, prípadne s nedostatkom skúseností a vedomostí, kým sa na nich nebude dozerat' alebo sa im neposkytnú pokyny o používaní spotrebiča zo strany osoby, ktorá je zodpovedná za ich bezpečnosť.
- Deti by mali byť pod dohľadom, aby sa zaistilo, že sa nebudú hrať so zariadením.
- Chladničku neumiestňujte na miesto, kde by bola vystavená priamemu slnečnému žiareniu alebo teplu zo sporáka, pece alebo iných zariadení.
- Nepripájajte niekoľko spotrebičov do rovnakej zásuvky. chladnička by mala byť vždy zapojená do samostatnej zásuvky s napätím, ktoré zodpovedá údajom na technickom štítku.
- Správnym zapojením zaistíte optimálny výkon chladničky a predídete prípadnému preťaženiu elektrických okruhov vo vašej domácnosti, ktoré by mohlo viesť k vzniku požiaru.
- Uistite sa, že prívodný napájací kábel nie je v zadnej časti chladničky pricviknutý alebo poškodený.
- Prívodný kábel nadmerne neohýbajte a nestavajte naň ťažké predmety.
- Vzniká tým nebezpečenstvo požiaru.
- Poškodený napájací kábel dajte ihneď opraviť alebo vymeniť výrobcom či autorizovaným technikom.
- Nepoužívajte kábel, ktorého izolácia je popraskaná alebo

ZÁVAŽNÉ VÝSTRAHY



- Chladničku neinštalujte vo vlhkom prostredí alebo tam, kde by mohlo dôjsť ku kontaktu s vodou.
- Pri poškodení izolácie by mohlo dôjsť k úrazu elektrickým prúdom alebo k požiaru.

- akokoľvek poškodená.
- Poškodený kábel ihneď vymeňte u výrobcu alebo pomocou servisného technika.
 - Pri posúvaní chladničky dbajte, aby sa kábel nedostal pod teleso chladničky a nedošlo tak k jeho pricviknutiu a poškodeniu.
 - Prívodný kábel nepripájajte do zásuvky mokrými rukami.
 - Pred čistením alebo opravou odpojte chladničku od siete.
 - Pri čistení vidlice prívodného kábla nepoužívajte vlhké alebo mokré textílie.
 - Z kontaktov vidlice odstráňte nečistoty alebo vlhkosť.
- Nečistota a prach predstavujú riziko požiaru.
- Ak bola chladnička odpojená od siete, pred jej opätovným zapojením je potrebné vyčkať minimálne desať minút.
 - Nepoužívajte na zapojenie chladničky uvoľnené zásuvky.
- Vzniká nebezpečenstvo požiaru alebo úrazu elektrickým prúdom.
- Spotrebič musí byť umiestnený tak, aby po jeho inštalácii bola napájacia zásuvka prístupná.



- Chladnička musí byť

uzemnená.

- Chladničku je potrebné uzemniť, aby nedochádzalo k prebíjaniu a následne k úrazom elektrickým prúdom.
-  • Na uzemnenie nikdy nepoužívajte plynové potrubie, telefónne vedenie alebo hromozvody.
- Nesprávne pripojenie uzemnenia môže spôsobiť úraz elektrickým prúdom.
 - Chladničku nikdy sami neopravujte ani nerozoberajte.
 - Mohli by ste spôsobiť požiar, poškodiť prístroj alebo si privodiť zranenie.
 - Ak ucítite dym alebo zápach spálenej izolácie, okamžite vytiahnite napájací kábel zo zásuvky a kontaktujte servisné stredisko firmy Samsung electronics.
 - Ventilačné otvory v konštrukcii spotrebiča alebo jeho krytoch udržiavajte voľné.
 - Na odstránenie ľadu pri odmrazovaní nepoužívajte žiadne mechanické náradie ani iné prostriedky, ktoré nie sú odporúčané výrobcom.
 - Dbajte, aby nedošlo k poškodeniu chladiaceho okruhu.

- Vo vnútornom priestore chladničky nepoužívajte elektrické spotrebiče, ak nie sú priamo výrobcom odporúčané.
- Pred výmenou vnútorného osvetlenia odpojte spotrebič od napájania.
- Ak je pre vás výmena vnútorného osvetlenia príliš zložitá, obráťte sa na autorizovaný servis.
- Spotrebič nie je určený na používanie osobami (vrátane detí) so zníženými psychickými, zmyslovými alebo duševnými schopnosťami, alebo neskúsenými, ak nie sú pod dozorom alebo neboli poučené o spôsobe používania spotrebiča osobou zodpovednou za ich bezpečnosť.
- Je potrebné dohliadať na deti, aby sa so spotrebičom nehrali.
- Nedovoľte, aby sa deti vešali na dvere chladničky. Mohli by si spôsobiť vážne zranenie.
- Nedotýkajte sa vnútorných stien mrazničky alebo uskladnených zmrazených výrobkov vlhkými rukami.
- Mohli by ste si spôsobiť omrzliny.

- Ak nebudete chladničku dlhšie používať, odpojte napájací kábel od siete.
- Poškodenie napájacieho kábla môže spôsobiť požiar.
- Neskladujte predmety na vrchnej ploche chladničky.
- Pri otvorení dverí môžu predmety spadnúť a niekoho zraniť alebo spôsobiť hmotnú škodu.

UPOZORŇUJÚCE SYMBOLY



- Tento výrobok je určený iba na domáce použitie na skladovanie potravín.
- Výrobcom odporúčané časy skladovania a dátumy spotreby mrazených potravín by mali byť dodržané. Bližšie pozrite zodpovedajúce pokyny.
- Fľaše je potrebné skladovať uložené tesne vedľa seba tak, aby nevypadli.
- Nevkladajte do mrazničky perlivé nápoje
- Chladničku neprepĺňajte potravinami.
- Pri otvorení dverí môžu niektoré predmety vypadnúť, niekoho zraniť alebo spôsobiť hmotnú škodu.

- Fľaše ani sklenené nádoby nedávajte do mrazničky.
- Po zmrznutí obsahu môže sklo prasknúť a spôsobiť zranenie.
- V blízkosti chladničky nepoužívajte horľavé spreje.
- Hrozí nebezpečenstvo výbuchu alebo požiaru.
- Nepoužívajte priamy prúd vody na čistenie vnútorných ani vonkajších stien chladničky.
- Vzniká nebezpečenstvo požiaru alebo úrazu elektrickým prúdom.
- V chladničke neskladujte prchavé látky alebo horľaviny.
- Skladovanie benzénu, riedidiel, alkoholu, éteru, skvapalneného plynu (propán-bután) a podobných látok v chladničke môže spôsobiť výbuch.
- Ak máte naplánovanú dlhú dovolenku, odporúča sa chladničku vyprázdniť a vypnúť alebo použiť funkciu Dovoľenka.
- V priestoroch chladničky neskladujte farmaceutické produkty, vedecké materiály alebo materiály citlivé na teplotu.
- Výrobky, ktoré vyžadujú presnú reguláciu teploty, nesmú byť skladované v

- chladničke.
- Na chladničku nekladte nádoby s vodou.
- Pri rozliatí vzniká nebezpečenstvo požiaru a úrazu elektrickým prúdom.
- Vyvarujte sa silných nárazov alebo pôsobenia nadmernou silou na sklenené súčasti.
- Rozbité sklo môže spôsobiť zranenie alebo škodu na majetku.

UPOZORNENIA TÝKAJÚCE SA ČISTENIA



- Nikdy nedávajte prsty alebo iné predmety do otvoru zásobníka ľadu.
- Môžete si spôsobiť zranenie alebo poškodiť prístroj.
- Pri čistení vidlice prírodného kábla nepoužívajte mokré ani vlhké textilie, z kolíkov vidlice odstraňujte nečistoty a prach.
- Nečistota a prach predstavujú riziko požiaru.

VÝSTRAHY TÝKAJÚCE SA LIKVIDÁCIE

- Pri likvidácii tejto alebo inej chladničky odstráňte dvere/tesnenie dverí, kľučku dverí, aby nemohlo dôjsť k tomu,

že malé dieťa alebo zviera zostane uzatvorené vo vnútri chladničky.

- Ponechajte zásuvky v chladničke, aby do skrine nemohli jednoducho vliezť deti.
- Ako chladiace médium je použitý izobután R600a alebo R134a. Typ chladiaceho média je uvedený na štítku kompresora na zadnej strane prístroja a na technickom štítku vo vnútri chladničky. Ak obsahuje tento výrobok vznetlivý plyn (chladiace médium R600a), obráťte sa na obecný úrad, ktorý vám poradí, ako bezpečne tento výrobok zlikvidovať.
- Ako plniaci plyn pri výrobe izolácie je použitý cyklopentán. Plyny obsiahnuté v izolačných materiáloch musia byť likvidované špeciálnym spôsobom. Obráťte sa na obecný úrad, kde vám poradia, ako bezpečne zlikvidovať tento výrobok. Pred likvidáciou prístroja skontrolujte, či rúrky na zadnej stene prístroja nie sú poškodené. Rúrky majú byť odpojené na voľnom priestranstve.



- V prípade výpadku prúdu zavolajte do miestnej elektrárenskej spoločnosti a opýtajte sa, ako dlho tento stav potrvá.
- Vo väčšine prípadov výpadok prúdu, ktorý sa opraví do jednej alebo dvoch hodín, neovplyvní teplotu vo vašej chladničke. Keď je však chladnička vypnutá, mali by ste obmedziť otváranie jej dverí.
- Ak by výpadok prúdu trval viac ako 2 hodiny, vyberte všetok ľad zo zásobníka na ľad.
- Ak by výpadok prúdu trval viac ako 24 hodín, vyberte z chladničky všetky mrazené potraviny.

Ak je možné dvere alebo veká uzamknúť, musia byť kľúče mimo dosahu detí, a nesmú byť uložené v blízkosti chladničky, aby nemohlo dôjsť k tomu, že dieťa bude uzamknuté vo vnútri chladničky.

ĎALŠIE RADY PRE SPRÁVNE POUŽÍVANIE



- Po inštalácii nechajte spotrebič stáť najmenej 2 hodiny v pokoji.
- Ako zaistiť optimálny výkon

- spotrebiča:
- Neukladajte potraviny príliš blízko ventilačných otvorov v zadnej časti mrazničky, aby nebránili voľnej cirkulácii vzduchu.
 - Pred uložením do chladničky či mrazničky potraviny vhodným spôsobom zabaľte alebo ich vložte do hermetických nádob.
 - Čerstvé potraviny na zmrazenie nekladte tesne vedľa zmrazených potravín.
 - Ak odchádzate na obdobie kratšie než tri týždne, nie je potrebné odpájať napájací kábel chladničky od siete. Ale v prípade, že odchádzate na obdobie dlhšie než tri týždne, vyberte všetky potraviny, odpojte prístroj od siete a vnútorný priestor vmyte, opláchnite a dosucha vytrite.
 - Ak je okolitá teplota chladničky dlhšie nižšia než je rozpätie teplôt, pre ktoré je určená, môže dôjsť ku krátkodobému prerušeniu chodu prístroja (možnosť rozmrazenia obsahu alebo zvýšenia teploty v mrazničke).
 - Neskladujte potraviny, ktoré ľahko podliehajú skaze pri nízkych teplotách, ako banány alebo melóny.

- Nádobku na ľad ukladajte do polohy určenej výrobcom, aby bola zaistená optimálna výroba ľadu.
- Mraznička je vybavená systémom automatického odmrazovania, čo znamená, že ju nie je potrebné odmrazovať manuálne.
- Krivka zvýšenia teploty počas automatického odmrazovania úplne zodpovedá normám ISO. Ak však chcete predísť nežiaducemu zvýšeniu teploty zmrazených potravín pri odmrazovaní, zabaľte mrazené potraviny do niekoľkých vrstiev novinového papiera.
- Každé zvýšenie teploty zmrazených potravín počas rozmrazovania skracaje maximálny čas skladovania.
- Obsahuje fluórované skleníkové plyny, na ktoré sa vzťahuje Kjótsky protokol.
- Penová hmota je vytvorená pomocou fluórovaných skleníkových plynov.

**Penové aditívum:
Perfluórhexán. Môže
spôsobovať Globálne
oteplovanie (GWP) = 9 000**

ÚSPORA ENERGIE

- Spotřebič umístíte v chladnej, suchej a dostatočne vetranej miestnosti. Spotřebič nesmie byť vystavený priamemu dopadu slnečných lúčov a umiestnený v tesnej blízkosti zdrojov tepla (napr. radiátora).
- Nikdy nezakrývajte vetracie otvory a mriežky spotřebiča.
- Horúce pokrmy nechajte pred vloženíím do chladničky vychladnúť.
- Zmrazené potraviny rozmrazujte v chladničke. Využijete tak ich nízke teploty na ochladenie ostatných potravín uložených v chladničke.
- Pri manipulácii s uloženými potravinami nenechávajte dvierka chladničky príliš dlho otvorené. Dlhé a časté otváranie dvierok spôsobuje nadmernú tvorbu ľadu v mrazničke.
- Pravidelne čistite zadnú stranu chladničky. Prach zvyšuje spotrebu energie.
- Nenastavujte chladnejšiu teplotu, ako je potrebné.
- Zaistite dostatočný odvod vzduchu na základni chladničky a na jej zadnej stene. Nezakrývajte vetracie vzduchové otvory.
- Pri inštalácii zaistite odstup sprava, zľava, zo zadnej a hornej časti. Toto vám pomôže znížiť spotrebu energie a znížiť účty za energiu.

obsah

NASTAVENIE VAŠEJ CHLADNIČKY TYPU SIDE-BY-SIDE	11
POUŽÍVANIE CHLADNIČKY SAMSUNG TYPU SIDE-BY-SIDE	18
ODSTRAŇOVANIE PORÚCH	24

nastavenie vašej chladničky typu side-by-side

PRÍPRAVA NA INŠTALÁCIU CHLADNIČKY

Blahoželáme vám ku kúpe chladničky Samsung typu Side-By-Side. Veríme, že využijete veľa najnovších vlastností a schopností, ktorými tento nový prístroj disponuje.

Výber najlepšieho miesta pre chladničku

- Vyberte miesto s jednoduchým prístupom k prívodu vody.
- Vyberte miesto bez priameho pôsobenia slnečných lúčov.
- Vyberte miesto s vodorovnou (alebo takmer vodorovnou) podlahou.
- Vyberte miesto, na ktorom je dostatok priestoru pre ľahké otváranie dverí chladničky.
- Zabezpečte dostatočný priestor pre cirkuláciu vzduchu napravo, nľavo, v zadnej a prednej časti.
 - Ak nie je chladnička vo vodorovnej polohe, nemusí chladiaci systém správne fungovať.
 - Priestor nutný na zaistenie správneho fungovania prístroja. Pozrite údaje na zobrazení uvedenom nižšie.
- Uistite sa, že so zariadením sa bude dať voľne pohybovať v prípade vykonania údržby a služieb.

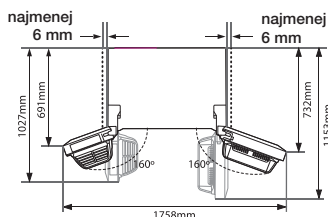
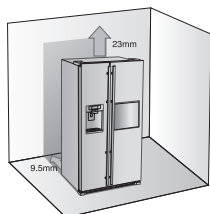

Posúvanie vašej chladničky

Uistite sa, že predné nastavovacie nohy sú v hornej

polohe (nad podlahou), aby nedošlo k poškodeniu podlahy. Pozrite "Postavenie chladničky do vodorovnej polohy" v tomto návode (strana 15).

Aby ste ochránili podlahu, umiestnite pod mrazničku ochranný materiál, ako napr. baliaci kartón.

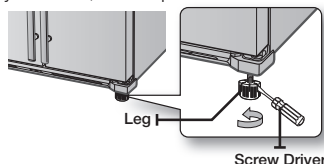

! Ak inštalujete, vykonávate servis alebo **UPOZORNENIE!** upratujete za chladničkou, vytiahnite prístroj rovno dopredu a po dokončení prác ho zatlačte opäť rovno späť na miesto.

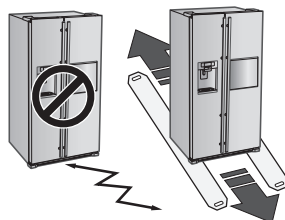

Najskôr! Uistite sa, že je možné jednoducho dopraviť chladničku na miesto inštalácie; zmerajte veľkosť dverí (šírku aj výšku), prahy, stropy, schodisko, a pod. V nasledujúcej tabuľke sú uvedené presné rozmery chladničiek Samsung typu Side-By-Side.

		MODEL	RS61*
Rozmery (mm)	Šírka	Bez dverí	908
		S dverami	912
	Hĺbka	iba skriňa	600
		bez rukoväti	718
Výška	bez dverí	1745	
	s dvermi	1780	



- Ponechajte zo všetkých strán chladničky dostatočný voľný priestor. Spotreba elektriny a vaše účty za elektrinu budú nižšie.
- Neinštalujte chladničku tam, kde teplota môže poklesnúť pod 10°C.
- Uistite sa, že prívod vody je odpojený PRED demontážou dverí mrazničky. Bližšie informácie nájdete v nasledujúcej časti "Odpojenie prívodu vody".

POUŽÍVANIE TOHTO VÝROBNÍKA ĽADU

Vybratie nádoby na ľad

- Držte úchytky podľa schémy na obrázku 1.
- Vysuňte jemne spodnú časť.
- Pomaly vyberte nádobku na ľad.

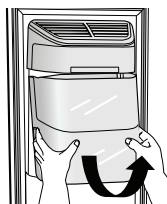

Obrázok 1

Opätovné vloženie nádoby na ľad

- Vykonať postup montáže v opačnom poradí krokov demontáže.
- Pevne zasunúť nádobku na doraz, až kým sa neozve kliknutie.
- Ak sa nezmestí nádobka na svoje miesto, otočte manipulačnú páčku naspäť o 90 stupňov a nainštalujte nádobku opäť podľa schémy na obrázku 2.

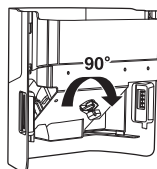

Obrázok 2

Bežná prevádzka

- Akékoľvek zvuky, ktoré vychádzajú z výrobníka ľadu pri presune ľadu do nádoby sú súčasťou správnej prevádzky prístroja.
- V prípade, že výrobnik ľadu dlhšie nepoužijete, môže to spôsobiť, že sa v nádobke na ľad vytvoria väčšie kusy ľadu. Odstráňte zvyšný ľad a vyprázdnite nádobku.
- Keď nevychádza žiadny ľad, skontrolujte, či sa v žliabku nezasekli kocky ľadu a v prípade potreby ich odstráňte.
- Prvá dávka kociek ľadu môže byť menšia kvôli vzduchu v potrubí po pripojení. Počas bežnej prevádzky sa všetok vzduch uvoľní.

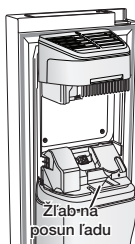

- Ak bliká na displeji nápis ice off, vyberte nádobku a vložte ju späť dnu a/alebo skontrolujte, či je správne vložená v prístroji.
- Keď sú dvere spotrebiča otvorené, dávkovač ľadu a vody nie je funkčný.
- Ak vyviniete pri otváraní dvier príliš veľkú silu, spôsobí to rozliatie vody v celom výrobníku ľadu.
- Pri vyťahovaní nádoby na ľad použite obe ruky. Zabráňte tak pádu nádoby na zem.
- Vždy odstráňte zo zeme všetok ľad a vodu, ktoré padli na zem. Zamedzte tak úrazu.
- Nedovoľte, aby sa deti vešali na dávkovač ľadu alebo na nádobku. Môžu utrpieť úraz.

12. nastavenie

- Na žiabe, ktorým sa prenáša ľad, nenechávajte svoje ruky ani iné predmety. Môže to spôsobiť zranenie osôb alebo poškodenie mechanických častí.

NASTAVENIE DVERÍ CHLADNIČKY

Ak nie je možné prejsť s chladničkou niektorými dvermi, je možné demontovať dvere chladničky.

Demontáž krytu predných nôh

Otvorte dvere mrazničky a chladničky, vyskrutkujte tri skrutky a vyberte kryt predných nôh.

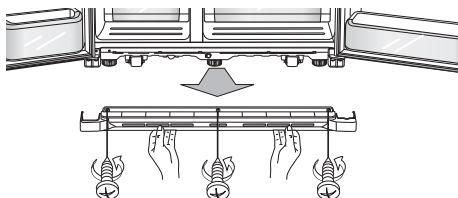

Odpojenie prívodu vody od chladničky

1. Stlačením uvoľníte spojku (1) a vytiahnete prívodnú hadicu (2).

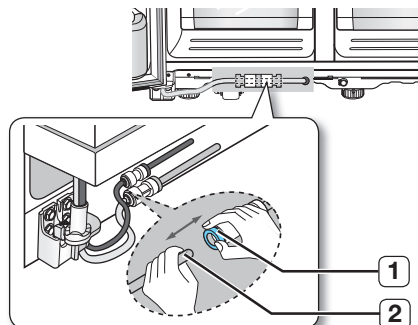

- Postupujte opatrne, prepojené prívodné hadice musia mať rovnakú farbu.

Pripojenie prívodu vody do chladničky

1. Vodná hadica musí byť úplne zasunutá do stredú priehľadnej spojky, aby sa predišlo vytekaniu vody zo zásobníka.

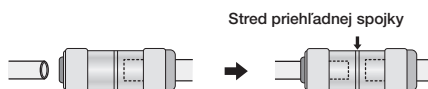

2. Nasadíte 2 svorky na inštalačnú zostavu a skontrolujete, či každá svorka pevne drží hadicu.

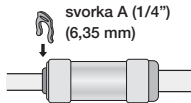

-  Prívodné hadice nepreuzávajúte. Opatrne ich vyberte zo spojky.

Demontáž dverí mrazničky

Najskôr niekoľko dôležitých poznámok.

- Dvere dvíhajte priamo hore, aby nedošlo ku skriveniu alebo prasknutiu závesov.
- Postupujte opatrne, aby ste nepoškodili vodovodné potrubie alebo káblový zväzok na dverách.
- Dvere dajte na chránenú plochu, aby sa nepoškrabali alebo nepoškodili.

1. Pri zatvorených dverách mrazničky odmontujte pomocou skrutkovača kryt horného závesu **1** a potom opatrným ťahaním od seba rozpojte vodiče **2**.

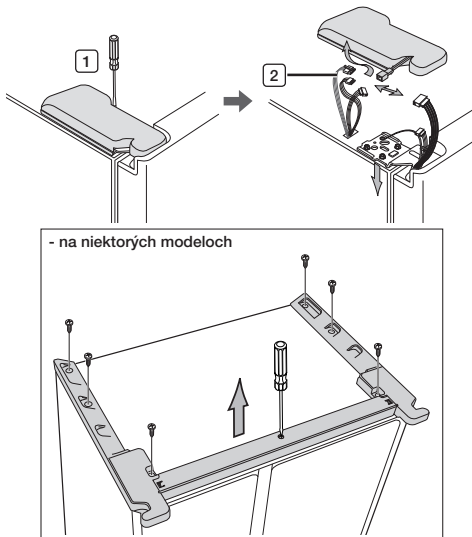

2. Odskrutkujte skrutky závesov **3** a uzemňovaciu skrutku **4** a zložte horný záves **5**. Pri demontáži dverí postupujte opatrne, aby na vás nespadli.

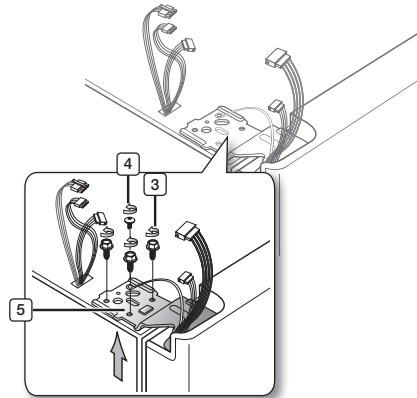

-  Postupujte opatrne, aby ste nezamenili diely chladničky.

Pri rozoberaní pántu sa uistite, že zemniace vedenie nie je poškodené ani odpojené.

3. Ďalej zložte dvere zo spodného závesu **6** tak, že ich opatrne zdvihnete priamo hore **7**.

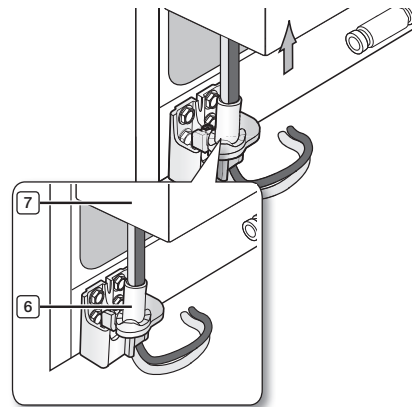

-  Postupujte opatrne, aby ste nepoškodili vodovodné potrubie alebo káblový zväzok na dverách.

4. Opatrne vytiahnite smerom hore spodný záves **8** z držiaka **9**.

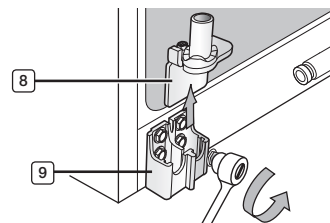

nastavenie_13

Montáž dverí mrazničky

 Pri montáži dverí mrazničky postupujte v obrátenom poradí.

Demontáž dverí chladničky

1. Pri zatvorených dverách odmontujte pomocou skrutkovača kryt horného závesu **1**.

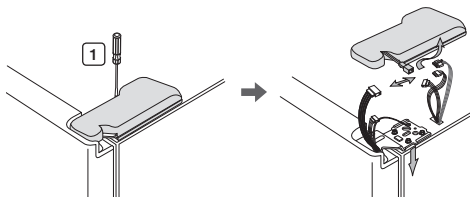

2. Odskrutkujte skrutky závesov **2** a uzemňovaciu skrutku **3** a zložte horný záves **4**. Pri demontáži dverí postupujte opatrne, aby na vás nespadli.

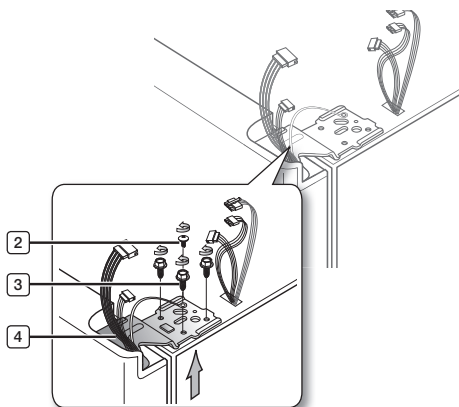

 Postupujte opatrne, aby ste nezamenili diely chladničky.

3. Zložte dvere zo spodného závesu **5** tak, že ich opatrne zdvihnete priamo hore **6**.

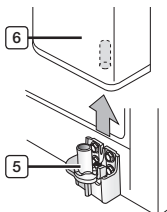

4. Opatrne vytiahnite smerom hore spodný záves **7** z držiaka **8**.

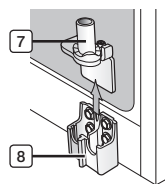

Montáž dverí chladničky

 Pri montáži dverí chladničky postupujte v obrátenom poradí.

POSTAVENIE CHLADNIČKY DO VODOROVNEJ POLOHY

Po tom, čo sú dvere nasadené, je nutné sa uistiť, že je chladnička vodorovne, aby bolo možné dokončiť nastavenie. Ak nie je chladnička vodorovne, nebude možné dvere dokonale vyrovať.

 Predná časť chladničky je taktiež nastaviteľná.

Pred nastavovaním chladničky do vodorovnej polohy demontujte kryt predných nôh

Otvorte dvere mrazničky aj chladničky a vyberte kryt predných nôh tak, že vyskrutkujete tri skrutky.

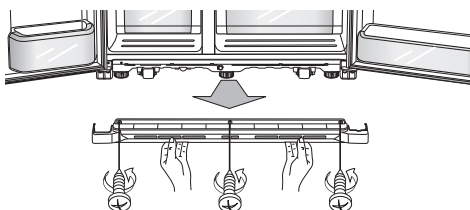



Dvere mrazničky sú nižšie než dvere chladničky

Zasuňte plochý skrutkovač do štrbiny na nohe, výšku mrazničky nastavíte otáčaním doľava alebo doprava.

Dvere mrazničky sú vyššie než dvere chladničky

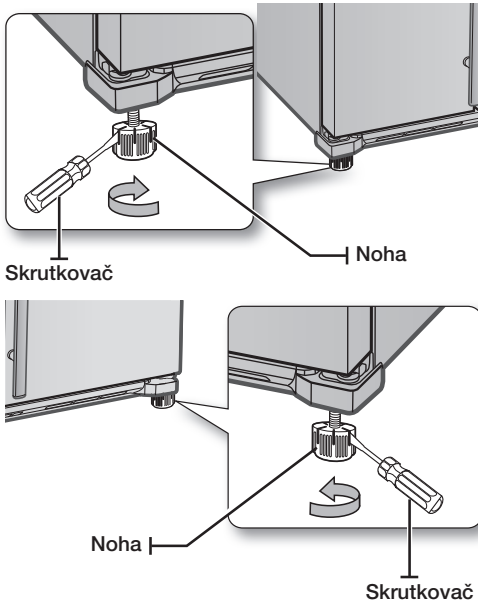
Zasuňte plochý skrutkovač do štrbiny na nohe, výšku chladničky nastavíte otáčaním doľava alebo doprava.



 Najlepší spôsob, ako urobiť veľmi malé zmeny nastavenia dverí, je uvedený v nasledujúcej časti.

MALÉ ZMENY NASTAVENIA POLOHY DVERÍ

Pamätajte na to, že nastavenie chladničky do vodorovnej polohy je nutné pre dokonalé zarovnanie dverí. Ak potrebujete pomoc ako postaviť chladničku do vodorovnej polohy, prečítajte si predošlú časť.

Dvere mrazničky sú vyššie než dvere chladničky

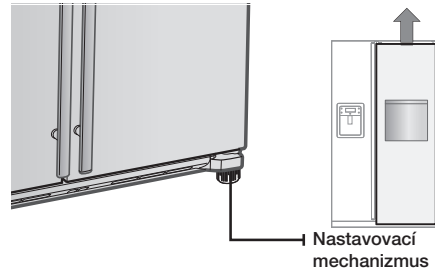

V oboch prípadoch je postup pre nastavenie nevyrovnanosti rovnaký. otvorte dvere a postupne ich nastavte nasledujúcim spôsobom:

1. Vyskrutkujte maticu **1**, ktorá je na spodnom závесе, až na horný koniec skrutky **2**.

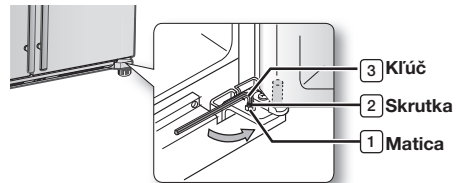

 Keď povolujete maticu **1**, uistite sa, že ste pomocou dodaného imbusového kľúča **3** uvoľnili skrutku **2** (otočením smerom doľava). Potom budete schopní odskrutkovať maticu **1** rukou.

2. Výškový rozdiel medzi dvermi nastavíte otáčaním skrutky **2** doprava  alebo doľava .

 Otáčaním doprava  sa dvere dvíhajú.

3. Po nastavení polohy dverí otáčajte maticou **1** doprava  až dosiahnete dolný koniec skrutky, potom opäť dotiahnite skrutku pomocou kľúča **3** a zaistite tak maticu **1**.

 Ak maticu riadne nedotiahnete, môže sa skrutka uvoľniť.

KONTROLA PRÍVODU VODY DO ZÁSObNÍKA

Chladič pitnej vody s výdajom je jedna z užitočných vlastností vašej novej chladničky Samsung. Vodný filter Samsung odstraňuje z vody nežiaduce častice a napomáha tak zlepšiť vaše zdravie. neslúži však na sterilizáciu ani neníči mikroorganizmy. Na tento účel by ste si museli zakúpiť čistiaci systém na vodu. Pre správnu funkciu výrobníka ľadu je potrebný tlak vody 138 až 862 kPa. Pri tomto tlaku sa papierový téglík s objemom 1,7 dl naplní za 10 sekúnd. Ak je chladnička nainštalovaná v mieste s nízkym tlakom vody (menej než 1,4 bar), je možné nainštalovať prídavné čerpadlo, ktoré bude nízky tlak kompenzovať.

Overte, či je zásobník vody, ktorý je umiestnený vo vnútri chladničky, riadne naplnený. Zásobník naplníte tak, že držíte páku chladiča pitnej vody stlačenú tak dlho, pokým nezačne voda vytekať z vypúšťacieho otvoru.

 Súpravy na inštaláciu prívodu vody sú dodávané spoločne so spotrebičom. nájdete ich v zásuvke mrazničky.

Diely na inštaláciu prívodu vody

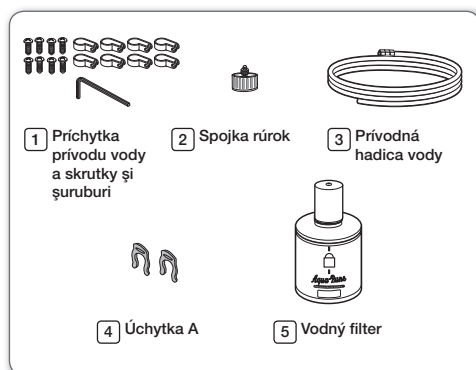

Pripojenie k vodovodnému potrubiu

1. Najskôr zastavte hlavný prívod vody.
2. Vyhľadajte najbližšie potrubie studenej pitnej vody.
3. Postupujte v súlade s pokynmi, ktoré nájdete v inštaláčnej súprave.

UPOZORNENIE

Prívod vody je potrebné zapojiť na potrubie so studenou vodou. Pripojením na teplú vodu môžete poškodiť čistiacu vložku, apă caldă, poate cauza funcționarea defectuoasă a filtrului.

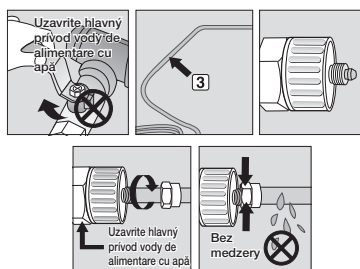

4. Po zapojení prívodu vody do vodného filtra otvorte hlavný prívod vody a odpustite približne 3 litre vody do vedierka, aby sa vyčistil a napustil vodný filter.

INŠTALÁCIA PRÍVODU VODY DO ZÁSObNÍKA

Pripojenie prívodu vody do chladničky

1. Odstráňte viečko z prívodu vody na spotrebiči a na rúrku nasuňte prítláčnú maticu, ktorú ste dopredu odskrutkovali z rúrky v inštaláčnej súprave.
2. Spojte obe rúrky, rúrku zo spotrebiča s rúrkou z inštaláčnej súpravy.
3. Pritiahnite prítláčnú maticu na tlakovú spojku. Postupujte opatrne, medzi časťami nesmie zostať medzera.
4. Otvorte prívod vody a skontrolujte tesnosť spojov.

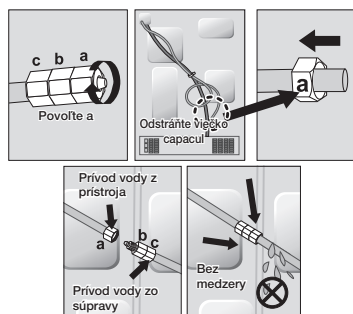

 Prívod vody pripojte iba k zdroju pitnej vody.

Ak musíte opraviť alebo rozobrať tlakovú spojku, odrežte z konca plastovej rúrky 6,5 mm, aby vznikol tesný spoj.

 Pred používaním musíte skontrolovať tieto miesta z hľadiska tesnosti

- Záruka spoločnosti Samsung sa nevzťahuje na INŠTALÁCIU PRÍVODU VODY
- Táto inštalácia je vykonávaná na náklady zákazníka, ak predajná cena inštaláciu nezahŕňa.
- V prípade potreby sa obráťte na inštalatéra alebo na spoločnosť autorizovanú na montáž spotrebičov Samsung.
- Ak dôjde v dôsledku nesprávnej inštalácie k úniku vody, obráťte sa na inštalatéra.

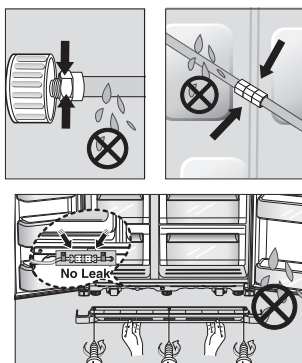

Odstránenie akýchkoľvek nečistôt z prírodného potrubia po inštalácii filtra.

1. Otvorte hlavný prívod vody a ventil k prírodnému potrubiu.
2. Stlačte tlačidlo voda a zatlačte na páku zásobníka.
3. Nechajte pretekať vodu cez zásobník, pokým z výstupu nevyteká čistá voda (približne 3 l). Vyčistíte tak systém prívodu vody a odstránite vzduch z potrubia.
4. V niektorých domácnostiach bude nutné dlhšie preplachovanie.
5. Otvorte dvere chladničky a skontrolujte, či nie je okolo filtra nejaká netesnosť.

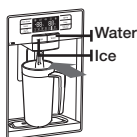

 Nanovo inštalovaná vložka vodného filtra môže spôsobovať, že na začiatku prevádzky voda z chladiča pitnej vody prudko vystriekne. To je spôsobené vzduchom, ktorý sa dostal do potrubia. Tento jav nie je žiadnou prekážkou pre prevádzku.

používanie chladničky

SAMSUNG typu side-by-side

POUŽÍVANIE CHLADNIČKY

Používanie ovládacieho panela/ digitálneho displeja

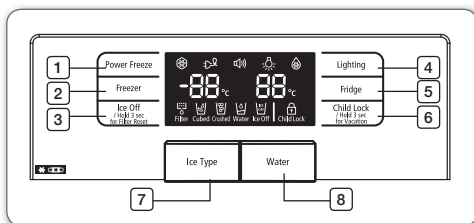

1 Tlačidlo Power Freeze (výkonné zmrazenie)	Služí na skrátenie času potrebného na zmrazenie výrobkov v mrazničke. Môže byť užitočné, ak potrebujete rýchlo zmraziť ľahko sa kaziace potraviny alebo ak sa teplota v mrazničke dramaticky zvýšila (napríklad, ak ste nechali otvorené dvere). Táto funkcia musí byť aktivovaná aspoň 20 hodín pred tým, než dáte do mrazničky veľký objem surovín.
2 Tlačidlo na ovládanie mrazničky	Požadovanú teplotu v mrazničke nastavíte stlačením tlačidla Freezer. Teplotu môžete nastaviť v rozmedzí od -15°C do -23°C.
3 Tlačidlo Ice off	Stlačením tlačidla Ice off vypnete funkciu výroby ľadu. Po vykonanej výmene vodného filtra stlačte toto tlačidlo na 3 sekundy, dôjde k vynulovaniu termínu pre výmenu filtra. Ak na paneli displeja bliká ice off (Lad Vyp), vložte nádobu a/alebo sa uistite, či je vložená správne.
4 Tlačidlo osvetlenia	Stlačte tlačidlo Lighting (osvetlenie), LED lampa v dávkočvi zostane zapnutá.
5 Tlačidlo na ovládanie chladničky	Stlačte tlačidlo Fridge (Mraznička) pre nastavenie požadovanej teploty. Môžete nastaviť teplotu medzi 1°C a 7°C, a Power cool (intenzívne chladenie) bude na displeji za 1°C.
6 Tlačidlo Deťský zámok	Po stlačení tohto tlačidla dôjde k uzamknutiu všetkých tlačidiel. Nebude fungovať ani tlačidlo voľby typu ľadu a nebude pracovať páka zásobníka. Funkciu zrušíte opätovným stlačením tohto tlačidla. Pentru a anula această funcție, apăsați aceast buton din nou. Ak sa chystáte odísť na dovolenku či služobnú cestu alebo nebudete používať chladničku, stlačte toto tlačidlo na 3 sekundy. Teplota v chladničke bude približne 15°C, mraznička bude pracovať normálne.
7 Tlačidlo na výber typu ľadu	Stlačením tohto tlačidla volíte medzi kockami ľadu a drevným ľadom.
8 Tlačidlo Voda	Stlačením sa púšťa voda.

18_ používanie

POUŽITIE DIGITÁLNEHO DISPLEJA

Freezer Temp (Teplota v mrazničke) indikuje aktuálnu teplotu v priestore mrazničky.

Fridge Temp (Teplota v chladničke) indikuje aktuálnu teplotu v priestore chladničky.

Je normálne, že displej sa vypne, ak sa nepoužíva.

POWER FREEZE

Táto ikona sa rozsvieti, ak aktivujete funkciu **“Power Freeze”**. Funkciu **“Power Freeze”** je vhodné použiť, ak potrebujete veľké množstvo ľadu. Ihneď ako máte dostatok ľadu, stlačte opäť tlačidlo Power Freeze, čím režim **“Power freeze”** ukončíte.

 Pri použití tejto funkcie sa zvýši spotreba elektriny. Nezabudnite túto funkciu vypnúť, keď ju nepotrebuje, a prepnúť mrazničku späť na pôvodné nastavenie teploty.

VACATION

Táto ikona sa rozsvieti, ak aktivujete funkciu **“Vacation”** (dovolenka).

Ak sa chystáte odísť na dovolenku či služobnú cestu alebo nebudete používať chladničku, stlačte tlačidlo child lock (deťský zámok) na 3 sekundy. Teplota v chladničke bude približne 15°C, mraznička bude pracovať normálne.

Chladničku by ste mali vyprázdiť.

Chladiaca sekcia musí byť vyprázdená.

ALARM

Táto ikona bude po celý čas svietiť. Ak sú niektoré z dverí otvorené dlhšie ako 2 minúty, zaznie dverový alarm. (Takisto bude blikat ikona alarmu) Zvuková signalizácia a blikanie sa zastavia, keď dvere zatvoríte.

Ak chcete funkciu alarmu vypnúť, na 3 sekundy súčasne stlačte tlačidlá Lighting (Osvetlenie) a Fridge (Chladnička).

LIGHTING

Táto ikona sa rozsvieti, ak aktivujete funkciu "Lighting" (osvetlenie). V takom prípade bude osvetlenie zásobníka (pod displejom) trvale rozsvietené.

Ak chcete, aby sa osvetlenie zásobníka rozsvietilo iba pri jeho používaní, vypnite funkciu "Lighting".

POWER COOL

Táto ikona sa rozsvieti, ak aktivujete funkciu "Power cool".

Túto funkciu použite na rýchle vychladenie chladničky. Ak zvolíte "Power cool", teplota v chladničke sa na približne dve a pol hodiny zníži.

INDIKÁTOR FILTRA

Ľhneď ako sa farba kontrolky výmeny filtra zmení na červenú, že je čas na výmenu. Normálne k tomu dôjde približne každých 6 mesiacov.

Po inštalácii nového filtra bude indikátor modrý.

Po piatich mesiacoch používania vodného filtra sa indikátor zmení na modročervený.

Po šiestich mesiacoch používania vodného filtra bude indikátor červený.

Po vybratí starého vodného filtra a inštalácii nového (na strane 23 nájdete postup ako filter vymeniť) vynulujte stav indikácie výmeny; to urobíte tak, že stlačíte na 3 sekundy tlačidlo na výber typu ľadu ice off.

CUBED ICE , CRUSHED ICE

Zvoľte si preferovaný druh ľadu na digitálnom ovládacom paneli. Kontrolka typu ľadu zobrazuje, aký druh ľadu je práve zvolený.

WATER

Táto ikona sa rozsvieti, ak aktivujete funkciu "Water" (voda).

ICE OFF

Táto ikona sa rozsvieti, ak aktivujete funkciu "ice off". Pri zvolení tejto funkcie nebude vyrábaný ľad. Ak na paneli displeja blíka ice off (Ľad Vyp), vložte nádobu a/alebo sa uistite, či je vložená správne.

DETSKÝ ZÁMOK

Táto ikona sa rozsvieti, keď stlačením tlačidla Child Lock (Detská zámka) aktivujete funkciu child lock (Detská zámka).

Stlačte toto tlačidlo ešte raz, aby ste funkciu reaktivovali.

Zrušenie režimu predvážania



V režime predvážania vyzerá prístroj, že pracuje, ale nevytvára studený vzduch.

Zrušenie tohto režimu vykonáte súčasným stlačením tlačidiel Power freeze a freezer na 8 sekúnd, pokiaľ sa neozve zvuk "Ding-dong".



REGULÁCIA TEPLoty

Základná teplota v mrazničke a chladničke

Základná a odporúčaná teplota pre mrazničku a chladničku je $-19^{\circ}\text{C}/3^{\circ}\text{C}$.

Ak je teplota v mrazničke a chladničke príliš nízka alebo príliš vysoká, nastavte teplotu manuálne.

Regulácia teploty v mrazničke

Teplota v mrazničke môže byť nastavená na hodnotu medzi -15°C a -23°C , aby zodpovedala vašej konkrétnej predstave.

Opakovane stlačte tlačidlo pre nastavenie teploty v mrazničke (**Freezer**), pokiaľ sa na displeji nezobrazí požadovaná teplota. Pamätajte si, že potraviny, ako je napríklad zmrzlina, sa môžu pri teplote nad -16°C rozpustiť.

Indikácia teploty sa mení postupne od -15°C do -23°C . keď zobrazená hodnota dosiahne -15°C , začne opäť na -23°C .

Päť sekúnd po nastavení novej teploty sa na displeji opäť zobrazí aktuálna teplota v mrazničke.

Táto hodnota sa bude postupne so zmenou teploty v mrazničke meniť.

Regulácia teploty v chladničke

Teplota v chladničke môže byť nastavená na hodnotu medzi 7°C a 1°C, aby zodpovedala vašej konkrétnej predstave. Opakovane stlačte tlačidlo pre nastavenie teploty v chladničke (**Fridge**), pokým sa na displeji nezobrazí požadovaná teplota.

Postup pre nastavenie teploty v chladničke je rovnaký ako postup pre nastavenie mrazničky. Požadovanú teplotu nastavíte stlačením tlačidla **Fridge**.

Po niekoľkých sekundách sa teplota v chladničke začne meniť smerom k nanovo nastavenej teplote. Táto zmena bude zobrazovaná na displeji.

Teplota vo vnútri mrazničky alebo chladničky sa môže zvýšiť pri príliš častom otváraní dverí, alebo ak dovnútra uložíte veľké množstvo teplého alebo horúceho jedla.

Môže dôjsť k blikaniu displeja. Blikanie sa zastaví, ihneď ako sa teplota v priestore chladničky alebo mrazničky opäť ustáli na nastavenej hodnote. Ak sa tak nestane, môže byť potrebné "resetovať" chladničku. Odpojte spotrebič od siete, vyčkajte asi 10 minút a opäť ho zapojte.

POUŽÍVANIE ZÁSOBNÍKA NA ĽAD A ĽADOVÚ VODU

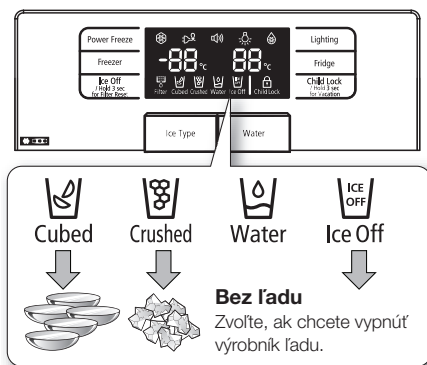

Ak na paneli displeja bliká ice off (Ľad Vyp), vložte nádobu a/alebo sa uistite, či je vložená správne.

Používanie zásobníka na ľad

Stlačte tlačidlo **Voda**. Pohár vložte pod výstup vody a zľahka pohárom zatlačte na páku zásobníka. Uistite sa, že je pohár súsovo s dávkovačom, aby voda nevystriekla von z pohára.

Ak chcete chladnejšiu vodu

- Dávkovaná voda je studená, nie však ľadovo studená.
- Ak chcete studenšiu vodu s ľadom, nadávkujte si do pohára ľad predtým, ako ho naplníte vodou, aby vám voda nešpliechala.



Použitie zásobníka na vodu

Druh požadovaného ľadu zvolíte stlačením tlačidla na výber druhu ľadu. Pohár vložte pod výstup ľadu a zľahka pohárom zatlačte na páku zásobníka. Uistite sa, že je pohár súsovo s dávkovačom, aby ľad nevyskakoval von z pohára.

Ak nastavíte výrobu ľadových kociek po nastavení na výrobu ľadovej drte, výrobnik vyrobí ešte malé množstvo ľadovej drte.



- Nestrkajte prsty, ruky alebo akékoľvek iné nevhodné predmety do priestoru skľuzu alebo do koša na ľad.
- Môžete si privodiť zranenie alebo spôsobiť materiálnu škodu.
- Používajte iba výrobnik ľadu dodaný s chladničkou.
- Prívod vody do chladničky musí byť nainštalovaný/ pripojený iba osobou so zodpovedajúcou kvalifikáciou a pripojený iba k zdroju pitnej vody.
- Pre správnu funkciu výrobnik ľadu je potrebný tlak vody 138 až 862 kPa.

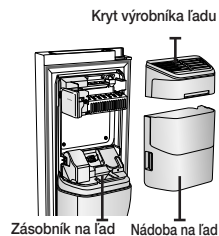



- Ak budete na dlhej dovolenke alebo na služobnej ceste a nebudete používať zásobník na ľad alebo na vodu, uzavrite prívod vody.

- V opačnom prípade by mohlo dôjsť k netesnostiam.
- Ak výrobnik ľadu nepoužívate dlhšiu dobu alebo veľmi často otvárate dvere mrazničky, môžu sa čiastočky ľadu k sebe priliepať. Ak sa tak stane, vyprázdnite ľadovú nádobu alebo rozbite ľad pomocou dreveného kuchynského náradia. Nepoužívajte ostré predmety, ako sú napríklad nože alebo vidličky.
- Ak je nádoba vyťahnutá, môže sa stať, že výrobnik ľadu vyrobí malé množstvo reziduálneho ľadu.

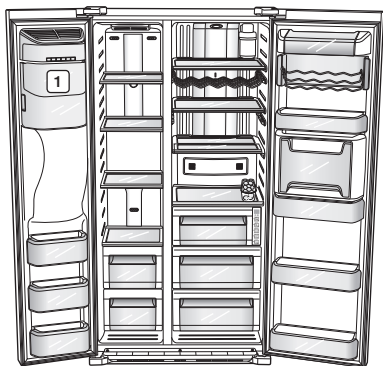

Pre získanie väčšieho priestoru môžete skladovať potraviny v zásobníku Guard FRE-UPP namiesto zásobníka na ľad (1). Ak odstránite zásobník na ľad, na paneli displeja zasvieti ICE OFF.

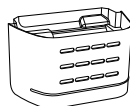

GUARD FRE-UPP
(v závislosti od modelu)



Viac priestoru môžete získať odstránením vrchnej aj spodnej zásuvky mrazničky, keďže to nemá vplyv na teplotné a mechanické vlastnosti. Na spodok mraziacieho priestoru ale položte priehradku „Shelf fre Bottom“. Udané množstvo skladovaného zmrazeného jedla v mraziacom priestore je vypočítané s odstránenou zásuvkou (resp. oboma).

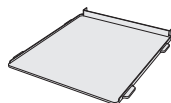

SHELF FRE-BOTTOM
(v závislosti od modelu)



Priečinky vo dverách mrazničky tohto modelu sú dvojhviezdičkové sekcie, okrem horného chrániča, takže teplota v dvojhviezdičkových sekciách je o niečo vyššia ako v ostatných priečkoch mrazničky.

POUŽITIE ZÁSUVKY COOLSELECT ZONE™ (V ZÁVISLOSTI OD MODELU)

Zásuvka CoolSelect Zone™ je navrhnutá tak, aby vám trochu zjednodušila beztak zložitý život.

Soft Freeze

Ak vyberiete „Soft Freeze“ (Lahké zmrazenie), potom sa na displeji digitálneho panela zobrazí teplota -5°C, nezávisle od toho, aká teplota je v priestore chladničky. Táto vlastnosť pomáha udržať mäso a ryby dlhšie v čerstvom stave.

Chill

Ak je zvolený „Chill“ (mrazenie), teplota v zásuvke CoolSelect Zone™ je udržiavaná na -1°C nezávisle od nastavenia teploty v chladničke. Táto funkcia pomáha udržať mäso a ryby čerstvé po dlhšiu dobu.

Thaw

Po navolení režimu „Thaw“ je do zásuvky CoolSelect Zone™ striedavo vhaňaný teplý a studený vzduch. V závislosti od hmotnosti zmrazenej potraviny je možné voliť čas rozmrazovania 4, 6, 10 a 12 hodín. Keď režim „Thaw“ skončí, je potravina v čiastočne zmrazenom stave, v ktorom je jednoduché ju nakrájať pre ďalšie spracovanie. Navyše, po ukončení režimu „Thaw“, sa zásuvka CoolSelect Zone™ vráti späť do pôvodného režimu „Chill“. Ak chcete ukončiť tento režim predčasne, jednoducho stlačte akékoľvek tlačidlo okrem tlačidla **Thaw**. V nasledujúcej tabuľke sú uvedené približné časy rozmrazovania pre mäso a ryby v závislosti od hmotnosti (platí pre hrúbku 25,4 mm). Uvedená hmotnosť je celková hmotnosť potravín v zásuvke CoolSelect Zone™.

TRVANIE ROZMRAZOVANIA	HMOTNOSŤ
4 hodiny	363g
6 hodín	590g
10 hodín	771g
12 hodín	1000g



Quick Cool

Použitie funkcie "Quick Cool" vám umožní rýchlo, asi počas hodiny, vychladiť 1~3 nápoje v plechovke. Ihneď ako skončí funkcia "Quick Cool", vráti sa teplota v zásuvke CoolSelect Zone™ automaticky na predtým nastavenú úroveň.

Funkciu môžete kedykoľvek ukončiť stlačením tlačidla Quick cool, teplota v zásuvke CoolSelect Zone™ sa vráti na predtým nastavenú úroveň.

Cool

Ak vyberiete "Cool" (chladenie), bude teplota v zásuvke CoolSelect Zone™ rovnaká ako teplota nastavená pre celú chladničku.

Indikácia teploty na digitálnom paneli je zhodná s údajom na hlavnom displeji.

Pretože funkcia "Cool" udržuje rovnakú teplotu ako chladnička, získate tak všeobecne použiteľný chladiaci priestor navyše.

 Čas rozmrazenia sa môže meniť v závislosti od hrúbky mäsa alebo ryby.

 Ak chcete použiť funkciu "Thaw", vyberte zo zásuvky všetky veci, ktoré NECHCETE ovplyvniť.

VYBRATIE PRÍSLUŠENSTVA MRAZNIČKY/CHLADNIČKY

Čistenie a zmena interiéru mrazničky je jednoduchá úloha.

1. Poličky (mraznička/chladnička)

Povyťahnite poličku k voľnému miestu, pozrite obrázok napravo. Potom ju natočte, nadvihnite a vyberte ju von.

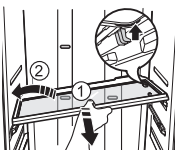

2. POLICA VO DVERÁCH

Policu vo dverách uchopte oboma rukami a opatrne ju zdvihnite.

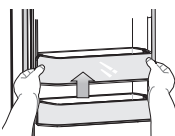

3. ZÁSUVKA

Plastovú zásuvku vyťahnite von a mierne ju nadvihnite.

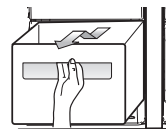

4. Nádoba na ľad (mraznička)

Nádobu výrobníka ľadu nadvihnite a pomaly ju vyťahnite von.

- Uchopte rukoväť, ako je uvedené na obrázku
- Nadvihnite trochu spodnú časť
- Pomaly vyberte nádobu na ľad von



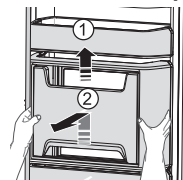

5. Oddelenie na nápoje (chladnička) (v závislosti na modeli)

- Nadvihnite hornú policiu v hornej časti chladničky a vyťahnite ju von.
- Oboma rukami stlačte kryt, kryt oddelenia na nápoje vyťahnite smerom hore.



 Pri demontáži krytu nepoužívajte nadmernú silu. Kryt by sa mohol rozlomiť a poraniť vás.

 Pred tým, než začnete vyberať akékoľvek príslušenstvo, uistite sa, že vám neprekážajú žiadne potraviny. Ak je to možné, vyberte všetky potraviny, aby sa znížilo riziko vzniku nehody.

 Aby ste dosiahli najlepšiu energetickú efektívnosť tohto produktu, uchovajte všetky police, priečinky a košíky v ich pôvodnej polohe, ako je to znázornené na obrázku na strane (21)

ČISTENIE CHLADNIČKY

 **VYSTRÁHA** Na čistenie nepoužívajte benzén, riedidlo, bielicidlo Clorox ani chlorid.

Môžu poškodiť povrch zariadenia a spôsobiť požiar.

 **UPOZORNENIE** Ak je chladnička zapojená do elektriny, nestriekajte na ňu vodu, pretože by hrozilo nebezpečenstvo úrazu elektrickým prúdom. Nepoužívajte na čistenie chladničky benzén, riedidlo ani čistiace prostriedky na automobil, hrozí riziko vzniku požiaru.

VÝMENA VNÚTORNÉHO OSVETLENIA

Výmena osvetlenia LED

 Nerozoberajte ani nevymieňajte osvetlenie UPOZORNENIE LED.

Ohľadom výmeny osvetlenia LED sa obráťte na servisné centrum spoločnosti Samsung alebo na autorizovaného predajcu Samsung.

VÝMENA VODNÉHO FILTRA

 Aby ste znížili riziko poškodenia vášho majetku vodou, NEPOUŽÍVAJTE bežné značky vodných filtrov vo vašej chladničke SAMSUNG.

POUŽÍTE LEN VODNÉ FILTRY ZNAČKY SAMSUNG.

Spoločnosť Samsung nebude zo zákona zodpovedná za žiadne škody, vrátane, ale nie obmedzujúc sa len na škody na majetku, spôsobené presakovaním vody pri používaní bežného vodného filtra. Chladničky Samsung sú vyrobené tak, aby fungovali len s vodným filtrom značky SAMSUNG.

Kontrolka vodného filtra vás upozorní na nutnosť výmeny filtračnej vložky. Aby ste mali čas na zakúpenie nového filtra, rozsvieti sa kontrolka tesne pred tým, než sa kapacita terajšieho filtra vyčerpá. Pri včasnej výmene filtra si zachováte stály prísun čistej čerstvej vody.

 1. Vyberte vodný filter z obalu a prilepte na filter štítok na zapísanie dátumu inštalácie. Nalepte štítok, ktorý udáva dátum, ktorý bude za šesť mesiacov.

Napríklad, ak vymieňate vodný filter v marci, nalepte na filter štítok "SEP" (September), aby vám v septembri pripomenul nutnosť výmeny.

Bežná životnosť filtra je asi 6 mesiacov. Z nového filtra odstráňte ochranný kryt a vyberte starý filter.

2. Z nového filtra odstráňte ochranný kryt a vyberte starý filter.

3. Nastavte nový filter do správnej polohy a zasuňte ho do puzdra filtra.

Pomaly otáčajte vodným filtrom smerom doprava, až sa zarovná značka na obale filtra so značkou na kryte; takto je filter uzamknutý v správnej polohe. Uistite sa, že značka na nálepke na vodnom filtri je zarovnaná so stredom potlača na kryte filtra, pozrite zobrazenie. Pozor, neprekrúťte.

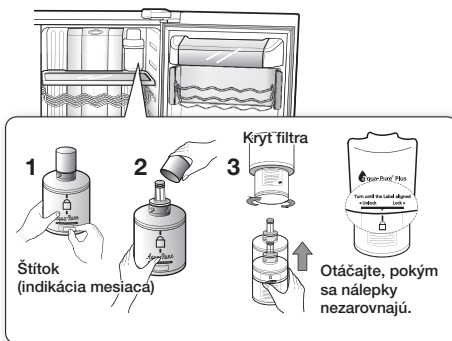

4. Po vykonanej výmene vodného filtra stlačte tlačidlo ice off na 3 sekundy, dôjde k vynulovaniu termínu pre výmenu filtra.

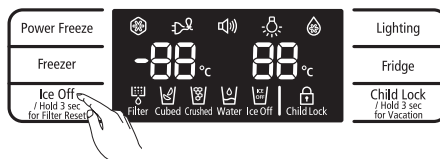

5. Nakoniec odpustite zo zásobníka na vodu asi šesť plných pohárov, tri litre vody a vylejte ich.

Pred pitím sa uistite, že voda tečie bez problémov.

6. Viac informácií nájdete v časti inštalácia vodného filtra na strane 16.

Nanovo inštalovaná vložka vodného filtra môže spôsobovať, že na začiatku prevádzky voda z chladničky pitnej vody prudko vystriekne. To je spôsobené vzduchom, ktorý sa dostal do potrubia. Tento jav nie je žiadnou prekážkou pre prevádzku.

Objednanie náhradných filtrov

Ak potrebujete objednať viac vložiek vodného filtra, obráťte sa na autorizovaného predajcu Samsung.

POUŽÍVANIE DVERÍ

Dvere chladničky sú vybavené špeciálnym zariadením pre otváranie a zatváranie, ktoré zaisťuje bezpečné utesnenie po celom obvode dverí.

Po otvorení do určitého bodu sa dvere "zachytia" a zostanú otvorené.

Ak sú dvere otvorené menej než je bod, v ktorom sa zachytia, aby mohli zostať otvorené, zatvoria sa automaticky.

odstraňovanie porúch

PORUCHA	RIEŠENIE
Chladnička vôbec nepracuje alebo nedostatočne chladí.	<ul style="list-style-type: none"> • Skontrolujte, či je prívodný kábel riadne pripojený na sieť. • Je na ovládacom paneli nastavená správna teplota? Vyskúšajte nastavenie na nižšiu teplotu. • Nie je chladnička vystavená vplyvu priamych slnečných lúčov alebo nie je umiestnená príliš blízko zdroja tepla? • Nie je zadná strana chladničky umiestnená príliš blízko steny a vzduch teda nemôže cirkulovať?
Potraviny v chladničke sú zmrznuté.	<ul style="list-style-type: none"> • Je na ovládacom paneli nastavená správna teplota? Vyskúšajte nastavenie na vyššiu teplotu. • Nie je teplota v miestnosti príliš nízka? • Neuložili ste potraviny s vysokým obsahom vody do najchladnejšieho priestoru chladničky? Skúste zmrznuté potraviny presunúť zo zásuvky CoolSelect Zone™ do vnútornej časti chladničky.
Počť nezvyčajné zvuky alebo hluk.	<ul style="list-style-type: none"> • Skontrolujte, či je chladnička vodovrovne a stabilná. • Nie je zadná strana chladničky umiestnená príliš blízko steny a vzduch teda nemôže cirkulovať? • Nespadol pod alebo za chladničku nejaký predmet? • Zvnútra chladničky sa ozýva "tikanie". ide o normálny zvuk, ktorý vzniká v dôsledku zmršťovania alebo rozpínania rôzneho príslušenstva pri zmenách teploty vo vnútri chladničky.
Predné rohy spotrebiča sú teplé; objavuje sa kondenzát.	<ul style="list-style-type: none"> • Isté množstvo tepla je normálne, pretože v čelných hranách chladničky je inštalované zariadenie, ktoré zabraňuje tvorbe kondenzátu. • Nie sú dvere chladničky pootvorené? kondenzát sa môže vytvárať v prípade, že ponecháte dvere chladničky dlhšie otvorené. • V prípade skladovania zeleniny môže v zásuvke dôjsť ku kondenzácii vody, ktorá postupom času prirodzene zmizne.
V zásobníku sa netvorí ľad.	<ul style="list-style-type: none"> • Vyčkali ste po inštalácii prívodu vody 12 hodín, než ste začali vyrábať ľad? • Je pripojený prívod vody a otvorený uzatvárací ventil? • Nie je výrobnik ľadu vypnutý? Uistite sa, že typ ľadu je nastavený na cubed alebo crushed. • Nie je v zásobníku ľadu zablokovaný nejaký ľad? • Nie je v mrazničke príliš vysoká teplota? Skúste nastaviť mrazničku na nižšiu teplotu.
V chladničke je počť bublanie vody.	<ul style="list-style-type: none"> • Ide o normálny stav. Bublanie spôsobuje cirkulujúce kvapalné chladiace médium.
V chladničke je cítiť nepríjemný zápach.	<ul style="list-style-type: none"> • Neskazila sa nejaká potravina? • Uistite sa, že potraviny, ktoré je značne cítiť (napríklad ryby), sú hermeticky zabalené. • Čistite pravidelne mrazničku a vyhadzujte akékoľvek skazené alebo podozrivé potraviny.
Na stenách mrazničky sa vytvoril ľad.	<ul style="list-style-type: none"> • Nie sú zablokované ventilačné otvory? odstráňte akékoľvek prekážky brániace voľnému prúdeniu vzduchu. • Medzi uloženými potravinami je potrebné ponechať dostatočné medzery umožňujúce prúdenie vzduchu. • Dovierajú správne dvere mrazničky?
Zásobník na vodu nefunguje.	<ul style="list-style-type: none"> • Je pripojený prívod vody a otvorený uzatvárací ventil? • Nie je prívod vody deformovaný alebo zlomený? • Uistite sa, že je prívod vody voľný a nič mu neprekáža. • Nedošlo k zamrznutiu vody v zásobníku, pretože bola nastavená príliš nízka teplota? Na ovládacom paneli nastavte vyššiu teplotu.

memo

memo

memo

Rozsah teplôt vzduchu v miestnosti

Táto chladnička je navrhnutá na prevádzku pri bežných okolitých teplotách, ako špecifikuje teplotná trieda vyznačená na identifikačnom štítku.

Trieda	Symbol	Rozsah okolitých teplôt (°C)
Rozšírená teplota	SN	+10 až +32
Teplota	N	+16 až +32
Subtropické	ST	+16 až +38
Tropické	T	+16 až +43



Vnútročné teploty môžu byť ovplyvnené takými faktormi ako je umiestnenie chladničky, teplota okolitého prostredia a frekvencia, ktorou otvárate dvere. Nastavte teplotu tak, aby sa vykompenzovali tieto faktory.

Správna likvidácia tohoto výrobku (Elektrotechnický a elektronický odpad)

Slovakia



(Platí v krajinách so zavedeným separovaným zberom)

Toto označenie na výrobku, príslušenstve alebo v sprievodnej brožúre hovorí, že po skončení životnosti by produkt ani jeho elektronické príslušenstvo (napr. nabíjačka, náhlavná súprava, USB kábel) nemali byť likvidované s ostatným domovým odpadom. Prípadnému poškodeniu životného prostredia alebo ľudského zdravia môžete predísť tým, že budete tieto výrobky oddeľovať od ostatného odpadu a vrátite ich na recykláciu.

Používatelia v domácnostiach by pre podrobné informácie, ako ekologicky bezpečne naložiť s týmito výrobkami, mali kontaktovať buď predajcu, ktorý im ich predal, alebo príslušný úrad v mieste ich bydliska.

Priemyselní používatelia by mali kontaktovať svojho dodávateľa a preveriť si podmienky kúpnej zmluvy. Tento výrobok a ani jeho elektronické príslušenstvo by nemali byť likvidované spolu s ostatným priemyselným odpadom.

SAMSUNG

kontaktujte SAMSUNG WORLD WIDE

Ak máte akékoľvek otázky alebo komentáre ohľadom produktov spoločnosti Samsung, prosím, kontaktujte stredisko starostlivosti o zákazníkov SAMSUNG.

0800 - SAMSUNG(7267864)

www.samsung.com



DA99-04031D-03