



Інструкція  
návod k použití

Пральна машина  
Pračka

EWN 127540 W

# Electrolux. Thinking of you.

Дізнайтеся більше про нас на сайті [www.electrolux.com](http://www.electrolux.com)

## Зміст

Інформація з техніки безпеки	2	Догляд та чистка	17
Опис виробу	4	Що робити, коли ...	22
Панель керування	5	Технічні дані	24
Перше користування	8	Показники споживання	25
Персоналізація	9	Установка	25
Щоденне користування	9	Підключення до електромережі	29
Корисні поради	12	Охорона довкілля	29
Програми прання	14		



Може змінитися без оповіщення



## Інформація з техніки безпеки

**Важливо!** Уважно прочитайте і зберігайте цю інструкцію для звертання до неї в майбутньому.

- З погляду безпеки придбаний вами прилад відповідає галузевим стандартам та законодавчим вимогам щодо безпеки побутових приладів. Однак як виробники ми вважаємо своїм обов'язком надати деякі рекомендації з техніки безпеки.
- Дуже важливо зберегти цю інструкцію, щоб можна було в майбутньому звертатися до неї. Якщо прилад буде проданий чи переданий іншій особі або якщо ви переїдете на інше місце, залишивши машину, неодмінно подбайте про те, щоб передати цю книжку разом із приладом, аби новий власник міг дізнатися, як функціонує машина, і ознайомитися з відповідними застереженнями.
- Ви ПОВИННІ уважно прочитати інструкцію, перш ніж встановлювати машину і починати нею користуватися.
- Перш ніж запускати машину в перший раз, перевірте, чи не була вона ушкоджена під час транспортування. Ніколи не під'єднуйте ушкоджену машину до мережі. Якщо щось було ушкоджене, зверніться до постачальника.
- Якщо машину придбали взимку, коли температура нижче нуля: Перш ніж починати користуватися машиною, дай-

те їй постояти при кімнатній температурі впродовж 24 годин.

### Загальні правила безпеки

- Змінювати технічні характеристики або намагатися внести будь-які модифікації у цей прилад небезпечно.
- Під час прання при високих температурах скло на дверцятах може нагріватися. Не торкайтеся його!
- Переконайтеся, що в барабан не залізла маленька тварина. Щоб уникнути цього, перевіряйте барабан перед використанням.
- Будь-які предмети, такі як монети, англійські булавки, цвяхи, гвинтики, камінці або будь-які інші тверді, гострі предмети можуть спричинити значні ушкодження. Необхідно стежити, щоб вони не потрапляли в машину.
- Чітко дотримуйтеся рекомендацій щодо кількості миючого засобу або пом'якшувача. Перевищення рекомендаційних доз може призвести до пошкодження тканини. Щоб дізнатися, яку кількість порошку слід застосовувати, зверніться до рекомендацій виробника.
- Маленькі предмети, такі як шкарпетки, мереживо, ремені (які можна прати) тощо перить у спеціальній сітці або наволочці, бо такі предмети можуть опинитися між баком та внутрішнім барабаном.

- Не користуйтеся пральною машиною для прання корсетних виробів з китовим вусом, непідрублених або розірваних виробів.
- Завжди виймайте вилку з розетки та перекривайте водопостачання по закінченні прання, при чищенні машини та догляді за нею.
- За жодних обставин не намагайтеся відремонтувати машину самостійно. Ремонт, виконаний недосвідченими особами, може призвести до травм і серйозних поломок. Звертайтеся в місцевий центр технічного обслуговування. Завжди наполягайте на тому, щоб використовувалися лише оригінальні запасні частини.

### Встановлення

- Цей прилад важкий. Пересувати його слід обережно.
- Розпаковуючи прилад, перевірте, чи не пошкоджений він. За наявності сумнівів не користуйтеся ним і зверніться у Центр технічного обслуговування.
- Перш ніж починати користуватися машиною, необхідно видалити всі пакувальні матеріали та гвинти, які були вставлені на час транспортування. Якщо цього не зробити, виникає ризик серйозних пошкоджень приладу та майна. Ознайомтеся з відповідним розділом інструкції.
- Встановивши прилад, переконайтеся, що він не стоїть на шлангах для води та зливу, а робоча поверхня не притискає електричний кабель живлення до стіни.
- Якщо машина стоїть на підлозі, вкритій килимом, відкоригуйте її висоту, щоб забезпечити вільну циркуляцію повітря.
- Після встановлення неодмінно переконайтеся, що зі шлангів та в місцях їх під'єднання до машини не підтікає вода.
- Якщо машина встановлена в місці, де можливий мороз, будь ласка, прочитайте розділ "Небезпека дії морозу".
- Будь-які сантехнічні роботи, які необхідно виконати, щоб встановити цей прилад, мають виконуватися кваліфі-

кованим сантехніком або іншою компетентною особою.

- Будь-які електротехнічні роботи, які необхідно виконати для встановлення цього приладу, мають виконуватися кваліфікованим електриком або іншою компетентною особою.

### Експлуатація

- Цей прилад призначений для застосування у домашніх умовах. Його не слід використовувати для цілей, для яких він не призначений.
- Періть вироби лише з матеріалів, призначених для машинного прання. Дотримуйтеся вказівок на етикетках до кожного виробу.
- Не завантажуйте в машину надто багато білизни. Див. Таблицю програм прання.
- Перш ніж починати прання, вивільніть усі кишені, застібніть усі гудзики та "блискавки". Старайтеся не прати в машині зношений або рваний одяг. Перш ніж прати, обробіть плями від фарби, чорнила, іржі, трави. Бюстгальтери на кісточках з дроту НЕ МОЖНА прати в машині.
- Одяг, який перебував у контакті з леткими речовинами з нафти, не слід прати в машині. Якщо застосовуються леткі рідини для чищення, слід подбати про те, щоб рідина була видалена з одягу, перш ніж він буде завантажений у машину.
- Виймаючи штепсель із розетки, ніколи не тягніть за кабель; завжди тримайте сам штепсель.
- Ніколи не користуйтеся пральною машиною при пошкодженні кабелю електроживлення, панелі керування, робочої поверхні або основи (внаслідок чого відкрився доступ до середини пральної машини).

### Безпека дітей

- Цей прилад не призначений для експлуатації особами (зокрема, дітьми) з обмеженими фізичними або психічними можливостями, а також особами без достатнього досвіду та знань, окрім випадків, коли такі особи при користуванні приладом перебувають під

наглядом або виконують вказівки відповідальної за їх безпеку людини.

- Необхідно наглядати за дітьми, щоб вони не гралися з цим приладом.
- Упаковка (наприклад, поліетиленова плівка і полістирол) може бути небезпечною для дітей. Існує ризик задусання! Тримайте її у недоступному для дітей місці.
- Усі миючі засоби слід зберігати в безпечному, недоступному для дітей місці.
- Не дозволяйте дітям або домашнім тваринам залізати в барабан. Машина оснащена спеціальним пристроєм, що запобігає замиканню дітей та домашніх тварин у барабані. Щоб його активувати, поверніть кнопку (не натискаючи на неї) на внутрішньому ободі дверцят за годинниковою стрілкою, поки паз не прийме горизонтальне поло-

ження. Для цього можна використовувати монету.

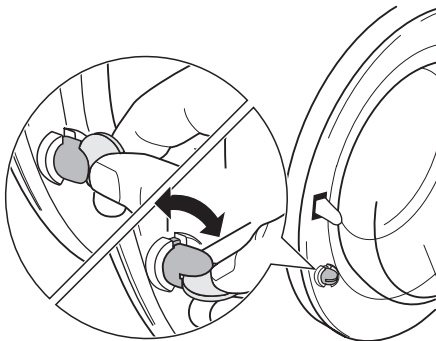

Щоб вимкнути цей пристрій (дверцята знову можна буде закрити), поверніть кнопку проти годинникової стрілки, поки паз не стане вертикально.

## Опис виробу

- i** Ваш новий прилад відповідає всім сучасним вимогам до ефективного прання білизни при низькому споживанні води, електроенергії та порошка. Нова система сприяє повному використанню закладеного порошка і зменшує споживання води, що сприяє заощадженню електроенергії.

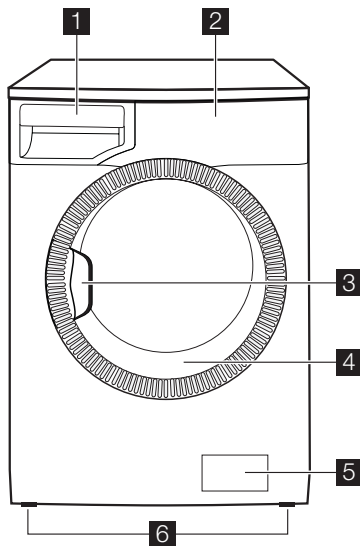

- 1** Дозатор миючих засобів  
**2** Панель керування  
**3** Ручка для відкриття дверцят

- 4** Табличка з технічними даними  
**5** Зливна помпа  
**6** Ніжка регульованої висоти

## Дозатор миючих засобів

Ш Відділення для миючого засобу, який використовується під час фази попереднього прання або замочування, чи для плямовивідника, що застосовується під час фази виведення плям (якщо така є). Порошок для фази попереднього прання та замочування додається до початку виконання програми прання. Плямовивідник додається під час фази виведення плям.

Ш Відділення для порошку або рідкого миючого засобу, який використовується для основного прання. При використанні рідкого миючого засобу заливайте його **безпосередньо перед** запуском програми.

⊗ Відділення для рідких добавок (пом'якшувача, підкροхмалювача). Дотримуйтеся рекомендацій виробника щодо кількості засобу і не перевищуйте рівень з позначкою **"MAX"** у дозаторі миючих засобів. Пом'якшувачі або підкροхмалювачі необхідно наливати до відділення перед запуском програми прання.

### Таблиця програм

З приладом постачаються карточки програм різними мовами. Одна з них вміщена на передній стороні дозатора миючих засобів, а інші прикріплені до Інструкції.

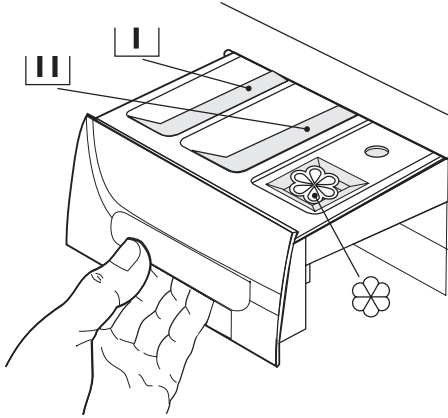

Карточку на дозаторі можна легко замінити: видаліть карточку з дозатора, потягнувши її праворуч, і вставте карточку на тій мові, яка вам потрібна (якщо наявне).

## Панель керування

**i** Нижче зображена панель керування. На малюнку показана ручка перемикання програм, а також кнопки, індикатори та дисплей. Цим кнопкам відповідають цифри, значення яких пояснюється на наступних сторінках.

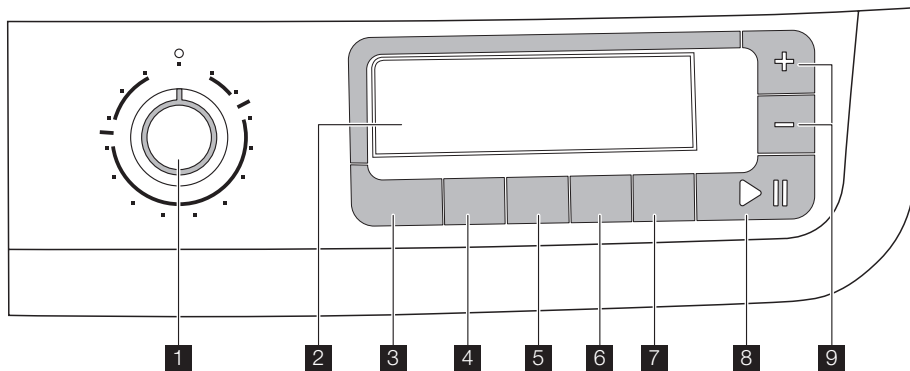

- 1 Перемикач програм
- 2 Дисплей
- 3 Кнопка настройки температури
- 4 Кнопка зменшення швидкості віджимання
- 5 Кнопка попереднього прання
- 6 Кнопка додаткового полоскання
- 7 Кнопка відкладеного запуску
- 8 Кнопка «Пуск/пауза»
- 9 Кнопки управління часом

### Перемикач програм

Дозволяє вмикати/вимикати прилад та/або вибирати програму.

### Температура

Ця кнопка дозволяє збільшувати і зменшувати температуру прання.

### Зниження швидкості віджиму

Натиснувши цю кнопку, можна змінити швидкість віджиму для встановленої програми.

### Попереднє прання

При виборі цієї функції машина виконує цикл попереднього прання перед фазою основного прання. Тривалість прання бу-

### Дисплей

де продовжена. Ця функція рекомендується для сильно забрудненої білизни.

### Додаткове полоскання

Конструкція цього приладу дає змогу використовувати менше електроенергії. Якщо потрібно прополоскати білизну додатковою кількістю води (додаткове полоскання), використовуйте цю функцію. Буде виконано кілька додаткових полоскань. Ця функція рекомендована для людей з алергією на миючі засоби та в регіонах з м'якою водою.

### Відкладений пуск

За допомогою цієї кнопки запуск програми прання можна відкласти на 30 - 60 - 90 хв., 2 години, а потім додавати ще по 1 годині - максимум до 20 годин.

### Кнопка "Пуск/Пауза"

Ця кнопка дозволяє запустити або перервати виконання обраної програми.

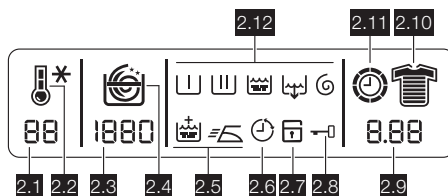

### Управління часом

Ці кнопки дозволяють змінювати тривалість прання, яка автоматично пропонується машиною.



Дисплей показує таку інформацію:



**2.1:** Значення температури

**2.2:** Піктограми температури , Холодне прання \*.

Під час виконання циклу прання дисплей показує піктограму температури. Це вказує на те, що прилад почав фазу нагрівання води в баку.

**2.3:** Значення віджимання

**2.4:** Піктограми швидкості віджимання.



- Без віджиму 
- Полоскання без зливання 
- Нічний цикл 

Під час виконання фази віджиму спіраль буде анімована.

Опція **Без віджиму** вимикає всі фази віджимання та збільшує кількість полоскань у деяких програмах.

**Полоскання без зливання:** при виборі цієї функції вода, що була залита для останнього полоскання не зливається: у такий спосіб можна запобігти утворенню зморшок на білизні. Коли виконання програми завершиться, на дисплеї почне блимати **0.00**, піктограма **2.8** все ще буде видима, підсвічування кнопки **8** згасає, а дверцята заблоковані, що свідчить про необхідність зливання води. Щоб дізнатися, як злити воду, див. розділ «Після завершення виконання програми».

**Нічний цикл:** при виборі цієї функції машина не зливатиме воду, що була залита для останнього полоскання: це дозволяє запобігти утворенню зморшок на білизні. Оскільки всі фази віджиму скасовані, цей цикл прання виконується безшумно і ним зручно користуватися вночі або в періоди, коли доцільно заощаджувати використання електроенергії. При виконанні деяких програм полоскання виконуватиметься із застосуванням більшої кількості води. Коли виконання програми завершиться, на дисплеї почне блимати **0.00**, піктограма **2.8** все ще буде видима, підсвічування кнопки **8** згасає, а дверцята заблоковані, що свідчить про необхідність зливання води. Щоб дізнатися, як злити воду, див. розділ «Після завершення виконання програми».

**2.5:** Піктограми опцій: Додаткове полоскання  або Легке прасування .

**2.6:** Піктограма затримки 

На дисплеї на кілька секунд відобразиться вибрана тривалість затримки пуску, встановлена за допомогою відповідної кнопки, а потім відобразиться тривалість виконання вибраної перед цим програми. Засвітиться відповідна піктограма. Показник часу, на який відкладено пуск, зменшується на одну одиницю щогодини, а коли залишиться 1 година, його значення зменшується щохвилини.

**2.7:** **Блокування від доступу дітей**  (див. розділ «Налаштування користувача»).

**2.8:** **Піктограма блокування дверцят** 

Після того як ви натиснете кнопку **8** і машина почне працювати, ця піктограма почне світитися, а на дисплеї відображатиметься піктограма лише поточної виконуваної фази. Коли програма завершується, на дисплеї блимають три нулі (**0.00**) і ця піктограма зникає.

**2.9:**

• **Тривалість обраної програми**

Після вибору програми на дисплеї відобразиться тривалість її виконання в годинах і хвилинах (наприклад, **2.05**). Тривалість обчислюється автоматично на основі максимального рекомендованого завантаження для кожного типу тканин. Після того, як виконання програми розпочалося, час на дисплеї оновлюється щохвилини.

• **Завершення програми**

Коли програма завершується, на дисплеї блимають три нулі (**0.00**), піктограма **2.8** зникає і дверцята можна відчинити.

• **Неправильний вибір функції**

При виборі функції, несумісної із встановленою програмою прання, в нижній частині дисплея на декілька секунд з'явиться повідомлення **Err**, і почине блимати червоний індикатор кнопки **8**.







• **Коди попереджень**

У разі збою в роботі машини на дисплеї можуть з'являтися коди попереджень, наприклад, **E20** (див. розділ «Що робити, якщо...»).

• **Час відкладеного запуску**

**2.10:** **Піктограми ступеня забруднення**

• Інтенсивна 





- Нормальна 
  - Щоденна 
  - Легка 
  - Швидка 
  - Супер швидка 
  - Освіження 
  - Супер освіження 
- (див. параграф «Вибір функції управління часом»).

### 2.11: Піктограма годинника

Після того як почалося виконання програми, на дисплеї відобразатиметься її тривалість та блиматиме піктограма годинника.















### 2.12: Піктограми фаз програм прання

Під час вибору програми прання вгорі на дисплеї відображаються піктограми, які відповідають різним фазам програми. Після натиснення кнопки **8** на дисплеї відобразатиметься піктограма лише поточної виконуваної фази:







- Попереднє прання  (ця піктограма загорається також, коли обрана кнопка відповідної функції)
- Прання 
- Полоскання 
- Зливання 
- Віджимання 

## Таблиця символів

### Перемикач програм

	= Бавовна		= Синтетика
	= Делікатні тканини		= Вовна/Ручне прання
	= Білизна		= Полоскання
	= Злив		= Віджим
	= Енергозберігаюча (економна) програма		= Ковдра
	= Дитячі речі		= 14 хвилин
	= Спортивна легка		= Супер Еко

### Кнопки

	= Температура
	= Зниження швидкості віджимання
	= Попереднє прання
	= Додаткове полоскання
	= Відкладений пуск
	= Пуск/Пауза
	= Кнопки управління часом

## Перше користування

- Переконайтеся, що під'єднання до систем електроживлення та водопостачання виконане відповідно до інструкцій, наведених у розділі "Встановлення".
- Вийміть з барабана полістирольний блок та будь-які матеріали.
- Перед першим пранням запустіть без білизни цикл для прання виробів з бавовни при максимальній температурі, щоб видалити з барабана та бака будь-які залишки речовин, які використовувалися у процесі виробництва. Налийте 1/2 міри миючого засобу у відділення

для основного прання і запустіть машину.

## Персоналізація

### Звукові сигнали

Машина має акустичний пристрій, який видає звукові сигнали в таких випадках:

- після завершення циклу
- у разі несправності.

Одночасне натискання кнопок **5** і **6** приблизно на **6 секунд** призводить до вимкнення звукового сигналу (окрім випадків несправності). Натисніть ці 2 кнопки ще раз, щоб знову увімкнути звуковий сигнал.

### Блокування від доступу дітей

Завдяки цьому пристрою ви можете залишати прилад без нагляду, не хвилюючись, що діти травмуються або пошкод-

ять прилад. Ця функція діє навіть тоді, коли пральна машина не працює. Налаштувати дану функцію можна двома способами:

1. Перед натисненням кнопки **8** : в цьому разі буде неможливо запустити машину.
2. Після натиснення кнопки **8** : в цьому разі буде неможливо змінити будь-яку іншу програму чи функцію.

Для увімкнення або вимкнення цієї функції одночасно натисніть та тримайте протягом 6 секунд кнопки **6** і **7** , доки на дисплеї не з'явиться або не зникне символ  .

## Щоденне користування

### Завантаження білизни

Відкрийте дверцята, обережно потягнувши за ручку назовні. Покладіть білизну в барабан, по одному предмету, стряхуючи їх, щоб максимально розправити. Закрийте дверцята.

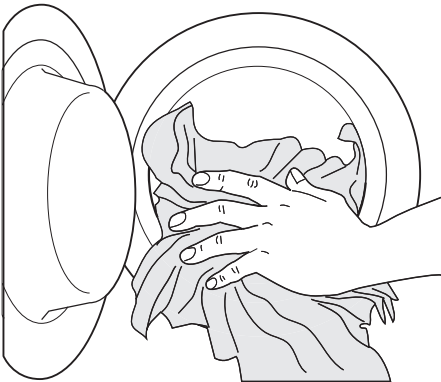

### Відмірювання порошка та пом'якшувача

Витягніть дозатор якнайдалі, поки він не зупиниться. Відміряйте потрібну кількість миючого засобу, помістіть його у відділення для основного прання  або у відповідне відділення, якщо обрана про-

грама / опція потребує цього (докладніше див. у розділі "Дозатор порошка").

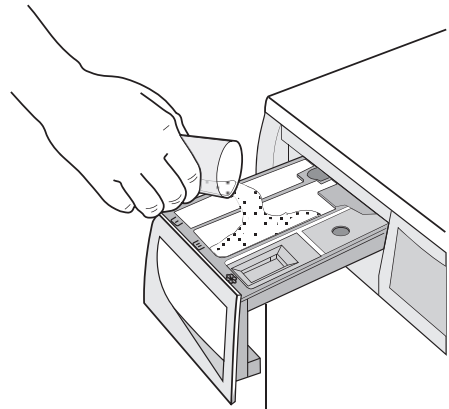

У разі необхідності налейте пом'якшувач до відділення, позначеного  (його кількість не повинна перевищувати позначку MAX у дозаторі). Обережно закрийте дозатор.

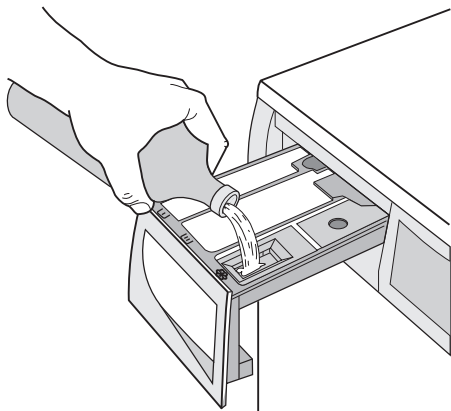

### Встановлення потрібної програми за допомогою ручки вибору програм (1)

Поверніть перемикач програм на відповідну програму. Пральна машина автоматично вибирає температурний режим і максимальну швидкість віджиму, передбачені для вибраної вами програми. Ви можете змінити ці значення, послугуючись відповідними кнопками. **Зелений** індикатор кнопки **8** почне блимати.

Перемикач можна повертати або за годинниковою стрілкою, або проти. Поверніть перемикач в положення **○**, щоб скинути програму або вимкнути машину.

**Після завершення виконання програми перемикач потрібно поставити в положення **○**, щоб вимкнути машину.**

**!** **Обережно!** Якщо ви повернете ручку на іншу програму під час роботи машини, **червоний** індикатор кнопки **8** мигне 3 рази, а на дисплеї з'явиться повідомлення **Eg**, вказуючи на помилку при виборі. Машина не виконуватиме нову обрану програму.

### Встановлення температури натисканням кнопки 3

З обраною програмою машина автоматично пропонує температуру, встановлену за промовчанням.

Якщо ви хочете, щоб білизна була випрана при іншій температурі, натисніть цю кнопку необхідну кількість разів для збільшення або зменшення температури.

### Зниження швидкості віджиму за допомогою кнопки 4

Після встановлення необхідної програми машина автоматично запропонує максимальну швидкість віджиму для цієї програми.

Натисніть кнопку **4** необхідну кількість разів для зміни швидкості віджиму, якщо ви хочете, щоб білизна віджималася з іншою швидкістю.

### Вибір наявних опцій натисканням на кнопки 4, 5 та 6

Залежно від програми можна поєднувати різні опції. Функції потрібно обирати після вибору необхідної програми і до того, як буде натиснута кнопка **8**.

Коли ці кнопки натиснуті, на дисплеї з'являються відповідні піктограми. Якщо їх натиснути ще раз, піктограми зникнуть. Якщо обрана неправильна функція, 3 рази блимає **червоний** індикатор кнопки **8** і на декілька секунд на дисплеї з'являється повідомлення **Eg**.

**i** Щоб дізнатися, з якими програмами прання можна застосовувати які функції, зверніться до розділу «Програми прання».

### Встановлення відкладеного пуску програми за допомогою кнопки 7

Перед запуском програми, якщо ви бажаєте відкласти пуск, натисніть кнопку **7** декілька разів, щоб обрати бажаний час відкладеного пуску. Відповідна піктограма **2.6** з'явиться на дисплеї, у верхній його частині.

На дисплеї з'явиться обране значення тривалості затримки пуску (до 20 годин), це триватиме кілька секунд, а потім знову з'явиться цифра, що вказує тривалість виконання програми.

Цю функцію необхідно вибрати після встановлення програми і до натискання кнопки **8**.

Ви можете скасувати або змінити час затримки пуску програми в будь-який момент, перш ніж натиснете кнопку **8**.

Як встановити відкладений пуск

1. Оберіть програму і відповідні опції.
2. Встановлення відкладеного пуску програми за допомогою кнопки **7**.
3. Натисніть кнопку **8** :

- машина почне зворотний відлік часу з годинними інтервалами.
- Виконання програми розпочнеться, коли обраний час затримки пуску завершиться.

Скасування відкладеного пуску після натискання кнопки **8** :

1. Поставте пральну машину в режим ПАУЗА, натиснувши кнопку **8** .
2. Натисніть кнопку **7** один раз, доки не з'явиться символ .
3. Натисніть кнопку **8** знову, щоб запустити програму.

**Важливо!** Обрану тривалість відкладення пуску можна змінити лише після того, як знову буде обрана програма прання.

Відкладений пуск **не можна** обирати з програмою **ЗЛИВАННЯ** .

### Запуск програми за допомогою кнопки **8**

Щоб запустити встановлену програму, натисніть кнопку **8** , зелений індикатор кнопки **8** перестане блимати. Піктограма **2.8** з'явиться на дисплеї, вказуючи на те, що прилад починає працювати і дверцята заблоковані.

Щоб перервати виконання поточної програми, натисніть кнопку **8** : зелений індикатор почне блимати.

Щоб знову запустити програму з того моменту, на якому її виконання було перерване, знову натисніть кнопку **8** . Якщо було обрано відкладений пуск, машина розпочне зворотний відлік часу.

Якщо обрана неправильна функція, **червоний** індикатор кнопки **8** блимає 3 рази і на дисплеї на декілька секунд з'являється повідомлення **Егг** .

### Встановлення функції «Управління часом» натисканням кнопок **9**

Натискаючи відповідну кількість разів кнопки «Управління часом», можна збільшити або зменшити тривалість циклу прання. Піктограма **2.10** з'явиться на дисплеї, вказуючи обраний ступінь забрудненості. Ця опція доступна лише з програмами **Бавовна** , **Синтетика** і **Делікатна** .

Ступінь забруднення	Символ	Тип тканини
Інтенсивна		Для сильно забрудненої білизни
Звичайна		Для білизни середнього ступеня забруднення
Щоденна		Для щоденного прання
Легка		Для злегка забрудненої білизни
Швидка		Для дуже слабо забрудненої білизни
Супер швидко <sup>1)</sup>		Для дуже слабо забруднених речей або речей, які носили чи використовували недовго
Освіження <sup>1)</sup>		Лише для освіження речей
Супер освіження <sup>1)</sup>		Лише для освіження дуже невеликої кількості речей

*1) Радимо зменшити завантаження (див. «Таблицю програм прання»).*

*2) При виборі цієї функції відповідна піктограма з'являється лише на секунду, а потім одразу зникає.*

### Зміна опції або програми, що виконується

До початку виконання програми деякі опції можна змінити.

Перш ніж вносити будь-які зміни, необхідно перевести прилад в режим ПАУЗА, натиснувши кнопку **8** (якщо потрібно змінити функцію "Управління часом", необхідно скасувати поточну програму і повторити вибір).

Зміна програми, що виконується, можлива лише шляхом її скасування. Поверніть перемикач програм в положення  , а потім поставте його на нову програму. Запустіть нову програму, знову натиснувши кнопку **8** . Вода, яка перебуває в баку, не зливатиметься.

### Переривання виконання програми

Натисніть кнопку **8** , щоб перервати виконання поточної програми, відповідний індикатор почне блимати.

Натисніть кнопку ще раз, щоб **перезапустити** програму.

## Скасування програми

Поверніть перемикач програм у положення , щоб скасувати виконання поточної програми.

Тепер ви можете обрати нову програму.

## Відкриття дверцят

Після початку виконання програми (або поки йде відлік часу відкладеного пуску) дверцята заблоковані. Якщо вам потрібно їх відчинити, спершу переведіть машину в режим ПАУЗА, натиснувши на кнопку **8**.

Якщо піктограма **2.8** згасне через декілька хвилин, дверцята можна буде відчинити.

Якщо піктограма **2.8** не згасає, це означає, що машина вже нагріває воду або її рівень зависокий. Не намагайтесь відкрити дверцята силою!

Якщо ви не можете відкрити дверцята, а вам їх треба відкрити, вам слід вимкнути машину, повернувши перемикач вибору програм у положення . Через декілька хвилин дверцята можна буде відкрити (**зверніть особливу увагу на рівень води та її температуру!**).

Після закриття дверцят необхідно встановити програму та функції знову, а потім натиснути кнопку **8**.

## Після завершення виконання програми

Пральна машина зупиняється автоматично. На дисплеї блимають три нулі

**Режим очікування** : через кілька хвилин після закінчення роботи програми вмикається система енергозбереження. Яс-

(  ) і згасає індикатор кнопки **8**. Де кілька звукових сигналів лунають протягом кількох хвилин.

Якщо було обрано програму чи функцію, після закінчення якої в барабані залишається вода, піктограма **2.8** продовжує горіти на дисплеї, вказуючи на те, що перш ніж відкрити дверцята, слід злити воду.

Щоб злити воду, виконайте наведені нижче інструкції.

1. Поверніть перемикач програм у положення .
2. Встановіть програму зливання або віджимання.
3. Знизьте швидкість віджиму за допомогою відповідної кнопки.
4. Натисніть кнопку **8**.

Після завершення виконання програми піктограма **2.8** зникає і дверцята можна відчинити. Поверніть перемикач програм у положення , щоб вимкнути машину. Вийміть білизну з барабана і ретельно перевірте, чи повністю він порожній. Якщо ви не плануєте зразу починати прати знову, перекрийте кран водопостачання. Щоб уникнути утворення плісняви та неприємного запаху, залиште дверцята відчиненими.

кравість дисплея зменшиться. Якщо натиснути будь-яку кнопку, прилад вийде з режиму економії енергії.

## Корисні поради

### Сортування білизни

Дотримуйтеся вказівок у вигляді символів коду догляду на кожному виробі та рекомендацій виробника щодо прання. Посортуйте білизну таким чином: біле, кольорове, синтетика, делікатні вироби, вовна.

### Перш ніж завантажувати білизну

Ніколи не періть білу білизну разом із кольоровою. Біла білизна може втратити свою "білизну" в процесі прання.

Нові кольорові речі під час першого прання можуть полиняти; тому перший раз їх слід прати окремо.

Наволочки застебніть на ґудзики, застебніть "блискавки", крючки та кнопки. Ремінці та довгі стрічки зв'яжіть.

Перш ніж прати, видаліть непіддатливі плями.

Потріть особливо сильно забруднені ділянки спеціальним миючим засобом або пастою.

Фіранки слід прати особливо обережно. Крючки відпоріть або покладіть фіранки у наволочку чи сітку.

### Видалення плям

Непіддатливі плями неможливо видалити за допомогою самої лише води та миючого засобу. Тому радимо обробити їх, перш ніж прати.

**Кров:** свіжі плями слід обробити холодною водою. Якщо пляма засохла, замочіть на ніч у воді із спеціальним миючим засобом, а потім потріть милом та водою.

**Олійні фарби:** змочіть плямовивідником на основі бензину, покладіть виріб на м'яку тканину та постукайте по плямі; обробку повторіть кілька разів.

**Засохлі жирні плями:** змочіть скипидаром, покладіть виріб на м'яку поверхню і постукайте по плямі кінчиками пальців через бавовняну серветку.

**Іржа:** обробіть щавлевою кислотою, розчиненою у гарячій воді, або плямовивідником, який виводить плями іржі. Його слід застосовувати в холодному вигляді. Будьте обережні із застарілими плямами іржі, бо структура целюлози може виявитися вже пошкодженою, і тоді може утворитися дірка.

**Плями від плісняви:** обробіть відбілювачем, добре прополощіть (тільки для білих виробів та стійких до відбілювання кольорових виробів).

**Трава:** злегка намільте та обробіть відбілювачем (тільки для білих виробів та стійких до відбілювання кольорових виробів).

**Чорнила з кулькової ручки та клей:** змочіть ацетоном <sup>1)</sup>, покладіть виріб на м'яку тканину і промокніть пляму.

**Губна помада:** змочіть ацетоном, як сказано вище, потім обробіть плями денатуратом. Залишки плям обробіть відбілювачем.

**Червоне вино:** замочіть у воді з порошком, прополощіть та обробіть оцтовою або лимонною кислотою, потім прополощіть. Залишки плям обробіть відбілювачем.

**Чорнила:** залежно від типу чорнил змочіть тканину ацетоном <sup>1)</sup>, а потім оцтовою кислотою; будь-які залишки плям на

білих тканинах обробіть відбілювачем, а потім ретельно прополощіть.

**Плями від смоли:** спершу обробіть плямовивідником, денатуратом або бензином, потім потріть пастоподібним миючим засобом.

### Миючі засоби та добавки

Результати прання залежать від вибору миючого засобу та застосування пральної його кількості, щоб уникнути зайвого витрачання та нанесення шкоди навколишньому середовищу.

Миючі засоби піддаються мікробіологічному розкладу, але вони містять речовини, які, будучи у великих кількостях, можуть порушити делікатний баланс у природі.

Вибір миючого засобу залежатиме від типу волокна (делікатні вироби, вовна, бавовна тощо), кольору, температури прання та ступеню забруднення.

У цій машині можна застосовувати всі миючі засоби, розраховані на використання у пральних машинах:

- пральні порошки для всіх типів волокон
- пральні порошки для делікатних (макс. 60°C) та вовняних виробів
- рідкі миючі засоби, бажано для низькотемпературних програм прання (макс. 60°C) для всіх типів волокон або спеціально лише для вовни.

Миючий засіб та всі добавки необхідні класти у відповідні відділення дозатора до початку запуску програми прання.

У разі використання рідких миючих засобів слід обирати програми **без** попереднього прання.

У машині встановлена система рециркуляції, яка дозволяє оптимізувати використання концентрованих миючих засобів. Дотримуйтеся рекомендацій виробника щодо кількості засобу і **не перевищуйте рівень з позначкою "МАХ" у дозаторі миючих засобів**.

### Кількість миючого засобу, яку слід застосувати

Тип та кількість миючого засобу залежатиме від типу волокна, завантаження, ступеню забруднення та жорсткості води, яка використовується.

1) не застосовуйте ацетон, якщо виріб зроблено із штучного шовку

Дотримуйтесь інструкцій виробника.  
Застосовуйте меншу кількість миючого засобу, якщо:









- ви перете невелику кількість білизни
- білизна забруднена несильно
- під час прання утворюється велика кількість піни.

### Ступінь жорсткості води











Жорсткість води класифікується відповідно до так званих "градусів" жорсткості.



Інформацію про жорсткість води у вашому регіоні можна отримати від компанії, яка здійснює водопостачання, або від місцевих органів влади. Якщо вода має середній або високий рівень жорсткості, ми рекомендуємо додати пом'якшувач води у кількості, рекомендованій виробником цього засобу. Якщо ж рівень жорсткості води невисокий, скоригуйте кількість порошку.

## Програми прання

Програма Максимальна та мінімальна температура Опис циклу Максимальна швидкість віджимання Максимальне завантаження Тип білизни	Функції	Відділення для миючого засобу
<b>БАВОВНА І ЛЬОН</b> 90° - холодне прання Основне прання - Полоскання Максимальна швидкість віджиму: 1200 об./хв. Максимальне завантаження 7 кг - Зменшене завантаження 3,5 кг <sup>1)</sup> <b>Білі й кольорові бавовняні речі</b> (середній ступінь забруднення).	ЗНИЖЕННЯ ШВИДКОСТІ ВІДЖИМУ БЕЗ ВІДЖИМУ ПОЛОСКАННЯ БЕЗ ЗЛИВУ НІЧНИЙ ЦИКЛ ПОПЕРЕДНЄ ПРАННЯ <sup>2)</sup> ДОДАТКОВЕ ПОЛОСКАННЯ УПРАВЛІННЯ ЧАСОМ	  
<b>СИНТЕТИКА</b> 60° - холодне прання Основне прання - Полоскання Максимальна швидкість віджиму: 900 об./хв. Максимальне завантаження 3,5 кг - зменшене завантаження 2 кг <sup>1)</sup> <b>Вироби з синтетичних і змішаних тканин:</b> спідня білизна, кольорові речі, сорочки, що не збігаються, блузи.	ЗНИЖЕННЯ ШВИДКОСТІ ВІДЖИМУ БЕЗ ВІДЖИМУ ПОЛОСКАННЯ БЕЗ ЗЛИВУ НІЧНИЙ ЦИКЛ ПОПЕРЕДНЄ ПРАННЯ <sup>2)</sup> ДОДАТКОВЕ ПОЛОСКАННЯ УПРАВЛІННЯ ЧАСОМ	  
<b>ДЕЛІКАТНІ ТКАНИНИ</b> 40° - холодне прання Основне прання - Полоскання Максимальна швидкість віджиму: 700 об./хв. Максимальне завантаження 3,5 кг - зменшене завантаження 2 кг <sup>1)</sup> <b>Делікатні речі:</b> з акрилу, віскози, поліестеру.	ЗНИЖЕННЯ ШВИДКОСТІ ВІДЖИМУ БЕЗ ВІДЖИМУ ПОЛОСКАННЯ БЕЗ ЗЛИВУ НІЧНИЙ ЦИКЛ ПОПЕРЕДНЄ ПРАННЯ <sup>2)</sup> ДОДАТКОВЕ ПОЛОСКАННЯ УПРАВЛІННЯ ЧАСОМ	  

<p>Програма Максимальна та мінімальна температура Опис циклу Максимальна швидкість віджимання Максимальне завантаження Тип білизни</p>	<p>Функції</p>	<p>Відділення для миючого засобу</p>
<p><b>ВОВНА - РУЧНЕ ПРАННЯ</b>  </p> <p>40° - холодне прання Основне прання - Полоскання Максимальна швидкість віджиму: 1000 об./хв. Макс. завантаження 2 кг Програма прання для виробів з вовни, які можуть бути випрані в машині, а також виробів з вовни і делікатних тканин із символом «Ручне прання» на етикетці. <b>Примітка</b> : Прання одного або об'ємистого виробу може призвести до дисбалансу. Якщо машина не виконує заключну фазу віджимання, додайте більше речей або перерозподіліть завантажені речі вручну, а тоді виберіть програму віджимання.</p>	<p>ЗНИЖЕННЯ ШВИДКОСТІ ВІДЖИМУ БЕЗ ВІДЖИМУ ПОЛОСКАННЯ БЕЗ ЗЛИВУ НІЧНИЙ ЦИКЛ</p>	<p> </p>
<p><b>БІЛИЗНА</b></p> <p>40° - холодне прання Основне прання - Полоскання Максимальна швидкість віджиму: 1000 об./хв. Макс. завантаження 2 кг Ця програма підходить для виробів із дуже делікатних волокон, наприклад для жіночої білизни, бюстгальтерів, спідньої білизни тощо. Максимальна швидкість віджимання автоматично зменшується.</p>	<p>ЗНИЖЕННЯ ШВИДКОСТІ ВІДЖИМУ БЕЗ ВІДЖИМУ ПОЛОСКАННЯ БЕЗ ЗЛИВУ НІЧНИЙ ЦИКЛ</p>	<p> </p>
<p><b>ПОЛОСКАННЯ</b></p> <p>Полоскання – Тривале віджимання Максимальна швидкість віджиму: 1200 об./хв. Макс. завантаження 7 кг За допомогою цієї програми можна пополоскати та віджати бавовняні вироби, які були випрані вручну. Щоб підвищити інтенсивність полоскання, оберіть функцію ДОДАТКОВЕ ПОЛОСКАННЯ. Прилад виконає декілька додаткових циклів полоскання.</p>	<p>ЗНИЖЕННЯ ШВИДКОСТІ ВІДЖИМУ БЕЗ ВІДЖИМУ ПОЛОСКАННЯ БЕЗ ЗЛИВУ НІЧНИЙ ЦИКЛ ДОДАТКОВЕ ПОЛОСКАННЯ</p>	<p></p>
<p><b>ЗЛИВ</b></p> <p>Зливання води Макс. завантаження 7 кг Для зливу води після останнього полоскання в програмах з використанням функцій, що завершуються без зливу води з баку.</p>		
<p><b>ВІДЖИМ</b></p> <p>Злив і тривале віджимання Максимальна швидкість віджиму: 1200 об./хв. Макс. завантаження 7 кг Окреме віджимання для випраного вручну одягу або після виконання програми з функцією «Полоскання без зливу» чи «Нічний цикл». Можна обрати швидкість віджимання за допомогою відповідної кнопки з урахуванням типу тканини, з якої виготовлені вироби, що будуть віджиматися.</p>	<p>ЗНИЖЕННЯ ШВИДКОСТІ ВІДЖИМУ</p>	

<b>Програма</b> <b>Максимальна та мінімальна температура</b> <b>Опис циклу</b> <b>Максимальна швидкість віджимання</b> <b>Максимальне завантаження</b> <b>Тип білизни</b>	<b>Функції</b>	<b>Відділення для миючого засобу</b>
<b>ЕКОНОМНА ПРОГРАМА ДЛЯ БАВОВНИ</b> 90° - 40° Основне прання - Полоскання Максимальна швидкість віджиму: 1200 об./хв. Макс. завантаження 7 кг <b>Білі та кольорові бавовняні вироби (стійке фарбування)</b> Програма призначена для бавовняних виробів легкого або середнього ступеня забруднення. Температура знижується, а час прання подовжується. Це дозволяє досягти високої ефективності прання при економії енергії.	ЗНИЖЕННЯ ШВИДКОСТІ ВІДЖИМУ БЕЗ ВІДЖИМУ ПОЛОСКАННЯ БЕЗ ЗЛИВУ НІЧНИЙ ЦИКЛ ПОПЕРЕДНЄ ПРАННЯ <sup>2)</sup> ДОДАТКОВЕ ПОЛОСКАННЯ	  
<b>КОВДРА</b> 40° - 30° Основне прання - Полоскання Максимальна швидкість віджиму: 700 об./хв. Макс. завантаження 2,5 кг Для прання однієї синтетичної або пухової ковдри, які можна прати.	ЗНИЖЕННЯ ШВИДКОСТІ ВІДЖИМУ БЕЗ ВІДЖИМУ	 
<b>ДИТЯЧІ РЕЧІ</b> 40° - холодне прання Основне прання - Полоскання Максимальна швидкість віджиму: 700 об./хв. Макс. завантаження 2 кг Особливо делікатний цикл прання для різнокольорових і в'язаних дитячих речей.	ЗНИЖЕННЯ ШВИДКОСТІ ВІДЖИМУ БЕЗ ВІДЖИМУ ПОЛОСКАННЯ БЕЗ ЗЛИВУ НІЧНИЙ ЦИКЛ ПОПЕРЕДНЄ ПРАННЯ <sup>2)</sup> ДОДАТКОВЕ ПОЛОСКАННЯ	 
<b>14 ХВИЛИН</b> 30° Основне прання - Полоскання Максимальна швидкість віджиму: 900 об./хв. Макс. завантаження 2 кг Коротка програма для прання білизни, яку треба лише освіжити.	ЗНИЖЕННЯ ШВИДКОСТІ ВІДЖИМУ БЕЗ ВІДЖИМУ ПОЛОСКАННЯ БЕЗ ЗЛИВУ	 
<b>ЛЕГКИЙ СПОРТИВНИЙ ОДЯГ</b> 30° Основне прання - Полоскання Максимальна швидкість віджиму: 900 об./хв. Макс. завантаження 2,5 кг Коротка програма для злегка забруднених спортивних речей із змішаних тканин.	БЕЗ ВІДЖИМУ	 

Програма Максимальна та мінімальна температура Опис циклу Максимальна швидкість віджимання Максимальне завантаження Тип білизни	Функції	Відділення для миючого засобу
<p><b>СУПЕР ЕКО</b> Холодне прання Основне прання - Полоскання Максимальна швидкість віджиму: 1200 об./хв. Макс. завантаження 3 кг Ця програма холодного прання характеризується економним споживанням електроенергії і призначена для прання злегка забруднених речей з бавовняних, синтетичних і змішаних волокон. Слід використовувати миючий засіб, активний навіть у холодній воді. <b>Порада</b> : Якщо температура води на вході нижче 6°C, машина виконає коротку фазу нагрівання. Використовуйте для дозування миючого засобу ковпачок, що додається до миючого засобу, або інший підходящий ковпачок (дотримуйтеся інструкції виробника щодо кількості миючого засобу).</p>	<p>ЗНИЖЕННЯ ШВИДКОСТІ ВІДЖИМУ БЕЗ ВІДЖИМУ ПОЛОСКАННЯ БЕЗ ЗЛИВУ ДОДАТКОВЕ ПОЛОСКАННЯ</p>	
<p> <b>ВИМК.</b> Для скасування програми, що виконується, або вимкнення машини.</p>		

1) Якщо Ви обираєте функцію «Швидко» або «Дуже Швидко», натиснувши кнопку **9**, рекомендується знизити максимальне завантаження, як зазначено в таблиці. Однак можливе і повне завантаження: у цьому випадку результати прання будуть дещо гіршими. При виборі функції «Освіження» або «Супер освіження» рекомендується знизити завантаження ще більше.

2) У разі використання рідкого миючого засобу слід обирати програми без попереднього прання.

## Догляд та чистка

 **Попередження!** Перш ніж проводити будь-які роботи з чищення або технічного обслуговування приладу, ви повинні від'єднати його від електромережі.

### Видалення накипу

Вода, яку ми використовуємо, зазвичай містить солі кальцію. Тому доцільно періодично застосовувати порошок для пом'якшення води в машині. Робіть це окремо від прання білизни, дотримуючись інструкцій виробника порошку для пом'якшення води. Це дозволить попередити утворення вапняного накипу.

### Після кожного прання

Залиште дверцята відкритим на певний час. Завдяки цьому ви уникнете появи плісняви та неприємних запахів усередині приладу. Крім того, якщо тримати

дверцята відкритими після прання, це сприятиме збереженню ізоляції дверцят.

### Холосте прання

Якщо машина пере при низькій температурі, усередині барабана може відкластися осад.

Ми рекомендуємо регулярно проводити холосте прання.

Щоб виконати холосте прання:

- Барабан має бути порожнім (без білизни).
- Оберіть програму для бавовни з найвищою температурою.
- Завантажте звичайну кількість миючого засобу, це має бути порошок з біологічними властивостями.

### Чищення ззовні

Для чищення машини ззовні застосовуйте лише мило і воду; після миття ретельно висушіть прилад.

**Важливо!** для чищення корпусу не можна застосовувати метильовані спирти, розчинники або аналогічні хімікати.

### Чищення дозатора

Дозатор для миючих засобів необхідно регулярно чистити.

Слід регулярно чистити відділення для прального порошку і добавок.

Вийміть дозатор, натиснувши донизу фіксатор і обережно потягнувши дозатор до себе.

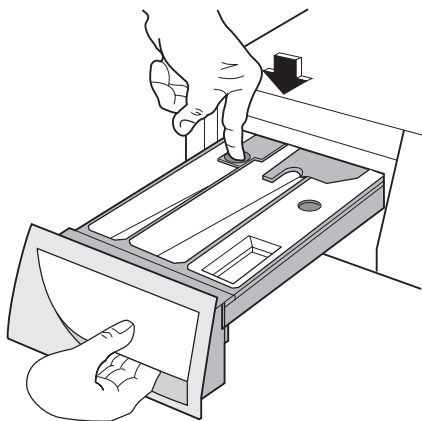

Промийте його водою під краном, щоб видалити будь-які залишки порошку, що накопичились.

Щоб було легше чистити дозатор, зніміть верхню частину відділення для добавок. Промийте всі частини водою.

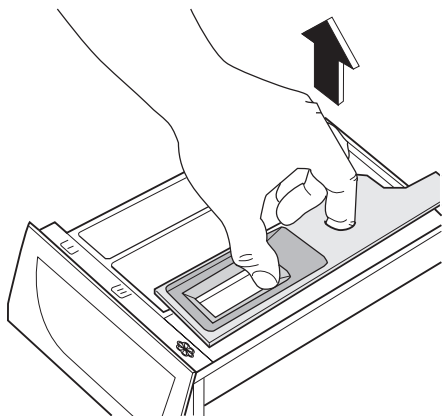

Нішу дозатора чистить щіткою.

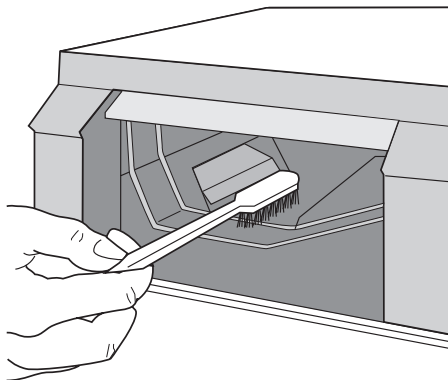

### Барабан

На барабані можуть утворитися відкладення іржі через іржавіні сторонніх предметів, які потрапили з білизною під час прання, а також через користування водопровідною водою, що містить залізо.

**Важливо!** Не чистіть барабан кислотовмісними речовинами проти вапняних відкладень, а також засобами, що містять хлор чи залізо, і металевими мочалками.

1. Відкладення заліза видаляйте з барабана за допомогою чистячих засобів для виведення плям з неіржавіючої сталі.
2. Щоб звільнити машину від залишків засобу, виконайте цикл прання без білизни.

Програма: Коротка програма для бавовни при максимальній температурі з доданням прибл. 1/4 мірної чашки порошка.

### Ізоляція дверцят

Час від часу необхідно перевіряти ізоляцію дверцят та усувати предмети, які могли потрапити у складки.

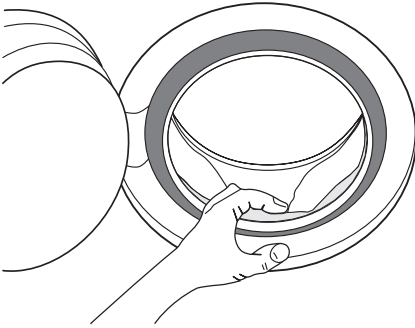

### Зливний насос

Необхідно регулярно перевіряти стан насоса, а особливо це важливо робити, якщо:

- машина не зливає воду і/або не працює віджим;
- машина видає незвичайні звуки під час зливання через те, що якісь предмети (шпильки, монети тощо) заблокували насос;
- виявлено проблему із зливанням води (див. розділ «Що робити, якщо...» для отримання детальної інформації).

**⚠ Попередження!** Перед відкриванням кришки насоса, вимкніть машину і витягніть вилку з розетки.

Дійте у такий спосіб.

1. Витягніть вилку з розетки.
2. У разі необхідності почекайте, поки вода охолоне.
3. Відкрийте кришку насоса, підваживши з боку виїмки монетою (або підходящим інструментом, який ви можете знайти в пакеті з інструкцією (залежно від моделі)).

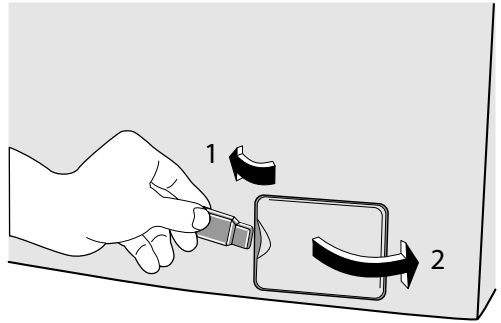

4. Поставте ємність для води з невисокими бортиками поряд із насосом і зберіть у неї всю воду, що виллється.

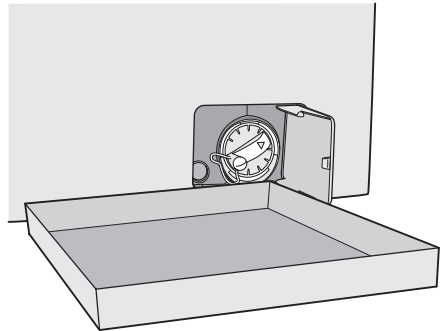

5. Витягніть аварійну заглушку з кришки фільтра за допомогою плоскогубців.

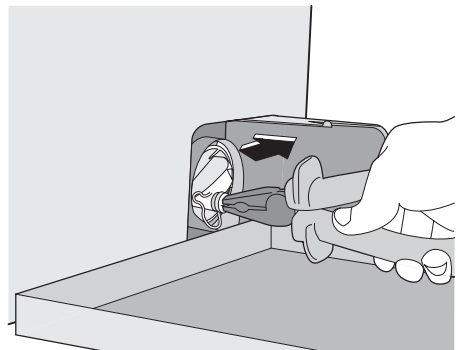

6. Коли вода перестане витікати, за допомогою плоскогубців відкрутіть кришку насоса, повертаючи її проти годинникової стрілки, і вийміть

фільтр. Увесь час тримайте наготові ганчірку, щоб витирати воду, коли зніматимете кришку.

Промийте фільтр під краном, щоб змити увесь ворс.

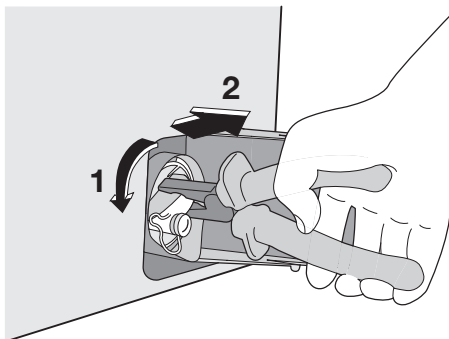

7. Видаліть всі сторонні предмети і ворс з гнізда насоса та крильчатки насоса.

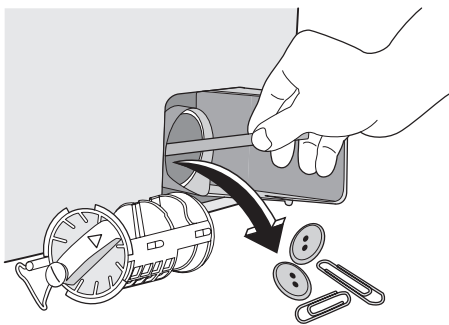

8. Обережно перевірте, чи обертається крильчатка насоса (вона обертається ривками). Якщо вона не обертається, будь ласка, зверніться до сервісного центру.

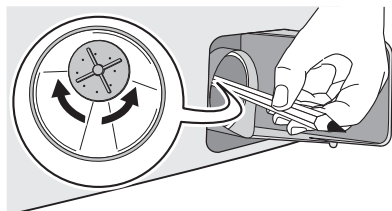

9. Встановіть фільтр в насос, вставивши його правильно у спеціальні напрямні. Міцно закрутіть кришку насоса, повертаючи її за годинниковою стрілкою.

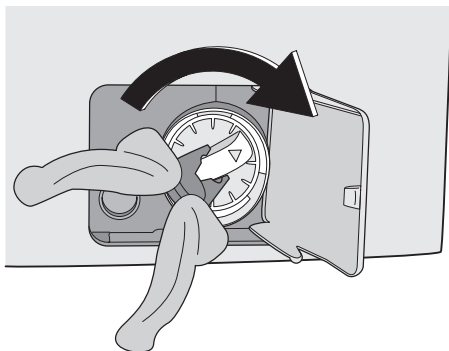
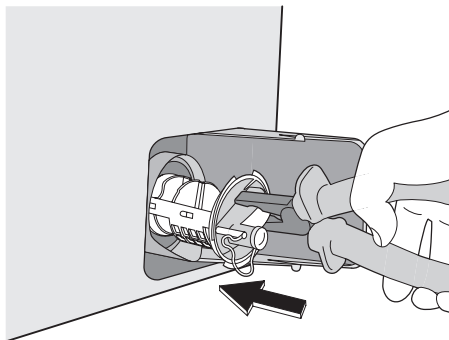

10. Вставте аварійну заглушку у фільтр і зафіксуйте її, щоб вона стояла міцно.

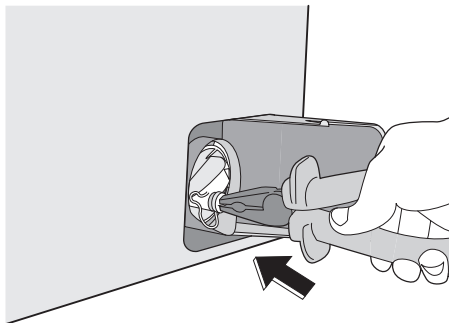

11. Закрийте кришку насоса.

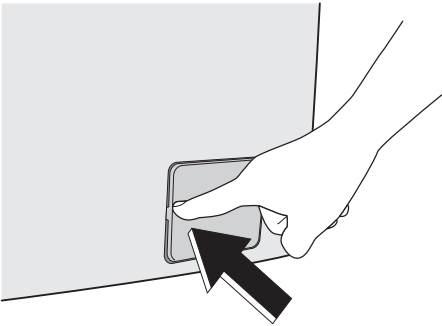

- ⚠ Попередження!** Коли прилад працює, то, залежно від обраної програми, у насосі може бути гаряча вода. Ніколи не відкривайте кришку насоса під час виконання машиною циклу прання, доки прилад не завершить виконання циклу і не буде порожнім. Ставлячи на місце кришку, подбайте про те, щоб вона безпечно закріпилася, з тим щоб попередити витікання води і щоб діти не могли її зняти.

### Чищення фільтрів наливного шланга

Якщо ви помітили, що на наповнення машини йде більше часу, перевірте, чи не заблокувався фільтр наливного шланга.

1. Перекрийте кран, через який подається вода.
2. Відкрутіть наливний шланг від крана.
3. Прочистіть фільтр шланга за допомогою жорсткої щітки.

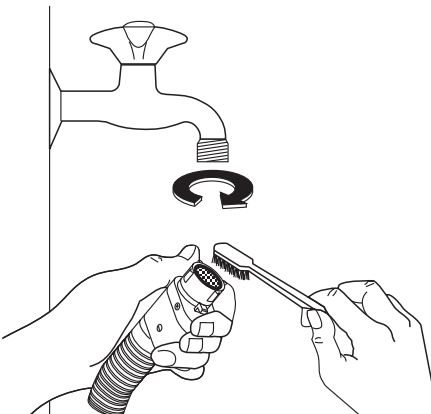

4. Знову прикрутіть шланг до крана.
5. Відкрутіть шланг від машини. Тримайте наготові ганчірку, бо частина води може вилитися.
6. Прочистіть фільтр шланга за допомогою жорсткої щітки або шматка тканини.

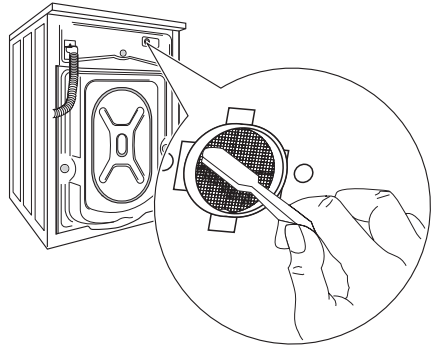

7. Прикрутіть шланг знову до машини і подбайте про те, щоб з'єднання було надійним.
8. Відкрийте кран подачі води.

### Звільнення машини від білизни в аварійних ситуаціях

Якщо вода не зливається, а вам необхідно звільнити машину від білизни, зробіть так:

1. витягніть вилку з розетки;
2. перекрийте кран, через який подається вода;
3. у разі необхідності зачекайте, поки вода охолоне;
4. відкрийте кришку помпи;
5. поставте на підлогу таз. Зніміть аварійну заглушку з фільтра. Вода має злитися в ємність під дією сили тяжіння. Коли ємність заповниться, закрийте фільтр кришкою. Вилийте воду з ємності. Повторіть ці дії, поки вода не перестане вилитися;
6. у разі необхідності прочистіть помпу, як описано вище;
7. знову прикрутіть помпу і закрийте кришку.

### Небезпека дії морозу

Якщо машина стоїть у місці, де температура може опускатися нижче 0°C, дійте так:

1. Витягніть вилку з розетки.
2. Перекрийте кран, через який подається вода.
3. Відкрутіть наливний шланг.
4. Поставте на підлогу таз, покладіть у нього кінець наливного шланга, зніміть аварійну заглушку фільтра і дайте воді стекти.
5. Поставте аварійну заглушку на місце у фільтр і прикрутіть назад наливний шланг.
6. Перш ніж почати користуватися машиною знову, переконайтеся, що температура навколишнього середовища вища від 0°C.

## Що робити, коли ...

Деякі проблеми виникають через виконання простих заходів з технічного обслуговування або через недогляд; їх можна вирішити, не викликаючи майстра. Перш ніж телефонувати до місцевого Центру технічного обслуговування, будь ласка, спробуйте виконати описані нижче дії.

Під час роботи машини може статися, що **червоний** індикатор кнопки **8** почне мигати і на дисплеї з'явиться один із кодів попередження, а одночасно з цим кожні 20

секунд лунатимуть звукові сигнали, вказуючи на те, що машина не працює:

- **E10** : проблема з подачею води.
- **E20** : проблема із зливанням води.
- **E40** : дверцята відкриті.

Після усунення проблеми натисніть кнопку **8**, щоб знову запустити програму. Якщо ви все перевірили, а проблема не усунена, зверніться до місцевого Центру технічного обслуговування.

Проблема	Можлива причина/спосіб усунення
<b>Машина не запускається:</b>	<p>Не закриті дверцята. <b>E40</b></p> <ul style="list-style-type: none"> <li>• Щільно закрийте дверцята.</li> </ul> <p>Вилка не вставлена в розетку належним чином.</p> <ul style="list-style-type: none"> <li>• Вставте вилку в розетку.</li> </ul> <p>У розетці немає струму.</p> <ul style="list-style-type: none"> <li>• Перевірте справність домашньої електропроводки.</li> </ul> <p>Перегорів запобіжник.</p> <ul style="list-style-type: none"> <li>• Замініть запобіжник.</li> </ul> <p>Перемикач програм встановлений неправильно і не натиснута кнопка <b>8</b>.</p> <ul style="list-style-type: none"> <li>• Поверніть перемикач і натисніть кнопку <b>8</b> ще раз.</li> </ul> <p>Задано відкладений запуск.</p> <ul style="list-style-type: none"> <li>• Якщо білизну необхідно випрати негайно, скасуйте відкладений пуск.</li> </ul> <p>Активованій захист від доступу дітей.</p> <ul style="list-style-type: none"> <li>• Вимкніть функцію захисту від доступу дітей.</li> </ul>
<b>Машина не наповнюється водою:</b>	<p>Водопровідний кран закритий. <b>E10</b></p> <ul style="list-style-type: none"> <li>• Відкрийте водопровідний кран.</li> </ul> <p>Шланг подачі води перетиснутий або перекручений. <b>E10</b></p> <ul style="list-style-type: none"> <li>• Перевірте під'єднання шлангу подачі води.</li> </ul> <p>Заблокований фільтр шлангу подачі води. <b>E10</b></p> <ul style="list-style-type: none"> <li>• Прочистіть фільтр шлангу подачі води.</li> </ul> <p>Дверцята не закриті належним чином. <b>E40</b></p> <ul style="list-style-type: none"> <li>• Щільно закрийте дверцята.</li> </ul>

Проблема	Можлива причина/спосіб усунення
<b>Машина не зливає воду і/або не працює віджимання:</b>	<p>Зливний шланг перетиснутий або перекручений. <b>E20</b></p> <ul style="list-style-type: none"> <li>• Перевірте правильність під'єднання зливного шланга. Засмітився фільтр зливу. <b>E20</b></li> <li>• Почистіть фільтр.</li> </ul> <p>Вибрана функція чи програма, після завершення якої вода залишається в баку або яка пропускає усі фази віджимання.</p> <ul style="list-style-type: none"> <li>• Встановіть програму зливу або віджимання.</li> </ul> <p>Білизна нерівномірно розподілена по барабану.</p> <ul style="list-style-type: none"> <li>• Перерозподіліть білизну вручну.</li> </ul>
<b>Вода на підлозі:</b>	<p>Використовується забагато миючого засобу або миючий засіб не підходить (утворюється забагато піни).</p> <ul style="list-style-type: none"> <li>• Зменште кількість миючого засобу або використовуйте інший.</li> </ul> <p>Перевірте, чи не підтікають кріплення шлангу подачі води. Це не завжди легко побачити, оскільки вода тече шлангом вниз; перевірте, чи не вологий шланг.</p> <ul style="list-style-type: none"> <li>• Перевірте під'єднання шлангу подачі води.</li> </ul> <p>Пошкоджено зливний шланг або шланг подачі води.</p> <ul style="list-style-type: none"> <li>• Замініть шланг.</li> </ul> <p>Кришка аварійного зливного шланга не була встановлена на місце або фільтр не був правильно пригвинчений після чищення.</p> <ul style="list-style-type: none"> <li>• Встановіть кришку аварійного зливного шланга або повністю пригвинтіть фільтр.</li> </ul>
<b>Незадовільні результати прання:</b>	<p>Використовується надто мало миючого засобу або миючий засіб не підходить.</p> <ul style="list-style-type: none"> <li>• Збільште кількість миючого засобу або використовуйте інший.</li> </ul> <p>Стілки плями не були оброблені до початку прання.</p> <ul style="list-style-type: none"> <li>• Обробляйте стійкі плями за допомогою спеціальних засобів.</li> </ul> <p>Встановлено неправильний температурний режим.</p> <ul style="list-style-type: none"> <li>• Перевірте, чи правильну температуру ви вибрали.</li> </ul> <p>Завантажено забагато білизни.</p> <ul style="list-style-type: none"> <li>• Зменште кількість завантажуваної білизни.</li> </ul>
<b>Дверцята не відкриваються:</b>	<p>Виконання програми ще не завершилося.</p> <ul style="list-style-type: none"> <li>• Зачекайте, поки завершиться цикл прання.</li> </ul> <p>Замок дверцят ще не розблокувався.</p> <ul style="list-style-type: none"> <li>• Зачекайте, доки не згасне символ  .</li> </ul> <p>Вода в барабані.</p> <ul style="list-style-type: none"> <li>• Щоб злити воду, запустіть програму зливу або віджимання.</li> </ul>
<b>Машина надто сильно вібрує або шумить:</b>	<p>Не видалені гвинти, що застосовувалися під час транспортування, та пакувальний матеріал.</p> <ul style="list-style-type: none"> <li>• Перевірте правильність установки приладу.</li> </ul> <p>Неправильно відрегульовані опорні ніжки</p> <ul style="list-style-type: none"> <li>• Перевірте, чи правильно вирівняно машину.</li> </ul> <p>Білизна нерівномірно розподілена по барабану.</p> <ul style="list-style-type: none"> <li>• Перерозподіліть білизну вручну.</li> </ul> <p>Можливо, білизни у барабані замало.</p> <ul style="list-style-type: none"> <li>• Закладіть більше білизни.</li> </ul>

Проблема	Можлива причина/спосіб усунення
<b>Віджимання розпочинається з затримкою або машина не віджимає:</b>	<p>Спрацював електронний прилад виявлення дисбалансу, тому що білизна нерівномірно розподілена по барабану. Білизна перерозподіляється шляхом обертання барабану у зворотному напрямку. Це може повторюватися кілька разів, доки дисбаланс не зникне і нормальне віджимання не розпочнеться знову. Якщо через 10 хвилин білизна все ще розподілена у барабані нерівномірно, машина не віджиматиме її. В такому разі перерозподіліть білизну вручну і запустіть програму віджимання.</p> <ul style="list-style-type: none"> <li>• Перерозподіліть білизну вручну.</li> </ul> <p>Недостатнє завантаження.</p> <ul style="list-style-type: none"> <li>• Додайте більше білизни, перерозподіліть білизну вручну і запустіть програму віджимання.</li> </ul>
<b>Машина видає незвичайний шум:</b>	<p>Машина оснащена двигуном нового типу, шум якого може видатися незвичним порівняно з традиційними двигунами. Новий двигун забезпечує плавний запуск та більш рівномірний розподіл білизни у барабані під час віджимання, а також підвищену стабільність машини.</p>
<b>У барабані не видно води:</b>	<p>Машини, виготовлені за сучасними технологіями, працюють дуже економічно, використовуючи невелику кількість води, що не впливає негативно на їх продуктивність.</p>

Якщо ви не можете ідентифікувати чи усунути проблему, зверніться до сервісного центру. Перш ніж телефонувати, занотуйте модель, серійний номер та дату придбання машини — ця інформація необхідна сервісному центру.

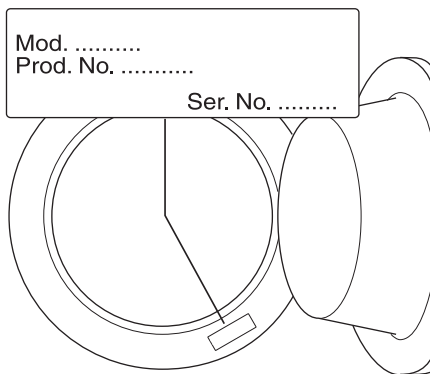

## Технічні дані

Розміри	Ширина	60 см
	Висота	85 см
	Глибина	60 см
	Глибина (габаритні розміри)	63 см
Підключення до електромережі Напруга - Загальна потужність - Запобіжник	Інформацію про електричні характеристики наведено на табличці з технічними даними, розташованій на внутрішньому ободі дверцят машини.	
Тиск у системі водопостачання	Мінімум Максимум	0,05 МПа 0,8 МПа
Максимальне завантаження	Бавовна	7 кг
Швидкість віджиму	Максимум	1200 об/хв

## Показники споживання

Програма	Споживання електроенергії (кВт/год)	Споживання води (л)	Тривалість програми (хв)
Біла бавовна 90°	2.1	62	Тривалість виконання програм відображається на дисплеї на панелі керування.
Бавовна 60°	1.35	58	
Програма «Бавовна Еко» 60° 1)	1.19	48	
Бавовна 40°	0.75	58	
Синтетика 40°	0.55	51	
Делікатні тканини 40°	0.55	63	
Вовна/ Ручне прання 30°	0.25	58	

1) Відповідно до стандартів ЕЕС 92/75, програма «Бавовна Еко» при температурі 60°C із завантаженням 7 кг — це еталонна програма, за якою визначаються дані, наведені на ярлику енергоспоживання.

**i** Наведені в цій таблиці дані щодо споживання слід вважати суто довідковими, оскільки споживання може змінюватися, залежно від кількості та типу білизни, температури води, що подається, і температури навколишнього середовища.

## Установка

### Розпакування

Перш ніж починати користуватися машиною, необхідно видалити всі гвинти, що використовувалися під час транспортування, і пакувальні матеріали. Радимо зберігати всі пристосування, які використовувалися під час транспортування, щоб їх можна було знову встановити, якщо машину коли-небудь доведеться знову перевозити.

1. Видаливши все пакування, обережно покладіть машину на задню стінку, щоб зняти полістирольну підставку з її нижньої частини.

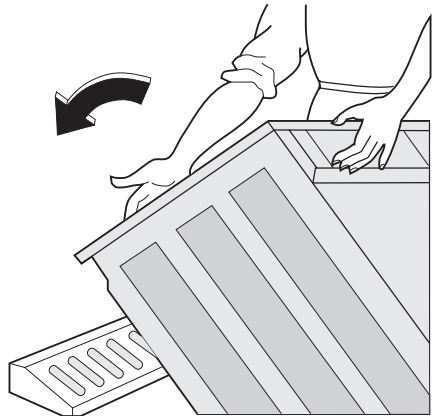

2. Зніміть електричний кабель і зливний шланг з фіксаторів на задній стінці приладу.

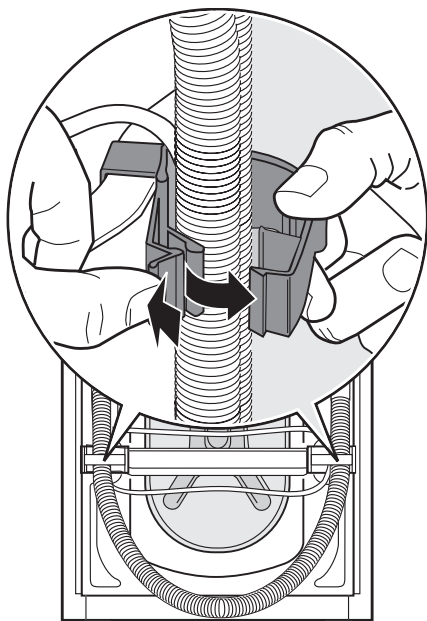

3. За допомогою підходящого ключа відкрутіть і зніміть центральний гвинт на задній стінці **A**. Витягніть відповідну пластикову розпірку.

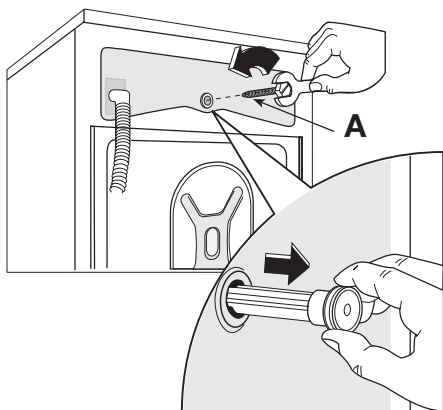

4. Відкрутіть і зніміть два великих гвинтів на задній стінці **B** та шість менших гвинтів **C**.

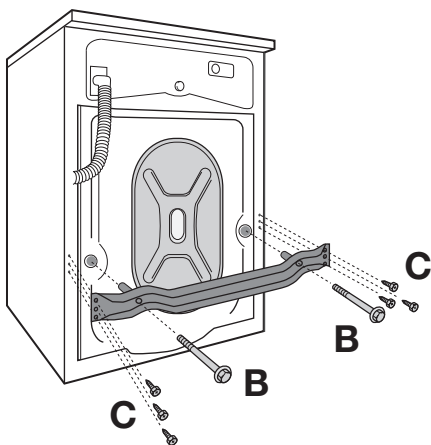

5. Зніміть скобу **D** та затягніть шість менших гвинтів **C**.

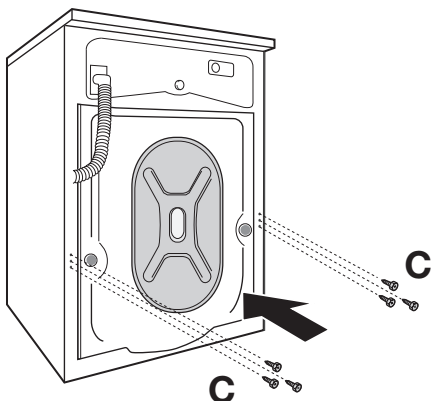
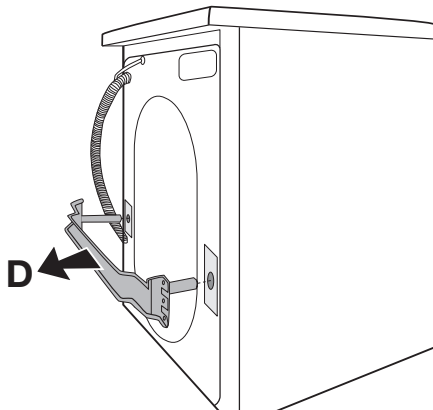

6. Відкрийте дверцята, вийміть наливний шланг з барабана та зніміть полі-

стирольний блок, припасований до ізоляції дверцят.

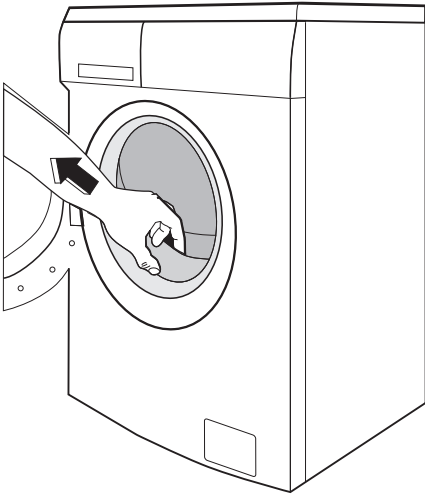

7. Вставте в невеликий верхній отвір та у два більші отвори відповідні заглушки, які постачаються у пакеті з інструкцією.

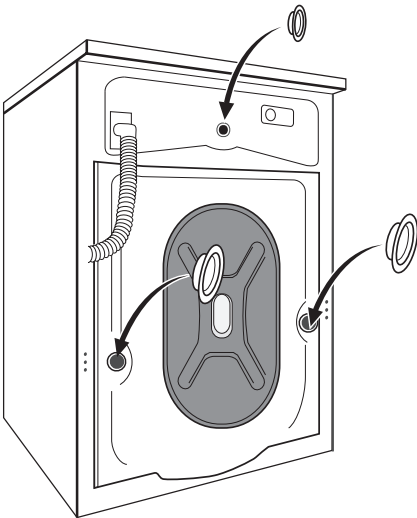

### Встановлення

Встановіть машину на рівну тверду підлогу. Подбайте про те, щоб повітря могло вільно циркулювати довкола машини, щоб цьому не заважали килими, доріжки

тощо. Перевірте, чи не стикається машина зі стіною або іншими частинами кухні. Вирівняйте пральну машину, змінюючи висоту ніжок. Висоту ніжок може бути складно коригувати, бо вони мають самоблокувальну гайку, але машину **НЕОБХІДНО** вирівняти, щоб вона стояла стабільно. Якщо потрібно, перевірте за допомогою спиртового рівня. Коригування можна виконувати за допомогою гаєчного ключа. Точне вирівнювання попереджає вібрацію, шум та переміщення машини під час роботи.

**!** **Обережно!** Ніколи не підкладайте під машину картон, дерево або інші аналогічні матеріали, щоб вирівняти нерівності підлоги.

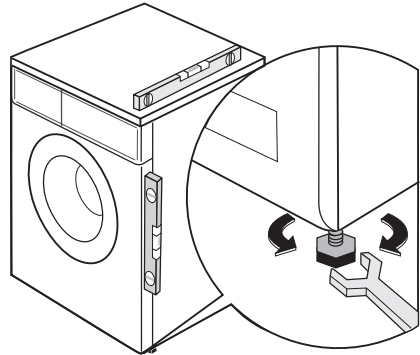

### Подача води

Наливний шланг постачається разом із машиною, його можна знайти в барабані. Не користуйтеся з метою під'єднання приладу до водопроводу шлангом від вашої попередньої машини.

**Важливо!** Машину необхідно під'єднати до труби холодного водопостачання.

1. Відкрийте дверцята і вийміть наливний шланг.
2. Під'єднайте шланг за допомогою зігнутого під кутом кріплення до машини. Наливний шланг не повинен іти донизу. Поверніть шланг у правий або лівий бік, залежно від місцезнаходження водопровідного крана.

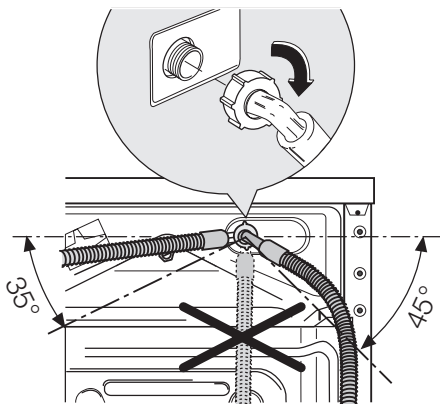

3. Встановіть шланг у правильне положення, ослабивши кругову гайку. Встановивши наливний шланг, не забудьте знову затягнути кругову гайку, щоб попередити підтікання води.
4. Під'єднайте шланг до крана за допомогою різьби на 3/4 дюйма. Завжди використовуйте шланг, який поставляється разом із приладом.

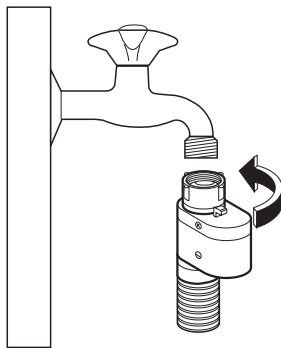

Наливний шланг нарощувати не можна. Якщо він закороткий і ви не хочете пересувати кран, вам слід придбати новий довший шланг, спеціально розрахований на таке застосування.

## Злив

Кінець зливного шланга можна розташувати трьома способами.

- Його можна повісити на край раковини за допомогою пластикового спрямовуючого пристрою, що входить у комплект поставки машини. У цьому разі подбайте про те, щоб кінець не міг випасти, коли машина зливатиме воду. Цього можна досягти, прив'язавши його до крана за допомогою мотузки або прикріпивши до стіни.

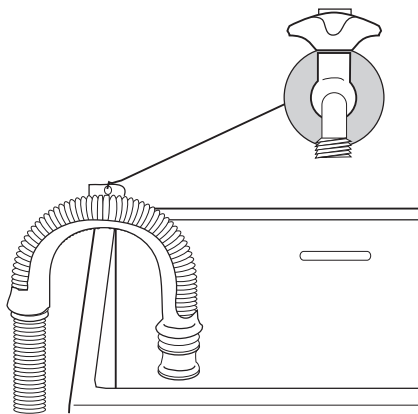

- Його можна вставити у відгалуження сифона раковини. Це відгалуження має розташовуватися вище сифона. Висота місця підключення має бути не менше 60 см від підлоги.
- Його можна під'єднати безпосередньо до зливної труби на висоті не менше 60 см і не більше 90 см. Кінець зливного шланга має завжди вентиляватися, тобто внутрішній діаметр зливної труби має бути більшим від зовнішнього діаметра зливного шланга. Зливний шланг не можна перегинати.

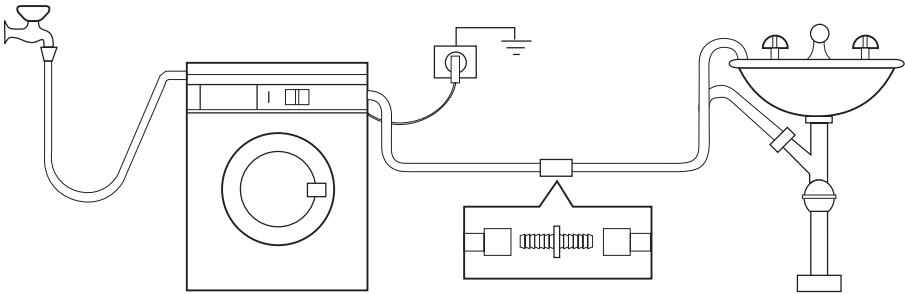

Довжину зливного шланга можна нарощувати максимум до 4 метрів. Додатковий зливний шланг і з'єднувальну деталь можна придбати у місцевому Центрі технічного обслуговування.

## Підключення до електромережі

Інформація про електричні характеристики наведена на табличці з технічними даними, розташованій на внутрішньому ободі дверцят машини.

Переконайтеся в тому, що електропроводка, встановлена у вас удома, витримує максимальне необхідне навантаження, враховуючи також інші прилади, якими ви користуєтеся.

**!** Підключайте машину до заземленої розетки.

**!** Виробник не відповідає за пошкодження і травми, викликані недотриманням наведеного вище правила техніки безпеки.

**!** Подбайте, щоб після встановлення машини до кабелю живлення був вільний доступ.

**!** Якщо кабель живлення необхідно замінити, звертайтеся до фахівців нашого сервісного центру.

## Охорона довкілля

Цей  символ на виробі або на його упаковці позначає, що з ним не можна поводитися, як із побутовим сміттям. Замість цього його необхідно повернути до відповідного пункту збору для переробки електричного та електронного обладнання. Забезпечуючи належну переробку цього виробу, Ви допомагаєте попередити потенційні негативні наслідки для навколишнього середовища та здоров'я людини, які могли би виникнути за умов неналежного позбавлення від цього виробу. Щоб отримати детальнішу інформацію стосовно переробки цього виробу, зверніться до свого місцевого офісу, Вашої служби утилізації або до магазину, де Ви придбали цей виріб.

### Пакувальні матеріали

Матеріали, позначені символом , підлягають вторинній переробці.

>PE<=поліетилен

>PS<=полістирол

>PP<=поліпропілен

Це означає, що вони можуть бути відправлені на переробку, якщо їх утилізувати належним чином і зібрати у відповідні контейнери.

### Екологічні рекомендації

Щоб заощадити воду, електроенергію та задля збереження довкілля, рекомендуємо дотримуватися таких порад:

- Білизну з середнім ступенем забрудненості можна прати без попереднього прання; завдяки цьому ви заощадите

миючий засіб, воду та час (і це сприятиме також захисту довкілля!).

- Машина працює економічніше, коли її завантажують повністю.
- Застосувавши відповідну попередню обробку, можна видалити плями та деякі забруднення; після цього білизну

можна прати у низькотемпературному режимі.

- Відмірюйте порошок з урахуванням жорсткості води, ступеню забрудненості та кількості білизни, яка пратиметься.

## Electrolux. Thinking of you.

Více o nás naleznete na adrese [www.electrolux.com](http://www.electrolux.com)

## Obsah

Bezpečnostní informace	31	Čištění a údržba	44
Popis spotřebiče	33	Co dělat, když...	49
Ovládací panel	34	Technické údaje	51
Při prvním použití	37	Údaje o spotřebě	52
Vlastní nastavení	37	Instalace	52
Denní používání	37	Připojení k elektrické síti	56
Užitečné rady a tipy	40	Poznámky k ochraně životního prostředí	56
Prací programy	42		



Změny vyhrazeny



## Bezpečnostní informace

**Důležité** Čtěte pozorně a uschovejte pro další použití.

- Bezpečnost tohoto spotřebiče odpovídá průmyslovým normám a splňuje zákonné požadavky na bezpečnost spotřebičů. Nicméně se jako výrobci domníváme, že je naší povinností poskytnout vám následující bezpečnostní upozornění.
- Je nezbytné nutné, abyste si tento návod k použití uschovali a mohli ho používat i v budoucnu. Chcete-li spotřebič prodat, předat dalšímu majiteli, nebo když se budete stěhovat, vždy se přesvědčte, že je ke spotřebiči přiložen tento návod k použití, aby se i nový vlastník mohl seznámit s používáním spotřebiče a příslušným varováním.
- Před instalací nebo používáním spotřebiče si je **MUSÍTE** pozorně přečíst.
- Před prvním použitím zkontrolujte spotřebič, zda nedošlo při přepravě k poškození. Poškozený spotřebič nikdy nepřipojujte. Jestliže jsou nějaké díly poškozeny, obraťte se na dodavatele.
- V případě, že je pračka dodána v zimních měsících, kdy je teplota pod bodem mrazu: před prvním použitím uskladněte spotřebič na dobu 24 hodin při pokojové teplotě.

**Všeobecné bezpečnostní informace**

- Změna technických parametrů, nebo jakákoli jiná úprava spotřebiče je nebezpečná.
- V průběhu programů s vysokou teplotou se dvířka ohřejí na vysokou teplotu. Nedotýkejte se dvířek!
- Zajistěte, aby se malá domácí zvířata nemohla dostat do bubnu. Raději proto před použitím vždy zkontrolujte vnitřek bubnu.
- Předměty jako mince, zavírací špendlíky, hřebíky, šrouby, kameny a jiné těžké nebo ostré předměty mohou způsobit značné škody a do spotřebiče proto nepatří.
- Používejte pouze doporučené množství aviváže a pracího prostředku. Pokud použijete větší množství než doporučené, může se poškodit tkanina. Vždy používejte množství doporučené výrobcem.
- Malé kusy prádla jako ponožky, tkaničky, prací pásy atd. perte v pracím pytlí k tomu určeném nebo v povlečení na polštář, protože jednotlivé kusy by mohly uvíznout mezi vanou a otočným bubnem.
- Nepoužívejte pračku na praní výrobků s kosticemi, tkanin, které nejsou zaobroubené, nebo se zatrhávají.
- Po použití, čištění a údržbě vždy odpojte pračku od zdroje napájení a vypněte přívod vody.
- Nikdy se nepokoušejte opravovat spotřebič sami. Opravy prováděné nezkušenými osobami mohou vést ke zranění

nebo vážnému poškození spotřebiče. S opravami se obraťte na místní servisní středisko. Vždy žádejte originální náhradní díly.

### Instalace

- Tento spotřebič je těžký. Při přemísťování spotřebiče buďte proto opatrní.
- Po odstranění obalu spotřebiče zkontrolujte, zda není poškozený. V případě pochybností spotřebič nepoužívejte a obraťte se na servisní středisko.
- Před použitím spotřebiče je nutné odstranit všechny obalové a přepravní prvky. Pokud se neodstraní, může se spotřebič i jeho funkce vážně poškodit. Viz příslušná část návodu k použití.
- Po ukončení instalace zkontrolujte, zda spotřebič nestojí na přívodní a vypouštěcí hadici a vrchní deska netiskne elektrický přívodní kabel ke zdi.
- Pokud je spotřebič umístěn na koberci, upravte nožičky tak, aby mohl pod spotřebičem volně proudit vzduch.
- Vždy zkontrolujte, zda po instalaci neuniká z hadic ani z míst napojení voda.
- Pokud je spotřebič umístěn v místnosti, kde je vystaven mrazu, přečtěte si část "Nebezpečí zamrznutí".
- Jakékoliv instalátorské práce, nutné pro zapojení pračky, smí provádět pouze kvalifikovaný instalatér nebo osoba s příslušným oprávněním.
- Jakékoliv elektrikařské práce, nutné pro zapojení tohoto spotřebiče, smí provádět pouze kvalifikovaný elektrikář nebo osoba s příslušným oprávněním.

### Použití

- Tento spotřebič je určen k domácímu použití. Nesmí se používat pro jiné účely než pro ty, pro které byl vyroben.
- Perte jen prádlo určené pro praní v automatické pračce. Dodržujte pokyny na vísače prádla.
- Spotřebič nepřepínajte. Viz tabulku pracích programů.
- Před praním se přesvědčte, že jsou všechny kapsy prázdné a knoflíky a zipy zapnuté. Neperte roztrhané nebo natržené prádlo a před praním odstraňte z prádla skvrny od barvy, inkoustu, rzi a trávy. Poprsenky s kovovými kosticemi se NESMÍ prát v pračce.

- Oděvy, které přišly do styku s těkavými roprnými produkty, se nesmí prát v pračce. Pokud jste na oděv použili těkavé čisticí kapaliny, musíte je z oděvu odstranit ještě před vložením do pračky.
- Nikdy nevytahujte zástrčku ze zásuvky tahem za kabel, ale vždy uchopte zástrčku.
- Nikdy nepoužívejte pračku, jestliže přívodní kabel, ovládací panel, pracovní plocha nebo podstavec jsou poškozené tak, že vnitřek pračky je přístupný.

### Dětská pojistka

- Tento spotřebič nesmějí používat osoby (včetně dětí) se sníženými fyzickými, smyslovými nebo duševními schopnostmi, nebo bez patřičných zkušeností a znalostí, pokud je nesledují osoby odpovědné za jejich bezpečnost, nebo jim nedávají příslušné pokyny k použití spotřebiče.
- Na malé děti je třeba dohlédnout, aby si se spotřebičem nehrály.
- Obalový materiál (např. plastové fólie, polystyren) může být pro děti nebezpečný – nebezpečí udušení! Uložte ho z dosahu dětí.
- Všechny prací prostředky uložte na bezpečné místo, kde k nim děti nemají přístup.
- Zajistěte, aby se děti nebo domácí zvířata nemohly dostat do bubnu. Pračka je vybavena speciální funkcí, která brání zavření dětí a domácích zvířat v bubnu. Toto zařízení se aktivuje pootočením tlačítka (bez stisknutí) uvnitř dvířek doprava, až je zárez vodorovně. V případě potřeby můžete použít i minci.

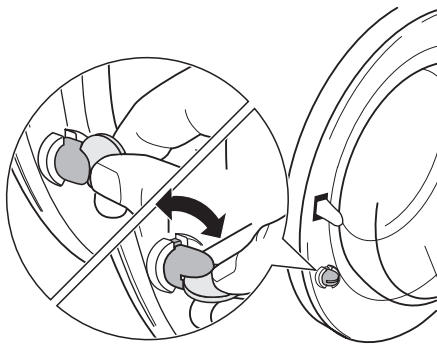

Zařízení se odblokuje pootočením tlačítka doleva, až je zárez svisle; nyní se dvířka dají opět zavřít.

## Popis spotřebiče

**i** Váš nový spotřebič splňuje všechny moderní požadavky na účinné praní prádla s nízkou spotřebou vody, energie a pracího prostředku. Jeho nový prací systém umožňuje úplné využití pracího prostředku, snižuje spotřebu vody a šetří tak energii.

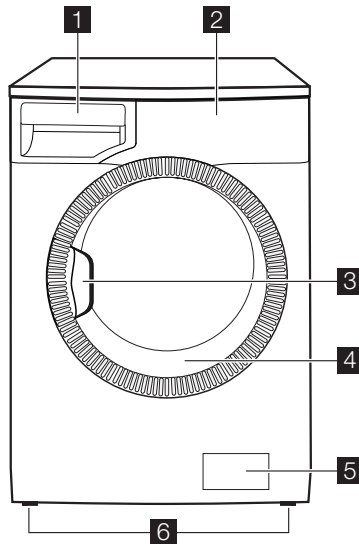

**1** Zásuvka dávkovače pracích prostředků

**2** Ovládací panel

**3** Držadlo dvířek

**4** Typový štítek

**5** Vypouštěcí čerpadlo

**6** Seřiditelné nožičky

## Zásuvka dávkovače pracích prostředků

☐ Komora pro prací prostředek používaná pro předpírku nebo fázi namáčení, nebo pro odstraňovač skvrn během aktivní fáze odstraňování skvrn (je-li k dispozici). Prací prostředek pro předpírku a namáčení se přidává na začátku pracovního programu. Odstraňovač skvrn se přidává v aktivní fázi odstraňování skvrn.

☐☐ Komora na práškový nebo tekutý prací prostředek použitý pro hlavní praní. Tekutý prací prostředek nalijte **těsně před** spuštěním programu.

☒ Příhrádka pro tekuté přísady (aviváž, škrob).

Dodržujte doporučení výrobce ohledně množství použitého pracího prostředku a nepřekračujte značku **"MAX"** na zásuvce dávkovače pracího prostředku. Všechny avivážní nebo škrobicí přísady se musí nalít do komory ještě před spuštěním pracovního programu.

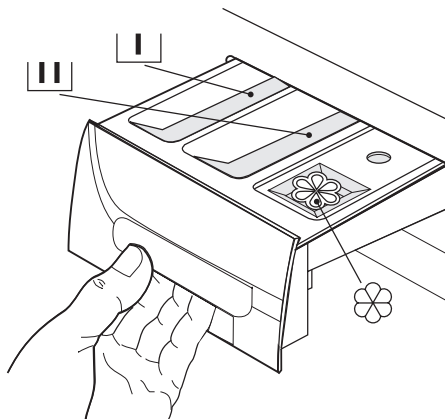

## Tabulka programů

Se spotřebičem jsou dodávány různé tabulky programů v několika jazycích. Jedna je na přední straně zásuvky dávkovače pracích prostředků a ostatní jsou součástí návodu k

použití pro uživatele. Tabulku na zásuvce dávkovače můžete snadno vyměnit: vyjměte tabulku ze zásuvky posunutím směrem doprava a vložte tabulku v požadovaném jazyce.

## Ovládací panel

**i** Následující obrázek znázorňuje ovládací panel. Jsou na něm volič programu, tlačítka, kontrolky a displej. Na následujících stranách jsou tyto ovladače označeny příslušnými čísly.

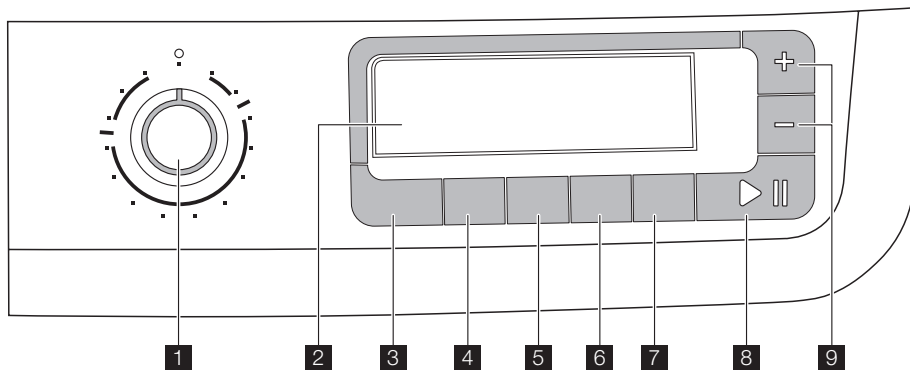

- 1** Otočný volič programu
- 2** Displej
- 3** Tlačítko TEPLOTA

- 4** Tlačítko pro snížení rychlosti ODSTŘEĐOVÁNÍ
- 5** Tlačítko PŘEDPÍRKA

- 6 Tlačítko EXTRA MÁCHÁNÍ**
- 7 Tlačítko ODLOŽENÝ START**
- 8 Tlačítko START/PAUZA**
- 9 Tlačítka ČASOVÝ MANAŽER**

### Volič programu

Volič programu umožňuje zapnutí či vypnutí pračky anebo výběr programu.

### Teplota

Toto tlačítko umožňuje zvýšení nebo snížení prací teploty.

### Snížení rychlosti odstředění

Stisknutím tohoto tlačítka můžete změnit rychlost odstředění vybraného programu.

### Předpírka

Při zvolení této možnosti pračka provede ještě před hlavním praním fázi předpírky. Doba praní bude delší. Tuto funkci doporučujeme pro velmi zašpiněné prádlo.

### Extra máchání

Konstrukce tohoto spotřebiče umožňuje úsporu energie. Jestliže je však nezbytné

### Displej

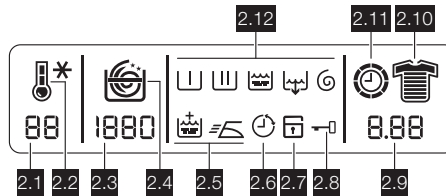

Na displeji se objevují následující údaje:

**2.1:** Hodnota teploty

**2.2:** Ikony teploty , Studená \* .

Během pracího cyklu se na displeji zobrazí animovaná ikona teploty označující, že spotřebič začal ohřívat vodu v bubnu.

**2.3:** Hodnota odstředění

**2.4:** Ikony rychlosti odstředění.

- Bez odstředění
- Zastavení máchání
- Noční cyklus

Během fáze odstředování se animuje spirála.

**Funkce Bez odstředění** zruší všechny fáze odstředění a zvýší počet máchání pro některé programy.

**Zastavení máchání:** jestliže zvolíte tuto funkci, pračka neodčerpá vodu z posledního

máchat prádlo ve větším množství vody (extra máchání), zvolte tuto funkci. Pračka provede několik přídavných máchání. Tato funkce se doporučuje hlavně pro osoby alergické na prací prostředky a v oblastech s měkkou vodou.

### Odložený start

Pomocí tohoto tlačítka můžete prací program odložit o 30 - 60 - 90 minut, 2 hodiny, a dále po 1 hodině až o max. 20 hodin.

### Start/Pauza

Tímto tlačítkem spustíte nebo přerušíte zvolený program.



### Časový manažer

Tato tlačítka umožňují upravit délku programu automaticky navrženou pračkou.

máchání, aby se prádlo nezmačkalo. Po skončení programu ukazuje displej tři blikající **0.00**, ikona **2.8** stále svítí, kontrolka tlačítka **8** je vypnutá a dvířka jsou zablokována na znamení, že se musí nejprve vypustit voda. Kroky nutné k vypuštění vody jsou popsány v části "Na konci programu".

**Noční cyklus:** po volbě této funkce pračka neodčerpá vodu z posledního máchání, aby se prádlo nezmačkalo. Tím, že neproběhnou fáze odstředění, je tento prací cyklus velmi tichý a může být tedy zvolen pro praní v nočních hodinách nebo tehdy, kdy je levný proud. U některých programů se máchání provádějí s použitím většího množství vody. Po skončení programu ukazuje displej tři blikající **0.00**, ikona **2.8** stále svítí, kontrolka tlačítka

**8** je vypnutá a dvířka jsou zablokována na znamení, že se musí nejprve vypustit voda. Kroky nutné k vypuštění vody jsou popsány v části "Na konci programu".

**2.5: Ikony funkcí** : Extra máchání  nebo Snadné žehlení .

**2.6: Ikona odložení** 

Zvolené odložení nastavené pomocí příslušného tlačítka se na několik vteřin objeví na displeji, potom se znovu zobrazí délka dříve zvoleného programu. Příslušná ikona se rozsvítí. Doba se snižuje o jednu jednotku každou hodinu, když zůstane pouze 1 hodina, snižuje se čas každou minutu.

**2.7: Dětská bezpečnostní pojistka**  (viz část "Vlastní nastavení").

**2.8: Ikona zablokovaných dveří** 

Po stisknutí tlačítka **8** a spuštění pračky se tato ikona rozsvítí a svítí pouze ikona probíhající fáze. Po skončení programu se zobrazí tři blikající nuly ( **0.00** ) a tato ikona zmizí.

**2.9:**

• **Délka zvoleného programu**

Po volbě programu se na displeji zobrazí délka v hodinách a minutách (například **2.05** ). Délka se vypočítává automaticky na základě doporučeného maximálního množství prádla pro každý druh tkaniny. Po spuštění programu se zbývající čas aktualizuje každou minutu.

• **Konec programu**

Po skončení programu se zobrazí tři blikající nuly ( **0.00** ), ikona **2.8** zmizí a je možné otevřít dvířka.

• **Nesprávná volba funkce**

Jestliže je zvolena funkce, která není kompatibilní se zvoleným pracím programem,



objeví se ve spodní části displeje na několik sekund zpráva **Err** a příslušná červená kontrolka tlačítka **8** začne blikat.

• **Varovné kódy**

V případě provozních problémů se na displeji mohou zobrazit některé varovné kódy, například **E20** (viz část „Co dělat, když...“).

• **Hodnota odloženého startu**

**2.10: Ikony stupně zašpinění**

- Intenzivní 
- Normální 
- Denní 
- Mírný 
- Krátký 
- Extra krátký 
- Osvěžení 
- Rychlé osvěžení 





(viz část "Zvolte funkci Časový manažer").

**2.11: Ikona hodin** 

Po spuštění programu se zobrazí délka prání a animuje se ikona hodin.

**2.12: Ikony fází pracího programu**

Po zvolení pracího programu se nahoře na displeji začnou zobrazovat ikony odpovídajícím různým fázím daného pracího programu. Po stisknutí tlačítka **8** zůstane svítit pouze ikona právě probíhajícího programu:

- Předpírka 
- Praní 
- Máchání 
- Vypouštění 
- Odstředění 

## Tabulka symbolů

### Otočný volič programu

 = Bavlna

 = Jemné

 = Dámské prádlo

 = Vypouštění



 = Úsporný program (ekonomický)

 = Dětské prádlo

 = Sport mírný



 = Syntetické

  = Vlna / Ruční prání

  = Máchání







 = Odstředění

 = Deka

  = 14 minut

  = Super úsporný

## Tlačítka

-  = Teplota
-  = Snížení rychlosti odstředění
-  = Předpírka
-  = Extra máchání
-  = Odložený start
-  = Start/Pauza
-  +/- = Tlačítka časového manažera

## Při prvním použití

-  • Zkontrolujte, zda je elektrické a vodovodní připojení v souladu s pokyny k instalaci.
- Vyměte z bubnu polystyren a veškerý další obalový materiál.
- Před prvním pracím cyklem spusťte cyklus pro bavlnu na maximální teplo-

tu s prázdnou pračkou, aby se z bubnu a vany odstranily poslední zbytky pachů a mastnoty z výroby. Do komory pro hlavní praní dejte poloviční množství pracího prostředku a spusťte pračku,

## Vlastní nastavení

### Zvukové signály

Spotřebič je vybaven zvukovým zařízením, které se rozezná v těchto případech:

- na konci cyklu
- při poruše.

Současným stisknutím tlačítka **5** a **6** po dobu přibližně **6 sekund** dojde k vypnutí zvukového signálu (s výjimkou situací, kdy došlo k poruše). Dalším stisknutím těchto 2 tlačítek se zvukový signál opět aktivuje.

### Dětská pojistka

Toto zařízení umožňuje ponechat pračku bez dohledu a přitom bez obav, že se děti zraní

nebo spotřebič poškodí. Tato funkce zůstává aktivní, i když pračka zrovna nepere.

Dětskou pojistku můžete nastavit dvěma způsoby:

1. Před stisknutím tlačítka **8** : pračku nebudete možné spustit.
2. Po stisknutí tlačítka **8** : nebude možné změnit žádný program ani možnost.

K aktivaci nebo vypnutí této možnosti stiskněte současně asi na 6 vteřin tlačítka **6** a **7** , dokud se na displeji neobjeví nebo nezmizí ikona  .

## Denní používání

### Vložte prádlo

Otevřete dvířka opatrným zatažením za držadlo dvířek směrem ven. Prádlo vkládejte do bubnu po jednotlivých kusech a důkladně ho protřepte. Zavřete dvířka.

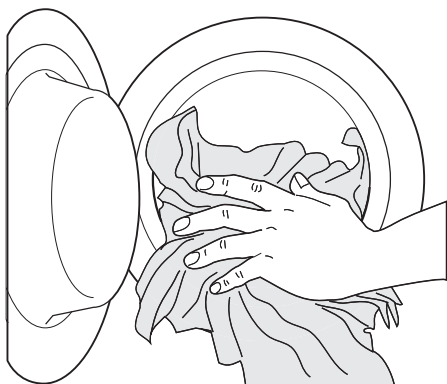

### Odměříte prací prostředek a aviváž

Vytáhněte zásuvku dávkovače až na doraz. Odměříte požadované množství pracího prostředku, nasypete ho do komory pro hlavní praní , nebo do příslušné komory, pokud to zvolený program/možnost vyžaduje (viz další podrobnosti v části "Zásuvka dávkovače pracích prostředků").



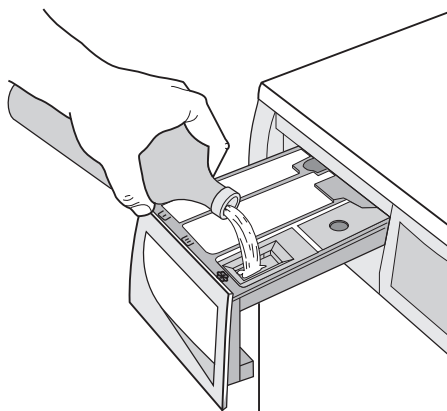

Jestliže chcete, nalijte aviváž do komory označené  (použité množství nesmí přesáhnout značku "MAX" na dávkovači). Zásuvku lehce zavřete.



### Zvolte příslušný program otáčením voliče programu (1)

Otočte voličem programu na požadovaný program. Pračka navrhne teplotu a automaticky zvolí hodnotu maximální rychlosti odstředění pro zvolený program. Tyto hodnoty můžete změnit stisknutím příslušných tlačítek. **Zelená** kontrolka tlačítka **8** začne blikat.

Voličem programu můžete otáčet ve směru doprava i doleva. Chcete-li resetovat program/vypnout pračku, otočte ho do polohy .

**Na konci programu je nutné pootočit voličem programu do polohy  k vypnutí pračky.**

 **Pozor** Pokud voličem programu otočíte za chodu spotřebiče na jiný program, **červená** kontrolka tlačítka **8** 3x zabliká a na displeji se objeví zpráva **Err** na znamení špatného výběru. Pračka nově zvolený program neprovede.

### Zvolte teplotu stisknutím tlačítka 3

Když vyberete program, pračka automaticky navrhne obvyklou teplotu pro tento program. Opakovaným stisknutím tohoto tlačítka můžete zvýšit nebo snížit teplotu, chcete-li prádlo vyprat v jiné teplotě, než je teplota navržená pračkou.

### Snižte rychlost odstředování pomocí tlačítka 4

Po zvolení požadovaného programu spotřebič automaticky nabídne maximální rychlost odstředění pro daný program.

Opakovaným stisknutím tlačítka **4** můžete změnit rychlost odstředění, chcete-li prádlo odstředít s jinou rychlostí.

### Zvolte dostupné funkce pomocí tlačítek **4, 5, a 6**

V závislosti na zvoleném programu lze kombinovat různé funkce. Ty musí být zvoleny po výběru požadovaného programu a před stisknutím tlačítka **8**.

Po stisknutí těchto tlačítek se rozsvítí odpovídající ikony. Opětovným stisknutím tlačítek ikony zhasnou. Při nesprávně vybrané funkci 3x zabliká **červená** kontrolka tlačítka **8** a na displeji se na několik vteřin zobrazí zpráva **Err**.

**i** Povolené kombinace pracích programů a funkcí viz kapitola "Prací programy".

### Zvolte Odložený start stisknutím tlačítka **7**

Jestliže si přejete před zahájením programu odložit start, stiskněte opakovaně tlačítko **7** pro volbu požadovaného odložení. Příslušná ikona **2.6** se objeví na displeji v jeho horní části.

Zvolená doba Odloženého startu (až o 20 hodin) se na několik vteřin objeví na displeji, potom se znovu zobrazí délka trvání programu.

Tuto funkci musíte zvolit po nastavení programu a před stisknutím tlačítka **8**.

Zrušit nebo upravit dobu odložení startu je možné kdykoliv před stisknutím tlačítka **8**. Volba odloženého startu:

1. Zvolte program a požadované funkce.
2. Zvolte odložený start stisknutím tlačítka **7**.
3. Stiskněte tlačítko **8**:
  - pračka zahájí odpočítávání zbylé doby po hodinách.
  - Program se spustí po uplynutí nastaveného času odložení.

Zrušení odloženého startu po stisknutí tlačítka **8**:

1. Uvedte pračku do stavu PAUZY stisknutím tlačítka **8**.
2. Stiskněte jednou tlačítko **7**, až se zobrazí symbol **0'**.
3. Stiskněte opět tlačítko **8** ke spuštění programu.

**Důležité** Zvolenou dobu odložení můžete změnit jen po opětovné volbě pracího programu.

Odložený start **nemůžete** zvolit u programu **VYPOUSTĚNÍ**.

### Spusťte program stisknutím tlačítka **8**

Zvolený program spustíte stisknutím tlačítka **8**, příslušná zelená kontrolka **8** přestane blikat. Na displeji se objeví ikona **2.8** na znamení, že pračka začala prát a dvířka jsou zablokovaná.

Přerušení probíhajícího programu se provádí stisknutím tlačítka **8**: zelená kontrolka začne blikat.

K restartování programu od místa, ve kterém byl přerušen, stiskněte opět tlačítko **8**. Pokud jste zvolili odložení startu, pračka zahájí odpočítávání zbylé doby.

Při nesprávně vybrané funkci 3x zabliká **červená** kontrolka tlačítka **8** a na displeji se na několik vteřin zobrazí zpráva **Err**.

### Zvolte funkci Časový manažer stisknutím tlačítka **9**

Opakovaným stisknutím těchto tlačítek můžete délku pracího cyklu prodloužit nebo zkrátit. Ikona **2.10** označující zvolený stupeň zašpinění se objeví na displeji. Tato funkce je k dispozici pouze u programů **Bavlna**, **Syntetika** a **Jemné**.

Stupeň zašpinění	Ikona	Druh tkaniny
Intenzivní		Pro velmi zašpiněné prádlo
Normální		Pro normálně zašpiněné prádlo
Denní		Pro prádlo po jednodenním nošení
Mírné		Pro málo zašpiněné prádlo
Krátký		Pro velmi málo zašpiněné prádlo
Extra krátký <sup>1)</sup>		Pro prádlo, které bylo použito nebo nošeno pouze krátce
Osvěžení <sup>1)</sup>		Pouze pro osvěžení prádla

Stupeň za- špinění	Ikona	Druh tkaniny
Extra osvěžení 1)	 2)	Pro osvěžení pouze několika málo kusů prádla

1) Doporučujeme snížit množství prádla (viz tabulka Prací programy).

2) Když zvolíte tuto možnost, objeví se příslušná ikona pouze na chvilku a poté okamžitě zmizí.

## Změna možnosti nebo probíhajícího programu

Každou funkci je možné změnit ještě před jejím provedením programem.

Před provedením jakékoli změny musíte uvést pračku do stavu PAUZA a stisknout tlačítko **8** (jestliže si přejete změnit funkci Časový manažer), musíte zrušit probíhající program a provést svoji volbu znovu).

Změna probíhajícího programu je možná pouze jeho resetováním. Otočte voličem programu do polohy , a potom na nově zvolený program. Spusťte nový program opětovným stisknutím tlačítka **8**. Voda z pračky se nevypustí.

## Přerušení programu

Stiskněte tlačítko **8** k přerušení probíhajícího programu, příslušná zelená kontrolka začne blikat.

Stiskněte znovu tlačítko k **restartování** programu.

## Zrušení programu

Otočte voličem programu do polohy  ke zrušení právě probíhajícího programu.

Nyní můžete zvolit nový program.

## Otevření dvířek

Jestliže potřebujete dvířka otevřít po spuštění programu (nebo během doby odložení), mu-

síte nejprve nastavit pračku do stavu PAUZY stisknutím tlačítka **8**.

Jestliže kontrolka **2.8** za několik minut zhasne, dvířka lze opět otevřít.

Jestliže ikona **2.8** nezhasne, znamená to, že pračka již ohřívá, nebo že úroveň vody je příliš vysoká. Dvířka neotvírejte silou!

Jestliže dvířka nelze otevřít, ale vy to nutně potřebujete, vypněte pračku otočením voliče programu do polohy . Po několika minutách můžete dvířka otevřít (**pozor na hladinu vody a teplotu!**).

Po zavření dvířek je nutné opět zvolit program a funkce a stisknout tlačítko **8**.

## Na konci programu

Pračka se automaticky zastaví. Na displeji se objeví tři blikající (  ) a kontrolka tlačítka **8** zhasne. Některé zvukové signály zní několik minut.

Pokud jste zvolili program nebo funkci, která končí s vodou v bubnu, ikona **2.8** zůstane svítit, na znamení, že se před otevřením dvířek musí vypustit voda.

Vodu z pračky vypusťte následujícím postupem:

1. Otočte voličem programu do polohy .
2. Zvolte program Vypouštění nebo Odstředění.
3. Pokud je třeba, snižte rychlost odstředění pomocí příslušného tlačítka.
4. Stiskněte tlačítko **8**.

Na konci programu ikona **2.8** zmizí a dvířka lze otevřít. Otočením voliče programu na  se pračka vypne.

Vyjměte prádlo z bubnu a pečlivě zkontrolujte, zda je buben prázdný. Jestliže už nebudete prát, zavřete přívod vody. Nechte dvířka pootevřená, abyste zabránili vzniku plísní a nepříjemných pachů.

**Klidový stav** : po skončení programu se za několik minut aktivuje systém úspory energie.

Jas displeje se zeslabí. Stisknutím jakéhokoliv tlačítka úsporný energetický režim zrušíte.

## Užitečné rady a tipy

### Třídění prádla

Sledujte symboly s kódy pro praní na každé vísáčce oděvu a dodržujte pokyny výrobce pro praní. Prádlo rozřídíte takto: bílé, barevné, syntetické, jemné, vlněné.

### Před vložením prádla

Nikdy neperte bílé a barevné prádlo dohromady. Bílé prádlo by při takovém praní ztratilo svoji bělost.

Nové barevné prádlo by mohlo pustit barvu; a proto by se poprvé mělo prát samostatně.

Zapněte knoflíky polštářů, zatahněte zipy, zapněte háčky a patenty. Svažte všechny pásky nebo dlouhé stužky.

Před praním odstraňte silné skvrny.

Zvláště odolné skvrny je třeba ošetřit již před praním speciálním čisticím nebo čistícím pastou.

Se záclonami zacházejte se zvláštní péčí.

Odstraňte háčky, nebo je vložte do nějakého uzavřeného pytlíku nebo sítky.

### Odstraňování skvrn

Odolné skvrny se nedají odstranit jen vodou a pracím prostředkem. Doporučuje se proto odstraňovat je již před praním.

**Krev:** čerstvé skvrny odstraňujte studenou vodou. Zaschlé skvrny nechte přes noc namočené ve speciálním pracím přípravku a pak je odstraňte ručně vodou a mýdlem.

**Olejoyé barvy:** navlhčete benzinovým čistícím skvrn, položte kus na měkkou látku a skvrnu vytřete; postup několikrát opakujte.

**Zaschlé olejové skvrny:** navlhčete terpenýnem a položte kus na měkkou látku. Skvrnu vytírejte ručně pomocí klůcku bavlněné látky.

**Rez:** použijte kyselinu šťavelovou rozpuštěnou v horké vodě, nebo odstraňovač rzi používaný za studena. U starých rezavých skvrn si počínějte opatrně, protože celulózová struktura bude již poškozená a tkanina by se mohla proděravět.

**Plišňové skvrny:** ošetřete je bělicím prostředkem a dobře vymáchejte (jen bílé a stálobarevné prádlo).

**Tráva:** lehce namydlete a ošetřete bělicím prostředkem (jen bílé a stálobarevné prádlo).

**Skvrny od kuličkového pera a lepidel:** navlhčete acetonem <sup>2)</sup>, položte oděv na měkkou látku a skvrnu ručně vytřete.

**Rtěnka:** navlhčete acetonem jako v předchozím případě, a pak skvrny ošetřete metylalkoholem. Zbylé stopy odstraňte pomocí bělicího prostředku.

**Červené víno:** namočte do vody s pracím prostředkem, vymáchejte a ošetřete kyselinou octovou nebo citrónovou a vymáchejte. Zbylé stopy odstraňte pomocí bělicího prostředku.

**Inkoust:** podle druhu inkoustu navlhčete tkaninu nejprve acetonem <sup>2)</sup>, pak kyselinou octovou; zbylé stopy na bílém prádle

ošetřete bělicím prostředkem a pak řádně vymáchejte.

**Skvrny od dehtu:** nejprve skvrny ošetřete odstraňovačem skvrn, metylalkoholovým nebo benzinovým, a pak vytřete pastovým čistícím prostředkem.

### Prací prostředky a přísady

Dobré výsledky praní závisí také na volbě pracího prostředku a použití správného množství, aby nedocházelo k plýtvání a poškozování životního prostředí.

Ačkoli jsou prací prostředky biologicky rozložitelné, obsahují látky, které ve velkých množstvích mohou změnit jemnou rovnováhu v přírodě.

Volba pracího prostředku závisí na druhu tkaniny (jemná, vlněná, bavlněná apod.), barvě, prací teplotě a stupni zašpinění.

V této práci se mohou používat všechny běžně dostupné prací prostředky, určené pro automatické pračky:

- práškové prostředky pro všechny druhy tkanin
- práškové prostředky pro jemné tkaniny (max. 60 °C) a vlnu
- tekuté prostředky, přednostně pro prací programy s nízkou prací teplotou (max. 60 °C), pro všechny druhy tkanin nebo speciální prostředky pouze pro vlnu.

Prací prostředek a jakékoli přísady se musí před spuštěním pracího programu dávkovat do příslušné komory zásuvky dávkovače. Jestliže použijete tekutý prací prostředek, musíte zvolit program **bez** předpírky.

Tato pračka je vybavena systémem recirkulace, který umožňuje optimální využití koncentrovaného pracího prostředku.

Dodržujte doporučení výrobce ohledně množství použitého pracího prostředku a **nepřekračujte značku "MAX" na zásuvce dávkovače pracího prostředku**.

### Množství pracího prostředku

Druh a množství pracího prostředku bude záviset na druhu tkaniny, množství prádla, stupni zašpinění a tvrdosti použité vody. Dodržujte pokyny výrobce k množství použitého prostředku.

Menší množství pracího prostředku použijte tehdy, když:

- perete malé množství prádla
- prádlo je lehce zašpiněné

<sup>2)</sup> na umělé hedvábí aceton nepoužívejte



- při praní se tvoří velké množství pěny.





### Stupně tvrdosti vody





Tvrdost vody se označuje tzv. stupni tvrdosti. Tvrdost vody ve své domácnosti zjistíte u místního vodárenského podniku, nebo na

místním úřadě. Pokud má voda střední nebo vysoký stupeň tvrdosti, doporučujeme přidat změkčovač vody, vždy však s ohledem na pokyny výrobce. Pokud je voda měkká, upravte množství čistícího prostředku.

## Prací programy

Program Maximální a minimální teplota Popis cyklu Maximální rychlost odstředění Maximální množství prádla Druh prádla	Možnosti	Komora pracího prostředku
<b>BAVLNA a LEN</b> 90 °C - studená Hlavní praní - Máchání Maximální otáčky odstředění: 1200 ot/min Max. náplň 7 kg - Sníž. náplň 3,5 kg <sup>1)</sup> <b>Bílá a barevná bavlna</b> (normálně zašpiněné prádlo).	SNÍŽENÍ RYCHLOSTI ODSTŘEDĚNÍ BEZ ODSTŘEDĚNÍ ZASTAVENÍ MÁCHÁ- NÍ NOČNÍ CYKLUS PŘEDPÍRKA <sup>2)</sup> EXTRA MÁCHÁNÍ ČASOVÝ MANAŽER	  
<b>SYNTETIKA</b> 60 °C - studená Hlavní praní - Máchání Maximální otáčky odstředění: 900 ot/min Max. náplň 3,5 kg - Sníž. náplň 2 kg <sup>1)</sup> <b>Syntetické nebo směsné tkaniny:</b> spodní prádlo, barevné prádlo, nesrážlivé košile, blůzy.	SNÍŽENÍ RYCHLOSTI ODSTŘEDĚNÍ BEZ ODSTŘEDĚNÍ ZASTAVENÍ MÁCHÁ- NÍ NOČNÍ CYKLUS PŘEDPÍRKA <sup>2)</sup> EXTRA MÁCHÁNÍ ČASOVÝ MANAŽER	  
<b>JEMNÉ</b> 40 °C - studená Hlavní praní - Máchání Maximální otáčky odstředění: 700 ot/min Max. náplň 3,5 kg - Sníž. náplň 2 kg <sup>1)</sup> <b>Jemné prádlo:</b> akryl, viskóza, polyester.	SNÍŽENÍ RYCHLOSTI ODSTŘEDĚNÍ BEZ ODSTŘEDĚNÍ ZASTAVENÍ MÁCHÁ- NÍ NOČNÍ CYKLUS PŘEDPÍRKA <sup>2)</sup> EXTRA MÁCHÁNÍ ČASOVÝ MANAŽER	  
<b>VLNA - RUČNÍ PRANÍ</b>   40 °C - studená Hlavní praní - Máchání Maximální otáčky odstředění: 1000 ot/min Max. náplň 2 kg Prací program pro vlnu, která se může prát v pračce, i pro ručně prané vlněné oděvy a jemné tkaniny se symbolem „ruční praní“. <b>Poznámka</b> : Při praní jediného nebo objemného kusu může být spotřebič nevyvážený. Pokud spotřebič neprovede závěrečné odstředění, přidejte další prádlo, rovnoměrně ho rozložte rukou a pak zvolte program odstředění.	SNÍŽENÍ RYCHLOSTI ODSTŘEDĚNÍ BEZ ODSTŘEDĚNÍ ZASTAVENÍ MÁCHÁ- NÍ NOČNÍ CYKLUS	 

<b>Program</b> <b>Maximální a minimální teplota</b> <b>Popis cyklu</b> <b>Maximální rychlost odstředění</b> <b>Maximální množství prádla</b> <b>Druh prádla</b>	<b>Možnosti</b>	<b>Komora pracího prostředku</b>
<b>DÁMSKÉ PRÁDLO</b> 40 °C - studená Hlavní praní - Máchání Maximální otáčky odstředění: 1000 ot/min Max. náplň 2 kg Tento program se hodí pro velmi jemné prádlo jako je dámské prádlo, podprsenky a spodní prádlo. Maximální rychlost otáček se automaticky snižuje.	SNÍŽENÍ RYCHLOSTI ODSTŘEDĚNÍ BEZ ODSTŘEDĚNÍ ZASTAVENÍ MÁCHÁ- NÍ NOČNÍ CYKLUS	
<b>MÁCHÁNÍ</b> Máchání - dlouhé odstředění Maximální otáčky odstředění: 1200 ot/min Max. náplň 7 kg S tímto programem je možné vymáchat a odstředit bavlněné oblečení, které jste předtím vyprali ručně. Pro větší intenzitu máchání zvolte možnost EXTRA MÁCHÁNÍ. Spotřebič navíc provede dodatečná máchání.	SNÍŽENÍ RYCHLOSTI ODSTŘEDĚNÍ BEZ ODSTŘEDĚNÍ ZASTAVENÍ MÁCHÁ- NÍ NOČNÍ CYKLUS EXTRA MÁCHÁNÍ	
<b>VYPOUŠTĚNÍ</b> Vypuštění vody Max. náplň 7 kg Používá se pro vypuštění vody z posledního máchání u programů, které mají zvolenou funkci, kdy voda zůstává v pračce.		
<b>ODSTŘEDĚNÍ</b> Vypouštění a dlouhé odstředění Maximální otáčky odstředění: 1200 ot/min Max. náplň 7 kg Samostatné odstředění pro ručně prané prádlo a po programech se zapnutou možností Stop máchání a Noční cyklus. Rychlost odstředění můžete zvolit stisknutím příslušného tlačítka podle druhu prádla, které má být odstředěno.	SNÍŽENÍ RYCHLOSTI ODSTŘEDĚNÍ	
<b>BAVLNA ÚSPORNÝ</b> 90° - 40° Hlavní praní - Máchání Maximální otáčky odstředění: 1200 ot/min Max. náplň 7 kg <b>Bílá a stálobarevná bavlna</b> Tento program je vhodný pro lehce nebo normálně zašpiněné bavlněné prádlo. Teplota bude nižší a doba praní bude delší. Tím dosáhnete dobrého výsledku praní a ušetříte energii.	SNÍŽENÍ RYCHLOSTI ODSTŘEDĚNÍ BEZ ODSTŘEDĚNÍ ZASTAVENÍ MÁCHÁ- NÍ NOČNÍ CYKLUS PŘEDPÍRKA 2) EXTRA MÁCHÁNÍ	
<b>DEKA</b> 40° - 30° Hlavní praní - Máchání Maximální otáčky odstředění: 700 ot/min Max. náplň 2,5 kg Speciální program vhodný pro jednu deku nebo prošívanou přikrývku.	SNÍŽENÍ RYCHLOSTI ODSTŘEDĚNÍ BEZ ODSTŘEDĚNÍ	

<b>Program</b> <b>Maximální a minimální teplota</b> <b>Popis cyklu</b> <b>Maximální rychlost odstředění</b> <b>Maximální množství prádla</b> <b>Druh prádla</b>	<b>Možnosti</b>	<b>Komora pracího prostředku</b>
<b>DĚTSKÉ</b> 40 °C - studená Hlavní praní - Máchání Maximální otáčky odstředění: 700 ot/min Max. náplň 2 kg Velmi šetrný cyklus pro vícebarevné nebo speciální úpletové dětské oděvy.	SNÍŽENÍ RYCHLOSTI ODSTŘEDĚNÍ BEZ ODSTŘEDĚNÍ ZASTAVENÍ MÁCHÁ- NÍ NOČNÍ CYKLUS PŘEDPÍRKA <sup>2)</sup> EXTRA MÁCHÁNÍ	
<b>14 MINUT</b> 30° Hlavní praní - Máchání Maximální otáčky odstředění: 900 ot/min Max. náplň 2 kg Krátký prací cyklus, ideální pro prádlo, které potřebuje jen osvěžit.	SNÍŽENÍ RYCHLOSTI ODSTŘEDĚNÍ BEZ ODSTŘEDĚNÍ ZASTAVENÍ MÁCHÁ- NÍ	
<b>SPORT MÍRNÝ</b> 30° Hlavní praní - Máchání Maximální otáčky odstředění: 900 ot/min Max. náplň 2,5 kg Krátký program pro lehce zašpiněné sportovní oblečení ze směsných tkanin.	BEZ ODSTŘEDĚNÍ	
<b>SUPER ÚSPORNÝ</b> Studená Hlavní praní - Máchání Maximální otáčky odstředění: 1200 ot/min Max. náplň 3 kg Vysoce energeticky úsporný program založený na studeném praní, určený pro mírně zašpiněné prádlo z bavlny a syntetických nebo směsných tkanin. Tento program vyžaduje použití pracího prostředku aktivního ve studené vodě. <b>Rada</b> : Pokud má voda v přívodní hadici teplotu nižší než 6 °C, provede spotřebič její krátké ohřátí. Prací prostředek se musí použít v dodávaném nebo vhodném dávkovači (použijte množství doporučené výrobcem pracího prostředku).	SNÍŽENÍ RYCHLOSTI ODSTŘEDĚNÍ BEZ ODSTŘEDĚNÍ ZASTAVENÍ MÁCHÁ- NÍ EXTRA MÁCHÁNÍ	
 <b>VYPNUTO</b> Pro zrušení probíhajícího programu nebo vypnutí spotřebiče.		

1) Jestliže zvolíte možnost Krátký nebo Extra krátký stisknutím tlačítka **9**, doporučujeme snížit maximální náplň spotřebiče dle tabulky. Plná náplň prádla je možná, ale výsledky praní budou o něco horší. Zvolíte-li možnost Osvěžení nebo Extra osvěžení, doporučujeme snížit náplň ještě více.

2) Jestliže použijete tekutý prací prostředek, musíte zvolit program bez PŘEDPÍRKY.

## Čištění a údržba

 **Upozornění** Před každou údržbou nebo čištěním musíte spotřebič odpojit od přívodu proudu.

### Odvápňení

Běžně používaná voda obsahuje vápenec. Doporučujeme proto pravidelně používat v pračce práškový změkčovač vody. Tento

postup provádějte samostatně, nikoliv při praní, a dodržujte pokyny výrobce ohledně změkčovacího prášku. Tím se zabrání usazování vodního kamene.

### Po každém praní

Nechte dvířka na chvíli otevřená. To pomůže zabránit vlhkosti a vzniku zápachu uvnitř spotřebiče. Otevřením dvířek po praní se také chrání dveřní těsnění.

### Údržbové praní

Při nízkých pracích teplotách se uvnitř bubny mohou vytvořit usazeniny.

Doporučujeme proto provádět pravidelně údržbové praní.

K provedení údržbového praní:

- V bubnu nesmí být prádlo.
- Zvolte prací program pro bavlnu s nejvyšší teplotou.
- Použijte normální dávku pracího prostředku s biologickými vlastnostmi.

### Čištění vnějších ploch

Venkovní plochy pračky umývejte pouze vodou se saponátem a poté důkladně vysušte.

**Důležité** K čištění vnějších ploch nepoužívejte metylalkohol, rozpouštědla nebo podobné prostředky.

### Čištění zásuvky dávkovače pracích prostředků

Zásuvku dávkovače pracích prostředků je nutné čistit pravidelně.

Zásuvku dávkovače pracích prostředků za prací prášek a přísady je nutné čistit pravidelně.

Vyndejte zásuvku tak, že stlačíte úchytku směrem dolů a vytáhněte ji ven.

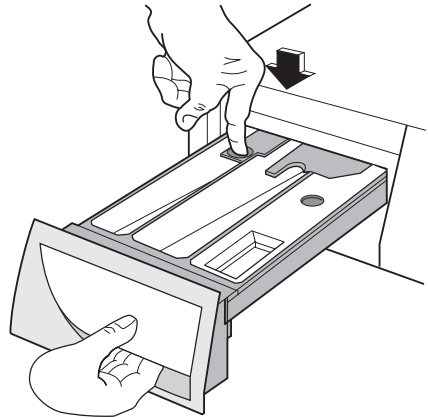

Propláchněte ji pod vodovodem, abyste odstranili všechny zbytky nahromaděného prášku.

Aby čištění bylo snazší, je třeba vrchní díl komory na přísady vyjmout. Všechny části omyjte vodou.

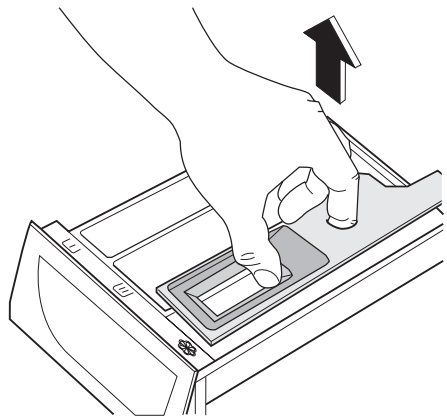

Komoru zásuvky dávkovače očistěte kartáčkem.

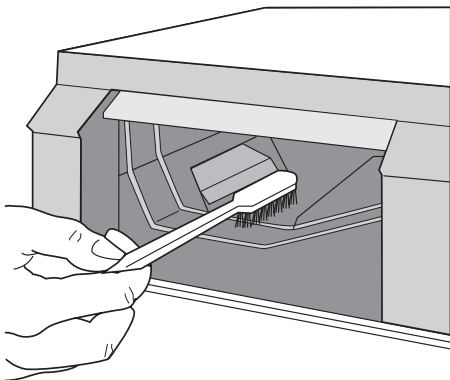

### Prací buben

V bubnu se může usazovat rez z rezavých částic v prací vodě nebo z vodovodního kohoutku obsahujících železo.

**Důležité** Při čištění bubnu nepoužívejte kyselé odvápnovací prostředky, drsné čisticí prostředky obsahující chlor, železné nebo ocelové drátěnky.

1. Odstraňte všechny usazeniny rzi v bubnu čisticími prostředky pro nerezovou ocel.
2. Nechte proběhnout prací program bez prádla, aby se odstranily všechny zbytky čisticích prostředků.  
Program: Zvolte program pro bavlnu s maximální teplotou a přidejte asi 1/4 odměrky pracího prostředku.

### Těsnění dvířek

Čas od času je nutné zkontrolovat těsnění dvířek a odstranit případné cizí předměty, které se do něj mohly zachytit.

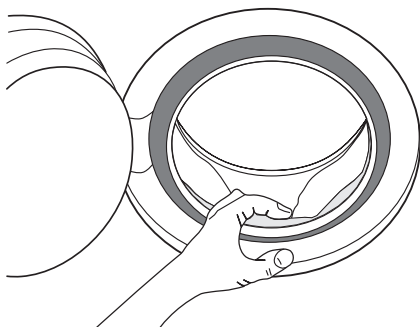

### Vypouštěcí čerpadlo

Vypouštěcí čerpadlo musí být kontrolováno pravidelně a zejména, jestliže

- pračka nevypouští vodu nebo ne-odstředuje;
- je pračka během čerpání vody neobvykle hlučná, což je způsobeno předměty, jako jsou zavírací špendlíky, mince apod., které blokují čerpadlo;
- byl zjištěn problém s vypouštěním vody (viz kapitola „Co dělat, když...“, kde jsou uvedeny další podrobnosti).

**⚠ Upozornění** Před otevřením dvířek čerpadla vypněte pračku a odpojte zástrčku napájecího kabelu ze zásuvky.

Postupujte následovně:

1. Vytáhněte zástrčku ze zásuvky.
2. Jestliže je to nutné, počkejte, až se voda ochladí.
3. Otevřete dvířka čerpadla tak, že je vypáčíte v místě prohlubně pomocí mince (nebo k tomu určeného nástroje, který naleznete podle modelu spotřebiče v sáčku s návodem k použití).

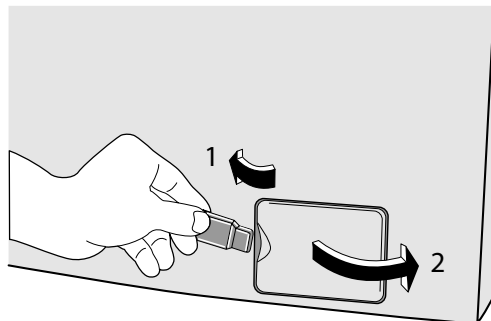

4. K čerpadlu postavte plochou mísu na vodu, která vyteče z pračky.

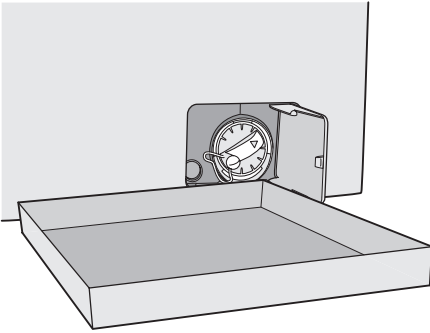

5. Z krytu filtru vytáhněte pomocí kleští nouzový vypouštěcí uzávěr.

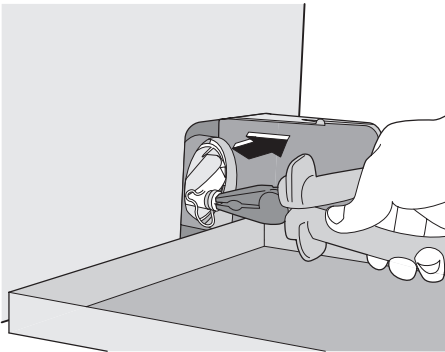

6. Když voda přestane vytékat, otočením kleštěmi proti směru hodinových ručiček odšroubujte kryt čerpadla a vyjměte filtr. Připravte si hadr na utírání vody, která by mohla při odmontování krytu vytéct. Vyčistěte filtr pod tekoucí vodou a odstraňte všechny chomáče prachu.

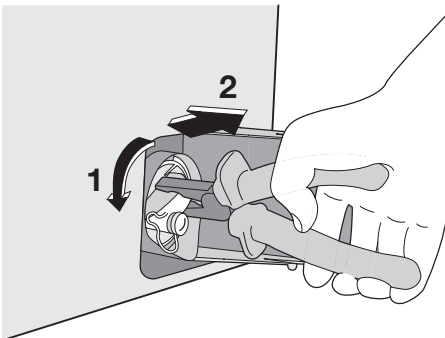

7. Odstraňte cizí předměty a prach ze sedla a oběžného kola čerpadla.

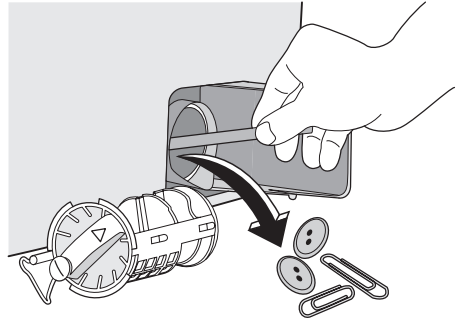

8. Pečlivě zkontrolujte, zda se oběžné kolo čerpadla volně otáčí (otáčí se nerovnoměrně). Pokud se neotáčí, kontaktujte místní servisní středisko.

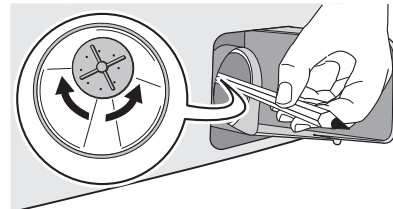

9. Nasadte filtr do čerpadla jeho usazením do speciálních vodítek. Otáčením po směru hodinových ručiček pevně našroubujte kryt čerpadla.

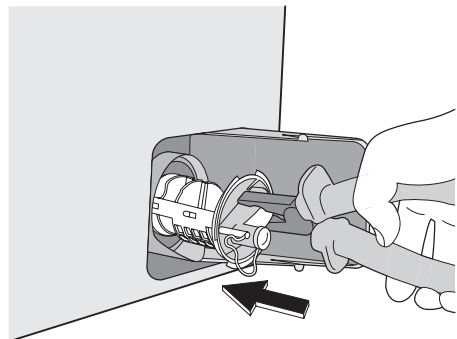

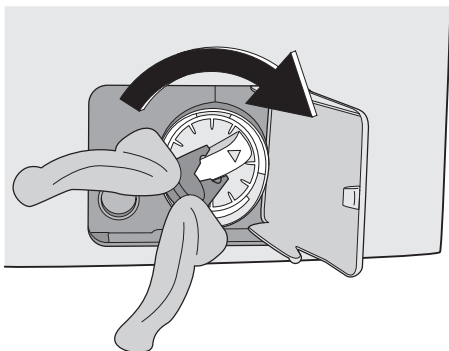

10. Vraťte nouzový vypouštěcí uzávěr do krytu filtru a dobře upevněte.

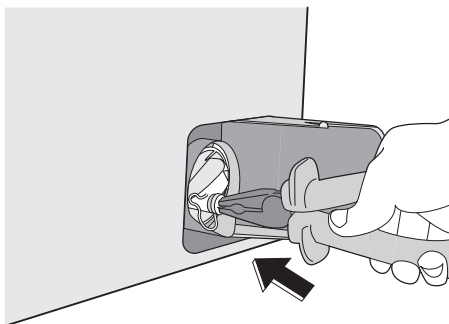

11. Zavřete dvířka čerpadla.

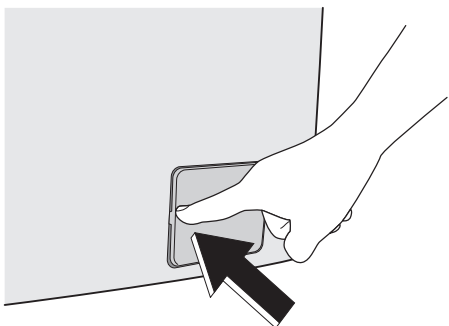

**!** **Upozornění** Jestliže je pračka v provozu, může být v závislosti na vybraném programu v čerpadle horká voda. Nikdy nesnímejte kryt čerpadla během pracovního cyklu, vždy čkejte, až pračka skončí cyklus, a je prázdná. Jestliže nasazujete kryt zpět, ujistěte se, že je bezpečně dotažen tak, aby

nemohla prosakovat voda a malé děti ho nemohly odšroubovat.

### Čištění filtrů přívodu vody

Jestliže zjistíte, že pračka trvá delší dobu než se naplní vodou, zkontrolujte filtr umístěný ve šroubení přívodní hadice, zda není zanesený.

1. Zavřete vodovodní kohoutek.
2. Odšroubujte přívodní hadici od kohoutku.
3. Vyčistěte filtr v hadici tvrdým kartáčkem se štětinami.

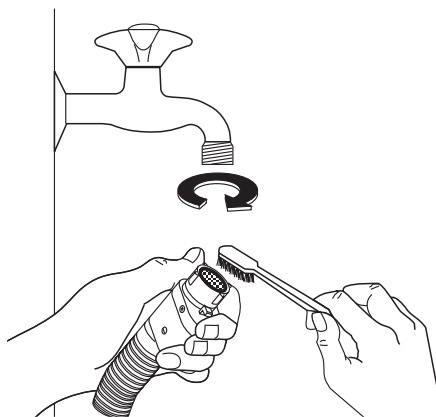

4. Přívodní hadici našroubujte zpět na vodovodní kohoutek.
5. Přívodní hadici pak odšroubujte od pračky. Připravte si hadr, protože může vytéct trochu vody.
6. Vyčistěte filtr ventilu v hadici tvrdým kartáčkem nebo hadříkem.

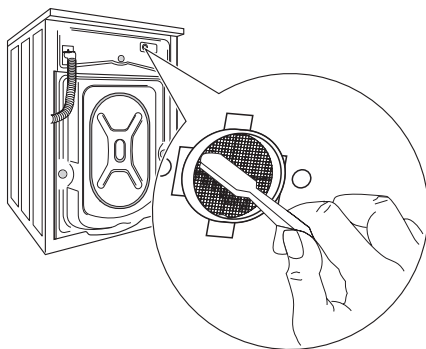

7. Přišroubujte hadice zpět ke spotřebiči a zkontrolujte, zda je dobře utažená.
8. Otevřete vodovodní kohoutek.

## Nouzové vypouštění

Když se voda z pračky nevypustila, vypustěte ji následujícím postupem:

1. vytáhněte zástrčku ze zásuvky;
2. zavřete vodovodní kohoutek;
3. podle potřeby počkejte, až se voda ochladí;
4. otevřete dvířka čerpadla;
5. na podlahu dejte mísu. Z krytu filtru vyjměte nouzový vypouštěcí uzávěr. Voda vyteče samospádem do nádoby. Když je nádoba plná, uzávěr opět zašroubujte do krytu filtru. Nádobu vylijte. Opakujte postup, dokud voda vytéká;
6. je-li to nutné, vyčistěte čerpadlo podle dříve uvedených pokynů;
7. zašroubujte opět čerpadlo a zavřete dvířka.

## Opatření proti vlivu mrazu

Jestliže je spotřebič vystaven teplotám pod bodem mrazu, je třeba provést určitá opatření:

1. vytáhněte zástrčku ze zásuvky.
2. Zavřete vodovodní kohoutek.
3. Odšroubujte přívodní hadici.
4. Vložte konec přívodní hadice do nádoby umístěné na podlaze, otevřete nouzový vypouštěcí uzávěr filtru a nechte vytéct vodu z pračky.
5. Nouzový vypouštěcí uzávěr vraťte zpět do filtru a přívodní hadici přišroubujte zpět.
6. Když budete chtít spotřebič znovu uvést do provozu, zkontrolujte, jestli je teplota prostředí vyšší než 0°C.

## Co dělat, když...

Některé problémy jsou způsobeny pouze zanedbáním údržby nebo přehlédnutím a můžete je snadno odstranit sami bez volání do servisu. Před zavoláním do servisního střediska proveďte nejprve níže uvedené kontroly. Je možné, že během provozu pračky začne blikat **červená** kontrolka tlačítka **8**, každých 20 vteřin zazní zvukové signály a na displeji se zobrazí jeden z následujících poplachových kódů na znamení, že pračka nefunguje:

- **E10** : problém s přívodem vody.
- **E20** : problém s vypouštěním vody.
- **E40** : otevřená dvířka.

Po odstranění problému stiskněte tlačítko **8** k restartování programu. Pokud potíže přetrvávají i po provedení kontrol, zavolejte do místního servisního střediska.

Problém	Možná příčina/Řešení
<b>Pračka nezačala prát:</b>	<p>Dvířka nejsou zavřená. <b>E40</b></p> <ul style="list-style-type: none"> <li>• Dvířka dobře zavřete.</li> </ul> <p>Zástrčka není řádně zasunutá do síťové zásuvky.</p> <ul style="list-style-type: none"> <li>• Zasuňte zástrčku do síťové zásuvky.</li> </ul> <p>V zásuvce není proud.</p> <ul style="list-style-type: none"> <li>• Zkontrolujte elektrickou instalaci v domácnosti.</li> </ul> <p>Je spálená síťová pojistka.</p> <ul style="list-style-type: none"> <li>• Vyměňte pojistku (aktivujte jistič).</li> </ul> <p>Volič není správně nastaven a nebylo stisknuto tlačítko <b>8</b>.</p> <ul style="list-style-type: none"> <li>• Otočte voličem a stiskněte opět tlačítko <b>8</b>.</li> </ul> <p>Zvolili jste odložený start.</p> <ul style="list-style-type: none"> <li>• Přejete-li si vyprat prádlo hned, zrušte odložený start.</li> </ul> <p>Je zapnutá dětská pojistka.</p> <ul style="list-style-type: none"> <li>• Vypněte dětskou pojistku.</li> </ul>
<b>Pračka se neplní vodou:</b>	<p>Vodovodní kohoutek je zavřený. <b>E10</b></p> <ul style="list-style-type: none"> <li>• Otevřete vodovodní kohoutek.</li> </ul> <p>Přívodní hadice je přiskřípnutá nebo přehnutá. <b>E10</b></p> <ul style="list-style-type: none"> <li>• Zkontrolujte připojení přívodní hadice.</li> </ul> <p>Filtr v přívodní hadici je zanesený. <b>E10</b></p> <ul style="list-style-type: none"> <li>• Vyčistěte filtr v přívodní hadici.</li> </ul> <p>Dvířka nejsou správně zavřená. <b>E40</b></p> <ul style="list-style-type: none"> <li>• Dvířka dobře zavřete.</li> </ul>

Problém	Možná příčina/Řešení
<b>Pračka nevypouští vodu nebo neodstředí:</b>	<p>Vypouštěcí hadice je přiskřípnutá nebo přehnutá. <b>E20</b></p> <ul style="list-style-type: none"> <li>• Zkontrolujte připojení vypouštěcí hadice.</li> </ul> <p>Došlo k ucpání vypouštěcího filtru. <b>E20</b></p> <ul style="list-style-type: none"> <li>• Vyčistěte vypouštěcí filtr.</li> </ul> <p>Zvolili jste funkci nebo program končící s vodou ve vaně nebo funkci či program, u kterého jsou zrušeny všechny odstředovací fáze.</p> <ul style="list-style-type: none"> <li>• Zvolte program vypouštění nebo odstředění.</li> </ul> <p>Prádlo uvnitř bubny je nesprávně rozloženo.</p> <ul style="list-style-type: none"> <li>• Rozložte znovu prádlo.</li> </ul>
<b>Na podlaze je voda:</b>	<p>Bylo použito nadměrné množství nebo nevhodný typ pracího prostředku (dochází k nadměrné tvorbě pěny).</p> <ul style="list-style-type: none"> <li>• Snižte množství pracího prostředku, nebo použijte jiný.</li> </ul> <p>Zkontrolujte, zda se nevyskytují netěsnosti ve spojkách přívodní hadice. V některých případech není únik vody z hadice bezprostředně viditelný; zkontrolujte, zda hadice není vlhká.</p> <ul style="list-style-type: none"> <li>• Zkontrolujte připojení přívodní hadice vody.</li> </ul> <p>Přívodní nebo vypouštěcí hadice je poškozená.</p> <ul style="list-style-type: none"> <li>• Vyměňte ji za novou.</li> </ul> <p>Nevrátili jste zpět kryt filtru, nebo jste filtr špatně po vyčištění zašroubovali.</p> <ul style="list-style-type: none"> <li>• Vraťte nouzový vypouštěcí uzávěr na své místo nebo úplně zašroubojte filtr.</li> </ul>
<b>Prádlo není dobře vyprané:</b>	<p>Použili jste málo pracího prostředku, nebo nevhodný prostředek.</p> <ul style="list-style-type: none"> <li>• Zvyšte množství pracího prostředku nebo použijte jiný.</li> </ul> <p>Odolné skvrny nebyly před praním nijak ošetřeny.</p> <ul style="list-style-type: none"> <li>• K odstranění odolných skvrn použijte čisticí prostředky na skvrny.</li> </ul> <p>Nezvolili jste správnou teplotu.</p> <ul style="list-style-type: none"> <li>• Zkontrolujte, zda jste zvolili správnou teplotu.</li> </ul> <p>Nadměrné množství prádla.</p> <ul style="list-style-type: none"> <li>• Snižte množství prádla.</li> </ul>
<b>Dvířka nejdou otevřít:</b>	<p>Program ještě pracuje.</p> <ul style="list-style-type: none"> <li>• Počkejte na konec pracího cyklu.</li> </ul> <p>Zablokování dvířek není uvolněno.</p> <ul style="list-style-type: none"> <li>• Vyčkejte dokud symbol  nezhasne.</li> </ul> <p>V bubnu je voda.</p> <ul style="list-style-type: none"> <li>• Zvolte program vypouštění nebo odstředění a vodu tak vypustte.</li> </ul>
<b>Pračka hlučně vibruje:</b>	<p>Nebyly odstraněny přepravní šrouby a obal.</p> <ul style="list-style-type: none"> <li>• Zkontrolujte správnou instalaci spotřebiče.</li> </ul> <p>Nožičky nejsou seřazené.</p> <ul style="list-style-type: none"> <li>• Zkontrolujte správné vyrovnání spotřebiče.</li> </ul> <p>Prádlo uvnitř bubny je nesprávně rozloženo.</p> <ul style="list-style-type: none"> <li>• Rozložte znovu prádlo.</li> </ul> <p>V pračce může být příliš málo prádla.</p> <ul style="list-style-type: none"> <li>• Vložte více prádla.</li> </ul>

Problém	Možná příčina/Řešení
<b>Odstředování se spustí později nebo vůbec:</b>	Elektronické zařízení na kontrolu stability přerušilo odstředování, protože prádlo není v bubnu rovnoměrně rozloženo. Otáčením bubnu v opačném směru se systém snaží o lepší rozložení prádla. Může se o to pokusit několikrát, dokud nerovnováha nezmizí a může pokračovat normální odstředění. V případě, že ani po 10 minutách není prádlo rovnoměrně rozloženo v bubnu, pračka prádlo neodstředí. V takovém případě rozložte prádlo rukou a zvolte odstředovací program. <ul style="list-style-type: none"> <li>• Rozložte znovu prádlo. Příliš málo prádla.</li> <li>• Přidejte další prádlo, rovnoměrně ho rozložte rukou a pak zvolte program odstředění.</li> </ul>
<b>Pračka vydává nezvyklý zvuk:</b>	Pračka je vybavena typem motoru, který vydává ve srovnání s tradičními motory nezvyklý zvuk. Nový motor zajišťuje měkčí spuštění, rovnoměrnější rozložení prádla v bubnu při odstředování a zvýšenou stabilitu pračky.
<b>V bubnu není vidět žádnou vodu:</b>	Spotřebiče s moderní technologií pracují velmi úsporně s menší spotřebou vody, při zachování stejného výkonu.

Pokud problém nemůžete určit nebo vyřešit, obraťte se prosím na naše servisní středisko. Dříve než budete telefonovat do servisu, poznamenejte si model, sériové číslo a datum zakoupení pračky. Servisní středisko se na tyto údaje bude dotazovat.

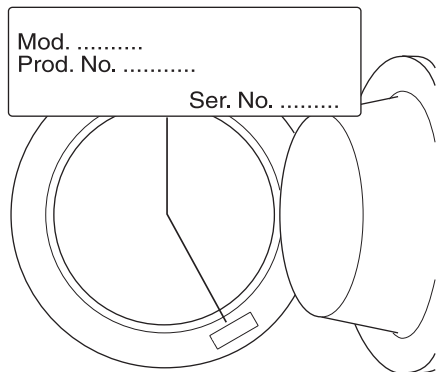

## Technické údaje

Rozměry	Šířka Výška Hloubka Hloubka (Celkové rozměry)	60 cm 85 cm 60 cm 63 cm
Připojení k elektrické síti Napětí - celkový výkon - pojistka	Informace o připojení k elektrické síti jsou uvedeny na typovém štítku na vnitřním okraji dveří pračky.	
Tlak přívodu vody	Minimální Maximální	0,05 MPa 0,8 MPa
Maximální množství prádla	Bavlna	7 kg
Rychlost odstředění	Maximální	1200 ot/min

## Údaje o spotřebě

Program	Spotřeba energie (kWh)	Spotřeba vody (litry)	Délka programu (minuty)
Bílá bavlna 90° C	2.1	62	<b>Délku programů můžete vidět na displeji ovládacího panelu.</b>
Bavlna 60 °C	1.35	58	
Úsporný program pro bavlnu 60° C <sup>1)</sup>	1.19	48	
Bavlna 40 °C	0.75	58	
Syntetika 40 °C	0.55	51	
Jemné 40 °C	0.55	63	
Vlna / Ruční práni 30 °C	0.25	58	

1) „Úsporný program pro bavlnu“ při 60 °C s náplní 7 kg je referenční program pro údaje energetického štítku podle směrnice EHS 92/75.

**i** Údaje o spotřebě uvedené v této tabulce jsou čistě orientační, protože se mohou lišit podle množství a druhu prádla, teploty přiváděné vody a teploty prostředí.

## Instalace

### Vybalení

Před použitím spotřebiče je nutné odstranit všechny přepravní šrouby a obaly.

Doporučujeme uschovat si všechny ochranné přepravní prvky, abyste je mohli použít při případné další dopravě spotřebiče.

- Po úplném odstranění obalů položte pračku opatrně na zadní stranu, abyste mohli odstranit polystyrénový podstavec ze spodní části spotřebiče.

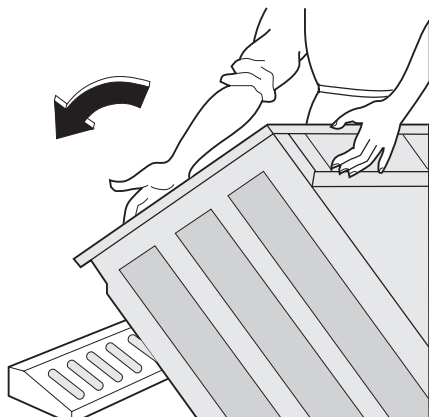

- Z držáků na zadní straně pračky vyjměte elektrický přívodní kabel a vypouštěcí hadici.

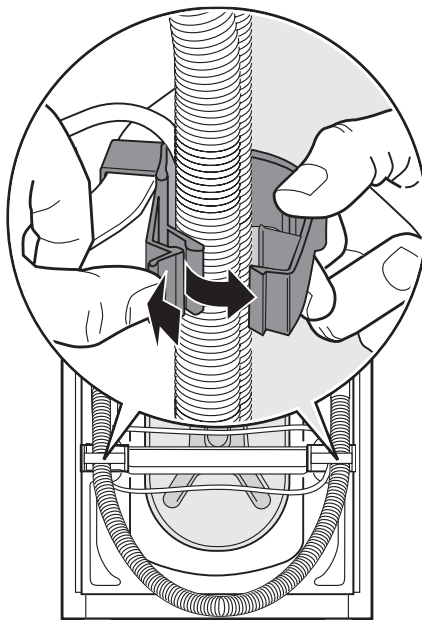

- S použitím klíče odšroubujte a odstraňte prostřední zadní šroub **A**. Vytáhněte příslušnou plastovou rozpěrku.

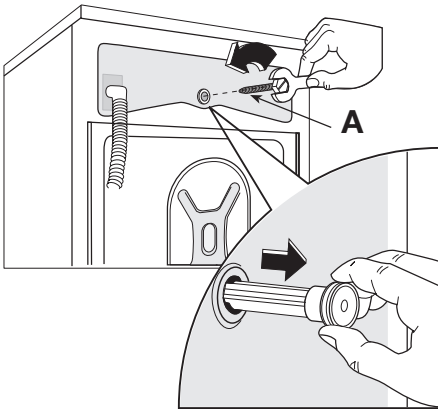

4. Odšroubujte a odstraňte dva velké zadní dolní šrouby **B** a šest menších šroubků **C**.

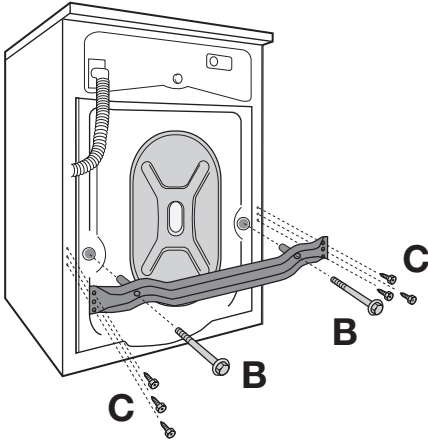

5. Odstraňte konzolu **D** a utáhněte šest menších šroubků **C**.

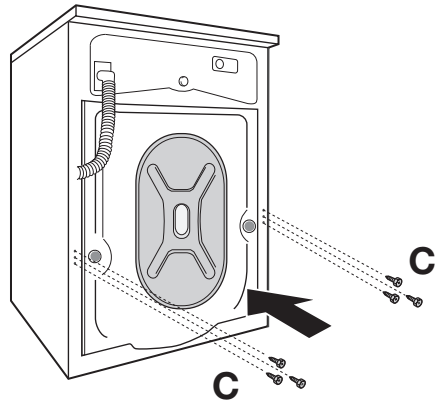
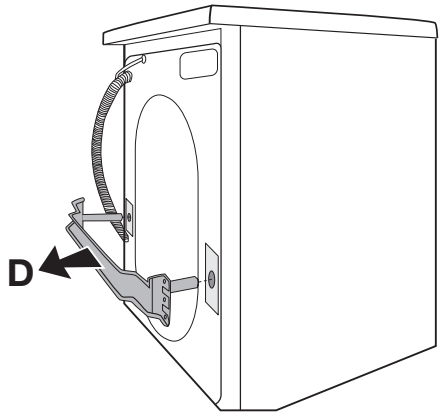

6. Otevřete dvířka, vytáhněte přívodní hadici z bubny a odstraňte polystyrénový blok, přilepený k těsnění dvířek lepicí páskou.

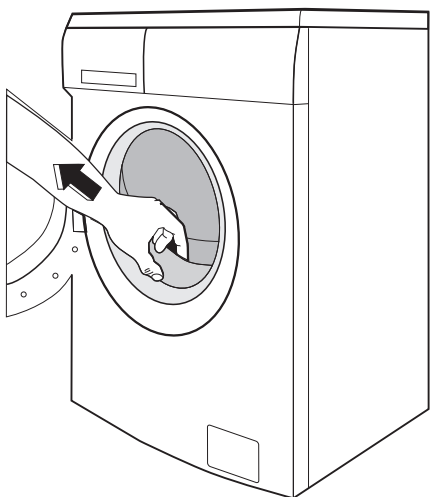

7. Do malého horního otvoru a dvou širokých otvorů vložte odpovídající plastové krytky, které jsou uloženy v sáčku s návodem k použití.

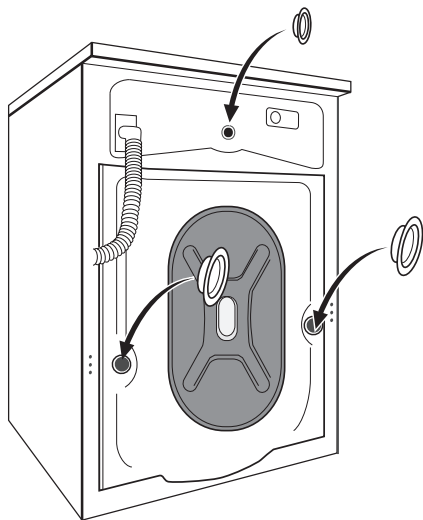

### Umístění

Instalujte spotřebič na tvrdé rovné podlaze. Zkontrolujte, zda proudění vzduchu kolem spotřebiče není znemožněno koberci, rohožemi apod. Zkontrolujte, zda se spotřebič nedotýká stěn nebo jiného kuchyňského nábytku. Vyrovnejte pračku zvýšením nebo snížením nožiček. Nožičku lze někdy utáhnout jen obtížně, protože je vybavena pojistnou

maticí, ale pračka **MUSÍ** být vyrovnaná a stabilní. Podle potřeby zkontrolujte správné vyrovnání pomocí vodováhy. Nezbytné úpravy můžete provádět pomocí klíče. Přesné vyrovnání zabraňuje vibracím, hluku a pohybu pračky během provozu.

**!** **Pozor** Nikdy nevyrovnávejte případné nerovnosti podlahy podkládáním kartónu, dřeva nebo podobných materiálů pod spotřebič.

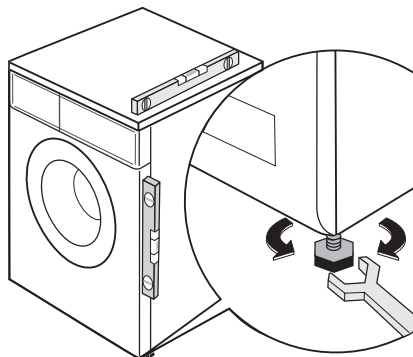

### Přívod vody

Přívodní hadice se dodává spolu se zařízením a najdete ji v bubnu pračky. Pro přívod vody nepoužívejte hadice z předchozího spotřebiče.

**Důležité** Tento spotřebič musí být připojen k přívodu studené vody.

1. Otevřete dvířka a vytáhněte přívodní hadici.
2. Zapojte hadici k pračce s použitím úhlového spoje. Neumísťujte přívodní hadici směrem dolů. Zahněte hadici doleva nebo doprava podle polohy vodovodního kohoutku.

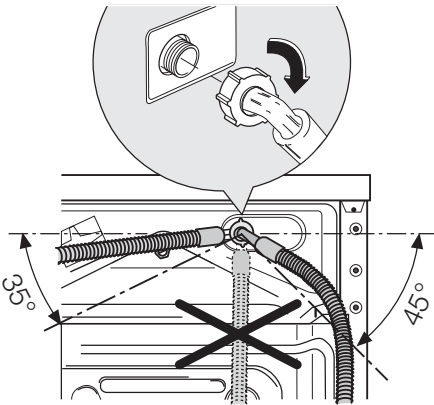

3. Nasadíte správně hadici utažením pojistné matice. Po umístění přívodní hadice se ujistěte, že jste dotáhli matici, aby neunikala voda.
4. Přívodní hadici připojte ke kohoutku s 3/4" závitem. Vždy použijte hadici dodávanou s pračkou.

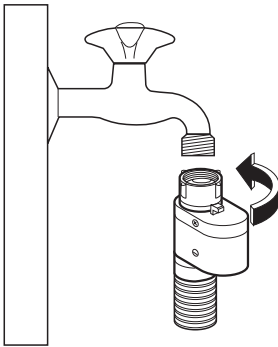

Přívodní hadici nelze nastavovat. Jestliže je příliš krátká a nechcete přemístit kohoutek, musíte koupit novou delší hadici, která je speciálně určená pro tento účel.

## Vypouštění vody

Konec vypouštěcí hadice můžete umístit třemi různými způsoby.

- **Zaháknutím umělohmotného kolena** dodávaného s pračkou za okraj umyvadla. Důležité je, aby koleno se zahnutou částí hadice nemohlo při vypouštění sklouznout z umyvadla. Upevněte ho proto šňůrkou ke kohoutku nebo k háčku na zdi.

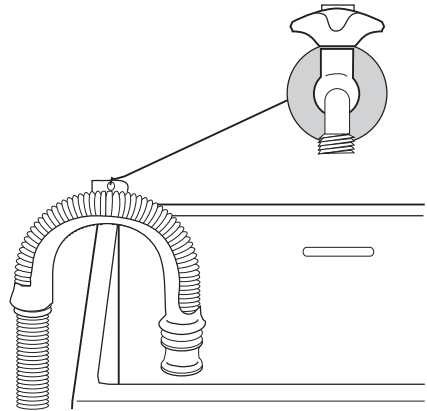

- **Odbočkou v odpadu umyvadla.** Tato odbočka se musí nacházet nad sifonem tak, aby byl oblouk hadice vzdálený minimálně 60 cm od podlahy.
- **Přímo do odpadního potrubí**, které se nachází ve výšce minimálně 60 cm a maximálně 90 cm od podlahy. Konec vypouštěcí hadice musí být stále větráný, tj. vnitřní průměr odpadního potrubí musí být širší než vnější průměr vypouštěcí hadice. Vypouštěcí hadice nesmí být nikde zkroutená.

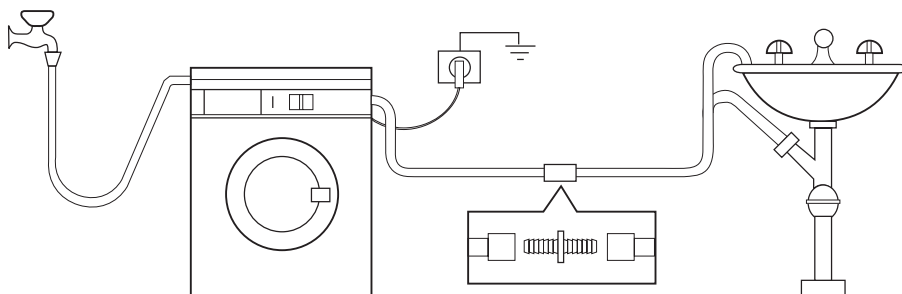

Je-li to nutné, můžete vypouštěcí hadici prodloužit na maximálně 4 metry. Přídavnou vypouštěcí hadici a spojovací díl můžete zakoupit v místním servisním středisku.

## Připojení k elektrické síti

Informace o připojení k elektrické síti jsou uvedeny na typovém štítku na vnitřním okraji dveří pračky.

Ověřte si, že váš domácí elektrický rozvod unese maximální požadované zatížení i případně další současně zapnuté domácí elektrospotřebiče.

**! Pračku zapojte na zásuvku s uzemněním.**

**! Výrobce odmítá veškerou odpovědnost za možné poškození**

**zdraví a za škody na majetku, k nimž došlo v důsledku nedodržení výše uvedených pokynů.**

**! Přívodní kabel musí být po instalaci spotřebiče snadno přístupný.**

**! Kdybyste potřebovali vyměnit přívodní kabel, musí výměnu provést naše servisní středisko.**

## Poznámky k ochraně životního prostředí

Symbol  na výrobku nebo jeho balení udává, že tento výrobek nepatří do domácího odpadu. Je nutné odvézt ho do sběrného místa pro recyklaci elektrického a elektronického zařízení. Zajištěním správné likvidace tohoto výrobku pomůžete zabránit negativním důsledkům pro životní prostředí a lidské zdraví, které by jinak byly způsobeny nevhodnou likvidací tohoto výrobku. Podrobnější informace o recyklaci tohoto výrobku zjistíte u příslušného místního úřadu, služby pro likvidaci domovního odpadu nebo v obchodě, kde jste výrobek zakoupili.

### Obalové materiály

Materiály označené symbolem  jsou recyklovatelné.

>PE <=polyethylen

>PS <=polystyren

>PP <=polypropylen

Tyto materiály je nutné vhodit do příslušných sběrných kontejnerů, aby mohlo dojít k jejich druhotnému využití.

### Ekologické rady

Chcete-li ušetřit vodu i energii a přispět k ochraně životního prostředí, doporučujeme řídit se následujícími radami:

- Normálně zašpiněné prádlo můžete prát bez předpírky, ušetříte prací prostředek, vodu i čas (a ochráníte tak i životní prostředí).
- Praní je úspornější při plné náplni prádla.
- Vhodným předběžným ošetřením můžete před praním odstranit skvrny a zašpiněná místa; prádlo pak můžete vyprat při nižší teplotě.
- Prací prostředky dávkujte podle tvrdosti vody, množství praného prádla a stupně zašpinění.







[www.electrolux.com](http://www.electrolux.com)

[www.electrolux.ua](http://www.electrolux.ua)

[www.electrolux.cz](http://www.electrolux.cz)