

Liquid M220

Uživatelská příručka



© 2015 Všechna práva vyhrazena

Uživatelská příručka Acer Liquid M220

Model: M220

Tato revize: 04/2015



Důležité

Tato příručka obsahuje důvěrné informace, které jsou chráněny autorskými právy. Informace obsažené v této příručce se mohou měnit bez předchozího upozornění. Obsažené obrázky jsou pouze orientační a mohou obsahovat informace nebo funkce, které se nevztahují na váš počítač. Společnost Acer Group nenese zodpovědnost za technické nebo textové chyby nebo opomenutí v této příručce.

Smartphone Acer Liquid M220

Číslo modelu: _____

Sériové číslo: _____

Datum zakoupení: _____

Místo zakoupení: _____

OBSAH

Nastavení	4	Zprávy	23
Rozbalení smartphonu	4	Vytvoření nové zprávy	23
Seznámení se se smartphonem	4	Odpověď na zprávu	24
Zobrazení	4	Zprávy MMS	24
Dobíjení baterie	6	Příjem zpráv MMS	25
Instalace karty SIM nebo microSD	6	Diktování zpráv	25
Zámek karty SIM	9	Nastavení zpráv	26
Používání smartphonu	10	Tísňové zprávy	26
Když zařízení zapnete poprvé	10	Činnosti online	27
Zadání kódu PIN	10	Procházení internetu	27
Aktivace nové karty SIM	10	Používání prohlížeče	27
Používání dotykové obrazovky	10	Nastavení e-mailu	28
Uzamčení smartphonu	11	Windows Store	29
Probuzení smartphonu	11	Mapy a navigace	29
Změna tapety obrazovky uzamčení	11	Používání mapy	30
Úvodní obrazovka	12	Použití fotoaparátu	31
Změna uspořádání dlaždic na úvodní		Ikony a nastavení fotoaparátu	31
obrazovce	12	Nastavení fotografie	32
Připnutí položek na úvodní obrazovku	13	Nastavení videa	33
Centra	13	Fotografování	33
Zobrazení aktuálně otevřených aplikací ...	13	Pořízení videa	33
Další nabídky	14	Sledování fotografií a videí	33
Stavové ikony	14	Příslušenství a tipy	34
Nastavení hlasitosti	14	Používání sluchátek	34
Zadávání textu	15	Sdílení internetového připojení	34
Prediktivní text	15	Příloha	36
Lidé	16	Časté otázky a odstraňování potíží	36
Centrum lidí	16	Další zdroje pomoci	37
Přidání kontaktu	17	Varování a bezpečnostní pokyny	38
Úprava kontaktu	17	Lékařská zařízení	39
Připnutí kontaktu na úvodní obrazovku	17	Vozidla	40
Telefonování	18	Potenciálně výbušná prostředí	41
Před telefonováním	18	Tísňová volání	41
Telefonování	18	Péče o váš smartphone	42
Tísňové volání	18	Specifikace	43
Volání na mezinárodní číslo	19	Výkon	43
Vytočení čísla ze historie volání	19	Displej	43
Uložení vytočeného čísla do kontaktů	19	Multimédia	43
Telefonování některému z vašich		Konektor USB	44
kontaktů	20	Konektivita	44
Přijetí nebo odmítnutí hovoru	20	Fotoaparát	44
Ukončení hovoru	21	Rozšíření	44
Obrazovka hlasového volání	21	Baterie	45
Používání hlasitého odposlechu	21	Rozměry	45
Přístup na numerickou klávesnici na		Licenční smlouva s koncovým	
obrazovce	21	uživatelem	46
Ztlumení hovoru	21		
Přidržení hovoru	22		
Konferenční hovory	22		
Soukromý rozhovor s jedním účastníkem	22		

NASTAVENÍ

Rozbalení smartphonu

Váš nový smartphone je zabalen v ochranné krabici. Opatrně krabici rozbalte a vyjměte obsah. V případě, že je některá z následujících položek poškozena nebo chybí, obraťte se ihned na prodejce:

- Váš nový smartphone Acer
- Kabel USB
- Síťový adaptér
- Sluchátka s mikrofonem



Poznámka

Obsah balení závisí na zemi a regionu.

Seznámení se se smartphonem

Zobrazení

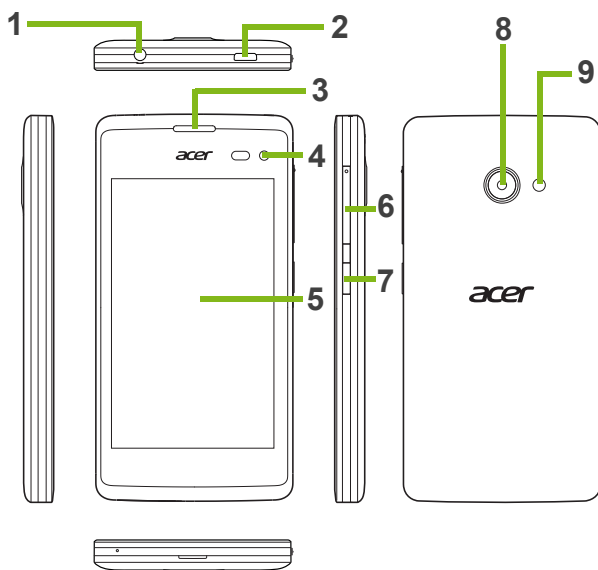

Č.	Položka	Popis
1	Konektor sluchátek 3,5 mm	Slouží pro připojení stereo sluchátek.
2	Konektor micro USB	Slouží k připojení kabelu USB/nabíječky.
3	Reproduktor smartphonu	Vysílají zvuk ze smartphonu; vhodné pro držení u ucha.
4	Přední fotoaparát	Používá se pro autoportréty a online videochatování.
5	Dotyková obrazovka	4" kapacitní dotyková obrazovka pro zobrazování dat, obsahu smartphonu a zadávání informací.
6	Tlačítko pro zvýšení a snížení hlasitosti	Zvýší nebo sníží hlasitost telefonu.
7	Tlačítko napájení	Stisknutím zapnete či vypnete obrazovku či vstoupíte do režimu spánku; stisknutím a přidržením smartphone zapnete či vypnete.
8	Fotoaparát	Fotoaparát pro pořizování obrázků s vysokým rozlišením.
9	Blesk	LED blesk pro fotoaparát.

Dobíjení baterie

Před prvním použitím musíte smartphone nabíjet osm hodin. Potom můžete baterii dobíjet podle potřeby.

Připojte kabel adaptéru střídavého proudu do konektoru micro USB ve smartphonu.

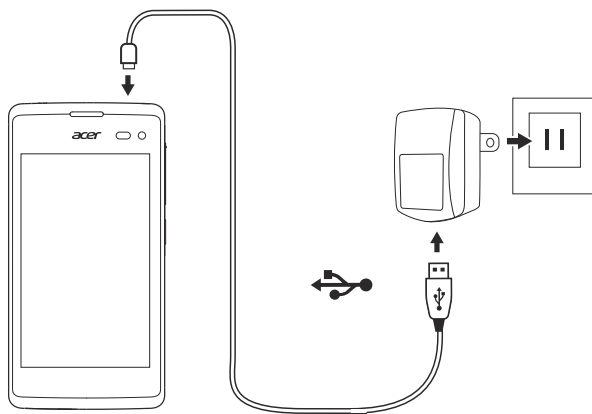

Instalace karty SIM nebo microSD

Pokud chcete plně využívat telefonické možnosti smartphonu, musíte nainstalovat kartu SIM.

Váš nový telefon má více držáků karet SIM; nainstalujte si libovlnou kombinaci karet SIM.

Kromě toho vložením karty microSD do označeného slotu můžete zvýšit paměť zařízení.

1. Vypněte smartphone stisknutím a podržením tlačítka napájení.

2. Vložte nehet do drážky ve spodní straně telefonu a sejměte kryt.



3. Vložte kartu SIM nebo microSD podle obrázku.

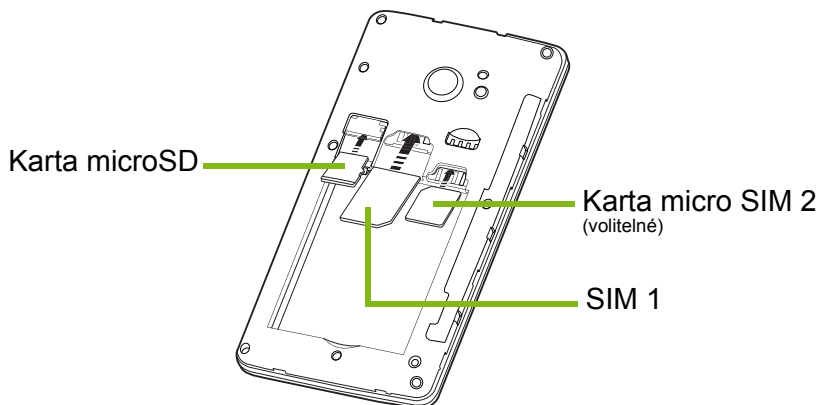

Poznámka: Váš smartphone může mít jeden nebo dva sloty na kartu SIM, podle modelu.

4. Zarovnejte zlaté konektory na baterii s konektory v horní části prostoru baterie a vložte baterii.

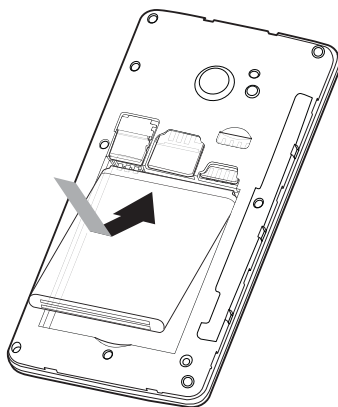

5. Dejte kryt zpět na místo tak, že zarovnáte poutka na krytu do otvorů v smartphonu. Jemně kryt zamáčnete, až zacvakne.

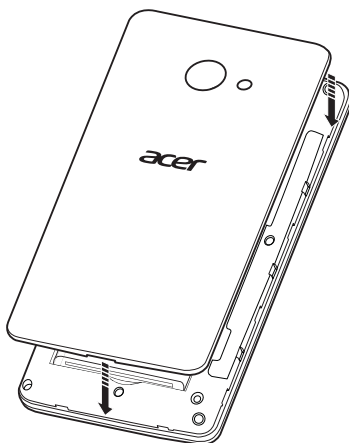

Zámek karty SIM

Smartphone může být vybaven zámkem karty SIM, což znamená, že můžete používat jen kartu SIM dodanou vaším síťovým operátorem.

Pokud chcete zámek karty SIM zrušit, obraťte se na poskytovatele sítě.

POUŽÍVÁNÍ SMARTPHONU

Když zařízení zapnete poprvé

Chcete-li smartphone zapnout poprvé, stiskněte a podržte tlačítko napájení, dokud se nezapne obrazovka. Než bude možné smartphone používat, budete požádáni o konfiguraci několika nastavení.

Postupujte podle pokynů na obrazovce pro provedení nastavení.



Poznámka

Během nastavení budete požádáni o své ID pro Windows. ID pro Windows je nutné pro používání některých funkcí ve smartphonu.

Zadání kódu PIN

Když vložíte kartu SIM poprvé, bude možná nutné zadat kód PIN pomocí numerické klávesnice na obrazovce. V závislosti na nastaveních bude také možná nutné zadat kód PIN pokaždé, když zapnete funkci telefonu.

Aktivace nové karty SIM

Pokud používáte kartu SIM poprvé, může být nutná aktivace. Obratě se na poskytovatele sítě, který vám sdělí, jak to provést.

Používání dotykové obrazovky

Váš smartphone používá dotykovou obrazovku pro výběr položek a zadávání informací. Klepejte na obrazovku pomocí prstu.

Klepnout: Klepněte jednou na obrazovku, když chcete otevřít nějakou položku nebo vybrat nějakou možnost.

Přetáhnout: Podržte prst na obrazovce a přetáhněte jej po obrazovce pro výběr textu a obrázků.

Klepnout a přidržet: Klepněte a přidržte položku pro zobrazení nabídky akcí dostupných pro danou položku. V místní nabídce, která se zobrazí, klepněte na akci, která se má provést.

Posunout: Pro posunutí nahoru nebo dolů po obrazovce jednoduše přetáhněte prst nahoru nebo dolů po obrazovce ve směru posunu.

Uzamčení smartphonu

Pokud nějakou chvíli nebudete smartphonem používat, krátce stiskněte tlačítko napájení pro uzamčení přístupu. Šetří to energii a brání tomu, aby smartphonem nechtěně nevyužíval nějaké služby. Váš smartphonem se automaticky zamkne, pokud není jednu minutu využíván.

Probuzení smartphonu

Pokud je obrazovka vypnutá a smartphonem nereaguje na žádné klepnání na obrazovku ani na tlačítko na předním panelu, je zamčený a v režimu spánku.

Pro probuzení smartphonu stiskněte tlačítko napájení. Pro odemčení smartphonu přejeďte prstem nahoru po obrazovce uzamčení.

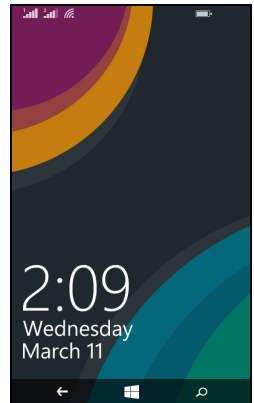

Změna tapety obrazovky uzamčení

Tapetu na obrazovce uzamčení můžete změnit na obrázek podle své volby.

1. Otevřete seznam aplikací a klepněte na položku **Nastavení** > **zamykácí obrazovka** > **zvolit pozadí**.
2. Zvolte zdroj svého nového pozadí: Fotka; Bing; nebo Facebook.
3. Pokud zvolíte položku **fotka**, můžete klepnout na položku **změnit fotku** pro výběr fotky z možnosti **Z fotoaparátu** nebo předinstalovaných **Pozadí**.



Poznámka

Pokud je fotografie větší než je povolená velikost, můžete být vyzváni k jejímu oříznutí. Přesuňte oblast, kterou chcete použít jako tapetu, do pole pro oříznutí a klepněte na položku .

Úvodní obrazovka

První obrazovka, která se zobrazí po spuštění smartphonu, je úvodní obrazovka. Tato obrazovka obsahuje výběr informací v živých dlaždicích, které se aktualizují v reálném čase. Klepněte na dlaždici pro otevření příslušné aplikace nebo centra (**viz část Centra na straně 13** pro další informace).

Na dlaždicích jsou uvedeny věci, jako například kolik máte nových zpráv, zmeškané hovory, vaše fotoalbum a XBOX LIVE.

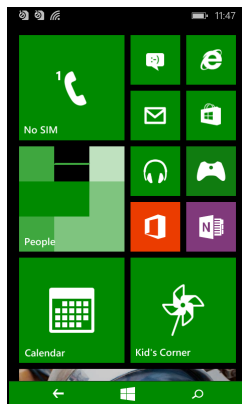

Poznámka

V horní nebo spodní části obrazovky mohou být další dlaždice. Zobrazíte je přesunutím prstu po obrazovce nahoru nebo dolů.

Přesunutím prstu vlevo zobrazíte úplnou nabídku aplikací a nastavení dostupných ve smartphonu.

Změna uspořádání dlaždic na úvodní obrazovce

1. Stiskněte dlaždici a přidržte ji, dokud se nezačne vznášet.
2. Přetáhněte dlaždici na požadované místo; klepněte na dlaždici pro její umístění.



Poznámka

Pozastavte se na horní nebo spodní straně obrazovky pro přesunutí dlaždice na rozšířenou uvítací obrazovku.

Připnutí položek na úvodní obrazovku

Na úvodní obrazovku můžete připnout položky, jako jsou aplikace, soubory či kontakty. U kontaktů připnutým k úvodní obrazovce uvidíte případné aktualizace.

Klepněte a přidržte položku pro otevření nabídky a klepněte na položku **připnout na úvodní obrazovku**.

Odepnutí dlaždice

Klepněte a přidržte dlaždici, kterou chcete odepnout, potom klepněte na ikonu pro odepnutí.

Centra

Pro zjednodušení každodenních úkonů můžete položky uspořádat do *center*. Existují již nějaká předdefinovaná centra, která seskupují položky s podobnými náměty, jako je například centrum *Lidé*. V tomto centru můžete zobrazovat kontakty nebo aktualizace sociálních sítí.

Další předdefinovaná centra obsahují:

- Office
- Obrázky
- Hudba + Videá

Zobrazení aktuálně otevřených aplikací

Klepněte a přidržte tlačítko Zpět pro zobrazení miniatur aplikací, které jsou aktuálně otevřené.

Na otevřenou aplikaci se dostanete klepnutím na ikonu.

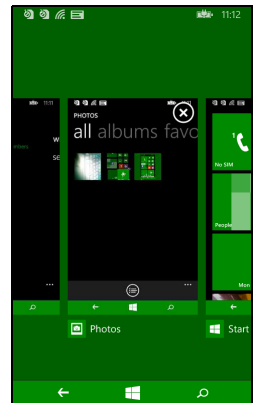

Další nabídky

Mnoho aplikací má další nabídky, které jsou přístupné přesunutím prstu nahoru, když je ve spodní části obrazovky vidět ikona „...“.

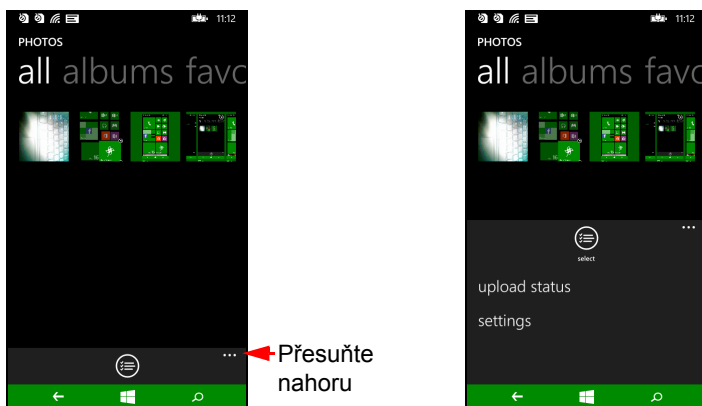

Stavové ikony

Ikony viditelné na stavovém řádku vám poskytují rychlý přehled o stavu smartphonu. Klepněte na horní část obrazovky pro zobrazení stavového řádku. Stavový řádek po několika sekundách zmizí.



Nastavení hlasitosti

Pomocí tlačítek Zvýšit hlasitost nebo Snížit hlasitost na straně smartphonu můžete hlasitost upravit. V horní části obrazovky se zobrazí posuvník hlasitosti, který ukáže nastavenou úroveň. Přesuňte posuvník hlasitosti dolů pro upravení dalších souvisejících nastavení.



Poznámka

Klepněte na ikonu vpravo od posuvníku hlasitosti pro rychlou změnu na vyzvánění nebo vibrace.

Pokud chcete nastavit tichý režim, musíte vibrace vypnout.

Zadávání textu

K dispozici je standardní klávesnice na obrazovce QWERTY umožňující zadávání textu. Klepněte a podržte tlačítko pro výběr alternativních znaků, jako jsou písmena s diakritikou.



Klepněte na tlačítko **&123** pro zobrazení číslic a zvláštních znaků.

Klepnutím na tlačítko **ENG** můžete přepínat mezi více jazyky zadávání. Rozvržení kláves se příslušně změní. Pokud chcete vybrat preferované jazyky, klepněte na položku **Nastavení > klávesnice** a vyberte preferované alternativní jazyky.



Poznámka

Rozvržení klávesnice se změní podle typu vybraného textového pole.

Tlačítko pro výběr jazyka se změní podle vybraného jazyka.

Pokud chcete psát VŠECHNA PÍSMENA VELKÁ, klepněte na tlačítko  a podržte je.

Pokud chcete psát zvláštní znaky, například æ nebo é, klepněte na příslušné písmeno a podržte je pro otevření seznamu dostupných zvláštních znaků.

Prediktivní text

Windows Phone poskytuje zadávání pomocí prediktivního textu. Při zadávání písmen slova se nad klávesnicí zobrazí výběr slov, která navazují na sekvenci zadaných slov nebo se jedná o blízké shody v případě chybného pravopisu. Po každém stisknutí klávesy se seznam slov změní. Pokud je zobrazeno požadované slovo, klepnutím jej vložte do textu.

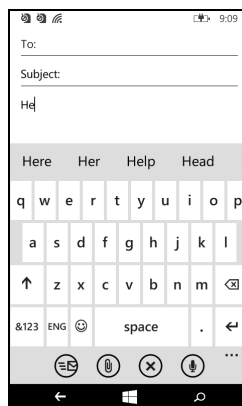

LIDÉ

Centrum *lidé*

Když si ve smartphonu nastavíte e-mailový nebo facebookový účet (**viz část Nastavení e-mailu na straně 28**), jakékoli kontakty uložené pro daný účet budou importovány do smartphonu.

V centru *Lidé* se zobrazí zdroje Windows Live a Facebook vašich přátel, jejich fotografie se zobrazí ve vašem centru *Obrázky* a vaše vlastní zdroje na dlaždici *Já*.

Když klepnete na jméno kontaktu, otevře se jeho stránka *profilu* se zobrazením podrobností kontaktu. Můžete volat, poslat textovou zprávu nebo kontaktu odeslat e-mail.

Přesuňte stránku *profilu* vlevo pro zobrazení *novinek* kontaktu, pokud jste přihlášení ke svému účtu Windows Live a/nebo Facebook a kontakt je také váš přítel ve službě Windows Live a/nebo Facebook.

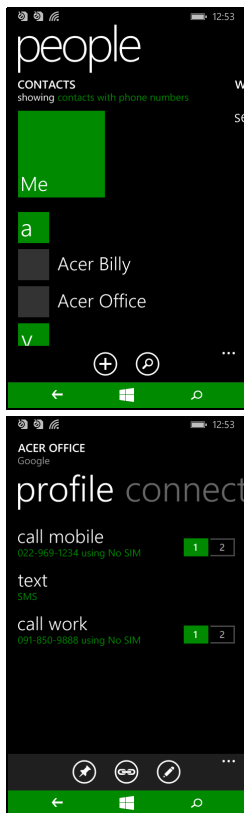



Přidání kontaktu

Otevřete centrum *lidé* na stránce *vše*.

Klepněte na položku  a potom vyberte účet pro nový kontakt:

- Telefon
- <E-mailový účet>

Zadejte informace kontaktu klepnutím na  vedle každého pole.

Po dokončení zadávání informací pro každou kategorii musíte klepnout na  a potom znovu po dokončení zadávání kontaktních informací.

Pokud chcete ke kontaktu přidělit obrázek, klepněte na položku **přidat fotku** a vyberte obrázek z vašich *alb*, nebo klepněte na ikonu fotoaparátu a pořídte fotku kontaktu.

Kontakt lze vytvořit také z již vytočeného nebo přijatého čísla, **viz část Uložení vytočeného čísla do kontaktů na straně 19**.

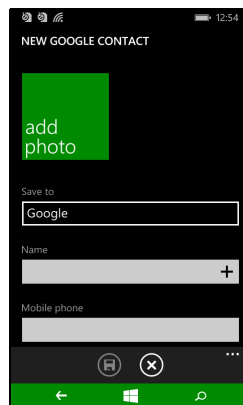

Úprava kontaktu

Pokud chcete kontakt upravit, otevřete stránku *profilu* kontaktu a klepněte na . Tak budete moci provádět změny informací kontaktu.

Spojení kontaktů

Můžete zjistit, že pro jeden kontakt máte více zadání, například jednu položku ze seznamu kontaktů Windows Live, jednu z Facebooku a jednu z Gmailu. Více položek lze spojit tak, abyste všechny tyto položky mohli zobrazit na jedné stránce *profilu*. Klepněte na  ve spodní straně jedné ze stránek *profilu*, potom hledejte další položky kontaktu.

Připnutí kontaktu na úvodní obrazovku

Pokud často voláte jednomu nebo několika kontaktům nebo jim posíláte zprávy, můžete si je připnout na úvodní obrazovku. Otevřete stránku *profilu* kontaktu a klepněte na .

TELEFONOVÁNÍ

Tato kapitola ukazuje, jak je možné telefonovat, a různé dostupné možnosti během hovoru.

Před telefonováním

Před telefonováním zkontrolujte, zda je funkce telefonu zapnutá. Stav telefonu zjistíte na stavovém řádku.



Poznámka

*Většina karet SIM se dodává s kódem PIN přednastaveným od poskytovatele. Pokud jste požádáni o zadání kódu PIN, zadejte jej a pak klepněte na tlačítko **OK**.*

Telefonování

1. Klepněte na položku **Telefon** na úvodní obrazovce.
2. Klepněte na položku ☰ pro otevření numerické klávesnice na obrazovce a zadání čísla, které chcete vytočit.
3. Klepněte na položku **volat**.
4. Pro ukončení hovoru klepněte na **Ukončit**.

Tísňové volání

Tísňové volání můžete uskutečnit i v případě, že ve smartphonu nemáte vloženou kartu SIM nebo je karta SIM zablokována.

1. Zapněte telefon a klepněte na položku **tísňové volání** na obrazovce.
2. Zadejte číslo tísňového volání pro vaši oblast.



Důležité

Pokud jste povolili zamykání obrazovky nebo zámeček karty SIM a zapoměli jste kód odemčení obrazovky nebo kód PIN karty SIM, můžete přesto uskutečnit tísňové volání klepnutím na položku tísňové volání.



Poznámka

Všichni operátoři GSM uznávají číslo 112 jako nouzové číslo. Obvykle se tak spojíte se spojovatelem, který vás spojí s tísňovými službami ve vaší oblasti. V Severní Americe budete po vytočení 112 přeměrováni na 911. Karty SIM mohou být dodány s dalšími nouzovými čísly, podrobnosti vám sdělí váš poskytovatel sítě.

Volání na mezinárodní číslo

Při volání na mezinárodní čísla není nutné před předvolbu země zadávat mezinárodní předvolbu („00“ atd.). Na numerické klávesnici na obrazovce stačí klepnout a přidržet **0+**, dokud se na obrazovce nezobrazí **+**.



Důležité

Sazby za mezinárodní volání se mohou velmi lišit podle toho, do jaké země voláte a jakého máte telefonního operátora. Doporučujeme vám, abyste si zjistili všechny telefonické sazby svého operátora, abyste se vyhnuli nadměrným účtům za telefon. Pokud smartphone používáte v zahraničí, platí poplatky za roaming. Ještě před odjezdem si zjistěte sazby za roaming u svého operátora s ohledem na zemi, do které se chystáte.

Vytočení čísla ze historie volání

Historii volání lze zobrazit klepnutím na dlaždici **Telefon**. Obsahuje nedávno přijaté, volané a zmeškané hovory.

Klepnutím na symbol vedle čísla otevřete *profil* čísla a potom klepněte na položku **volat číslo** nebo klepněte na položku **SMS** pro odeslání SMS na číslo.

Uložení vytočeného čísla do kontaktů

Vytočené číslo můžete uložit do kontaktů pro další použití.

1. Klepněte na dlaždici **Telefon** pro otevření *historie* volání, potom klepněte na číslo, které chcete uložit.
2. Klepněte na  ve spodní části obrazovky. Budete požádáni zvolte *kontakt*, se kterým chcete číslo spojit, nebo můžete vytvořit nový kontakt klepnutím na **+** ve spodní části obrazovky.

3. Zadejte kontaktní informace a klepněte na položku .

Telefonování některému z vašich kontaktů

Můžete zatelefonovat některému z kontaktů klepnutím na dlaždici **Telefon** nebo na dlaždici **Lidé**.

- Na dlaždici **Telefon** klepněte na položku  ve spodní části stránky pro otevření seznamu kontaktů.
- V centru **Lidé** budou vaše kontakty viditelné.

1. Klepněte na kontakt, kterému chcete volat, pro otevření karty kontaktu.
2. Klepněte na číslo, které chcete pro volání použít.

Přijetí nebo odmítnutí hovoru

Pokud máte příchozí hovor, zobrazí se na obrazovce číslo. Pokud máte příchozí hovor od kontaktu, zobrazí se jméno kontaktu a fotografie (je-li k dispozici).

Pokud chcete hovor **přijmout** nebo **odmítnout**, klepněte na příslušné tlačítko.

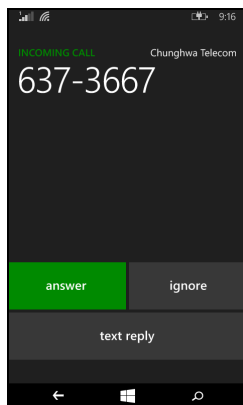

Poznámka

Pokud je smartphone zamčený, musíte prstem přejet přes obrazovku uzamčení, a teprve potom můžete hovor přijmout nebo odmítnout.

Ztlumení vyzvánění

Pokud chcete ztlumit vyzvánění bez odmítnutí hovoru:

- Stiskněte tlačítko pro zvýšení nebo snížení hlasitosti.
- Stiskněte tlačítko napájení.

Ukončení hovoru

Pro ukončení hovoru stiskněte položku **Ukončit** hovor na obrazovce hlasového volání.

Obrazovka hlasového volání

Po vytočení čísla se zobrazí obrazovka hlasového volání, která zobrazí číslo/kontakt, se kterým mluvíte, délku hovoru a dlaždice pro otevření numerické klávesnice na obrazovce, přidržení hovoru, přesměrování zvuku do reproduktoru, ztlumení hovoru nebo přidání dalšího hovoru (viz **Konferenční hovory na straně 22**).

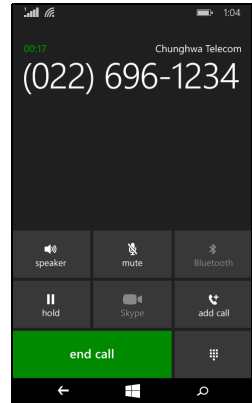

Používání hlasitého odposlechu

Funkce hlasitého odposlechu umožňuje telefonovat, aniž byste smartphone drželi. Tato funkce hands-free je vhodná zejména pro multitasking.

Pro aktivaci hlasitého odposlechu klepněte na položku **hlasitý poslech**. Klepněte znovu na položku **hlasitý poslech** pro zakázání hlasitého odposlechu.

Přístup na numerickou klávesnici na obrazovce

- Pro přístup na numerickou klávesnici na obrazovce během hovoru klepněte na položku ☰.
- Klepněte na ☰ pro zavření numerické klávesnice na obrazovce.

Ztlumení hovoru

Pro ztlumení hovoru klepněte na položku **ztlumit** na obrazovce hlasového volání pro vypnutí mikrofonu (pozadí tlačítka změní barvu

na vámi vybranou barvu zvýraznění na znamení toho, že funkce **ztlumit** je aktivní). Chcete-li mikrofon znovu zapnout, klepněte znovu na položku **ztlumit**.

Přidržení hovoru

Pro přidržení hovoru klepněte na položku **přidržet**. Pro návrat na hovor klepněte znovu na položku **přidržet**.

Konferenční hovory

Pokud máte jeden hovor přidržený a druhý na lince, můžete tyto hovory spojit a vytvořit konferenční hovor.

Po zavedení prvního hovoru klepněte na položku **Přidat hovor** a vytočte druhé číslo. Po připojení obou hovorů klepněte na položku **Sloučit hovory** pro zahájení konferenčního hovoru.



Poznámka

Je možné, že konferenční hovory musíte aktivovat na kartě SIM. Podrobnosti vám sdělí síťový poskytovatel.

Soukromý rozhovor s jedním účastníkem

Během konferenčního hovoru můžete mít soukromý rozhovor s jedním účastníkem. Ostatní lidé vás nemohou slyšet, dokud každého opět nepřipojíte do konferenčního hovoru.

1. Během konferenčního hovoru klepněte na položku **Soukromý hovor**.
2. Klepněte na jméno osoby nebo telefonní číslo, se kterou chcete mít soukromý hovor. Jeho jméno nebo telefonní číslo se zobrazí poblíž horní části obrazovky. Ostatní lidé v konferenčním hovoru váš rozhovor neuslyší.
3. Klepněte na položku **Sloučit hovory** pro opětné připojení ostatních a pokračování v konferenčním hovoru.
4. Klepnutím na položku **Ukončit hovor** ukončete konferenční hovor a zavěste.

ZPRÁVY

Tato kapitola ukazuje, jak nastavit a používat funkce zpráv ve vašem smartphonu.

Ke všem zprávám SMS a MMS je přístup pomocí aplikace **Zprávy**. Aplikace Zprávy automaticky organizuje přijaté a odeslané zprávy do konverzací podle jména kontaktu nebo telefonního čísla.

Pro přístup na aplikaci Zprávy klepněte na dlaždici **Zprávy** na úvodní obrazovce.

Vytvoření nové zprávy

Pomocí smartphonu můžete vytvořit zprávy SMS a MMS.

Klepněte na **+** pro vytvoření nové zprávy.

Zadejte jednoho nebo více příjemců. Příjemce odděluje středníkem:

- Přímo zadejte telefonní číslo.
- Zadejte jméno kontaktu. Při zadávání písmen bude váš smartphone navrhopvat kontakty.
- Klepněte na **+** vpravo od pole příjemce pro otevření vašeho seznamu kontaktů a klepněte na kontakt, kterému chcete odeslat zprávu.

Po zadání příjemce zadejte zprávu do textového pole s názvem **napište zprávu**.

Klepněte na **📎** pro otevření *alb*, abyste mohli připojit obrázek a převést zprávu na zprávu MMS.

- Klepněte na ikonu *fotoaparát* pro otevření fotoaparátu a pořízení fotografie.

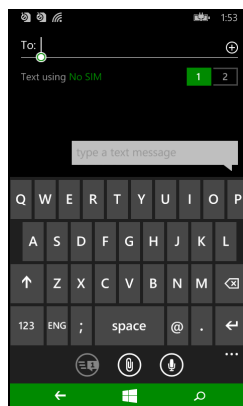

Klepněte na  pro odeslání zprávy.



Poznámka

Zprávy SMS mohou být dlouhé až 160 znaků. Pokud je vaše zpráva delší než 160 znaků, bude odeslána jako více spojených zpráv. Většina telefonů automaticky slučuje spojené zprávy tak, aby příjemce dostal jednu dlouhou zprávu, nicméně některé starší telefony tuto možnost nemají.

Odpověď na zprávu

Když přijde nová textová zpráva, smartphone přehraje zvuk.

Na stavovém řádku se krátce zobrazí shrnutí zprávy a informace o odesílateli.

Klepněte na položku **Zprávy** na úvodní obrazovce pro otevření seznamu zpráv.

Pokud chcete odpovědět na zprávu SMS nebo MMS, otevřete zprávu ze seznamu zpráv a zadejte text do textového pole s označením **napište textovou zprávu**.

Zprávy MMS

Zprávy MMS jsou podobné textovým zprávám, ale umožňují také připojení multimediálních souborů, jako jsou obrázky a zvukové nebo video klipy. Každá zpráva MMS může mít velikost maximálně 300 kB.



Poznámka

Váš smartphone může přijímat zprávy MMS s přílohou v podobě obrázku, videa nebo zvuku, nicméně připojit lze pouze obrázek ke zprávě MMS při odeslání.

Než je možné odesílat zprávy MMS, je nutné si vytvořit profil MMS. Za normálních okolností smartphone pro vás vytvoří profil na základě informací získaných od vašeho operátora.

Příjem zpráv MMS

Když přijde nová zpráva MMS, zobrazí se v horní části obrazovky ikona zprávy a zobrazí se oznamovací zpráva.

1. Otevřete aplikaci Zprávy pro zobrazení souhrnu zprávy.
2. Klepnutím na **Stáhnout** stáhněte obsah zprávy.



Důležité

Stažení obsahu zprávy vám může být účtováno, zejména pokud využíváte roaming. V případě dotazů se obraťte na svého operátora.



Poznámka

Stahování může trvat dlouho v závislosti na kvalitě připojení. Pokud odpovíte nebo otevřete jinou aplikaci, stahování se zastaví.

3. Klepnutím na zprávu zobrazíte její obsah.
4. Pokud chcete odpovědět na zprávu, zadejte text do textového pole **napište textovou zprávu** a klepněte na . Odpovědi s prostým textem budou odeslány jako zprávy SMS. Pokud chcete připojit soubor, klepněte na pro přiložení souboru, jak je to popsáno v části **Vytvoření nové zprávy na straně 23**.

Diktování zpráv

Váš smartphone vám umožňuje diktovat obsah zprávy.

1. Zadejte příjemce, jak je to popsáno v části **Vytvoření nové zprávy na straně 23**.
2. Klepněte na a vyřkněte svou zprávu. Smartphone pomocí technologie pro rozpoznávání hlasu převede mluvená slova na text.
3. Zkontrolujte text a klepněte na pro odeslání zprávy.



Poznámka

Na technologii pro rozpoznávání hlasu má vliv přízvuk a osobní řečové návyky. Před odesláním zprávy je důležité text pečlivě zkontrolovat, aby nedošlo k nedorozumění a rozpakům.

Nastavení zpráv

V aplikaci *Zprávy* lze upravit některá nastavení. Klepněte na dlaždici **Zprávy** a potom přejeďte přes ikonu „...“ nahoru; klepněte na položku **Nastavení**.

Zde můžete povolit nebo zakázat *potvrzení o doručení SMS* nebo *Skupinová MMS* klepnutím na příslušný posuvník.

Skupinová MMS

Tím se automaticky seskupí textové zprávy od odesílatele.

Tísňové zprávy

Příjem tísňových zpráv, kterým se také říká *Výstrahy „AMBER“*, můžete povolit nebo zakázat. Výchozí nastavení je příjem **všech výstrah**.

ČINNOSTI ONLINE

Procházení internetu

Pro procházení na internetu pomocí smartphonu musíte být připojeni k datové nebo bezdrátové síti.

Používání prohlížeče

Pro zahájení procházení klepněte na dlaždici **Internet Explorer** na úvodní obrazovce. Chcete-li otevřít novou webovou stránku, klepněte na pole pro adresu ve spodní části stránky. Pomocí klávesnice zadejte adresu a klepněte na → .

Pro zobrazení historie procházení, záložek nebo často navštěvovaných stránek přešuněte nahoru nabídku pomocí ikony „...“ vedle pole pro adresu.

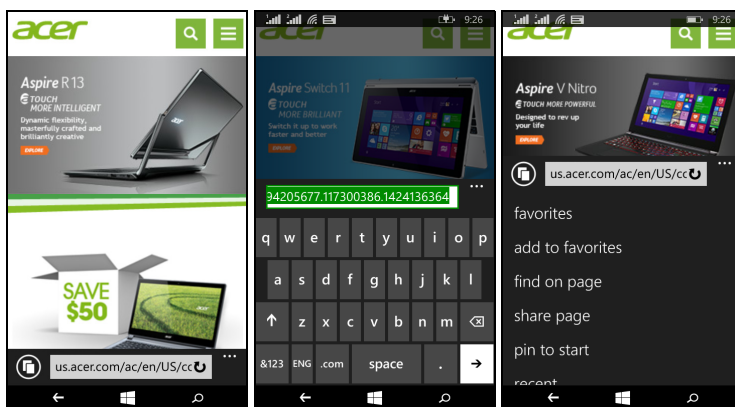

Otevřít je možné více stran. Když je otevřená stránka, klepněte na ikonu, která je vlevo od pole pro adresu. Zobrazí se miniatury všech otevřených karet. Klepněte na ⊕ pro otevření nové záložky.

Pro přiblížení nebo oddálení stránek proveďte gesto stažení.

Klepněte a podržte položku na stránce pro otevření kontextové nabídky, v níž jsou uvedeny dostupné možnosti pro danou položku.

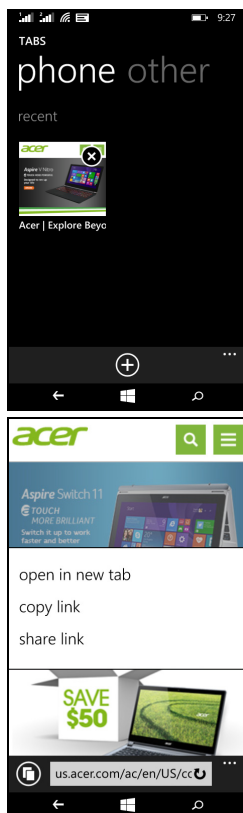

Nastavení e-mailu

Smartphone umožňuje přístup na váš e-mail. Většinu oblíbených ISP je možné nastavit v několika snadných krocích. Pro zahájení klepněte na položku **E-mail** na úvodní obrazovce.

Vyberte poskytovatele e-mailové služby a klepněte na položku **přihlásit se**. Zadejte vaši e-mailovou adresu a heslo. Pokud váš poskytovatel e-mailu není v seznamu uveden, klepněte na položku **rozšířené nastavení** a zadejte svou e-mailovou adresu, heslo a další požadované informace. Klepněte na položku **Další** pro dokončení procesu nastavení.



Windows Store



Poznámka

Windows Store nemusí být ve všech zemích a regionech k dispozici. Než můžete použít Windows Store, musíte si nastavit ID pro Windows a mít je aktivní ve smartphonu. Při prvním použití Windows Store budete vyzváni k nastavení účtu nebo k přihlášení se.

Pro zahájení klepněte na dlaždici *Store* na úvodní obrazovce. Zde můžete získat celou řadu doplňkových programů a aplikací pro vylepšení funkčnosti smartphonu.

Procházet můžete podle kategorie nebo klepnout na ikonu hledání a vyhledat si konkrétní aplikaci.

Po výběru aplikace klepněte na tlačítko **Vyzkoušet**, **Koupit** nebo **Instalovat** pro stažení a nainstalování aplikace.

Mapy a navigace



Poznámka

Mapy nemají informace o všech místech.

Můžete získat snadno sledovatelnou trasu pomocí aplikace *Mapy Bing*, podívat se na dopravní podmínky v reálném čase a navigovat pomocí mluvených podrobných pokynů v aplikaci *Navigace*, podívat se, kde jsou vaši přátelé a místa zájmu a místní podniky.

Klepněte na položku **Mapy** v seznamu aplikací.



Používání mapy

Klepněte na ikonu Mapy v seznamu aplikací. Přetáhněte mapu prstem na požadované místo.

Pro přiblížení nebo oddálení proveďte gesto stažení nebo dvojitém klepnutím na umístění na mapě a zvětšete dané umístění.



Poznámka

U všech míst nejsou k dispozici všechny úrovně přiblížení.

POUŽITÍ FOTOAPARÁTU

Váš smartphone má dva digitální fotoaparáty – jeden na přední a druhý na zadní straně. V tomto oddílu se dozvíte všechny kroky při pořizování fotografií a videí pomocí vašeho smartphonu.

Chcete-li kameru aktivovat, otevřete seznam aplikací a klepněte na položku **Fotoaparát**.

Ikony a nastavení fotoaparátu

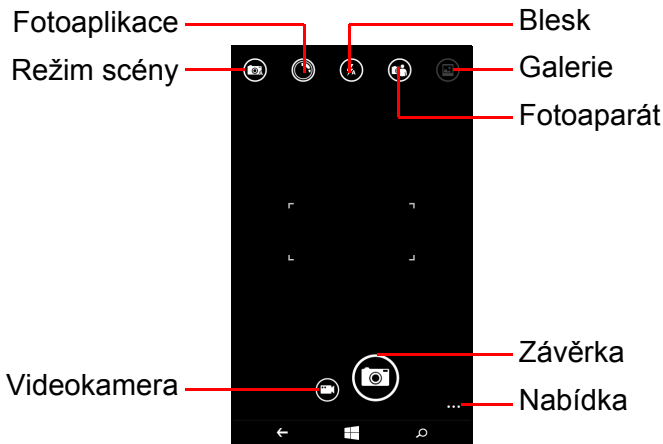

V okně fotoaparátu vám ikony přes horní stranu obrazovky umožňují vybrat si režim scény, použít efekty prostřednictvím *fotoaplikací*, zapínat a vypínat blesk, přepínat mezi předním a zadním fotoaparátem a otevřít galerii pro zobrazení pořízených fotografií.

Ikony ve spodní části obrazovky vám umožňují pořídit obrázek, změnit funkci kamery a otevřít nabídku možností.

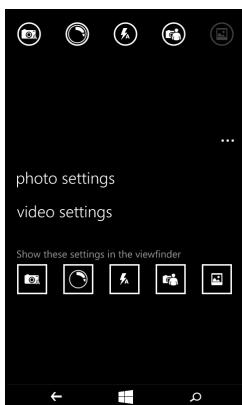

Když máte v galerii otevřenou fotografii, zobrazí se nabídka ve spodní části obrazovky, která poskytuje možnosti pro:

- **sdílet...** obrázek prostřednictvím aplikace *Facebook*, *Zprávy* nebo *OneNote*.
- upravit fotografii.
- odstranit fotografii.
- přidat fotografii do vašich oblíbených.

Nastavení fotografie

Klepněte na ikonu *nastavení* v pravém dolním rohu obrazovky pro otevření nabídky nastavení fotografie. Zde můžete změnit nastavení podle vašich potřeb.

- **Blesk:** Zapnutí nebo vypnutí blesku.
- **Klepněte na fotografii:** Zapnutí nebo vypnutí funkce. Pokud je funkce *zapnutá*, můžete klepnutím kamkoli na obrazovku okamžitě pořídit fotografii. Pokud je funkce *vypnutá*, klepněte kamkoli na obrazovku pro zaostření na danou část obrazovky; pro pořízení fotografie budete muset klepnout na ikonu *Závěrka*.
- **Rozlišení:** Nastavte rozlišení fotografií, které pořizujete.
- **Režim scény:** Změňte nastavení pro zajištění toho, aby fotoaparát pořizoval ty nejlepší fotografie pro aktuální scénu.

- **ISO:** Nastavte úroveň ISO.
- **Kompenzace expozice:** Zvolte, zda chcete fotoaparát podexponovat nebo přeexponovat.
- **Vyvážení bílé:** Upravte vyvážení bílé, abyste získali co nejlepší barevnou reprodukci pro různá světelná prostředí.
- **Efekt:** Použijte efekt pro změnu fotografie.

Nastavení videa

Klepněte na ikonu *nastavení* v pravém dolním rohu obrazovky pro otevření nabídky nastavení videa. Zde můžete změnit nastavení podle vašich potřeb.

- **Dioda pro video:** Při pořizování videa zapínejte nebo vypínejte LED světlo.
- **Rozlišení:** Nastavte rozlišení videí, které pořizujete.

Fotografování

1. Ujistěte se, že jste upravili parametry popsané výše.
2. Vytvořte kompozici se svým objektem a smartphone pevně uchopte.
3. Pro pořízení fotografie klepněte na ikonu *Závěrka*.

Pořízení videa

Zapněte režim kamery klepnutím na ikonu *Kamera*.

1. Ujistěte se, že jste upravili parametry popsané výše.
2. Vytvořte kompozici se svým objektem a smartphone pevně uchopte.
3. Zahajte záznam klepnutím na ikonu *Zaznamenat*.

Sledování fotografií a videí

Po pořízení je fotografie nebo video automaticky uloženo.

Po pořízení můžete fotografii nebo video zobrazit klepnutím na dlaždici **Fotografie** na úvodní obrazovce. Procházejte sbírkami pro nalezení požadované položky. Klepnutím na miniaturu zobrazíte soubor.

PŘÍSLUŠENSTVÍ A TIPY

Tato kapitola ukazuje, jak používat příslušenství s vaším smartphonem a také obsahuje užitečné tipy pro používání smartphonu.

Používání sluchátek

Smartphone je dodáván se sluchátky se zabudovaným mikrofonom pro handsfree telefonování.

Pokud chcete použít sluchátka, zapojte je do 3,5 mm konektoru sluchátek smartphonu.

Když jsou sluchátka zapojena, je veškerý zvuk směřován do sluchátek, a reproduktory jsou vypnuté.

- Chcete-li přijmout příchozí hovor, stiskněte tlačítko na mikrofonu.
- Hlasitost upravte pomocí tlačítek zvýšení/snížení hlasitosti na smartphonu.
- Opětným stisknutím tlačítka na mikrofonu hovor ukončíte.

Použit lze také sluchátka Bluetooth pro telefonování a příjem hovorů.

Sdílení internetového připojení

Váš smartphone podporuje sdílení vašeho internetového připojení s až pěti klienty nebo počítači. Nastavit je možné jméno připojení a volitelné heslo pro zabezpečení (pomocí WPA2).

Klepněte na položky **Nastavení** > **Sdílení Internetu**, potom klepněte na posuvník vedle položky **Sílení**.



Zobrazí se heslo a název přístupového bodu pro smartphone (AP SSID, které budou ostatní zařízení používat pro připojení).



Poznámka

Sdílení internetu a Wi-Fi se vzájemně vylučují. Pokud máte povoleno připojení Wi-Fi a zapnete sdílení Internetu a připojení Wi-Fi bude odstraněno.



Důležité

Někteří poskytovatelé a země nepovolují používání smartphonu jako modemu přes celulární síť. Předtím, než se o to pokusíte, si to ověřte u svého poskytovatele.

PŘÍLOHA

Časté otázky a odstraňování potíží

Tento oddíl obsahuje časté otázky, které mohou vyvstat při používání smartphonu, a podává snadné odpovědi na tyto otázky a řešení.

Aspekt	Otázka	Návrhů
Zvuk	Proč ze zařízení nevychází žádný zvuk?	Pokud jsou do zařízení připojena sluchátka, reproduktor se automaticky vypne. Odpojte sluchátka. Zkontrolujte, zda hlasitost zařízení není ztlumena. Zkontrolujte, zda hlasitost zařízení není nastavena na nejnižší.
Multimediální soubory	Proč nemohu zobrazit soubory s obrázky?	Je možné, že se pokoušíte zobrazit formát obrázku, který není podporován. Viz část Multimédia na straně 43.
	Proč nemohu zobrazit videosoubory?	Je možné, že se pokoušíte zobrazit video, které není podporováno. Viz část Multimédia na straně 43.
	Proč nemohu přehrát hudební soubory?	Je možné, že se pokoušíte přehrát soubor, který není podporován. Viz část Multimédia na straně 43.
Informace o systému a výkon	Jak mohu zjistit verzi OS v zařízení?	Klepněte na položky Nastavení > Informace o zařízení pro zjištění verze OS (číslo sestavení) a dalších hardwarových a softwarových informací.
Napájení	Nepodařilo se mi zařízení zapnout.	Je možné, že je vybitá baterie. Zařízení dobijte. Viz část Dobíjení baterie na straně 6 pro další informace.

Aspekt	Otázka	Návrhů
Interní úložiště	Dostupné interní úložiště mého zařízení je plné nebo téměř plné.	Odinstalujte aplikace pro zvětšení dostupného úložiště.
Teplo	Při nabíjení nebo při dlouhém telefonování se telefon zahřívá.	Je normální, že se telefon během nabíjení zahřívá. Po nabití se opět vrátí na normální teplotu. Je také normální, když se telefon zahřeje při dlouhodobém používání, například při sledování videa nebo dlouhém telefonování.

Další zdroje pomoci

Informace	Zdroj ...
Aktuální informace o vašem smartphonu	www.acer.com mobile.acer.com
Dotazy servisního charakteru	www.acer.com/support

VAROVÁNÍ A BEZPEČNOSTNÍ POKYNY

- Nepoužívejte tento produkt v blízkosti vody.
- Nedávejte tento produkt na nestabilní vozík, stojan či stolek. Hrozí nebezpečí pádu a vážného poškození výrobku.
- Větrací štěrby a otvory zajišťují spolehlivý provoz výrobku a chrání jej před přehřátím. Tyto otvory nesmí být nijak blokovány nebo zakryty. Otvory byste nikdy neměli zablokovat tak, že byste produkt umístili na postel, pohovku, koberec nebo jiný podobný povrch. Je zakázáno umísťovat tento výrobek do blízkosti radiátoru, nad radiátor nebo článek topení nebo do omezeného prostoru bez dostatečného větrání.
- Nikdy nezasunujte žádné předměty do otvorů v plášti výrobku, protože by se mohly dotknout míst pod vysokým napětím nebo by mohly způsobit zkrat a následně požár nebo úraz elektrickým proudem. Zabraňte potřísnění výrobku jakoukoli tekutinou.
- Abyste zabránili poškození vnitřních součástí a předešli vytečení baterie, nepokládejte výrobek na vibrující povrch.
- Výrobek nepoužívejte při sportu, cvičení ani v žádném jiném prostředí s vibracemi, protože by mohlo dojít ke zkratu nebo poškození a dokonce k riziku exploze baterie.

Ochrana sluchu

Dodržujte tyto pokyny, abyste chránili svůj sluch.

- Zvyšujte postupně hlasitost, dokud nebude poslech jasný a pohodlný.
- Nezvyšujte úroveň hlasitosti poté, co si uši přivyknou.
- Neposlouchejte hudbu s vysokou hlasitostí po dlouhou dobu.
- Nezvyšujte úroveň hlasitosti kvůli potlačení hlučného okolí.
- Snižte hlasitost, pokud neslyšíte, jak lidé v blízkosti mluví.

Další bezpečnostní informace

Zařízení a jeho příslušenství může obsahovat malé součásti. Uchovávejte je mimo dosah dětí.

Provozní prostředí



Důležité

Při používání smartphonu za následujících podmínek z bezpečnostních důvodů vypněte všechna bezdrátová a rádiová zařízení. K těmto zařízením patří (nikoli však výhradně): bezdrátová síť LAN (WLAN), Bluetooth a celulární služby.

Řiďte se všemi zvláštními předpisy platnými v dané oblasti a vždy zařízení vypněte, je-li jeho používání zakázáno nebo může-li způsobit rušení či ohrožení. Používejte zařízení jen v normálních provozních polohách. K úspěšnému přenosu datových souborů a zpráv toto zařízení vyžaduje připojení k síti v dobré kvalitě. V některých případech může být přenos datových souborů a zpráv opožděn, dokud takové připojení nebude k dispozici. Dokud nebude přenos dokončen, dbejte, aby byl zachován výše uvedený odstup. Některé části zařízení jsou magnetické. K zařízení mohou být přitahovány kovové materiály a osoby s naslouchátky by zařízení neměly držet u ucha s naslouchátkem. Neumisťujte do blízkosti zařízení kreditní karty ani jiná magnetická paměťová média, protože by mohlo dojít k vymazání uložených informací.

Lékařská zařízení

Při používání jakéhokoli rádiového zařízení včetně bezdrátových telefonů může docházet k rušení funkcí nedostatečně chráněných lékařských zařízení. Chcete-li zjistit, zda je lékařské zařízení dostatečně stíněno před vnějším vysokofrekvenčním zářením, nebo máte-li jakékoli dotazy, obraťte se na lékaře nebo výrobce lékařského zařízení. Ve zdravotních střediscích, kde jsou vyvěšeny příslušné pokyny, zařízení vypněte. V nemocnicích a zdravotních střediscích může být používáno zařízení, které je citlivé na vnější vysokofrekvenční přenosy.

Kardiostimulátory. Výrobci kardiostimulátorů doporučují udržovat mezi bezdrátovými zařízeními a kardiostimulátorem minimální vzdálenost 15,3 cm, aby nedocházelo k případnému rušení kardiostimulátoru. Tato doporučení jsou v souladu s nezávislými výzkumy a doporučeními programu Wireless Technology Research. Osoby s kardiostimulátory by měly dodržovat následující pokyny:

- Vždy udržujte zařízení ve vzdálenosti minimálně 15,3 cm od kardiostimulátoru.
- Je-li zařízení zapnuto, nenoste je v blízkosti kardiostimulátoru. Pokud se domníváte, že dochází k rušení, vypněte zařízení a přesuňte je do větší vzdálenosti.

Naslouchátka. Některá digitální bezdrátová zařízení mohou způsobovat rušení některých naslouchátek. Dojde-li k rušení, obraťte se na poskytovatele služeb.

Vozidla

Vysokofrekvenční signály mohou mít vliv na nesprávně nainstalované nebo nedostatečně stíněné elektronické systémy v motorových vozidlech, jako například elektronické systémy vstřikování paliva, elektronické protiskluzové (antiblokové) brzdové systémy, elektronické systémy řízení rychlosti a systémy airbagů. Další informace vám poskytne výrobce vozidla či přidaného zařízení nebo jeho zástupce. Servis zařízení nebo instalaci zařízení do vozidla by měl provádět jen kvalifikovaný pracovník. Nesprávná instalace nebo servis mohou být nebezpečné a mohou způsobit neplatnost záruky na zařízení. Pravidelně kontrolujte, zda je veškeré bezdrátové zařízení ve vozidle řádně namontováno a funkční. Ve stejném prostoru se zařízením, jeho částmi nebo doplňky neukládejte ani nepřenášejte hořlavé kapaliny, plyny nebo výbušné materiály. V případě vozidel vybavených airbagem pamatujte, že airbasy se nafukují velkou silou. Do oblasti nad airbagem ani do prostoru expanze airbagu neumísťujte žádné předměty včetně nainstalovaných či přenosných bezdrátových zařízení. Je-li bezdrátové zařízení ve vozidle nesprávně nainstalováno, může při nafouknutí airbagu dojít k vážnému zranění. Používání zařízení v letadle je zakázáno. Před nástupem na palubu letadla zařízení vypněte. Používání bezdrátových zařízení v letadle může ohrožovat provoz letadla, rušit bezdrátovou telefonní síť a může být protizákonné.

Potenciálně výbušná prostředí

Vypněte zařízení v místě s potenciálně výbušnou atmosférou a dodržujte všechny symboly a pokyny. Potenciálně výbušné atmosféry zahrnují oblasti, kde byste normálně obdrželi pokyn vypnout motor vašeho motorového vozidla. Jiskry mohou v takovém prostředí způsobit výbuch nebo požár, což může mít za následek ublížení na zdraví nebo dokonce smrt. Přenosný počítač vypněte v blízkosti čerpacích stojanů u benzínových stanic. Dodržujte omezení pro použití rádiového vybavení v palivových skladech, skladovacích a distribučních centrech, chemických závodech nebo tam, kde probíhá otryskávání. Oblasti s potenciálně výbušným prostředím jsou často, ale ne vždy, zřetelně označeny. Patří sem například podpalubí na lodích, transferové oblasti pro chemikálie nebo skladovací zařízení, vozidla používající zkapalnělý plyn (LPG, například propan nebo butan) a místa, kde vzduch obsahuje chemikálie nebo částice, například obilí, prach nebo kovový prášek.

Dodržujte případná omezení. Zařízení nepoužívejte na místech, kde probíhají exploze.

Tísňová volání



Důležité

Bezdrátové produkty včetně tohoto zařízení pracují s využitím rádiových signálů, bezdrátových sítí, pozemních sítí a uživatelsky programovaných funkcí. Vzhledem k tomu není možné zaručit spojení za všech okolností. Nikdy byste se neměli spoléhat výhradně na jakékoli bezdrátové zařízení v případě životně důležité komunikace, jako jsou nehody vyžadující lékařskou pomoc.

Pokud využíváte určité funkce, musíte nejprve tyto funkce vypnout a teprve potom můžete provést tísňové volání. Další informace najdete v této příručce nebo vám je sdělí poskytovatel služby.

Při tísňovém volání co nejpřesněji uveďte všechny nezbytné informace. Vaše bezdrátové zařízení může být jediným komunikačním prostředkem u nehody. Hovor neukončujte, dokud k tomu nedostanete svolení.

Péče o váš smartphone

1. **Dávejte** pozor na to, aby se nepoškrábala obrazovka smartphonu. Udržujte obrazovku čistou. Při práci se smartphonem používejte prst nebo nehet. Na povrchu obrazovky nikdy nepoužívejte pero ani tužku ani jiný ostrý předmět.
2. **Nevystavujte** smartphone dešti nebo vlhku. Nedovolte, aby se do obvodů dostala voda tlačítka na předním panelu nebo sloty pro rozšíření. Obecně se smartphonem zacházejte stejně, jak byste zacházeli s mobilním telefonem nebo jiným malým elektronickým zařízením.
3. **Dávejte pozor**, abyste smartphone nepustili nebo abyste jej nevystavili silným nárazům. Smartphone nedávejte do zadní kapsy.
4. **Nevystavujte** smartphone extrémním teplotám. Nenechávejte smartphone například na palubní desce automobilu, když je horko nebo když jsou teploty bod bodem mrazu. Uchovávejte jej také mimo dosah topidel a jiných zdrojů tepla.
5. **Nepoužívejte** ani neskladujte smartphone na prašném, vlhkém nebo mokřém místě.
6. Při čištění smartphonu **používejte** měkký, vlhký hadřík. Pokud se povrch obrazovky ušpiní, vyčistěte jej měkkým hadříkem navlhčeným v naředěném roztoku na čištění oken.
7. Na obrazovku **netlačte** silou, mohla by prasknout.

Specifikace



Poznámka

Specifikace se mohou lišit podle regionu a konfigurace.

Výkon

- Procesor 1,2 GHz s dvojitým jádrem
- Systémová paměť:
 - 512 MB nebo 1 GB of RAM (podle modelu)
 - 4 GB nebo 8 GB ROM (podle modelu)
- Operační systém Windows 8.1*

* Informace o aktualizovaném operačním systému najdete na adrese www.acer.com.

Displej

- 4" TFT LCD, kapacitní dotyková obrazovka
- Rozlišení 800 x 480

Multimédia

Podporované formáty:

Typ	Formáty
Obrázek	JPEG, GIF, PNG, BMP
Přehrávání zvuku	MP3, AMR, AAC LC, AAC+, eAAC+, Vorbis, FLAC, MIDI, WAVE
Vyzváněcí tón	MP3, AMR, AAC LC, AAC+, eAAC+, Vorbis, FLAC, MIDI, WAVE
Záznam videa	H.263, H.264, MPEG4
Přehrávání videa	H.263, H.264, MPEG4, VP8

Konektor USB

- Konektor micro USB
- USB klient
- Vstupní napájení DC (5 V, 0,5 A)

Konektivita

- Bluetooth 4.0
- IEEE 802.11b/g/n
- GSM 850 / 900 / 1800 / 1900 MHz
- HSPA / WCDMA*
 - SKU 1: 900 MHz (B8) / 2100 MHz (B1)
 - SKU 2: 850 MHz (B5) / 1900 MHz (B2)
 - SKU 3: 850 MHz (B5) / 1700 MHz (B4 - AWS)
- HSPA+ / GPRS / EDGE
- GPS

* Frekvence závisí na modelu.

Fotoaparát

- 5 MP zadní kamera
 - Automatické ostření
 - LED blesk
- 2 MP přední kamera
 - Pevné zaostření

Rozšíření

- Patice pro paměťovou kartu microSD (až 32 GB)

Baterie

- 1300 mAh lithium-iontová baterie (může ji vyměnit uživatel)



Poznámka

Délka provozu baterie závisí na spotřebě, která vychází z využívání prostředků systému. Například neustálé využívání podsvícení nebo používání energeticky náročných aplikací zkrátí životnost baterie mezi nabitími.

Rozměry

Výška	124,9 mm
Šířka	64,6 mm
Tloušťka	9,57 mm
Hmotnost	120 g (s baterií)

LICENČNÍ SMLOUVA S KONCOVÝM UŽIVATELEM

DŮLEŽITÉ – ČTĚTE POZORNĚ: TATO LICENČNÍ SMLOUVA S KONCOVÝM UŽIVATELEM („SMLOUVA“) JE PRÁVNÍ SMLOUVOU MEZI VÁMI (JAKO FYZICKOU NEBO PRÁVNICKOU OSOBOU) A SPOLEČNOSTÍ ACER INC. VČETNĚ JEJICH PŘIDRUŽENÝCH SPOLEČNOSTÍ („ACER“) OHLEDNĚ SOFTWARE (AŽ JIŽ JEJ POSKYTUJE SPOLEČNOST ACER NEBO JEJÍ POSKYTOVATELÉ LICENCE ČI DODAVATELÉ), KTERÝ JE DODÁN S TOUTO SMLOUVOU, VČETNĚ JAKÝCHKOLI SOUVISEJÍCÍCH MÉDIÍ, TIŠTĚNÝCH MATERIÁLŮ A SOUVISEJÍCÍ UŽIVATELSKÉ ELEKTRONICKÉ DOKUMENTACE, KTERÉ MOHOU NĚST OZNAČENÍ „ACER“ („SOFTWARE“). SMLOUVY TÝKAJÍCÍ SE JAKÉHOKOLI JINÉHO PRODUKTU NEBO NÁMĚTU NEJSOU ZAMÝŠLENÉ ANI PŘEDPOKLÁDANÉ. INSTALACÍ DODANÉHO SOFTWARE NEBO JEHO ČÁSTI VYJADŘUJETE SOUHLAS S TÍM, ŽE JSTE VÁZÁNÍ PODMÍNKAMI TĚTO SMLOUVY. JESTLIŽE SE VŠEMI PODMÍNKAMI TĚTO SMLOUVY NESOUHLASITE, NEPOKRAČUJTE V PROCESU INSTALACE A OKAMŽITĚ ODSTRÁŇTE JAKÉKOLI PŘÍPADNĚ NAINSTALOVANÉ SOUBORY DODANÉHO SOFTWARE Z VAŠEHO TELEFONU.

POKUD NEMÁTE PLATNOU LICENCOVANOU KOPII PŘÍSLUŠNÉHO SOFTWARE, NEJSTE OPRÁVNĚNI INSTALOVAT, KOPÍROVAT ANI JINAK TENTO SOFTWARE POUŽÍVAT A NEMÁTE V RÁMCÍ TĚTO SMLOUVY ŽÁDNÁ PRÁVA.

Software je chráněn americkými a mezinárodními autorskými právy a smlouvami a dalšími zákony a smlouvami o duševním vlastnictví. Software je poskytován na základě licence, nikoli prodáván.

UDĚLENÍ LICENCE

Společnost Acer vám uděluje následující neexkluzivní a nepřenosná práva s ohledem na Software. V rámci této Smlouvy můžete:

1. Nainstalovat a používat Software pouze na jednom vyhrazeném telefonu. Pro každý telefon, na němž se bude Software používat, je nutná samostatná licence;
2. Vytvořit si jednu kopii Softwaru pro účely zálohování nebo archivace
3. Vytvořit si jednu vytištěnou kopii elektronických dokumentů zahrnutých v Softwaru, pokud dokumenty obdržíte elektronicky.

OMEZENÍ

Je ZAKÁZÁNO:

1. Používat nebo kopírovat Software v rozporu s touto Smlouvou;
2. Pronajmout Software nebo poskytnout jej na leasing jakékoli třetí straně;
3. Upravit, uzpůsobit nebo přeměnit Software jako celek nebo jeho část;
4. Provádět zpětnou analýzu softwaru, jeho dekompilaci, převod ze strojového kódu nebo ze Softwaru vytvářet sekundární produkty;
5. Slučovat Software jakýmkoli jiným programem nebo upravovat Software s výjimkou osobního použití; a
6. Poskytovat podlicence Softwaru nebo jej jinak poskytovat třetím stranám, kromě situace, kdy po písemném oznámení společnosti Acer můžete převést Software jako celek třetí straně, pokud si neoponecháte žádné kopie Softwaru a tato třetí strana přijímá podmínky této Smlouvy.
7. Převádět svá práva v rámci této Smlouvy na žádné třetí strany.

8. Exportovat Software za porušení platných vývozních zákonů a právních předpisů nebo (i) prodávat, vyvážet, reexportovat, přemísťovat, odvádět, sdělovat technická data nebo odevzdat jakýkoli Software kterékoli zakázané osobě, subjektu nebo cílovému místu, mezi něž patří mimo jiné Kuba, Írán, Severní Korea, Súdán a Sýrie; nebo (ii) používat jakýkoli Software pro jakékoli využití zakázané zákony či právními předpisy Spojených států.

SLUŽBY PODPORY

Společnost Acer není povinná poskytovat pro Software technickou ani jinou podporu.

ACER LIVE UPDATE

Některé programy obsahují prvky, které umožňují využití služby Acer Live Update. Tato služba umožňuje automatické stahování a instalaci aktualizací pro takové programy do vašeho telefonu. Instalací softwaru vyjadřujete souhlas s tím, že společnost Acer (nebo její poskytovatelé licencí) mohou automaticky kontrolovat verzi takového softwaru, který používáte v telefonu, a může poskytnout aktualizace softwaru, které lze automaticky stáhnout do telefonu.

VLASTNICTVÍ A AUTORSKÁ PRÁVA

Vlastnický nárok, vlastnická práva a práva duševního vlastnictví na Software a všechny příslušné kopie náleží stále společnosti Acer nebo poskytovatelům licence či dodavatelům společnosti Acer (podle situace). V Softwaru nemáte ani nezískáte žádný vlastnický zájem (to se týká i úprav nebo kopií, které si pro sebe vyrobíte) ani jiné související práva duševního vlastnictví. Vlastnický nárok a související práva na obsah dostupný prostřednictvím Softwaru je majetkem příslušného vlastníka obsahu a může být chráněn platným zákonem. Tato licence vám nedává žádná práva na takový obsah. Tímto souhlasíte, že

1. nebudete ze Softwaru snímat žádné oznámení o autorských právech ani jiná vlastnická oznámení;
2. budete reprodukovat všechna tato oznámení na jakýchkoli autorizovaných kopích, které vytvoříte; a
3. budete vyvíjet maximální úsilí, abyste zabránili jakémukoli neoprávněnému kopírování Softwaru.

OCHRANNÉ ZNÁMKY

Z této Smlouvy vám nevyplývají žádná práva v souvislosti s ochrannými známkami nebo známkami služeb společnosti Acer nebo poskytovatelů licence či dodavatelů společnosti Acer.

ODMÍTNUTÍ ZÁRUK

V NEJVĚTŠÍM MOŽNÉM ROZSAHU POVOLENÉM ROZHODNÝM PRÁVEM SPOLEČNOST ACER, JEJÍ DODAVATELÉ A JEJÍ POSKYTOVATELÉ LICENCE POSKYTUJÍ SOFTWARE „JAK JE“ A SE VŠEMI CHYBAMI A TÍMTO ODMÍTAJÍ VŠECHNY ZÁRUKY A PODMÍNKY, AŽ JIŽ VÝSOVNÉ, PŘEDPOKLÁDANÉ NEBO ZÁKONNÉ, VČETNĚ MIMO JINÉ PŘEDPOKLÁDANÝCH ZÁRUK, POVINNOSTÍ NEBO PODMÍNEK PRODEJNOSTI, VHODNOSTI PRO URČITÝ ÚČEL, PŘESNOSTI NEBO ÚPLNOSTI REAKCÍ, VÝSLEDKŮ, ÚSILÍ O DOBRÉ ZPRACOVÁNÍ, NEPŘÍTOMNOSTI VIRŮ A ABSENCI NEDBALOSTI, TO VŠE VZHLEDEM K SOFTWARE A POSKYTOVÁNÍ NEBO NEPOSKYTOVÁNÍ PODPŮRNÝCH SLUŽEB. NENÍ TAKÉ ŽÁDNÁ ZÁRUKA ANI PODMÍNKY TITULU, NERUŠENÉHO UŽÍVÁNÍ, NERUŠENÉHO VLASTNICTVÍ, SOULAD S POPISY ANI NEPORUŠENÍ PODMÍNEK S OHLEDEM NA SOFTWARE.

VYLOUČENÍ NÁSLEDNÝCH, NÁHODNÝCH A NĚKTERÝCH JINÝCH ŠKOD

V NEJVĚTŠÍM MOŽNÉM ROZSAHU POVOLENÉM ROZHODNÝM PRÁVEM NENESE SPOLEČNOST ACER, DODAVATELÉ SPOLEČNOSTI ACER ANI POSKYTOVATELÉ LICENCE SPOLEČNOSTI ACER V ŽÁDNÉM PŘÍPADĚ ODPOVĚDNOST ZA ZVLÁŠTNÍ, NÁHODNÉ, NEPŘÍMÉ, TRESTNÍ NEBO NÁSLEDNÉ ŠKODY, AŽ JSOU JAKÉKOLI, (VČETNĚ, ALE BEZ

OMEZENÍ, ŠKOD V DŮSLEDKU ZTRÁTY ZISKU NEBO DŮVĚRNÝCH ČI JINÝCH INFORMACÍ, PŘERUŠENÍ OBCHODNÍ ČINNOSTI, OSOBNÍHO ZRANĚNÍ, ZTRÁTY SOUKROMÍ, NESCHOPNOSTI SPLNIT NĚJAKOU POVINNOST VČETNĚ DOBRÉ VÍRY NEBO ROZUMNÉ PÉČE, NEDBALOSTI A JAKÝCHKOLI JINÝCH FINANČNÍ ČI JINÉ ZTRÁTY) VYPLÝVAJÍCÍ Z NEBO V SOUVISLOSTI S POUŽÍVÁNÍM NEBO NEMOŽNOSTÍ POUŽÍVAT SOFTWARE, POSKYTOVÁNÍ NEBO NEPOSKYTOVÁNÍ PODPŮRNÝCH SLUŽEB NEBO JINAK V RÁMCI ČI VE SPOJENÍ S JAKÝMKOLI USTANOVENÍM TĚTO SMLOUVY, I V PŘÍPADĚ CHYBY, PŘEČINU (VČETNĚ NEDBALOSTI), PŘÍSNÉ ODPOVĚDNOSTI, PORUŠENÍ SMLOUVY NEBO PORUŠENÍ ZÁRUKY SPOLEČNOSTI ACER NEBO JEJÍCH DODAVATELŮ A JEJÍCH POSKYTOVATELŮ LICENCE, A TO I V PŘÍPADĚ, ŽE SPOLEČNOST ACER A JEJÍ DODAVATELÉ A JEJÍ POSKYTOVATELÉ LICENCE BYLI INFORMOVÁNI O MOŽNOSTI TAKOVÝCH ŠKOD.

OMEZENÍ ODPOVĚDNOSTI A NÁPRAVA

I PŘES PŘÍPADNÉ ŠKODY, KTERÉ VÁM MOHOU VZNIKNOU Z JAKÉHOKOLI DŮVODU (VČETNĚ, ALE BEZ OMEZENÍ NA VŠECHNY ŠKODY UVEDENÉ VÝŠE A VŠECHNY PŘÍMÉ ČI OBECNÉ ŠKODY), ÚPLNÁ ODPOVĚDNOST SPOLEČNOSTI ACER, JEJÍCH DODAVATELŮ A POSKYTOVATELŮ LICENCE, V RÁMCI KTERÉHOKOLI USTANOVENÍ TĚTO SMLOUVY A VAŠE JEDINÉ NÁPRAVNÉ OPATŘENÍ ZA VŠE DŘÍVE ZMÍNĚNÉ, BUDE OMEZENO NA SOUHRNNOU ČÁSTKU, KTEROU JSTE ZA SOFTWARE ZAPLATILI. VÝŠE UVEDENÁ OMEZENÍ, VYLOUČENÍ A ODMÍTNUTÍ (VČETNĚ ODMÍTNUTÍ ZÁRUK A VYLOUČENÍ NÁSLEDNÝCH, NÁHODNÝCH A NĚKTERÝCH JINÝCH ŠKOD VÝŠE) BUDOU PLATIT V NEJVĚTŠÍM MOŽNÉM ROZSAHU POVOLENÉM ROZHODNÝM PRÁVEM, I KDYŽ PŘÍPADNÉ NÁPRAVNÉ OPATŘENÍ NESPLNÍ SVŮJ ZÁKLADNÍ ÚČEL; OVŠEM VZHLEDEM K TOMU, ŽE V NĚKTERÝCH JURISDIKČÍCH NENÍ UVEDENÉ VYLOUČENÍ NEBO OMEZENÍ ODPOVĚDNOSTI ZA NÁHODNÉ NEBO NÁSLEDNÉ ŠKODY MOŽNÉ, A PROTO SE VÁS NEMUSÍ VÝŠE UVEDENÉ OMEZENÍ TÝKAT.

UKONČENÍ SMLOUVY

Aniž by byla dotčena jakákoli jiná práva, společnost Acer může okamžitě tuto Smlouvu ukončit bez předchozího upozornění, pokud nebudete dodržovat podmínky této Smlouvy.

V takovém případě musíte:

1. přestat Software používat;
2. vrátit společnosti Acer originál a všechny kopie Softwaru nebo je zničit; a
3. odstranit Software ze všech telefonů, na kterých bylo přítomno.

Všechna odmítnutí záruk a omezení odpovědnosti stanovená v této Smlouvě platí i po ukončení této Smlouvy.

VŠEOBECNÉ INFORMACE

Tato Smlouva představuje úplnou smlouvu mezi vámi a společností Acer v souvislosti s touto licencí na Software a nahrazuje všechny předchozí smlouvy, sdělení, návrhy a vyjádření mezi stranami a převažuje nad jakýmkoli konfliktními nebo dodatečnými podmínkami uvedenými v jakýchkoli nabídkách, objednávkách, schváleních nebo obdobných komunikacích. Tuto Smlouvu je možné upravit jen písemným dokumentem podepsaným oběma stranami. Pokud soud příslušné jurisdikce shledá, že některé ustanovení této Smlouvy je v rozporu se zákonem, bude takové ustanovení prosazováno v maximálním dovoleném rozsahu a zbývající ustanovení této Smlouvy zůstanou v platnosti v plném rozsahu.

DALŠÍ USTANOVENÍ PLATNÁ NA SOFTWARE A SLUŽBY TŘETÍCH STRAN

Software poskytované tímto poskytovateli licence či dodavateli společnosti Acer („Software třetích stran“) je vám dáváno k dispozici pouze pro vaše osobní, nekomerční použití. Software třetích stran nemůžete používat žádným způsobem, který by mohl poškodit, znemožnit, přetížit nebo

narušit služby poskytované tímto poskytovateli licence či dodavateli společnosti Acer („Služby třetích stran“). Dále nemůžete používat Software třetích stran způsobem, který by narušoval používání Služeb třetích stran a užitek z nich jakoukoli jinou stranou nebo služby a produkty poskytovatelů licence třetích stran poskytovatelů licence či dodavatelů společnosti Acer. Vaše využívání Softwaru třetích stran a Služeb třetích stran také podléhá dalším podmínkám a politikám, které jsou dostupné na naší globální webové stránce.

Zásady ochrany osobních údajů

Při registraci budete požádáni o předložení některých informací společnosti Acer. Viz Zásady ochrany osobních údajů společnosti Acer na adrese www.acer.com nebo na místních webových stránkách společnosti Acer.