

Operating instructions

DISHWASHER

EN

English, 1

ES

Español, 15

PL

Polski, 29

CS

Česky, 42

SK

Slovensky, 55

LTF 11H132

Contents

Precautions, advice and Assistance, 2-3

General safety
Disposal
Saving energy and respecting the environment
Assistance

Installation, 4-5

Positioning and levelling
Connecting the water and electricity supplies
Advice regarding the first wash cycle
Technical data
Ecodesign Regulation

Description of the appliance, 6

Overall view
Control panel

Loading the racks, 7-8

Lower rack
Cutlery basket
Upper rack
Cutlery tray
Adjusting upper rack

Start-up and use, 9

Starting the dishwasher
Measuring out the detergent

Wash cycles, 10

Table of wash cycles

Special wash cycles and Options, 11

Rinse aid and refined salt, 12

Measuring out the rinse aid
Measuring out the refined salt

Care and maintenance, 13

Shutting off the water and electricity supplies
Cleaning the dishwasher
Preventing unpleasant odours
Cleaning the sprayer arms
Cleaning the water inlet filter
Cleaning the filters
Leaving the machine unused for extended periods

Troubleshooting, 14

EN

Precautions, advice and Assistance

EN

 This appliance was designed and manufactured in compliance with international safety standards. The following information has been provided for safety reasons and should therefore be read carefully.

Keep this instruction manual in a safe place for future reference. If the appliance is sold, given away or moved, please ensure the manual is kept with the machine.

Please read these instructions carefully: they contain important information on installation, use and safety.

This appliance is designed for domestic use or similar applications, for example:

- staff kitchen areas in shops, offices and other work environments;
- farmhouses;
- use by guests in hotels, motels and other residential settings;
- bed & breakfasts.

General safety

- The appliance should not be operated by people (including children) with reduced physical, sensory or mental capacities, or by inexperienced people who are not familiar with the product, unless supervision or instructions on how to use it are provided by someone who assumes responsibility for their safety.
- An adult must supervise children at all times to prevent them from playing with the appliance.
- The appliance was designed for domestic use inside the home and is not intended for commercial or industrial use.
- The appliance must be used by adults only to wash domestic crockery in accordance with the instructions in this manual.
- The appliance must not be installed outdoors, even in covered areas. It is extremely dangerous to leave the machine exposed to rain and storms.
- Do not touch the appliance when barefoot.
- When unplugging the appliance always pull the plug from the mains socket. Do not pull on the cable.
- The water supply tap must be shut off and the plug should be removed from the electrical socket before cleaning or maintaining the appliance.
- If the appliance breaks down, do not under any circumstances touch the internal parts in an attempt to perform the repair work yourself.
- Do not lean or sit on the open door of the appliance: this may cause the appliance to overturn.
- The door should not be left open as it may create

a dangerous obstacle.

- Keep detergent and rinse aid out of reach of children.
- The packaging material should not be used as a toy for children.

Disposal

- Disposal of packaging material: observe local legislation so that the packaging may be reused.
- The European Directive 2012/19/EU relating to Waste Electrical and Electronic Equipment (**WEEE**) states that household appliances should not be disposed of using the normal solid urban waste cycle. Exhausted appliances should be collected separately in order to optimise the re-using and recycling rate of the materials inside the machine, while preventing potential damage to the environment and public health. The crossed-out dustbin symbol is marked on all products to remind the owners of their obligations regarding separated waste collection.

For further information relating to the correct disposal of household appliances, owners may contact the relevant public authority or the local appliance dealer.

Saving energy and respecting the environment

Saving water and energy

- Only begin a wash cycle when the dishwasher is full. While waiting for the dishwasher to be filled, prevent unpleasant odours using the Soak cycle (*see Wash cycles*).
- Select a wash cycle that is suited to the type of crockery and to the soil level of the crockery using the Table of wash cycles:
 - for dishes with a normal soil level use the Eco wash cycle, which ensures low energy/water consumption levels.
 - If the load is smaller than usual activate the Half Load option* (*see Start-up and use*).
- If your electricity supply contract gives details of electricity-saving time bands, run wash cycles when electricity prices are lower. The Delayed Start button* (*see Start-up and use*) helps you organise the wash cycles accordingly.

* Only available in selected models.

Phosphate-free and chlorine-free detergents containing enzymes

- We strongly recommend that you use detergents that do not contain phosphates or chlorine, as these products are harmful to the environment.
- Enzymes provide a particularly effective action at temperatures around 50°C. As a result detergents containing enzymes can be used in conjunction with low-temperature wash cycles in order to achieve the same results as a normal 65°C wash cycle.
- To avoid wasting detergent, use the product in appropriate quantities based on the manufacturer's recommendations, the hardness of the water, the soil level and the quantity of crockery to be washed. Even if they are biodegradable, detergents contain substances which may alter the balance of nature.

Assistance

Before contacting Assistance:

- Check whether the problem can be resolved using the Troubleshooting guide (*see Troubleshooting*).
- Restart the programme to check whether the problem has ceased to exist.
- If the problem persists, contact the Authorised Technical Assistance Service.



Never use the services of unauthorised technicians.

Please have the following information to hand:

- The type of malfunction.
- The appliance model (Mod.).
- The serial number (S/N).

This information can be found on the appliance data plate (*see Description of the appliance*).

Installation

EN

⚠ If the appliance must be moved at any time, keep it in an upright position; if absolutely necessary, it may be tilted onto its back.

Positioning and levelling

1. Remove the appliance from all packaging and check that it has not been damaged during transportation. If it has been damaged, contact the retailer and do not proceed any further with the installation process.

2. Arrange the dishwasher so that its sides or back panel are in contact with the adjacent cabinets or the wall. This appliance can also be recessed under a single worktop* (*see the Assembly Instruction sheet.*)

3. Position the dishwasher on a level sturdy floor. If the floor is uneven, the front feet of the appliance should be adjusted until it reaches a horizontal position. If the appliance is levelled correctly, it will be more stable and much less likely to move or cause vibrations and noise while it is operating.

4*. To adjust the height of the rear foot, turn the red hexagonal bushing on the lower central part at the front of the dishwasher using a hexagonal spanner with an opening of 8 mm. Turn the spanner in a clockwise direction to increase the height and in an anticlockwise direction to decrease it (*see Building-in Instruction sheet attached to the documentation.*)

Connecting the water and electricity supplies

⚠ Connection to the water and electricity supplies should only be performed by a qualified technician.

⚠ The dishwasher should not stand on the water hoses or electricity supply cable.

⚠ The appliance must be connected to the water supply network using new hoses.

Do not use old piping.

The water inlet and outlet hoses and the electricity supply cable may be positioned towards the right or the left in order to achieve the best possible installation.

Connecting the water inlet hose

• To a suitable cold water connection point: before attaching the hose, run the water until it is perfectly clear so that any impurities that may be present in the water do not clog the appliance; after performing this operation, screw the inlet hose tightly onto a tap with a $\frac{3}{4}$ gas threaded connection.

• To a suitable hot water connection point: your dishwasher may be supplied with hot water from the mains supply (if you have a central heating system with radiators) provided that it does not exceed a temperature of 60°C.

⚠ Screw the hose to the tap as described for connection to a cold water supply.

⚠ If the inlet hose is not long enough, contact a specialist store or an authorised technician (*see Assistance.*)

⚠ The water pressure must be within the values indicated in the Technical Data table (*see adjacent information.*)

The hose should not be bent or compressed.

Connecting the water outlet hose

Connect the outlet hose (without bending it) to a drain duct with a minimum diameter of 4 cm.

The outlet hose must be at a height ranging from 40 to 80 cm from the floor / surface where the dishwasher rests (A).

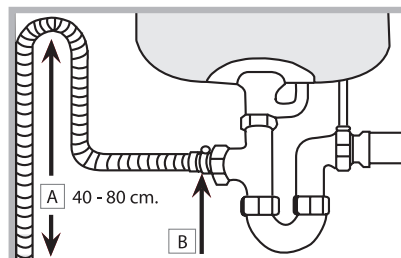

Before connecting the water outlet hose to the sink drain, remove the plastic plug (B).

Anti-flooding protection

To ensure floods do not occur, the dishwasher:

- is provided with a special system which blocks the water supply in the event of anomalies or leaks from inside the appliance.

Some models are also equipped with the supplementary safety device **New Acqua Stop***, which guarantees anti-flooding protection even in the event of a supply hose rupture.



WARNING: HAZARDOUS VOLTAGE!

Under no circumstances should the water inlet hose be cut, as it contains live electrical parts.

Electrical connection

Before inserting the plug into the electrical socket, make sure that:

- The socket is earthed and complies with current regulations.
- the socket can withstand the maximum load of the appliance, which is indicated on the data plate located on the inside of the door (*see Description of the appliance*);
- The power supply voltage falls within the values indicated on the data plate on the inside of the door.
- The socket is compatible with the plug of the appliance. If this is not the case, ask an authorised technician to replace the plug (*see Assistance*); do not use extension cables or multiple sockets.

⚠ Once the appliance has been installed, the power supply cable and the electrical socket should be easily accessible.

⚠ The cable should not be bent or compressed.

⚠ If the power supply cable is damaged, it must be replaced by the manufacturer or its Technical Assistance Service in order to prevent all potential hazards (*see Assistance.*)

* Only available in selected models.

Anti-condensation strip*

After installing the dishwasher, open the door and stick the adhesive transparent strip under the wooden shelf in order to protect it from any condensation which may form.

Advice regarding the first wash cycle



After the appliance has been installed, immediately before running the first wash cycle, completely fill the salt dispenser with water and add only then approximately 1 kg of salt (see chapter entitled *Rinse aid and refined salt*). The water may overflow: this is normal and is not a cause for concern. Select the water hardness value (see chapter entitled *Rinse aid and refined salt*). - After the salt has been poured into the machine, the LOW SALT indicator light* switches off.

 If the salt container is not filled, the water softener and the heating element may be damaged as a result.

The machine has a buzzer/set of tones (depending on the dishwasher model) to inform the user that a command has been implemented: power on, cycle end etc.

The symbols/indicator lights/LEDs on the control panel/display may vary in colour and may have a flashing or fixed light (depending on the dishwasher model).

The display provides useful information concerning the type of wash cycle, drying/wash-cycle phase, remaining time, temperature etc etc.

Technical data	
Dimensions	width 59.5 cm height 82 cm depth 57 cm
Capacity	14 standard place-settings
Water supply pressure	0,05 ÷ 1MPa (0.5 ÷ 10 bar) 7,25 – 145 psi
Power supply voltage	See appliance data plate
Total absorbed power	See appliance data plate
Fuse	See appliance data plate
 	This dishwasher conforms to the following European Community Directives: -2006/95/EC (Low Voltage) -2004/108/EC (Electromagnetic Compatibility) -2009/125/EC (Comm. Reg. 1016/2010) (Ecodesign) -97/17/EC (Labelling) -2012/19/EC (WEEE)

ECODESIGN REGULATION

ECO wash cycle is the standard cycle to which the energy label data refers; this cycle can be used to wash crockery with a normal soil level and is the most efficient in terms of energy and water consumption for this type of crockery. To reduce consumption even further, only run the dishwasher when it is full.

Standby consumption: Left-on mode consumption: 5 W – Off mode consumption: 0,5 W

Consumption data table for the main cycles

	Standard conditions*			User conditions**		
	Energy consumption (kWh/cycle)	Water consumption (l/cycle)	Duration (min/cycle)	Energy consumption (kWh/cycle)	Water consumption (l/cycle)	Duration (min/cycle)
INTENSIVE	1,50	15	150	1,25	14	135
NORMAL	1,20	15	120	1,00	14	110

* Cycle data refers to the values recorded in a laboratory, in accordance with European standard EN 50242.

** Data is obtained by recording values when the appliance is operational and loaded with user crockery.

Description of the appliance

EN

Overall view

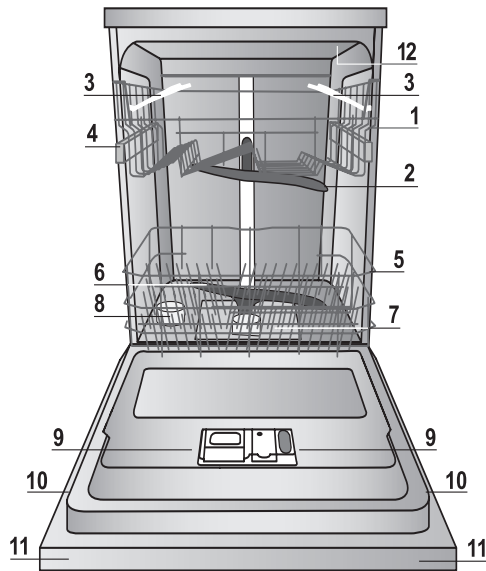

- 1. Upper rack
- 2. Upper sprayer arm
- 3. Tip-up dispensers
- 4. Rack height adjuster
- 5. Lower rack
- 6. Lower sprayer arm
- 7. Washing filter
- 8. Salt dispenser
- 9. Detergent and rinse-aid dispensers and device Active Oxygen*
- 10. Data plate
- 11. Control panel***
- 12. Turbo Dry*

Control panel

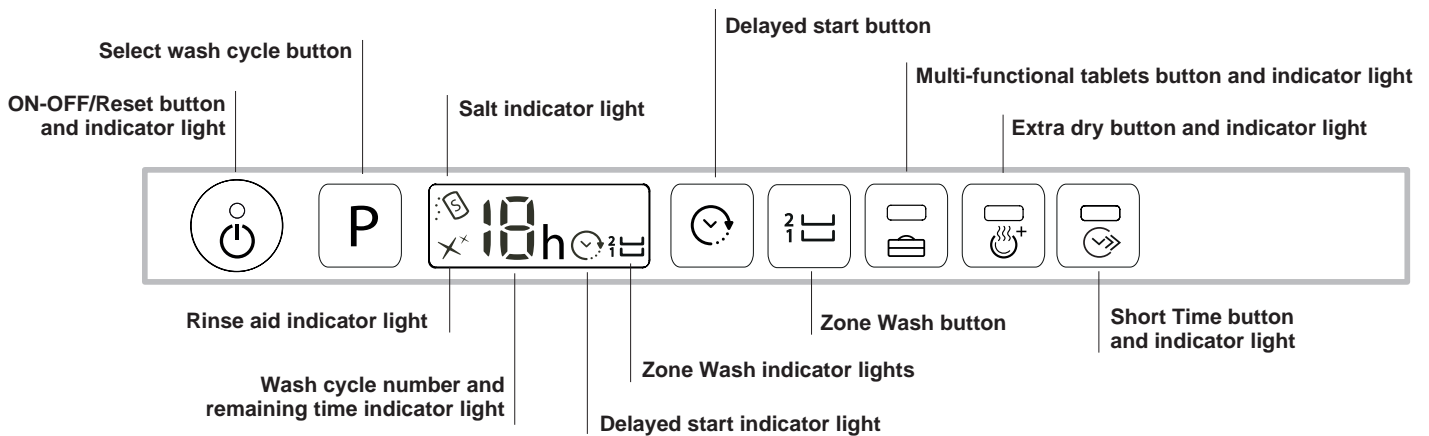

*** Only in completely built-in models.

* Only available in selected models.

The number and type of wash cycles and options may vary depending on the dishwasher model.

Loading the racks

Tips

Before loading the racks, remove all food residues from the crockery and empty liquids from glasses and containers. **No preventive rinsing is needed under running water.**

Arrange the crockery so that it is held in place firmly and does not tip over; and arrange the containers with the openings facing downwards and the concave/convex parts placed obliquely, thus allowing the water to reach every surface and flow freely. Make sure that the lids, handles, trays and frying pans do not prevent the sprayer arms from rotating. Place any small items in the cutlery basket.

Since plastic dishes and non-stick frying pans usually retain more water drops, their drying will be not so good as that of ceramic or stainless-steel dishes.

Lightweight items such as plastic containers should be placed in the upper rack and arranged so that they cannot move.

After loading the appliance, make sure that the sprayer arms can rotate freely.

Lower rack

The lower rack can hold pans, lids, dishes, salad bowls, cutlery etc. Large plates and lids should ideally be placed at the sides.

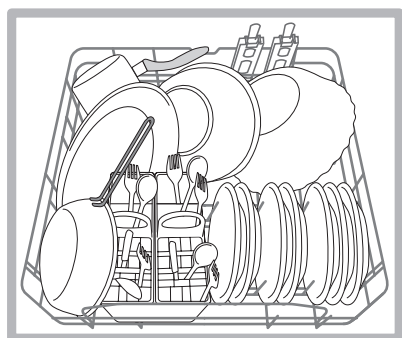
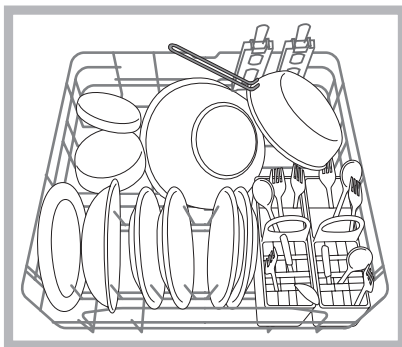

Very soiled dishes and pans should be placed in the lower rack because in this sector the water sprays are stronger and allow a higher washing performance.

Several dishwasher models are fitted with tip-up sectors*. They can be used in a vertical position when arranging dishes or in a horizontal position (lower) to load pans and salad bowls easily.

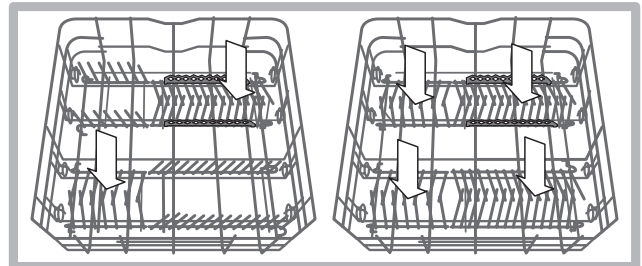

Cutlery basket

The modular basket can slide to optimise the space inside the lower rack. It is equipped with top grilles for improved cutlery arrangement.

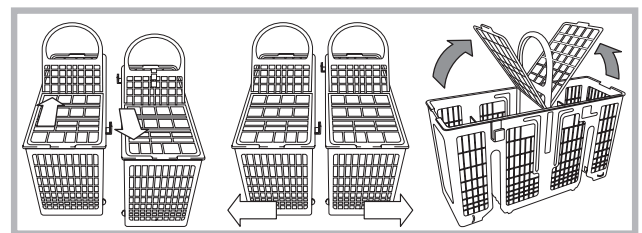

⚠ Knives and other utensils with sharp edges must be placed in the cutlery basket with the points facing downwards or they must be positioned horizontally in the tip-up compartments on the upper rack

Upper rack

Load this rack with delicate and lightweight crockery such as glasses, cups, saucers and shallow salad bowls.

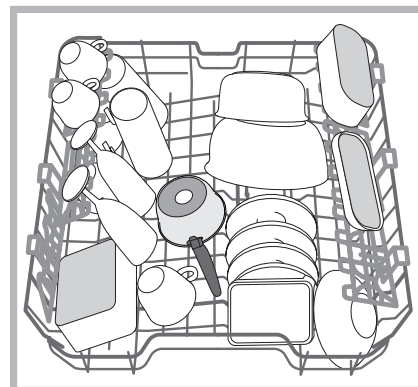

Several dishwasher models are fitted with tip-up sectors*. They can be used in a vertical position when arranging tea/dessert saucers or in a lower position to load bowls and food containers.

*Only available in selected models with different numbers and positions.

Tip-up compartments with adjustable position

The side tip-up compartments can be positioned at three different heights to optimize the arrangement of crockery inside the rack.

Wine glasses can be placed safely in the tip-up compartments by inserting the stem of each glass into the corresponding slots.

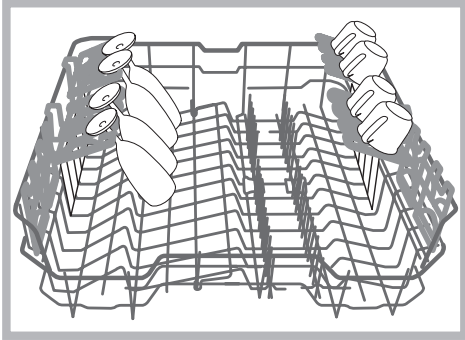

Cutlery tray*

Some dishwasher models are fitted with a sliding tray which can be used to hold serving utensils or small cups. For improved washing performance avoid positioning bulky crockery directly below the tray.

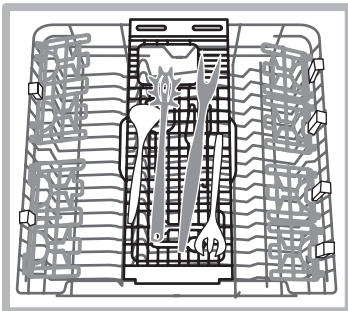

The upper rack can be adjusted for height based on requirements: high position to place bulky crockery in the lower rack and low position to make the most of the tip-up compartments/sectors by creating more space upwards.

Adjusting the height of the upper rack

In order to make it easier to arrange the crockery, the upper rack may be moved to a higher or lower position.

The height of the upper rack should be adjusted WHEN THE RACK IS EMPTY.

NEVER raise or lower the rack on one side only.

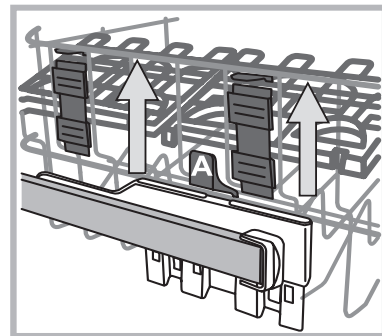

If the rack is equipped with a **Lift-Up device*** (see figure), lift it up by holding its sides. To restore the lower position, press the levers (A) at the sides of the rack and follow the rack down.

Unsuitable crockery

- Wooden crockery and cutlery.
- Delicate decorated glasses, artistic handicraft and antique crockery. Their decorations are not resistant.
- Parts in synthetic material which do not withstand high temperatures.
- Copper and tin crockery.
- Crockery soiled with ash, wax, lubricating grease or ink.

The colours of glass decorations and aluminium/silver pieces can change and fade during the washing process. Some types of glass (e.g. crystal objects) can become opaque after a number of wash cycles too.

Damage to glass and crockery

Caused by:

- Type of glass and glass production process.
- Chemical composition of detergent.
- Water temperature of rinse cycle.

Tips:

- Only use glasses and porcelain guaranteed by the manufacturer as dishwasher safe.
- Use a delicate detergent suitable for crockery.
- Collect glasses and cutlery from the dishwasher as soon as the wash cycle is over.

Start-up and use

Starting the dishwasher

1. Turn the water tap on.
2. Open the door and press ON-OFF button: the ON/OFF indicator lights, options and the display come on.
3. Measure out the detergent. (*see adjacent information*).
4. Load the racks (*see Loading the racks*).
5. Select the wash cycle in accordance with the type of crockery and its soil level (*see table of wash cycles*) by pressing the **P** button.
6. Select the wash options*. (*see Special wash cycles and options*).
7. Start the wash cycle by shutting the door.
8. The end of the wash cycle is indicated by beeps and by the flashing of the wash cycle number on the display. Open the door, switch off the appliance by pressing the ON/OFF button, shut off the water tap and unplug the appliance from the electricity socket.
9. Wait for a few minutes before removing the crockery, in order to avoid burns. Unload the racks, beginning with the lower level.

⚠ - The machine will switch off automatically during certain extended periods of inactivity, in order to minimise electricity consumption.

⚠ **AUTO WASH CYCLES***: some models of dishwashers are equipped with a special sensor which can be used to assess the level of soiling and automatically setting the most efficient and economic wash cycle accordingly. The duration of the Auto wash cycles may vary due to the operation of the sensor.

⚠ If the crockery is only lightly soiled or if it has been rinsed with water before being placed in the dishwasher, reduce the amount of detergent used accordingly.

Modifying a wash cycle in progress

If a mistake was made during the wash cycle selection process, it is possible to change the cycle, provided that it has only just begun: open the door taking care to avoid the escaping steam, by pressing and holding the ON/OFF button, the machine will switch off. Switch the machine back on using the ON/OFF button and select the new wash cycle and any options desired; start the cycle by closing the door.

Adding extra crockery

Without switching off the machine, open the door, taking care to avoid the escaping steam, and place the crockery inside the dishwasher. Shut the door and the cycle will begin from the point at which it was interrupted.

Accidental interruptions

If the door is opened during the wash cycle, or if there is a power cut, the cycle stops. It starts again from the point at which it was interrupted once the door has been shut or the electricity supply is restored.

* Only available in selected models.

Measuring out the detergent

A good wash result also depends on the correct amount of detergent being used. Exceeding the stated amount does not result in a more effective wash and increases environmental pollution.

Based on how soiled the items are, the amount can be adjusted to individual cases using powder or liquid detergent.

In the case of normally soiled items, use approximately either 35 gr (powder detergent) or 35 ml (liquid detergent). If tablets are used, one tablet will be enough.

If the crockery is only lightly soiled or if it has been rinsed with water before being placed in the dishwasher, reduce the amount of detergent used accordingly.

For good washing results also follow the instructions shown on the detergent box.

For further questions please ask the detergent producers' Advice Offices.

To open the detergent dispenser use the opening device "A".

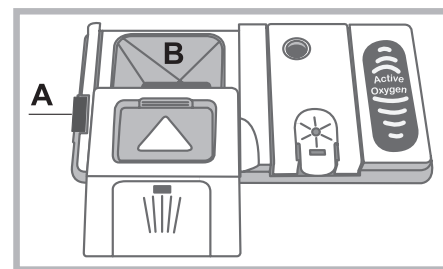

Introduce the detergent into the dry dispenser "B" only. Place the amount of detergent for pre-washing directly inside the tub.

1. When measuring out the detergent refer to the Table of wash cycles to add the proper quantity. Compartment **B** comprises a level showing the maximum quantity of liquid or powder detergent that can be added to each cycle.
2. Remove detergent residues from the edges of the dispenser and close the cover until it clicks.
3. Close the lid of the detergent dispenser by pulling it up until the closing device is secured in place. The detergent dispenser automatically opens up at the right time according to the wash cycle.

If all-in-one detergents are used, we recommend using the TABS option, because it adjusts the cycle so that the best washing and drying results are always achieved.

⚠ **Only use detergent which has been specifically designed for dishwashers.**

DO NOT USE washing-up liquid.

Using excessive detergent may result in foam residue remaining in the machine after the cycle has ended.











The use of tablets is only recommended for models which offer the MULTI-FUNCTIONAL TABLETS option.

To achieve the best results from each washing and drying cycle, powder detergent, liquid rinse aid and salt should be used.

Wash cycles

EN

 The number and type of wash cycles and options may vary depending on the dishwasher model.

Instructions on wash-cycle selection and detergent dosage	Wash cycle	Wash cycles with drying	Options	Approximate duration of wash cycles
Environmentally-friendly wash cycle with low energy consumption levels, suitable for pans and dishes. 29 gr/ml + 6 gr/ml** – 1 Tab	1. Eco*	Yes	Delayed start – Tabs – Extra Dry	3:10'
Heavily soiled dishes and pans (not to be used for delicate items). 35 gr/ml – 1 Tab	 2. Auto Intensive	Yes	Delayed start – Tabs – Extra Dry - Zone wash - Short Time	2:30'
Normally soiled pans and dishes. Standard daily wash cycle. 29 gr/ml + 6 gr/ml** – 1 Tab	 3. Auto Normal	Yes	Delayed start – Tabs – Extra Dry – Zone wash - Short Time	2:00'
Limited quantity of daily soiling (4 place settings + 1 saucepan + 1 frying pan). 25 gr/ml – 1 Tab	 4. Auto Fast	No	Delayed start – Tabs	1:00'
Wash spread over the three* racks: normal in the upper rack and third* rack for cutlery and glasses, heavy-duty in saucepans in the lower rack. 35 gr/ml – 1 Tab	 5. Duo wash	Yes	Delayed start – Tabs – Extra Dry - Short Time	2:00'
Economical and fast wash for delicate items which are sensitive to high temperatures - run immediately after use (glassware in the upper rack + fragile plates in the lower rack). 35 gr/ml – 1 Tab	 6. Delicates	Yes	Delayed start – Tabs – Extra Dry	1:40'
Economical and fast wash to be used for lightly soiled dishes - run immediately after use (2 plates + 2 glasses + 4 pieces of cutlery + 1 saucepan + 1 small frying pan). 25 gr/ml – 1 Tab	 7. Express 30'	No	Delayed start - Tabs	0:30'
This guarantees optimal performance, reduced consumption levels and silent operation. It is ideal for night-time operation of the appliance. 35 gr/ml – 1 Tab	 8. Good Night	Yes	Delayed start – Tabs – Extra dry	3:30'
Pre-wash for dishes while awaiting completion of the load with the dishes from the next meal. No detergent	 9. Soak	No	Delayed start	0:12'
Disinfecting wash cycle suitable for washing bottles, rings and teats together with plates, cups, glasses and cutlery. The crockery should only be loaded on the upper rack. 30 gr/ml - 1 Tab	 10. Sanitizing	Yes	Delayed start	1:20'
Disinfecting cycle for cleaning the inside of the dishwasher, to be carried out only when the dishwasher is EMPTY using specific detergents designed for dishwasher maintenance.	 11. Self clean	No	Delayed start	0:50'

** Quantity of pre-washing detergent.

Special wash cycles and Options

Notes:

Optimum performance levels when using the "Fast" and "Express 30" cycles can be achieved by respecting the specified number of place settings.

* The Eco wash cycle complies with regulation EN-50242. Although it has a longer duration than other wash cycles, it uses less energy and is less harmful to the environment.

Note for Test Laboratories: for information on comparative EN testing conditions, please send an email to the following address: ASSISTENZA_EN_LVS@indesitcompany.com

Wash options

If an option is not compatible with the selected wash cycle (see table of wash cycles), the corresponding LED flashes rapidly 3 times and beeps will sound.



Delayed start

The start of the wash cycle may be delayed for a period of time between **1 and 12** hours.

1. Press the DELAYED START button: the corresponding symbol appears on the display; each time you press the button, the time (1h, 2h, etc. up to max. 12h) from the start of the selected wash cycle will be increased.
2. Select the cycle and close the door: the timer will begin counting down;
3. Once this time has elapsed, the indicator light switches off and the wash cycle begins.

To adjust the delay time and select a smaller period of time, press the DELAYED START button. To cancel it, press the button repeatedly until the selected delayed start indicator light switches off. The wash cycle will start automatically as soon as the door is shut.



Short Time

This option can be used to reduce the duration of the main wash cycles while, maintaining the same washing and drying performance levels. After selecting the wash cycle, press the SHORT TIME button; the illumination of the corresponding indicator light indicates its selection. Press it again to deselect it.



Multi-functional tablets* (Tabs)

This option optimises washing and drying results. When using multi-functional tablets, press the MULTI-FUNCTIONAL TABLETS button; the corresponding indicator light/symbol will light up. If the button is pressed again, the option will be deselected.

⚠ The "Multi-functional tablets" option results in a longer wash cycle.

⚠ The use of tablets is only recommended for models having this option and it is not recommended with wash cycles which do not specify the use of multi-functional tablets.



Zone Wash



This option makes it possible to carry out the wash cycle in the selected rack only. Select the wash cycle and then press the ZONE WASH button: the selected rack lights up and the wash cycle starts in the selected rack only. Press the button again to deselect the option.

The option is available with the following wash cycles: **Intensive** and **Normal**.

Select the option and the **Intensive** cycle to start the POWER ZONE washing. This wash cycle is ideal for very soiled mixed loads, e.g. pans and saucepans, dishes with heavy encrustation or difficult-to-clean crockery (grater, vegetable mill, dirty cutlery). The spraying pressure is stronger and the washing temperature higher, thus ensuring optimum handling of stubborn stains.

Select the option and the **Normal** cycle to start the GREEN ZONE washing. This function makes it possible to reduce water and energy consumption, thus achieving excellent washing and drying results. Cycle duration is longer.

Remember to load the crockery in the selected rack only



Extra drying

To improve the dryness level of the crockery, press the EXTRA DRYING button and the indicator light/symbol will light up. If it is pressed again, the option will be deselected. A higher temperature during the final rinsing and a longer drying phase improve the dryness level.

⚠ The EXTRA DRYING option increases the duration of the wash cycle.

Rinse aid and refined salt

EN

⚠ Only use products which have been specifically designed for dishwashers.

Do not use table/industrial salt or washing-up liquid.

Follow the instructions given on the packaging.

⚠ If using a multi-functional product it is not necessary to add any rinse aid. However, **we recommend that you add salt, especially if you live in an area where the water is hard or very hard.** (Follow the instructions given on the packaging).

⚠ If you do not add salt or rinse aid, the **LOW SALT*** and **LOW RINSE AID** indicator lights will stay lit.

Measuring out the rinse aid

Rinse aid makes it easier for the crockery to dry, as water runs off the surfaces more readily and therefore does not leave streaks or marks. The rinse aid dispenser should be filled:

- When the LOW RINSE AID indicator light* on the control panel is illuminated, a reserve supply of rinse aid is still available for 1-2 cycles;

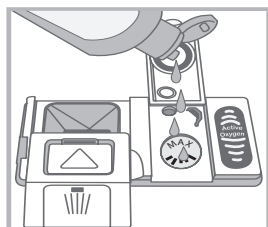
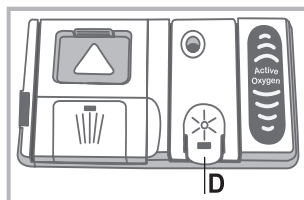

1. Open the dispenser "D" by pressing and pulling up the tab on the lid;
2. Carefully introduce the rinse aid as far as the maximum reference notch of the filling space - avoid spilling it. If this happens, clean the spill immediately with a dry cloth.
3. Press the lid down until you hear a click to close it.

NEVER pour the rinse aid directly into the appliance tub.

Adjusting the amount of rinse aid

If you are not completely satisfied with the drying results, you may adjust the quantity of rinse aid used. Switch on and off the dishwasher using the ON/OFF button. Press the **P** button three times. Press the ON/OFF button, the set level appears on the display (default setting of rinse aid is level 2).

Adjust the rinse aid supply level with the **P** button.

Press the ON/OFF button to save the adjustment setting.

The rinse aid level can be set to ZERO, in such a case the rinse aid will not be supplied and the low rinse aid indicator light in case of running out.

A maximum of 4 levels can be set according to the dishwasher model.

- If there are streaks on the crockery, set to a low number (1-2).
- In case of drops of water or limescale marks, set to a high number number (3-4).

Setting the water hardness

Every dishwasher is equipped with a water softener which, by using refined salt designed especially for this type of appliance, supplies water without limescale which is then used to wash the crockery.

This dishwasher offers a setting which helps to reduce pollution and optimises washing performance in accordance with the water hardness level in your area. This information can be obtained from your local water supplier.

Switch on and off the dishwasher using the ON/OFF button. Press and hold the **P** button for a few seconds until you hear a beep. Switch on the dishwasher with the ON/OFF button, the set level appears on the display (the water softening system is set by default to level 3).

Adjust the water hardness level with the **P** button, (1-2-3-4-5* see water hardness table) up to a max. of 5 levels.

Press the ON/OFF button to save the adjustment setting.

Even if using multi-functional tablets, the salt dispenser should still be filled.

Water Hardness Table				Average salt dispenser capacity duration**
level	°dH	°fH	mmol/l	months
1	0 - 6	0 - 10	0 - 1	7 months
2	6 - 11	11 - 20	1,1 - 2	5 months
3	12 - 17	21 - 30	2,1 - 3	3 months
4	17 - 34	31 - 60	3,1 - 6	2 months
5*	34 - 50	61 - 90	6,1 - 9	2/3 weeks

For values between 0°f and 10°f, we do not recommend the use of salt.
* a setting of 5 may increase cycle duration.

** 1 wash cycle per day.

(°dH = hardness measured in German degrees - °f = hardness measured in French degrees - mmol/l = millimoles per litre)

Measuring out the refined salt

In order to obtain the best possible results from a wash cycle, make sure that the salt dispenser is never empty.

Refined salt removes limescale from the water, thus avoiding the formation of deposits on crockery.

The salt dispenser is located in the lower part of the dishwasher (see Description) and should be filled:

- When the green float* cannot be seen by simply looking at the cap of the salt dispenser;
- When the LOW RINSE AID indicator light on the control panel is illuminated*;

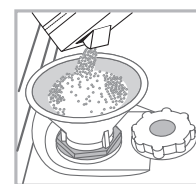

1. Remove the lower rack and unscrew the cap (anticlockwise).
2. The first time you do this: fill the water tank right up to its edge.
3. Position the funnel* (see figure) and fill the salt dispenser up to the edge (approximately 1 kg). It is normal for a

little water to leak out.

4. Remove the funnel* and wipe any salt residues away from the opening; rinse the cap under running water and then screw it on, the head facing downwards so as to let the water flow out of the four slots (star-shaped arrangement) in the lower part of the cap (cap with green float*).

It is advisable to perform this procedure every time you add salt to the dispenser.

Make sure the cap is screwed on tightly so that no detergent can get into the container during the wash cycle (this could damage the water softener beyond repair).

⚠ When necessary, measure out the salt before a wash cycle so that any saline solution which has leaked out of the salt dispenser is removed.

* Only available in selected models.

Care and maintenance

Shutting off the water and electricity supplies

- Turn off the water tap after every wash cycle to avoid leaks.
- Always unplug the appliance when cleaning it and when performing maintenance work.

Cleaning the dishwasher

- The external surfaces of the machine and the control panel can be cleaned using a non-abrasive cloth which has been dampened with water. Do not use solvents or abrasive products.
- Any marks on the inside of the appliance may be removed using a cloth dampened with water and a little vinegar.

Preventing unpleasant odours

- Always keep the door of the appliance ajar in order to avoid moisture from forming and being trapped inside the machine.
- Clean the seals around the door and detergent dispensers regularly using a damp sponge. This will avoid food becoming trapped in the seals, which is the main cause behind the formation of unpleasant odours.

Cleaning the sprayer arms

Food residue may become encrusted onto the sprayer arms and block the holes used to spray the water. It is therefore recommended that you check the arms from time to time and clean them with a small non-metallic brush.

The two sprayer arms may both be removed.

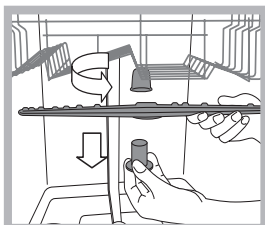

To remove the upper sprayer arm, turn the plastic locking ring in an anti-clockwise direction. The upper sprayer arm should be replaced so that the side with the greater number of holes is facing upwards.

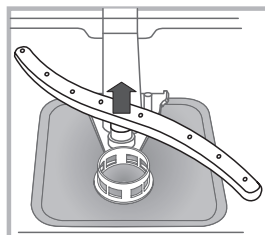

The lower sprayer arm can be removed by pressing on the side tabs and pulling it upwards.

Cleaning the water inlet filter*

If the water hoses are new or have not been used for an extended period of time, let the water run to make sure it is clear and free of impurities before performing the necessary connections. If this precaution is not taken, the water inlet could become blocked and damage the dishwasher.

- ⚠ Clean the water inlet filter at the tap outlet regularly.
 - Turn off the water tap.
 - Unscrew the end of the water inlet hose, remove the filter and clean it carefully under running water.
 - Re-place the filter and screw the water hose back into position.

Cleaning the filters

The filter assembly consists of three filters which remove food residues from the washing water and then recirculate the water. They should be cleaned if you wish to achieve the best results in every wash.

- ⚠ Clean the filters regularly.
- ⚠ The dishwasher should not be used without filters or if the filter is loose.
- After several washes, check the filter assembly and if necessary clean it thoroughly under running water, using a non-metallic brush and following the instructions below:
 1. Turn the cylindrical filter **C** in an anti-clockwise direction and pull it out (fig. 1).
 2. Remove the cup filter **B** by exerting a slight pressure on the side flaps (fig. 2);
 3. Slide out the stainless-steel plate filter **A**. (fig. 3).
 4. Inspect the trap and remove any food residues. **NEVER REMOVE** the wash-cycle pump protection (black detail) (fig. 4).

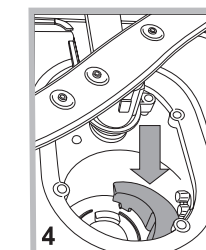
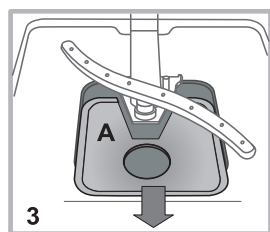
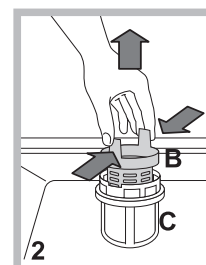
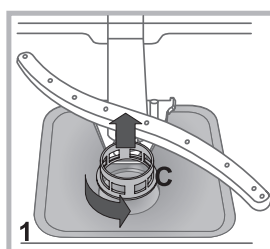

After cleaning the filters, re-place the filter assembly and fix it in position correctly; this is essential for maintaining the efficient operation of the dishwasher.

Leaving the machine unused for extended periods

- Disconnect the appliance from the electricity supply and shut off the water tap.
- Leave the door of the appliance ajar.
- When you return, run a wash cycle when the dishwasher is empty.

* Only available in selected models.

Troubleshooting

EN

Whenever the appliance fails to work, check for a solution from the following list before calling for Assistance.

Problem:	Possible causes / Solutions:
The dishwasher does not start or cannot be controlled.	<ul style="list-style-type: none"> • Switch off the appliance by pressing the ON/OFF button, switch it back on after approximately one minute and reset the program. • The appliance has not been plugged in properly. • The dishwasher door has not been shut properly.
The door won't close.	<ul style="list-style-type: none"> • The lock was released. Strongly push the door until a "clacking" noise is heard.
No water drains out from the dishwasher.	<ul style="list-style-type: none"> • The dishwasher cycle has not yet finished. • The water inlet hose is bent (see Installation). • The drain duct is blocked. • The filter is clogged up with food residues.
The dishwasher makes excessive noise.	<ul style="list-style-type: none"> • The dishes are rattling against each other or against the sprayer arms. • Excessive foam presence: the detergent has not been measured out correctly or it is not suitable for use in dishwashers. (see Start-up and use).
The dishes and glasses are covered in a white film or limescale deposits.	<ul style="list-style-type: none"> • The level of the refined salt is low or the dosage setting is not suited to the hardness of the water (see Rinse aid and salt). • The lid on the salt dispenser is not closed properly. • The rinse aid has been used up or the dosage is too low.
The dishes and glasses are streaked or have a bluish tinge.	<ul style="list-style-type: none"> • The rinse aid dosage is too high.
The crockery has not been dried properly.	<ul style="list-style-type: none"> • A wash cycle without a drying programme has been selected. • The rinse aid has been used up or the dosage is too low (see Rinse aid and salt). • The rinse aid dispenser setting is not high enough. • The crockery is made from non-stick material or plastic.
The dishes are not clean.	<ul style="list-style-type: none"> • The racks are overloaded (see Loading the racks). • The crockery has not been arranged well. • The sprayer arms cannot move freely. • The wash cycle is too gentle (see Wash cycles). • Excessive foam presence: the detergent has not been measured out correctly or it is not suitable for use in dishwashers. (see Start-up and use). • The lid on the rinse aid compartment has not been shut correctly. • The filter is dirty or blocked (see Care and maintenance). • The refined salt level is low (see Rinse aid and salt).
The dishwasher does not take any water in - Tap shut-off alarm (beeps are heard and H appears for some minutes on the display) (the ON/OFF indicator light flashes and number 6 appears on the display).	<ul style="list-style-type: none"> • There is no water in the mains supply. • The water inlet hose is bent (see Installation). • Turn on the tap and the appliance will start after a few minutes. • The appliance lock has been activated because no action was taken when the beeps sounded. Switch off the machine using the ON/OFF button, turn on the tap and switch the machine back on after a few seconds by pressing the same button. Re-program the appliance and restart the wash cycle.

* Only available in selected models.

ES

Español, 15

LTF 11H132

Sumario

Precauciones y consejos, 16

Seguridad general

Eliminación

Ahorrar y respetar el medio ambiente

Instalación y Asistencia, 17-18

Colocación y nivelación

Conexiones hidráulicas y eléctricas

Datos técnicos

Advertencias para el primer lavado

Asistencia

Regulación Ecodesign

Descripción del aparato, 19

Vista de conjunto

Panel de mandos

Cargar los cestos, 20-21

Cesto inferior

Cesto de los cubiertos

Cesto superior

Regulación del cesto superior

Puesta en funcionamiento y uso, 22

Poner en funcionamiento el lavavajillas

Cargar el detergente

Programas, 23

Tabla de programas

Programas especiales y opciones, 24

Abrillantador y sal regeneradora, 25

Cargar el abrillantador

Cargar la sal regeneradora

Mantenimiento y cuidados, 26

Interrumpir el agua y la corriente eléctrica

Limpiar el lavavajillas

Evitar los malos olores

Limpiar los rociadores

Limpieza del filtro de entrada de agua

Limpiar los filtros

Si se ausenta durante largos períodos

Anomalías y soluciones, 27

Precauciones y consejos

ES

 El aparato ha sido proyectado y fabricado en conformidad con las normas internacionales de seguridad. Estas advertencias se suministran por razones de seguridad y deben ser leídas atentamente.

Es importante conservar este manual para poder consultarlo en cualquier momento. En caso de venta, de cesión o de traslado, el manual debe permanecer junto al aparato.

Lea atentamente las instrucciones: contienen información importante sobre la instalación, sobre el uso y sobre la seguridad.

Este aparato ha sido proyectado para uso doméstico y para aplicaciones similares, por ejemplo:

- áreas destinadas a cocina, para el personal en tiendas, oficinas y otros ambientes de trabajo;
- cortijos;
- uso por parte de clientes en hoteles, moteles y otros ambientes de tipo residencial;
- alojamientos con desayuno.

Seguridad general

- Este electrodoméstico no puede ser utilizado por niños ni por personas con capacidades físicas, sensoriales o psíquicas reducidas, o carentes de la experiencia y los conocimientos necesarios para utilizarlo, salvo que lo hagan bajo la vigilancia o las instrucciones de una persona responsable de su seguridad.
- Es necesaria la vigilancia de un adulto para que los niños no jueguen con el electrodoméstico.
- El aparato ha sido fabricado para un uso de tipo no profesional en el interior de una vivienda.
- El aparato debe ser utilizado para el lavado de vajilla de uso doméstico, sólo por personas adultas y según las instrucciones contenidas en este manual.
- El aparato no se debe instalar al aire libre, ni siquiera si el lugar está protegido, porque es muy peligroso dejarlo expuesto a la lluvia o a las tormentas.
- No tocar el lavavajillas con los pies descalzos.
- No desconectar la clavija de la toma de corriente tirando del cable sino sujetando la clavija.
- Es necesario cerrar el grifo de agua y desconectar la clavija de la toma de corriente antes de realizar operaciones de limpieza y mantenimiento.
- En caso de avería, no acceder nunca a los mecanismos internos para intentar su reparación.
- No apoyarse ni sentarse sobre la puerta abierta: el aparato podría voltearse.
- La puerta no debe dejarse abierta, ya que podría causar tropiezos.
- Conservar el detergente y el abrillantador fuera del alcance de los niños.
- Los embalajes no son juguetes para los niños.

Eliminación

- Eliminación del material de embalaje: respetar las normas locales para que los embalajes puedan ser reutilizados.
- La norma Europea 2012/19/EU sobre desechos de equipos eléctricos y electrónicos (DEEE) establece que los electrodomésticos no se deben eliminar junto con los desechos sólidos urbanos comunes. Los aparatos eliminados deben ser recogidos en forma separada para optimizar la tasa de recuperación y reciclado de los materiales que los componen e impedir que provoquen daños a la salud y el medio ambiente. El símbolo del cubo tachado se encuentra en todos los productos para recordar la obligación de recolección separada. Para mayor información sobre la correcta eliminación de los electrodomésticos, los propietarios podrán dirigirse al servicio público encargado de la recolección o a los revendedores.

Ahorrar y respetar el medio ambiente

Ahorrar agua y energía

- Poner en funcionamiento el lavavajillas sólo con plena carga. A la espera de que la máquina esté llena, prevenir los malos olores con el ciclo Remojo (*ver Programas*).
- Seleccionar un programa adecuado al tipo de vajilla y al grado de suciedad consultando la Tabla de programas:
 - para la vajilla con suciedad normal utilizar el programa Eco, que garantiza un bajo consumo energético y de agua.
 - si la carga es reducida, activar la opción Media carga* (*ver Puesta en funcionamiento y uso*).
- Si el suministro de energía eléctrica prevé horarios de ahorro energético, realizar los lavados en los horarios con tarifa reducida. La opción Inicio diferido* (*ver Puesta en funcionamiento y uso*) puede ayudar a organizar los lavados en ese sentido.

Detergentes sin fosfatos, sin cloro y con contenido de enzimas

- Se aconseja utilizar detergentes sin fosfatos y sin cloro, que son los más indicados para proteger el medio ambiente.
- Las enzimas ejercen una acción particularmente eficaz con temperaturas próximas a los 50°C, por lo tanto, utilizando detergentes con enzimas se pueden elegir lavados a bajas temperaturas y obtener los mismos resultados que si se realizaran a 65°C.
- Para evitar derroches, dosificar el detergente correctamente, teniendo en cuenta las indicaciones del fabricante, la dureza del agua, el grado de suciedad y la cantidad de vajilla. Aún siendo biodegradables, los detergentes contienen elementos que alteran el equilibrio de la naturaleza.

Instalación y Asistencia Técnica

ES

⚠ En caso de traslado mantener el aparato en posición vertical; si fuera necesario inclinarlo, hacerlo hacia la parte posterior.

Colocación y nivelación

1. Desembalar el aparato y comprobar que no haya sufrido daños durante el transporte. Si estuviera dañado, no conectarlo; llamar al revendedor.

2. Colocar el lavavajillas haciendo adherir los costados o la parte posterior a los muebles adyacentes o a la pared. El aparato se puede empotrar debajo de una encimera continua* (*ver hoja de Montaje*).

3. Emplazar el lavavajillas sobre un piso plano y rígido. Compensar las irregularidades desenroscando o enroscando las patas delanteras hasta que el aparato esté en posición horizontal. Una cuidadosa nivelación asegura estabilidad y evita vibraciones, ruidos y desplazamientos.

4*. Para regular la altura de la pata posterior, accionar el casquillo hexagonal rojo que se encuentra en la parte inferior frontal y central del lavavajillas, utilizando una llave de boca hexagonal con una apertura de 8 mm girando en sentido horario para aumentar la altura y en sentido antihorario para disminuirla. (*Ver la hoja de instrucciones para empotrado adjunta a la documentación.*)

Conexiones hidráulicas y eléctricas

⚠ La adaptación de las redes eléctricas e hidráulicas para la instalación debe ser realizada sólo por personal especializado.

⚠ El lavavajillas no se debe apoyar sobre los tubos ni sobre el cable de alimentación eléctrica.

⚠ El aparato debe conectarse a la red de distribución de agua empleando tubos nuevos. No reutilizar los tubos viejos.

Los tubos de carga y de descarga de agua y el cable de alimentación eléctrica se pueden orientar hacia la derecha o hacia la izquierda para permitir una mejor instalación.

Conexión del tubo de carga de agua

- A una toma de agua fría: enroscar bien el tubo de carga a un grifo con boca roscada de 3/4 gas; antes de enroscarlo, dejar correr agua hasta que salga límpida para que las impurezas que pudiera contener no obstruyan el aparato.
- A una toma de agua caliente: en el caso de una instalación centralizada de radiadores, el lavavajillas se puede alimentar con agua caliente de la red, mientras no supere una temperatura de 60°C.

⚠ Enroscar el tubo al grifo de la misma forma descrita para la toma de agua fría.

⚠ Si la longitud del tubo de carga no es adecuada, dirigirse a una tienda especializada o a un técnico autorizado (*ver Asistencia*).

⚠ La presión del agua debe estar comprendida entre los valores indicados en la tabla de Datos técnicos (*ver al lado*).

Comprobar que en el tubo no hayan pliegues ni estrangulaciones.

Conexión del tubo de descarga de agua

Conectar el tubo de descarga, sin plegarlo, a una tubería de descarga con un diámetro mínimo de 4 cm.

El tubo de descarga debe estar a una altura comprendida entre 40 y 80 cm del piso o de la superficie de apoyo del lavavajillas (A).

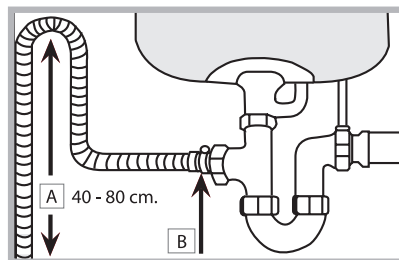

Antes de conectar el tubo de descarga del agua al sifón del lavabo, quitar el tapón de plástico (B).

Dispositivo de seguridad contra inundación

Para garantizar que no se produzcan inundaciones, el lavavajillas:

- posee un sistema que interrumpe la entrada de agua en el caso de anomalías o de pérdidas desde el interior.

Algunos modelos poseen un dispositivo adicional de seguridad **New Acqua Stop***, que los protege contra inundaciones aún en caso de rotura del tubo de alimentación.



ATENCIÓN: ¡TENSIÓN PELIGROSA!

En ningún caso se debe cortar el tubo de carga de agua porque contiene partes bajo tensión.

Conexión eléctrica

Antes de introducir la clavija en la toma de corriente, comprobar que:

- la toma posea conexión a tierra y que sea conforme con la ley;
- la toma sea capaz de soportar la carga máxima de potencia de la máquina indicada en la placa de características ubicada en la contrapuerta (*ver Descripción del lavavajillas*);
- la tensión de alimentación esté dentro de los valores indicados en la placa de características ubicada en la contrapuerta;
- la toma sea compatible con la clavija del aparato. Si no es así, solicitar la sustitución a un técnico autorizado (*ver Asistencia*); no utilizar prolongaciones ni tomas múltiples.

⚠ Una vez instalado el aparato, el cable de alimentación eléctrica y la toma de corriente deben ser fácilmente accesibles.

⚠ El cable no se debe plegar ni comprimir.

⚠ Si el cable de alimentación está dañado, deberá ser cambiado por el fabricante o por su Servicio de Asistencia Técnica a fin de prevenir riesgos. (*Ver Asistencia*)

* Presente sólo en algunos modelos.



Cinta anticondensación*

Después de haber empotrado el lavavajillas, abra la puerta y pegue la cinta adhesiva transparente debajo de la superficie de madera para protegerla de una posible condensación.

Advertencias para el primer lavado

Después de la instalación e inmediatamente antes del primer lavado, llene completamente de agua el depósito de sal y agregue aproximadamente 1 kg. de sal (*ver el capítulo Abrillantador y sal regeneradora*): es normal que el agua se derrame. Seleccione el grado de dureza del agua (*ver el capítulo Abrillantador y sal regeneradora*). - Después de la carga de sal, la luz indicadora de FALTA DE SAL* se apaga.

 Cuando no se llena el contenedor de sal, se puede dañar el ablandador de agua y el elemento que produce calor.

Datos técnicos	
Dimensiones	ancho: 59,5 cm altura: 82 cm profundidad: 57 cm
Capacidad	14 cubiertos estándar
Presión del agua de alimentación	0,05 ÷ 1MPa (0,5 ÷ 10 bar) 7,25 – 145 psi
Tensión de alimentación	Ver la placa de características
Potencia total absorbida	Ver la placa de características
Fusible	Ver la placa de características
	Este aparato es conforme a las siguientes Directivas de la Comunidad: -2006/95/EC (Bajo Voltaje - 2004/108/EC (Compatibilidad Electromagnética -2009/125/EC (Comm. Reg. 1016/2010) (Ecodesign) -97/17/EC (etiquetado) -2012/19/EC (DEEE)
	

REGULACIÓN ECODSIGN

El ciclo de lavado ECO es el programa estándar al que se refieren los datos de la etiqueta energética; este ciclo es adecuado para lavar vajillas con suciedad normal y es el programa más eficiente en términos de consumo de energía y agua para este tipo de vajilla. Para consumir menos utilizar el lavavajillas a plena carga.

Consumos en modo stand-by: Consumo en modo left-on: 5 W - consumo en modo off: 0,5 W

Tabla de consumo de los principales ciclos

	Condiciones estándar*			Condiciones usuario**		
	Consumo de energía (kWh/ciclo)	Consumo de agua (l/ciclo)	Duración (min/ciclo)	Consumo de energía (kWh/ciclo)	Consumo de agua (l/ciclo)	Duración (min/ciclo)
INTENSIVO	1,50	15	150	1,25	14	135
NORMAL	1,20	15	120	1,00	14	110

*Los datos del programa son valores de mediciones de laboratorio obtenidos según la norma europea EN 50242.

** Los datos se obtienen realizando mediciones en las condiciones de uso y carga de vajillas del usuario.

Asistencia Técnica**Antes de llamar al Servicio de Asistencia Técnica:**

- Verifique si la anomalía puede ser resuelta por Ud. mismo (*ver Anomalías y Soluciones*).
- Vuelva a poner en funcionamiento el programa para controlar si el inconveniente ha sido resuelto.
- Si no es así, llame al Servicio de Asistencia Técnica Autorizado.

 **No llame nunca a técnicos no autorizados.**

Comuníquese:

- el tipo de anomalía;
- el modelo de la máquina (Mod.);
- y el número de serie (S/N).

Esta información se encuentra en la placa de características ubicada en el aparato (*ver Descripción del aparato*).

La máquina dispone de señales sonoras/tonos (*según el modelo de lavavajillas*) que indican la presión del mando: encendido, fin de ciclo, etc.

Los símbolos/testigos/indicadores luminosos presentes en el panel de control/display, pueden variar de color, parpadear o tener luz fija. (*según el modelo de lavavajillas*).

En el display aparece información sobre el tipo de ciclo programado, la fase de lavado/secado, el tiempo residual, la temperatura, etc.

Descripción del aparato

ES

Vista de conjunto

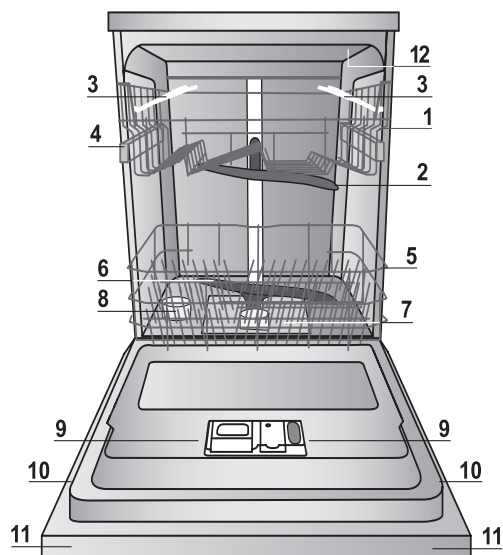

1. Cesto superior
2. Rociador superior
3. Cestos adicionales
4. Regulación de la altura del cesto superior
5. Cesto inferior
6. Rociador inferior
7. Filtro de lavado
8. Depósito de sal
9. Cubeta de detergente, depósito de abrillantador y dispositivo de Active Oxygen*
10. Placa de características
11. Panel de mandos***
12. Turbo Dry*

Panel de mandos

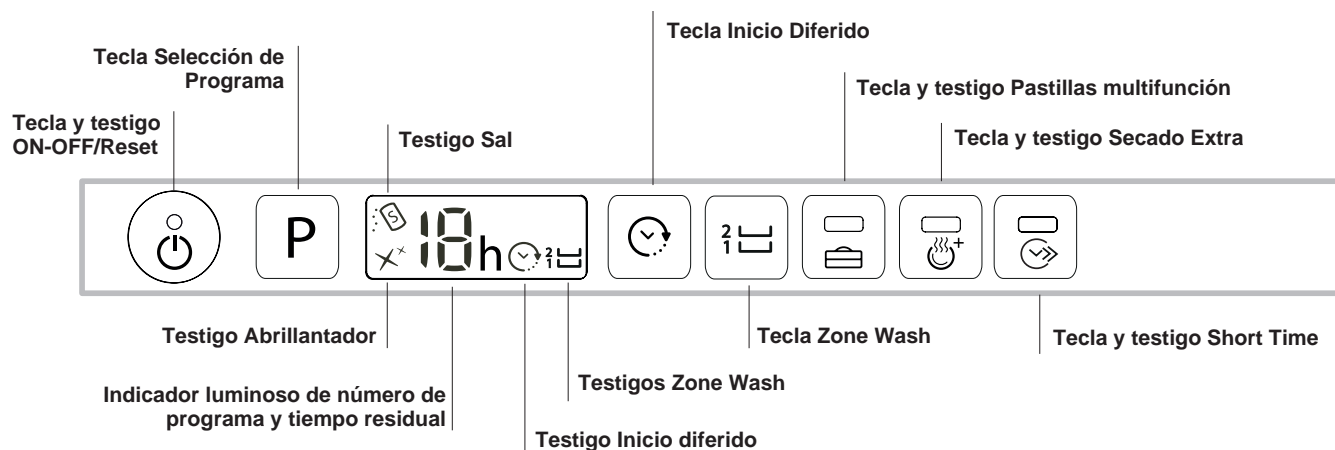

*** Sólo en los modelos totalmente empotrados * Presente sólo en algunos modelos.

El número y el tipo de programas y opciones varían según el modelo de lavavajillas.

Cargar los cestos

ES

Sugerencias

Antes de cargar los cestos, eliminar de la vajilla los residuos de alimentos y vaciar los vasos y las copas. **No es necesario aclarar la vajilla con agua corriente.**

Disponer la vajilla de manera que quede firme y no se vuelque. Los recipientes deben colocarse con la abertura hacia abajo y las partes cóncavas o convexas en posición oblicua, para permitir que el agua alcance todas las superficies y fluya.

Asegurarse de que las tapas, las asas, las sartenes y las bandejas no impidan la rotación de los rociadores. Colocar los objetos pequeños en el cesto de los cubiertos.

La vajilla de plástico y las sartenes antiadherentes tienden a retener las gotas de agua, por lo que quedarán menos secas que las vajillas de cerámica o acero.

Es conveniente colocar los objetos livianos (por ejemplo, los recipientes de plástico) en el cesto superior, de modo que no puedan moverse.

Una vez terminada la carga, comprobar que los rociadores giren libremente.

Cesto inferior

El cesto inferior puede contener ollas, tapas, platos, ensaladeras, cubiertos, etc. Los platos y las tapas grandes se deben colocar preferentemente a los costados.

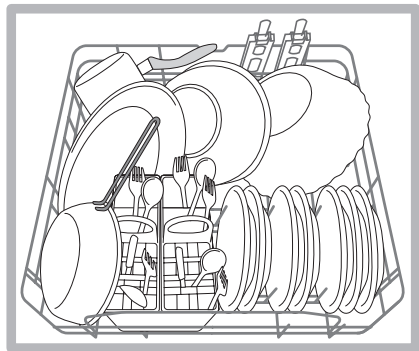
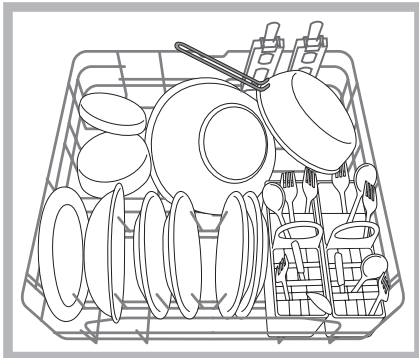

Se recomienda poner la vajilla muy sucia en el cesto inferior, donde los chorros de agua son más energéticos y permiten obtener mejores prestaciones de lavado.

Algunos modelos de lavavajillas tienen sectores reclinables*, que se pueden utilizar en posición vertical, para colocar platos, u horizontal, para colocar ollas y ensaladeras.

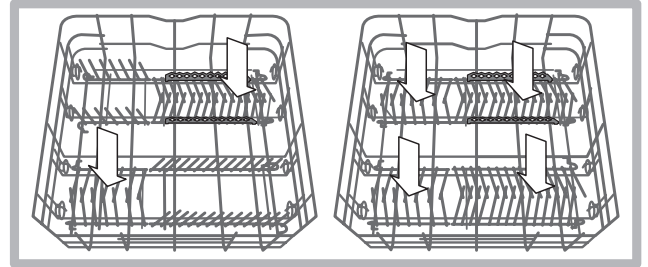

Cesto de los cubiertos

El cesto de los cubiertos es modular y corredero, para optimizar el espacio en el cesto inferior. Tiene rejillas superiores para facilitar la disposición.

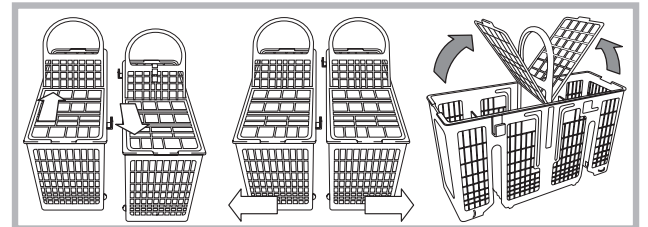

⚠ Los cuchillos y los utensilios con puntas cortantes se deben colocar con las puntas hacia abajo o en los cestos adicionales del cesto superior en posición horizontal.

Cesto superior

Cargar la vajilla delicada y liviana: vasos, tazas, platitos, ensaladeras bajas.

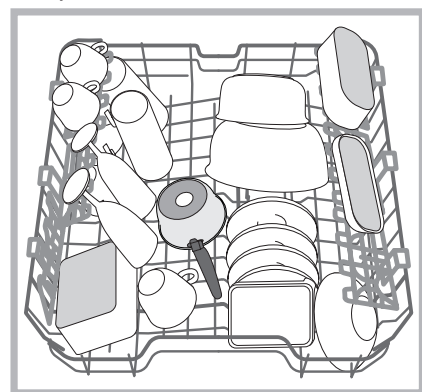

Algunos modelos de lavavajillas tienen sectores reclinables*, utilizables en posición vertical para colocar platitos de té o de postre, o en posición horizontal para colocar escudillas y recipientes.

* Presente sólo en algunos modelos.

Cestos adicionales de posición variable

Los cestos adicionales laterales se pueden colocar a tres alturas diferentes para optimizar la disposición de la vajilla en el cesto. Las copas se pueden colocar de forma estable en los cestos adicionales, introduciendo el pie en las ranuras correspondientes.

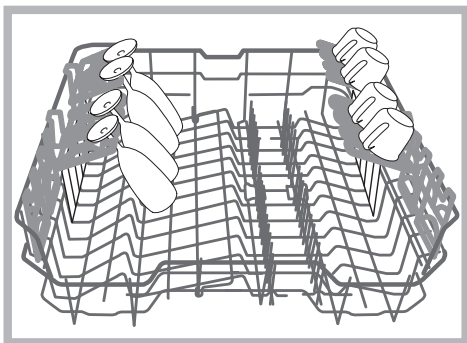

Bandeja para cubiertos*

Algunos modelos de lavavajillas tienen una bandeja corredera que se puede utilizar para contener cubiertos o tazas pequeñas. Para optimizar las prestaciones de lavado, evitar cargar vajilla voluminosa debajo de la bandeja.

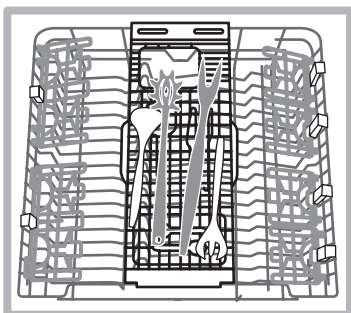

El cesto superior es de altura regulable según las necesidades; la posición más alta facilita la disposición de vajillas voluminosas en el cesto inferior; la posición más baja permite aprovechar los espacios de los cestos adicionales y los sectores reclinables creando más espacio hacia arriba.

Regular la altura del cesto superior

Para facilitar la colocación de la vajilla, el cesto superior se puede ubicar en posición alta o baja.

Es preferible regular la altura del cesto superior con el CESTO VACÍO.

No levantar ni bajar el cesto de un solo lado.

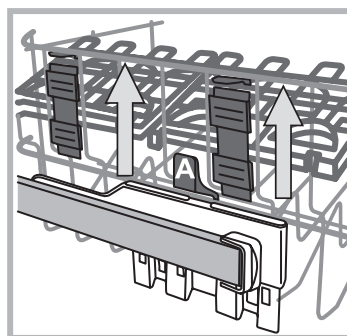

Si el cesto tiene **Lift-Up*** (ver la figura), sujetarlo por los costados y levantarlo. Para volver a la posición inferior, pulsar las palancas (**A**) a los costados del cesto y acompañarlo hacia abajo.

Vajillas no aptas para el lavado en lavavajillas

- Cubiertos y vajillas de madera.
- Vasos decorados delicados, vajillas artesanales y antigüedades. Las decoraciones no son resistentes.
- Partes en material sintético no resistentes a la alta temperatura.
- Vajilla de cobre o estaño.
- Vajilla sucia de ceniza, cera, grasa lubricante o tinta.

Las decoraciones sobre vidrio, aluminio y plata durante el lavado pueden cambiar de color o descolorarse. Ciertos tipos de vidrio (por ejemplo, los objetos de cristal) después de muchos lavados pueden perder brillo.

Daños al vidrio y a la vajilla

Causas:

- Tipo de vidrio y procedimiento de producción del vidrio.
- Composición química del detergente.
- Temperatura del agua del programa de aclarado.

Consejo:

- Utilizar sólo vasos y porcelana cuya resistencia al lavado en lavavajillas esté garantizada por el fabricante.
- Utilizar detergente delicado para vajilla.
- Sacar los vasos y los cubiertos del lavavajillas lo más pronto posible al finalizar el programa.

* Presente sólo en algunos modelos.

Puesta en funcionamiento y uso

ES

Poner en funcionamiento el lavavajillas

1. Abrir el grifo de agua.
2. Abrir la puerta y pulsar la tecla ON/OFF: los testigos ON/OFF, las opciones y el display se encienden.
3. Cargar el detergente. (ver al lado).
4. Cargar los cestos (ver Cargar los cestos).
5. Seleccionar el programa según la vajilla y su grado de suciedad (ver la tabla de programas) pulsando la tecla **P**.
6. Seleccionar las opciones de lavado*. (ver Programas especiales y opciones).
7. Poner en funcionamiento cerrando la puerta.
8. El final del programa es indicado por señales acústicas y por el parpadeo del número del programa en el display. Abrir la puerta, apagar el aparato pulsando la tecla ON-OFF, cerrar el grifo de agua y desconectar la clavija de la toma de corriente.
9. Esperar unos minutos antes de sacar la vajilla, para evitar quemarse. Descargar los cestos comenzando por el inferior.

⚠ - Para reducir el consumo de energía eléctrica, si el aparato no se está utilizando, se apaga automáticamente.

⚠ PROGRAMAS AUTO*: con algunos modelos se puede evaluar el grado de suciedad a través de un sensor y seleccionar en consecuencia el lavado más eficiente y económico. La duración de los programas Auto podrá variar debido a la intervención del sensor.

⚠ Si la vajilla está poco sucia o ha sido aclarada anteriormente bajo el agua, reducir la dosis de detergente.

Modificar un programa en curso

Si se ha seleccionado un programa equivocado, es posible cambiar, siempre que esté recién empezado: abrir la puerta con cuidado para no quemarse con el vapor, pulsar en forma prolongada la tecla ON/OFF y la máquina se apaga. Volver a encender la máquina con la tecla ON/OFF y seleccionar el nuevo programa y las nuevas opciones; ponerla en funcionamiento cerrando la puerta.

Agregar vajilla

Sin apagar la máquina, abrir la puerta con cuidado para no quemarse con el vapor e introducir la vajilla. Cerrar la puerta: el ciclo se reanuda.

Interrupciones accidentales

Si durante el lavado se abre la puerta o se produce una interrupción de corriente, el programa se interrumpe. Cuando se cierra la puerta o vuelve la corriente, el programa se reanuda a partir del punto en el que se había interrumpido.

Cargar el detergente

Los buenos resultados del lavado dependen de la correcta dosificación del detergente; en caso de exceso, no se lava más eficazmente y se contamina el medio ambiente.

Según el grado de suciedad, la dosis se puede adaptar en cada caso con un detergente en polvo o líquido.

En general, para la suciedad normal hay que utilizar unos 35 g (detergente en polvo) o 35 ml (detergente líquido). Si se emplean pastillas, es suficiente una.

Si la vajilla está poco sucia o ha sido aclarada anteriormente bajo el agua, reducir la dosis de detergente.

Para asegurarse un buen lavado, seguir las instrucciones del envase del detergente.

En caso de dudas, dirigirse al servicio de asesoramiento del fabricante del detergente.

Para abrir el depósito de detergente, accionar el dispositivo de apertura "A".

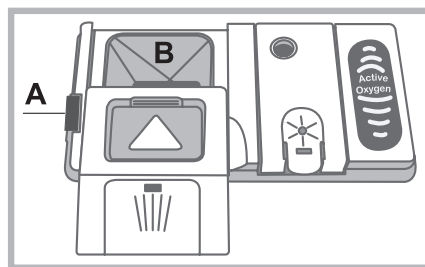

Introducir el detergente sólo en la cubeta "B" seca. El detergente para el prelavado se debe poner directamente en la cubeta.

1. Dosificar el detergente consultando la Tabla de los programas para introducir la cantidad correcta. En la cubeta **B** hay una marca que indica la cantidad máxima de detergente líquido o en polvo que se puede introducir para cada ciclo.

2. Eliminar los residuos de detergente de los bordes de la cubeta y cerrar la tapa hasta el enganche.

3. Cerrar la tapa del depósito de detergente empujando hacia arriba hasta que el dispositivo de cierre quede enganchado.

El depósito de detergente se abre automáticamente en el momento oportuno según el programa.

Si se utilizan detergentes combinados, se recomienda la opción TABS, que adecua el programa para lograr el mejor resultado de lavado y secado posible.

⚠ Utilizar sólo detergente para lavavajillas.

NO UTILIZAR detergentes para lavado a mano.

Un uso excesivo de detergente puede dejar residuos de espuma al finalizar el ciclo.

El uso de las pastillas se aconseja sólo en los modelos que poseen la opción PASTILLAS MULTIFUNCIÓN.











Las mejores prestaciones de lavado y secado se obtienen con el uso de detergente en polvo, abrillantador líquido y sal.

* Presente sólo en algunos modelos.

Programas

ES

 El número y el tipo de programas y opciones varían según el modelo de lavavajillas.

Indicaciones para la selección de programas y dosis de detergente	Programa	Programas que incluyen secado	Opciones	La duración del programa es puramente indicativa
Lavado ecológico de bajo consumo energético, adecuado para vajilla y ollas. 29 g/ml + 6 g/ml** – 1 Tab	1. Eco*	Sí	Inicio diferido – Tabs – Extra Dry	3:10'
Vajilla y ollas muy sucias (no usar para vajilla delicada). 35 g/ml – 1 Tab	 2. Auto Intensivo	Sí	Inicio diferido – Tabs – Extra Dry – Zone wash - Short Time	2:30'
Vajilla y ollas con suciedad normal. Programa estándar diario. 29 g/ml + 6 g/ml** – 1 Tab	 3. Auto Normal	Sí	Inicio diferido – Tabs – Extra Dry – Zone wash - Short Time	2:00'
Vajilla con la suciedad diaria en cantidad limitada. (4 cubiertos + 1 olla + 1 sartén). 25 g/ml – 1 Tab	 4. Auto Rápido	No	Inicio diferido – Tabs	1:00'
Lavado diferenciado en los tres* cestos: normal en el cesto superior y en el tercer* cesto para cubiertos y vasos; enérgico para las ollas en el cesto inferior. 35 g/ml – 1 Tab	 5. Lavado Dúo	Sí	Inicio diferido – Tabs – Extra Dry – Short Time	2:00'
Ciclo económico y rápido para vajilla delicada más sensible a las altas temperaturas, inmediatamente después del uso. (copas en el cesto superior + platos delicados en el cesto inferior) 35 g/ml – 1 Tab	 6. Delicado	Sí	Inicio diferido – Tabs – Extra Dry	1:40'
Ciclo económico y veloz que se debe utilizar para vajilla poco sucia, inmediatamente después del uso. (2 platos + 2 vasos + 4 cubiertos + 1 olla + 1 sartén pequeña) 25 g/ml – 1 Tab	 7. Exprés 30'	No	Inicio diferido – Tabs	0:30'
Garantiza óptimas prestaciones, menores consumos y ausencia de ruido. Adecuado para el uso nocturno. 35 g/ml – 1 Tab	 8. Buenas Noches	Sí	Inicio diferido – Tabs – Extra Dry	3:30'
Lavado preliminar a la espera de completar la carga después de otra comida. Sin detergente	 9. Remojo	No	Inicio diferido	0:12'
Ciclo higiénico para lavar biberones, arandelas y tetinas junto con platos, tacitas, vasos y cubiertos. Cargue la vajilla sólo en el cesto superior. 30 g/ml – 1 Tab	 10. Desinfectante	Sí	Inicio diferido	1:20'
Ciclo higienizante de limpieza interior del lavavajillas que se utiliza sólo con el lavavajillas VACÍO y con detergentes específicos.	 11. Autolimpieza	No	Inicio diferido	0:50'

** Cantidad de detergente del prelavado.

Programas especiales y opciones

ES

Notas:

las mejores prestaciones de los programas "Rápido y Express 30" se obtienen preferiblemente respetando la cantidad de cubiertos indicada.

* El programa Eco respeta la norma EN-50242: tiene una duración mayor que otros programas, pero es el de menor consumo de energía y además respeta el medio ambiente.

Nota para los laboratorios de pruebas: para obtener información detallada sobre las condiciones de la prueba comparativa EN, escribir a la siguiente dirección: ASISTENZA_EN_LVS@indesitcompany.com

Opciones de lavado

Si una opción no es compatible con el programa seleccionado (ver la tabla de programas), el led correspondiente parpadea rápidamente 3 veces y se oyen señales acústicas.

Inicio diferido

Es posible postergar el comienzo del programa, de **1 a 12** horas:

1. Pulsar la tecla INICIO DIFERIDO: el display visualiza el símbolo correspondiente; cada vez que se vuelva a pulsar la tecla, se incrementará el lapso hasta el comienzo del programa seleccionado (1h, 2h, etc. hasta un máx. de 12h).
2. Seleccionar el programa y cerrar la puerta: comienza la cuenta al revés.
3. Una vez cumplido el tiempo, el testigo se apagará y comenzará el programa.

Para reducir el tiempo pulsar, pulsar la tecla INICIO DIFERIDO. Para anularlo, pulsar la tecla varias veces hasta que se apague el testigo del inicio diferido. El programa comenzará cuando se cierre la puerta.



Opción Short Time

Esta opción permite disminuir la duración de los principales programas manteniendo los mismos rendimientos en el lavado y en el secado.

Después de seleccionar el programa, pulsar la tecla Short Time. Para anular la selección de la opción, pulsar la misma tecla.



Secado Extra

Para mejorar el secado de la vajilla, pulsar la tecla SECADO EXTRA; el símbolo/testigo se enciende; al volver a pulsar, la opción se desactiva.

Una temperatura más alta durante el enjuague final y una fase de secado prolongada permiten mejorar el secado.

▲ La opción SECADO EXTRA implica una mayor duración del programa



Pastillas Multifunción (Tabs)

Con esta opción se optimiza el resultado del lavado y del secado.

Si se utilizan pastillas multifunción, pulsar PASTILLAS MULTIFUNCIÓN; el símbolo/testigo se enciende; al volver a pulsar, la opción se desactiva.

▲ La opción "Pastillas Multifunción" alarga el programa.

▲ Utilizar pastillas multifunción sólo si en el modelo existe la opción; no utilizarlas con programas no aptos para el uso de pastillas.



Zone Wash

Esta opción permite efectuar el lavado sólo en el cesto seleccionado. Seleccionar el programa y pulsar la tecla ZONE WASH. El testigo del cesto seleccionado se enciende y el lavado se activa sólo en el cesto seleccionado; para desactivar la opción hay que volver a pulsar la tecla.

La opción está disponible con los programas: **Intensivo** y **Normal**.

Seleccionando la opción y el programa **Intensivo**, se activa el lavado POWER ZONE. Este lavado es ideal para las cargas mixtas más sucias, como por ejemplo ollas y sartenes, platos con comida pegada o vajilla difícil de lavar (rallador, pasapurés, cubiertos muy sucios). La presión del chorro y la temperatura de lavado aumentan para optimizar el lavado en presencia de suciedad persistente.

Seleccionando la opción y el programa **Normal**, se activa el lavado GREEN ZONE. Con esta función se puede reducir el consumo de agua y energía. Resultados óptimos de lavado y secado; el tiempo del ciclo se prolonga.

Cargar la vajilla sólo en el cesto seleccionado.

* Presente sólo en algunos modelos.

Abrillantador y sal regeneradora

⚠ Utilizar sólo productos específicos para lavavajillas. No utilizar sal de cocina o industrial ni detergentes para lavar a mano.

Seguir las indicaciones del envase.

⚠ Si se utiliza un producto multifunción, no es necesario agregar abrillantador, pero se aconseja añadir sal, especialmente si el agua es dura o muy dura.
(Seguir las indicaciones del envase.)

⚠ Si no se agrega ni sal ni abrillantador, es normal que los testigos FALTA SAL* y FALTA ABRILLANTADOR* permanezcan encendidos.

Cargar el abrillantador

El abrillantador facilita el secado de la vajilla haciendo deslizar el agua por la superficie para que no se produzcan estrías o manchas. El depósito del abrillantador se debe llenar:

- cuando en el panel se enciende el testigo FALTA ABRILLANTADOR* aún hay abrillantador para 1-2 ciclos;

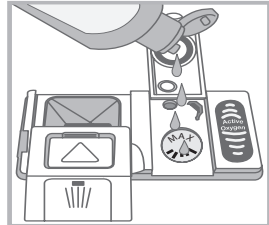
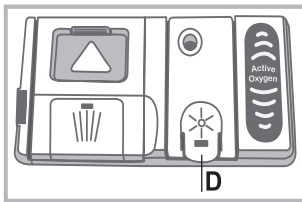

1. Abrir el depósito "D" pulsando y levantando la lengüeta de la tapa;
2. Introducir el abrillantador con precaución hasta alcanzar la marca del nivel máximo, sin que desborde. Si esto sucede, limpiar rápidamente con un paño seco.
3. Cerrar la tapa hasta el encastre.

No verter NUNCA el abrillantador directamente en el interior de la cuba.

Regular la dosis de abrillantador

Si no se obtiene un buen resultado de secado, es posible regular la dosis de abrillantador. Encender y apagar el lavavajillas pulsando la tecla ON/OFF. Pulsar la tecla **P** 3 veces. Encender con la tecla ON/OFF. Aparece el nivel programado (el ajuste de fábrica del abrillantador es el nivel 2.)

Regular el nivel de suministro del abrillantador mediante la tecla **P**.

Pulsar la tecla ON/OFF para que quede programado el valor seleccionado.

El nivel de abrillantador se puede ajustar en CERO; en este caso, no hay suministro de abrillantador y el testigo de falta de abrillantador no se enciende.

Es posible ajustar hasta un máximo de 4 niveles según el modelo de lavavajillas.

- si en la vajilla se producen estrías blancas, girar el selector hacia los números bajos (1-2).
- si en la vajilla quedan gotas de agua o manchas de cal, girar el selector hacia los números altos (3-4).

Selección de la dureza del agua

Cada lavavajillas está dotado de un ablandador de agua que, utilizando sal regeneradora específica para lavavajillas, suministra agua sin cal para lavar la vajilla.

Este lavavajillas admite una regulación para reducir la

contaminación y optimizar las prestaciones del lavado en función de la dureza del agua. El grado de dureza del agua se puede averiguar en la empresa de suministro de agua potable.

Encender y apagar el lavavajillas pulsando la tecla ON/OFF. Mantener pulsada la tecla **P** unos segundos hasta oír la señal acústica. Encender el lavavajillas con la tecla ON/OFF. Aparece el nivel programado (el ajuste de fábrica del ablandador es el nivel 3.)

Regular el nivel de la dureza del agua mediante la tecla programa **P**; (1-2-3-4-5* ver la tabla de dureza del agua) hasta un máximo de 5 niveles.

Pulsar la tecla ON/OFF para que quede programado el valor seleccionado.

Aunque se utilicen pastillas multifunción, hay que llenar el depósito de sal.

Tabla de Durezas del Agua				Autonomía media** del depósito de sal
nivel	°dH	°fH	mmol/l	meses
1	0 - 6	0 - 10	0 - 1	7 meses
2	6 - 11	11 - 20	1,1 - 2	5 meses
3	12 - 17	21 - 30	2,1 - 3	3 meses
4	17 - 34	31 - 60	3,1 - 6	2 meses
5*	34 - 50	61 - 90	6,1 - 9	2/3 semanas

De 0°f a 10°f se aconseja no utilizar sal.
* ajustando el valor en 5, la duración puede prolongarse.
** con 1 ciclo de lavado por día

(°dH = dureza en grados alemanes - °fH = dureza en grados franceses - mmol/l = milimol/litro)

Cargar la sal regeneradora

Para obtener buenos resultados en el lavado, es indispensable comprobar que el depósito de sal nunca esté vacío.

La sal regeneradora elimina la cal del agua evitando que se deposite sobre la vajilla.

El depósito de sal está ubicado en la parte inferior del lavavajillas (ver Descripción) y se debe llenar:

- cuando el flotador verde* no se ve al observar el tapón de la sal;
- cuando en el panel se enciende el testigo FALTA SAL*;

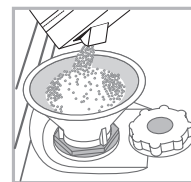

1. Extraer el cesto inferior y desenroscar el tapón del depósito en sentido antihorario.
2. Sólo para el primer uso: llenar el depósito de agua hasta el borde.
3. Poner el embudo* (ver la figura) y llenar el depósito de sal hasta el borde (aprox. 1 kg); es normal que desborde un poco de agua.

4. Sacar el embudo*, eliminar los residuos de sal de la boca de entrada; enjuagar el tapón bajo el agua corriente antes de enroscarlo, poniéndolo cabeza abajo y haciendo fluir el agua por las cuatro ranuras dispuestas en forma de estrella en la parte inferior del tapón. (tapón con flotador verde*)

Es aconsejable realizar esta operación cada vez que se carga la sal.

Cerrar bien con el tapón para evitar que en el depósito entre detergente durante el lavado (podría dañarse irremediablemente el ablandador).

⚠ Cuando sea necesario, cargar sal antes de un ciclo de lavado para eliminar la solución salina desbordada del depósito de sal.

* Presente sólo en algunos modelos.

Mantenimiento y cuidados

ES

Interrumpir el agua y la corriente eléctrica

- Cerrar el grifo de agua después de cada lavado para prevenir el riesgo de pérdidas.
- Desconectar la clavija de la toma de corriente para la limpieza y los trabajos de mantenimiento.

Limpiar el lavavajillas

- La superficie externa y el panel de control se pueden limpiar con un paño no abrasivo humedecido con agua. No utilizar disolventes ni productos abrasivos.
- Las manchas de la cuba interna se pueden eliminar con un paño embebido en agua y un poco de vinagre.

Evitar los malos olores

- Deje siempre entreabierta la puerta para evitar el estancamiento de humedad.
- Limpiar regularmente las juntas perimétricas de la puerta y de las cubetas de detergente con una esponja húmeda. De este modo se evitarán estancamientos de comida que son los principales responsables del mal olor.

Limpiar los rociadores

Puede suceder que algunos residuos de comida se adhieran a los brazos rociadores y obstruyan los orificios por los que debe salir el agua: cada tanto es importante controlarlos y limpiarlos con un cepillo no metálico.

Ambos rociadores son desmontables.

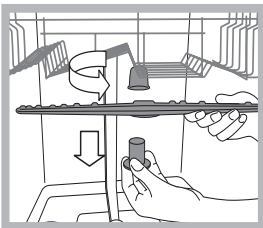

Para desmontar el rociador superior, es necesario desenroscar en sentido antihorario la virola de plástico. El rociador superior se vuelve a montar con la parte que tiene el mayor número de orificios dirigida hacia arriba.

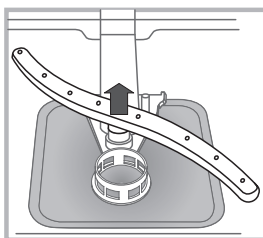

El rociador inferior se desmonta haciendo presión sobre las lengüetas ubicadas a los costados y tirándolo hacia arriba.

Limpieza del filtro de entrada de agua*

Si los tubos de agua son nuevos o están inactivos desde hace mucho tiempo, antes de realizar la conexión, dejar correr el agua para verificar que sea límpida y que no contenga impurezas. Sin esta precaución, existe el riesgo de que el lugar por donde entra el agua se atasque y el lavavajillas se dañe.

- ⚠ Periódicamente limpiar el filtro de entrada de agua colocado a la salida del grifo.
- Cerrar el grifo del agua.
- Desenroscar el extremo del tubo de carga de agua, quitar el filtro y limpiarlo delicadamente bajo un chorro de agua corriente.
- Introducir nuevamente el filtro y enroscar el tubo.

Limpiar los filtros

El grupo filtrante está formado por tres filtros que eliminan del agua de lavado los residuos de alimentos y la vuelven a poner en circulación: para obtener buenos resultados en el lavado, es necesario limpiarlos.

⚠ Limpie los filtros regularmente.

⚠ El lavavajillas no se debe utilizar sin filtros o con el filtro desenganchado.

- Después de algunos lavados, controlar el grupo filtrante y si es necesario limpiarlo con cuidado bajo el agua corriente y con la ayuda de un cepillo no metálico, respetando las siguientes instrucciones:

1. Girar en sentido antihorario el filtro cilíndrico **C** y extraerlo (fig. 1).
 2. Extraer el cartucho del filtro **B** ejerciendo una leve presión sobre las aletas laterales (fig. 2);
 3. Extraer el plato del filtro de acero inoxidable **A**. (fig. 3).
 4. Inspeccionar el sumidero y eliminar los residuos de comida.
- NO QUITAR NUNCA** la protección de la bomba de lavado (detalle de color negro) (fig.4).

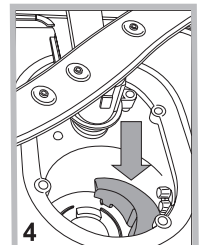
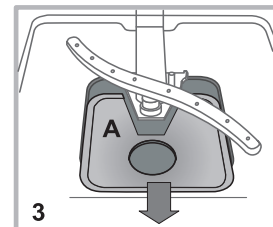
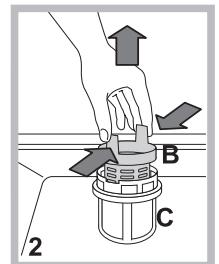
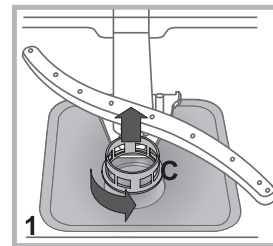

Después de la limpieza de los filtros, volver a montar el grupo filtrante y a colocarlo correctamente en su lugar. Esto es fundamental para el buen funcionamiento del lavavajillas.

Si se ausenta durante largos períodos

- Desconectar las conexiones eléctricas y cerrar el grifo del agua.
- Dejar la puerta entreabierta.
- Al regresar, hacer un lavado con el lavavajillas vacío.

* Presente sólo en algunos modelos.

Anomalías y soluciones

Si el aparato presenta anomalías de funcionamiento, controlar los siguientes puntos antes de llamar al Servicio de Asistencia Técnica.

ES

Anomalías:	Posibles causas / Solución:
El lavavajillas no arranca o no responde a los mandos	<ul style="list-style-type: none"> • Apagar la máquina con la tecla ON/OFF, volver a encenderla después de un minuto aproximadamente y elegir el programa. • La clavija no está bien introducida en la toma de corriente. • La puerta del lavavajillas no está bien cerrada.
La puerta no se cierra	<ul style="list-style-type: none"> • Se disparó la cerradura; empujar enérgicamente la puerta hasta escuchar el característico sonido (clac).
El lavavajillas no descarga agua.	<ul style="list-style-type: none"> • El programa aún no ha terminado. • El tubo de descarga de agua está plegado (ver Instalación). • La descarga del lavabo está obstruida. • El filtro está obstruido con residuos de comida.
El lavavajillas hace ruido.	<ul style="list-style-type: none"> • Los elementos de la vajilla se golpean entre sí o contra los rociadores. • Demasiada espuma: el detergente no está dosificado adecuadamente o no es adecuado para lavar en lavavajillas. (ver Puesta en funcionamiento y uso).
En la vajilla y en los vasos quedan depósitos calcáreos o una pátina blanquecina.	<ul style="list-style-type: none"> • Falta sal regeneradora o su regulación no es la adecuada para la dureza del agua (ver Abrillantador y sal). • El tapón del depósito de sal no está bien cerrado. • El abrillantador se ha terminado o la dosis es insuficiente.
En la vajilla y en los vasos quedan estrías o matices azulados.	<ul style="list-style-type: none"> • La dosis de abrillantador es excesiva.
La vajilla no queda bien seca.	<ul style="list-style-type: none"> • Se ha seleccionado un programa sin secado. • El abrillantador se ha terminado o la dosis es insuficiente (ver Abrillantador y sal). • La regulación del abrillantador no es adecuada. • La vajilla es de material antiadherente o de plástico.
La vajilla no queda limpia.	<ul style="list-style-type: none"> • Los cestos están demasiado cargados (ver Cargar los cestos). • La vajilla no está bien distribuida. • Los rociadores no giran libremente. • El programa de lavado no es suficientemente enérgico (ver Programas). • Demasiada espuma: el detergente no está dosificado adecuadamente o no es adecuado para lavar en lavavajillas. (ver Puesta en funcionamiento y uso). • El tapón del abrillantador no se ha cerrado correctamente. • El filtro está sucio u obstruido (ver Mantenimiento y cuidados). • Falta sal regeneradora (ver Abrillantador y sal).
El lavavajillas no carga agua - Alarma por grifo cerrado. (se oyen señales acústicas y el display indica H durante unos minutos) (parpadea el testigo ON/OFF y el display muestra el número 6).	<ul style="list-style-type: none"> • Falta agua en la red hídrica. • El tubo de carga de agua está plegado (ver Instalación). • Abrir el grifo; el aparato comenzará a funcionar a los pocos minutos. • El aparato se ha bloqueado porque no se ha intervenido al producirse la señal acústica. Apagar la máquina pulsando la tecla ON/OFF, abrir el grifo y después de unos segundos volver a encenderla pulsando la misma tecla. Volver a programar la máquina y ponerla en funcionamiento.

* Presente sólo en algunos modelos.

PL

Polski, 29

LTF 11H132

PL

Spis treści

Zalecenia i środki ostrożności, 30

Bezpieczeństwo ogólne
Utylizacja
Oszczędność i ochrona środowiska

Instalacja i serwis, 31-32

Ustawienie i wypoziomowanie
Połączenie hydrauliczne i elektryczne
Dane techniczne
Przed pierwszym użyciem
Serwis
Ecodesign Regulation

Opis urządzenia, 33

Widok ogólny
Panel sterowania

Napełnianie koszy, 34-35

Kosz dolny
Koszyk na sztućce
Kosz górny
Taca na sztućce
Regulacja górnego kosza

Uruchomienie i użytkowanie, 36

Uruchomienie zmywarki
Napełnianie dozownika detergentu

Programy, 37

Tabela programów

Programy specjalne i opcje, 38

Środek nabłyszczający i sól regeneracyjna, 39

Wlewanie płynu nabłyszczającego
Wsypywanie soli ochronnej

Konserwacja i utrzymanie, 40

Odlączenie od wody i prądu
Czyszczenie zmywarki
Zapobieganie nieprzyjemnym zapachom
Czyszczenie spryskiwaczy
Czyszczenie filtra dopływu wody
Czyszczenie filtrów
W przypadku dłuższej nieobecności

Nieprawidłowości w działaniu i sposoby ich usuwania, 41

Zalecenia i środki ostrożności

PL

 Niniejsze urządzenie zostało zaprojektowane i wyprodukowane zgodnie z międzynarodowymi normami bezpieczeństwa. Poniższe ostrzeżenia podane zostały ze względów bezpieczeństwa i należy je uważnie przeczytać.

Należy zachować niniejszą książeczkę instrukcji dla przyszłych konsultacji. W przypadku sprzedaży, odstąpienia lub przeprowadzki należy dopilnować, aby została przekazana wraz z urządzeniem nowemu właścicielowi.

Uważnie przeczytać instrukcję: zawiera ona ważne informacje dotyczące instalacji, użytkowania i bezpieczeństwa.

To urządzenie zostało zaprojektowane do użytku domowego lub podobnych zastosowań, na przykład:

- w pomieszczeniach przystosowanych do użytku kuchennego przez personel w sklepach, biurach i innych miejscach pracy;
- w domach kolonijnych;
- do użytku przez klientów w hotelach, motelach i innych obiektach typu mieszkaniowego;
- w pensjonatach bed and breakfast.

Bezpieczeństwo ogólne

- To urządzenie nie może być używane przez osoby (w tym dzieci) niepełnosprawne fizycznie, zmysłowo lub umysłowo oraz osoby bez doświadczenia lub znajomości obsługi urządzenia, chyba że będzie to miało miejsce pod nadzorem osoby odpowiedzialnej za ich bezpieczeństwo lub po uprzednim otrzymaniu instrukcji na temat obsługi urządzenia.
- Niezbędny jest nadzór osoby dorosłej pilnującej, aby dzieci nie bawiły się tym urządzeniem.
- Urządzenie jest przeznaczone do użytku nieprofesjonalnego wewnątrz pomieszczeń mieszkalnych.
- Urządzenie powinno być używane do mycia naczyń w warunkach domowych wyłącznie przez osoby dorosłe i zgodnie z niniejszymi instrukcjami.
- Urządzenia nie należy instalować na świeżym powietrzu, nawet w miejscu zadaszonym, gdyż wystawienie go na działanie deszczu i burz jest bardzo niebezpieczne.
- Nie dotykać zmywarki, stojąc boso na podłodze.
- Przy wyjmowaniu wtyczki z gniazdka nie ciągnąć za kabel, lecz trzymać za wtyczkę.
- Przed przystąpieniem do czyszczenia i konserwacji urządzenia należy zamknąć zawór wody i wyjąć wtyczkę z gniazdka.
- W razie uszkodzenia w żadnym wypadku nie ingerować w wewnętrzne mechanizmy urządzenia i nie próbować go samodzielnie naprawiać.
- Nie opierać się ani nie siadać na otwartych drzwiach: urządzenie mogłoby się przewrócić.
- Nie należy pozostawiać otwartych drzwi zmywarki, gdyż można o nie zawadzić.
- Trzymać detergenty i płyn nablyszczający z dala od dzieci.
- Opakowania nie są zabawkami dla dzieci.

Utylizacja

- Utylizacja materiałów opakowaniowych: dostosować się do lokalnych przepisów; w ten sposób opakowanie będzie mogło zostać ponownie wykorzystane.
- Dyrektywa wspólnotowa 2012/19/EU w sprawie zużytego sprzętu elektrycznego i elektronicznego (WEEE) przewiduje, że sprzęt gospodarstwa domowego nie powinien być usuwany jako nieposortowane odpady komunalne. Zużyte urządzenia powinny podlegać selektywnej zbiórce w celu uzyskania maksymalnego wskaźnika odzysku i recyklingu ich materiałów składowych oraz uniknięcia ewentualnych zagrożeń dla zdrowia i środowiska. Symbol przekreślonego kosza umieszczany jest na wszystkich produktach w celu przypomnienia o obowiązku segregacji odpadów. W celu uzyskania bliższych informacji na temat prawidłowego złomowania urządzeń gospodarstwa domowego ich właściciele mogą się zwrócić do właściwych służb publicznych lub do sprzedawców tych urządzeń.

Oszczędność i ochrona środowiska

Oszczędność wody i energii

- Uruchamiać zmywarkę tylko z pełnym ładunkiem. • W oczekiwaniu na napełnienie maszyny zapobiegać przykrym zapachom przy pomocy cyklu namaczania (*patrz programy*).
- Wybierać programy odpowiednie do rodzaju naczyń i stopnia zabrudzenia, stosując się do Tabeli programów:
 - dla naczyń normalnie zabrudzonych stosować program Eco, który zapewnia niskie zużycie energii i wody.
 - przy ograniczonym ładunku włączyć opcję Połowa ładunku* (*zob. Uruchomienie i użytkowanie*).
- Jeśli zawarta umowa na dostawę energii elektrycznej przewiduje strefy czasowe oszczędności energetycznej, uruchamiać zmywarkę w godzinach obowiązywania niższej taryfy. Opcja Opóźnienia startu* (*zob. Uruchomienie i użytkowanie*) może pomóc zorganizować zmywanie pod tym kątem.

Detergenty bez fosforanów, bez chloru i zawierające enzymy

- Zdecydowanie zaleca się stosowanie detergentów niezawierających fosforanów i chloru, gdyż są one najbardziej wskazane dla ochrony środowiska.
- Enzymy wykazują szczególną skuteczność w temperaturach zbliżonych do 50°C, przez co enzymatyczne środki myjące mogą być stosowane do zmywania w niższych temperaturach uzyskując takie same wyniki jakie osiągnięto by bez nich w przypadku temperatury 65°C.
- Odpowiednio dozować detergenty w oparciu o zalecenia producenta, zależnie od twardości wody, stopnia zabrudzenia i ilości naczyń, unikając tym samym niepotrzebnych strat. Choć środki myjące są biodegradowalne, zawsze zawierają one składniki zakłócające równowagę środowiska.

* Tylko w niektórych modelach.

Instalacja Serwis Techniczny

PL

⚠ W przypadku przenoszenia należy trzymać urządzenie w pozycji pionowej; w razie konieczności przechylić je do tyłu.

Ustawienie i wypoziomowanie

1. Rozpakować urządzenie i sprawdzić, czy nie zostało uszkodzone podczas transportu. Jeśli okazałyby się uszkodzone, nie podłączać go, lecz skontaktować się ze sprzedawcą.

2. Ustawić zmywarkę, przysuwając jej boki lub tył do sąsiadujących mebli lub do ściany. Urządzenie można również wbudować pod blatem kuchennym* (zob. Karta montażu).

3. Postawić zmywarkę na równym i twardym podłożu. Skompensować nierówności odkręcając lub dokręcając przednie nóżki, aż urządzenie znajdzie się w pozycji poziomej. Dokładne wypoziomowanie zapewnia stabilność i zapobiega drganiom, hałasom i zmianom pozycji urządzenia.

4*. Aby wyregulować wysokość tylnej nóżki, należy przekręcić sześciokątną tuleję w kolorze czerwonym, znajdującą się w dolnej, przedniej, środkowej części zmywarki za pomocą klucza sześciokątnego 8 mm, obracając ją w kierunku zgodnym z ruchem wskazówek zegara, aby zwiększyć wysokość, a w kierunku przeciwnym do ruchu wskazówek zegara, aby ją zmniejszyć. (patrz ulotka z instrukcjami dotyczącymi zabudowy załączona do dokumentacji)

Połączenie hydrauliczne i elektryczne

⚠ Przystosowanie instalacji elektrycznej oraz hydraulicznej powinno być dokonywane wyłącznie przez wykwalifikowany personel.

⚠ Zmywarka nie może być ustawiona na przewodach rurowych ani na kablu zasilania elektrycznego.

⚠ Zmywarkę należy podłączyć do sieci wodociągowej za pomocą nowych węży doprowadzających. Nie używać starych węży.

Wąż doprowadzający i odprowadzający wodę, jak również kabel zasilający można skierować na prawo lub na lewo, aby umożliwić optymalną instalację.

Podłączenie węża doprowadzającego wodę

- Do zaworu wody zimnej: dokładnie przykręcić wąż doprowadzający do zaworu z gwintem 3/4 GAZ; przed przykręceniem węża odkręcić wodę i poczekać, aż będzie całkiem czysta, tak aby ewentualne nieczystości nie zapchały urządzenia.
- Do zaworu wody ciepłej: w przypadku instalacji centralnego ogrzewania zmywarka może być zasilana ciepłą wodą wodociągową, pod warunkiem że jej temperatura nie przekracza 60°C.

⚠ Przykręcić wąż do zaworu w taki sam sposób jak w przypadku wody zimnej.

⚠ Jeśli wąż doprowadzający okaże się za krótki, zwrócić się do specjalistycznego sklepu lub wykwalifikowanego technika (zob. Serwis).

⚠ Ciśnienie wody powinno mieścić się w zakresie wartości podanych w tabeli danych technicznych (patrz obok).

Dopilnować, aby nie zgiać ani nie skrócić węża.

Podłączenie węża odprowadzającego wodę

Podłączyć przewód odprowadzający, nie zginając go, do przewodu kanalizacyjnego o średnicy minimum 4 cm. Przewód odprowadzający musi znajdować się na wysokości od 40 do 80 cm od podłogi lub podłoża, na którym umieszczono zmywarkę (A).

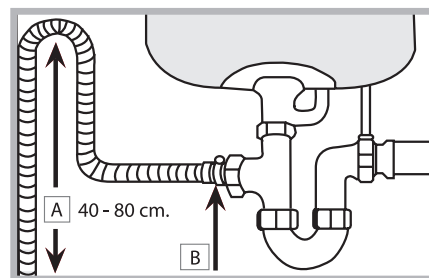

Przed podłączeniem przewodu odprowadzającego wodę do syfonu zlewozmywaka, należy usunąć plastikową zatyczkę (B).

Zabezpieczenie przed zalaniem

Aby zagwarantować, że nie dojdzie do zalania, zmywarka: - posiada system przerywający dopływ wody w przypadku wystąpienia anomalii lub wydostawania się wody ze środka. Niektóre modele wyposażone są w dodatkowe urządzenie zabezpieczające New Acqua Stop*, które gwarantuje ochronę przed zalaniem również w przypadku pęknięcia przewodu doprowadzającego wodę.



UWAGA: NIEBEZPIECZNE NAPIĘCIE!

Węża doprowadzającego wodę nie można w żadnym wypadku przecinać, gdyż zawiera części pod napięciem.

Podłączenie do sieci elektrycznej

Przed włożeniem wtyczki do gniazdka należy się upewnić, czy:

- gniazdko ma uziemienie i jest zgodne z obowiązującymi przepisami;
- gniazdko jest w stanie wytrzymać obciążenie maksymalnej mocy urządzenia wskazane na tabliczce znamionowej umieszczonej na drzwiach wewnętrznych (zob. Opis zmywarki);
- napięcie zasilania zawiera się w przedziale wartości podanych na tabliczce znamionowej umieszczonej na drzwiach wewnętrznych;
- gniazdko jest kompatybilne z wtyczką urządzenia. W przeciwnym wypadku zwrócić się do wykwalifikowanego technika o wymianę wtyczki (zob. Serwis); nie używać przedłużaczy ani rozgałęziaczy.

⚠ Po zainstalowaniu urządzenia przewód zasilania elektrycznego oraz gniazdko elektryczne powinny być łatwo dostępne.

⚠ Kabel nie powinien być powyginany ani przygnieciony.

⚠ Jeśli przewód zasilający jest uszkodzony, powinien zostać wymieniony przez producenta lub jego serwis techniczny, aby uniknąć wszelkiego ryzyka. (zob. Serwis)

* Tylko w niektórych modelach.

Pasek antykondensacyjny*

Po zabudowaniu zmywarki otworzyć drzwi i przykleić przezroczysty pasek samoprzylepny pod drewnianym blatem, aby zabezpieczyć go przed ewentualnymi skroplinami.

Ostrzeżenia dotyczące pierwszego mycia

Po zainstalowaniu, tuż przed pierwszym zmywaniem, napełnić do końca wodą pojemnik na sól, a następnie dodać około 1 kg soli (*patrz rozdział Środek nabłyszczający i sól regeneracyjna*): to normalne, że woda przelewa się. Wybrać stopień twardości wody (*patrz rozdział Środek nabłyszczający i sól regeneracyjna*). - Po wysypaniu lampka kontr. BRAK SOLI* zgaśnie.

 Nie napełnienie pojemnika na sól może spowodować uszkodzenie zmiękczacza wody i elementu grzewczego.

Dane techniczne	
Wymiary	szerokość cm 59,5 wysokość cm 82 głębokość cm 57
Pojemność	14 naczyń standardowych
Ciśnienie wody zasilania	0,05 ÷ 1 MPa (0,5 ÷ bar) 7,25 – 145 psi
Napięcie zasilania elektrycznego	Patrz tabliczka danych technicznych
Całkowita moc pochłaniana	Patrz tabliczka danych technicznych
Bezpiecznik topikowy	Patrz tabliczka danych technicznych
 	Niniejsze urządzenie zostało wyprodukowane zgodnie z następującymi dyrektywami unijnymi: -2006/95/EC (o Niskim Napięciu) - 2004/108/EC (o Zgodności Elektromagnetycznej) - 2009/125/EC (Comm. Reg. 1016/2010) (Ecodesign) - 97/17/CE (Nakładanie etykietek) - 2012/19/ EU

ECODESIGN REGULATION

Cykl zmywania EKO to program standardowy, do którego odnoszą się dane etykiety energetycznej; cykl ten jest odpowiedni do mycia średnio zabrudzonych naczyń i jest najbardziej wydajnym programem pod względem zużycia energii elektrycznej i wody dla tego rodzaju naczyń. Aby zmniejszyć zużycie wody i energii, staraj się uruchamiać zmywarkę, gdy jest całkowicie wypełniona.

Zużycie w trybie stand-by: Zużycie w trybie left-on: 5 W - zużycie w trybie off: 0,5 W

Tabela zużycia dla głównych cykli

	Warunki standardowe*			Warunki użytkownika**		
	Zużycie energii (KWh/cykl)	Zużycie wody (KWh/cykl)	Czas trwania (min/cykl)	Zużycie energii (KWh/cykl)	Zużycie wody (KWh/cykl)	Czas trwania (min/cykl)
INTENSYWNY	1,50	15	150	1,25	14	135
NORMALNY	1,20	15	120	1,00	14	110

* Dane programu są laboratoryjnymi wartościami zmierzonymi zgodnie z europejską normą EN 50242.

** Dane określono na podstawie pomiarów w warunkach użytkowania i zapełniania zmywarki przez użytkownika.

Serwis Techniczny

Przed zwróceniem się do Serwisu Technicznego:

- Sprawdzić, czy problemu nie można rozwiązać samodzielnie (*patrz Nieprawidłowości w działaniu i sposoby ich usuwania*).
- Ponownie uruchomić program, aby przekonać się, czy usterka nie ustąpiła.
- W przeciwnym wypadku skontaktować się z autoryzowanym Serwisem Technicznym.

 **Zwracać się wyłącznie do autoryzowanych techników.**

Podać:

- rodzaj nieprawidłowości;
- model urządzenia (Mod.);
- numer seryjny (S/N).

Informacje te znajdują się na tabliczce znamionowej umieszczonej na urządzeniu (*patrz Opis urządzenia*).

Maszyna jest wyposażona w systemy akustyczne/tonowe (zależnie od modelu zmywarki), które informują o wykonanym poleceniu: włączeniu, końcu cyklu, itd.

Symbole/lampki kontrolne/diody świetlne obecne na panelu sterowniczym/wyświetlaczu mogą posiadać różne kolory, świecić światłem pulsującym lub stałym. (zależnie od modelu zmywarki)

Wyświetlacz wyświetla użyteczne informacje odnoszące się do rodzaju ustawionego cyklu, fazy mycia/suszenia, pozostałego czasu, temperatury, itd.

Opis urządzenia

PL

Widok ogólny

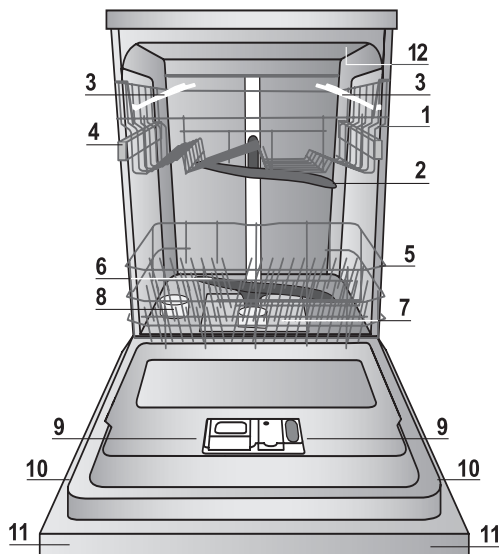

1. Kosz górny
2. Zraszcz górny
3. Składane półeczki
4. Regulator wysokości kosza
5. Kosz dolny
6. Zraszcz dolny
7. Filtr zmywania
8. Pojemnik na sól
9. Pojemniki na detergent, pojemnik na środek nablyszczający i Active Oxygen
10. Tabliczka znamionowa
11. Panel sterowania***
12. Turbo Dry*

Panel sterowania

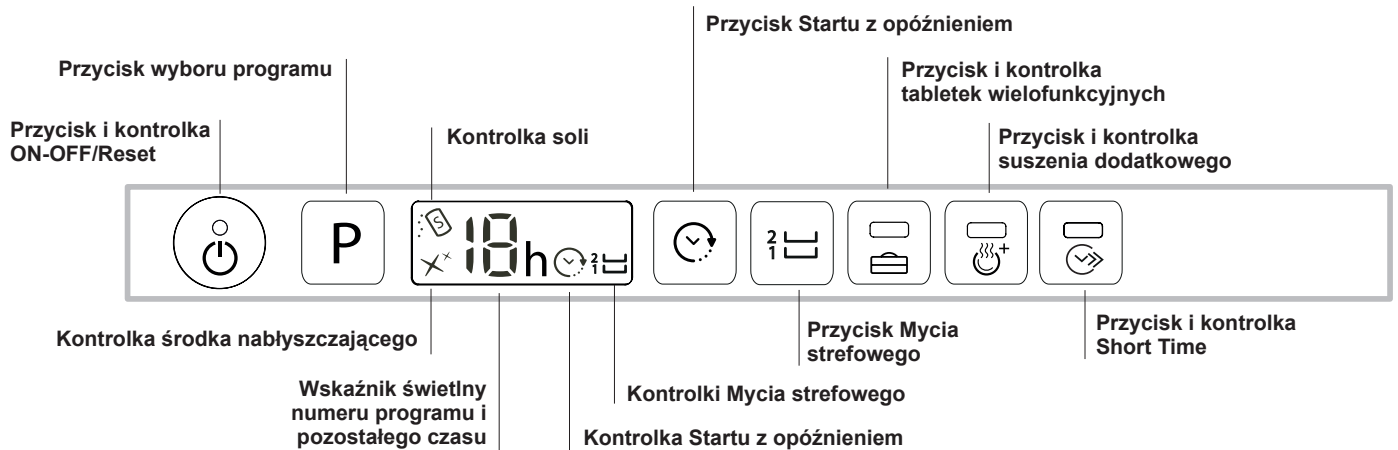

***Tylko dla modeli do całkowitej zabudowy.

* Tylko w niektórych modelach.

Numery i rodzaje programów zmieniają się w zależności od modelu zmywarki.

Ładowanie koszy

PL

Zalecenia

Przed napełnieniem koszy, usunąć z naczyń resztki żywności i opróżnić szklanki oraz kieliszki z pozostałych w nich płynów. **Nie jest konieczne płukanie naczyń pod bieżącą wodą.**

Umieścić naczynia w sposób taki, by były one unieruchomione i się nie przewracały; pojemniki powinny być ułożone w sposób taki, by otwór znalazł się na dole, a części wklęsłe lub wypukłe w pozycji pochylonej, umożliwiając dopływ wody do wszystkich powierzchni oraz jej swobodny odpływ.

Upewnić się, że pokrywki, uchwyty, patelnie i tace nie utrudniają obrotów spryskiwaczy. Umieścić małe przedmioty w koszyku na sztućce.

Plastikowe naczynia i patelnie z tworzywa zapobiegającego przywieraniu mają skłonność do większego zatrzymywania kropli wody i, w związku z tym, stopień ich osuszenia będzie niższy od stopnia osuszenia naczyń ceramicznych lub stalowych.

Jeżeli jest to możliwe, lekkie przedmioty (jak plastikowe pojemniki) powinny być ułożone w koszu górnym w sposób uniemożliwiający ich przemieszczanie.

Po napełnieniu zmywarki należy sprawdzić, czy spryskiwacze obracają się swobodnie.

Kosz dolny

W koszu dolnym można umieszczać garnki, pokrywki, talerze, salaterki, sztućce, itp. Duże talerze i pokrywki najlepiej umieścić w bocznych częściach kosza.

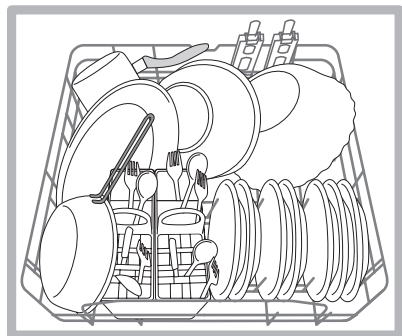
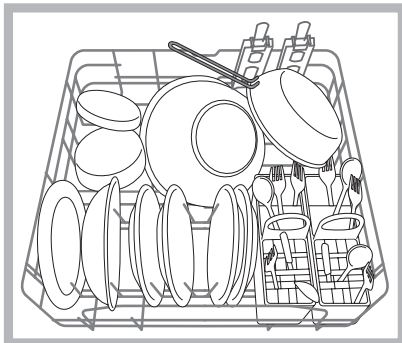

Zaleca się ułożenie bardzo brudnych naczyń w koszu dolnym, ponieważ w tej części zmywarki strumień wody jest mocniejszy i umożliwia osiągnięcie lepszych wyników mycia.

*Tylko w niektórych modelach; różnią się numerem i miejscem ułożenia.

Niektóre modele zmywarek wyposażone są w pochylne półki*, które można ustawić w pozycji pionowej celem ułożenia talerzy lub w pozycji poziomej (obniżonej) celem ułożenia garnków i salaterek.

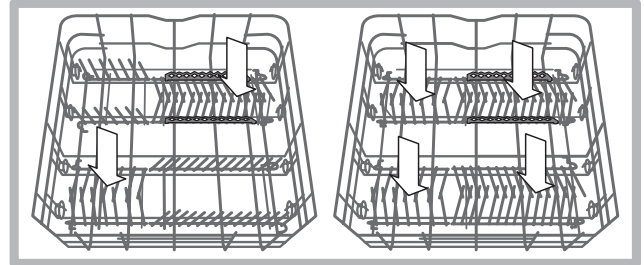

Koszyk na sztućce

W celu jak najlepszego wykorzystania przestrzeni w koszu dolnym, koszyk na sztućce jest przesuwany i demontowalny oraz wyposażony w górne kratki umożliwiające lepsze rozmieszczenie sztućców.

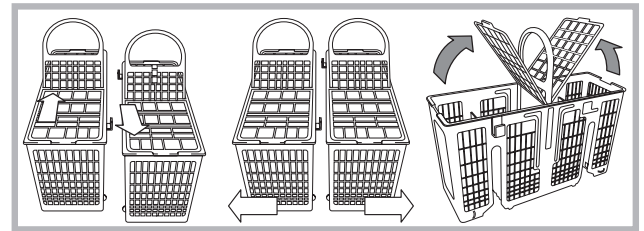

⚠ Noże i ostro zakończzone narzędzia należy układać w koszu na sztućce tak, aby ich ostre końce były skierowane w dół lub też umieszczać je na uchylnych półeczkach górnego kosza w pozycji poziomej.

Kosz górny

Załadować delikatne i lekkie naczynia: kieliszki, filiżanki, talerzyki, niskie salaterki.

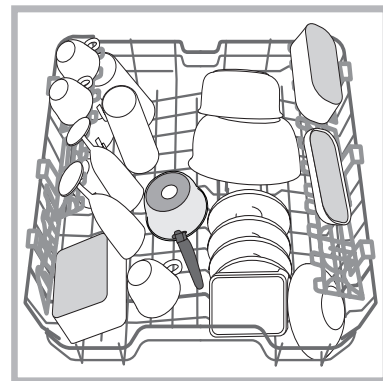

Niektóre modele zmywarek są wyposażone w pochylne półki*, używane w pozycji pionowej do układania spodków lub talerzyków deserowych lub obniżone w celu umieszczenia miseczek i pojemników na żywność.

Półeczki o różnym stopniu nachylenia

W celu jak najlepszego rozmieszczenia naczyń w koszyku możliwe jest ustawienie półeczek na trzech różnych wysokościach. Kieliszki można ustawiać w bezpieczny sposób dzięki półeczkom, wsuwając nóżkę kieliszka w odpowiednie otwory.

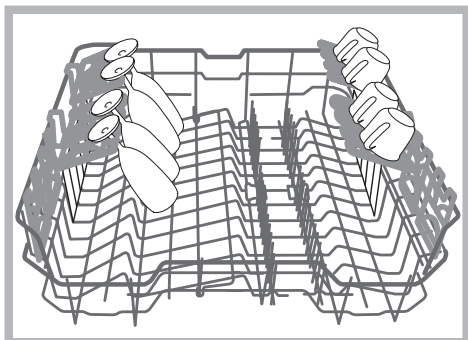

Taca na sztućce*

Niektóre modele zmywarek są wyposażone w przesuwaną tacę, na której można umieszczać sztućce lub niewielkie filiżanki. Dla uzyskania najlepszych efektów mycia, nie należy umieszczać pod tacą dużych naczyń.

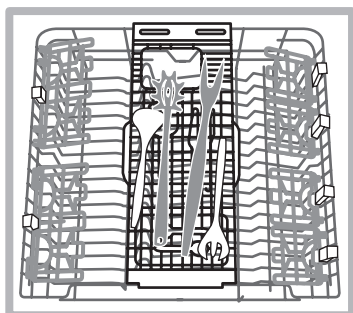

W zależności od wymagań, możliwe jest dokonanie regulacji wysokości kosza górnego: umieszczenie kosza w pozycji górnej umożliwia ułożenie w koszu dolnym niewymiarowych naczyń; umieszczenie kosza w pozycji dolnej umożliwia wykorzystanie pochylonych półeczek i uzyskanie większej przestrzeni w kierunku górnym.

Regulowanie wysokości górnego kosza

Aby ułatwić ładowanie naczyń, można umieścić kosz górny w położeniu wysokim lub niskim.

Najlepiej wyregulować wysokość górnego kosza, gdy KOSZ JEST PUSTY.

Nie należy NIGDY podnosić ani opuszczać kosza tylko z jednej strony.

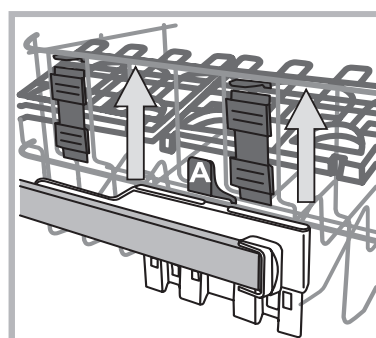

Jeśli kosz posiada **Lift-Up*** (patrz rysunek), unieść kosz chwytając jego boczne części i przesunąć go w górę. W celu powrotu do pozycji dolnej, naciśnięć dźwignie (A) w bocznych częściach kosza i przesunąć kosz w dół.

Naczynia nieodpowiednie

- Sztućce i naczynia drewniane.
- Delikatne, dekorowane kieliszki, naczynia rzemieślnicze i antykwaryczne. Ich dekoracje nie są odporne.
- Części z syntetycznych tworzyw nieodporne na działanie wysokich temperatur.
- Naczynia z miedzi i cyny.
- Naczynia zabrudzone popiołem, woskiem, smarem lub atramentem.

Dekoracje na szkłe, elementy aluminiowe i srebrne podczas mycia mogą zmienić kolor i się odbarwić. W wyniku wielokrotnego mycia również niektóre rodzaje szkła (np. przedmioty z kryształu) mogą stać się matowe.

Uszkodzenia szkła i naczyń

Przyczyny:

- Typ szkła i proces produkcji szkła.
- Skład chemiczny środka myjącego.
- Temperatura wody programu płukania.

Rada:

- Używać wyłącznie kieliszków i porcelany gwarantowanych przez producenta jako odpowiednie do mycia w zmywarkach.
- Stosować delikatne środki myjące do naczyń.
- Jak najszybciej wyjąć kieliszki i sztućce ze zmywarki po zakończeniu programu.

* Tylko w niektórych modelach.

Uruchomienie i użytkowanie

PL

Uruchomienie zmywarki

1. Otworzyć zawór wody.
2. Otworzyć drzwi i nacisnąć przycisk ON-OFF: zapalą się kontrolki ON/OFF, opcje i wyświetlacz.
3. Wprowadzić detergent. (zob. z boku).
4. Włożyć naczynia do koszy (zob. *Napełnianie koszy*).
5. Wybrać program w zależności od rodzaju naczyń i od stopnia ich zabrudzenia (zob. *tabela programów*) naciskając przycisk **P**.
6. Wybrać opcje zmywania*. (zob. *Progr. specjalne i Opcje*).
7. Uruchomić cykl zamykając drzwi.
8. O zakończeniu programu informują sygnaly dźwiękowe i miganie numeru programu na wyświetlaczu. Otworzyć drzwi, wyłączyć urządzenie naciskając przycisk ON-OFF, zamknąć zawór wody i wyjąć wtyczkę z gniazdka.
9. Odczekać kilka minut przed wyjęciem naczyń, aby się nie oparzyć. Wyładować kosze, zaczynając od dolnego.

⚠ - W celu ograniczenia zużycia energii elektrycznej w pewnych sytuacjach **NIEUŻYWANE** urządzenie wyłącza się automatycznie.

⚠ **PROGRAMY AUTO***: niektóre modele zmywarki są wyposażone w specjalny czujnik zdolny ocenić stopień zabrudzenia i ustawić najbardziej wydajny i oszczędny sposób zmywania.

Wskutek jego działania może zmienić się czas zmywania w programach automatycznych.

⚠ Jeśli naczynia są mało zabrudzone lub zostały uprzednio spłukane wodą, należy znacznie zmniejszyć ilość środka myjącego.

Zmiana rozpoczętego programu

Jeśli wybrano nieprawidłowy program, można go zmienić, pod warunkiem, że dopiero się rozpoczął: otworzyć drzwi, uważając na wydobywającą się parę, przycisnąć na dłużej przycisk ON/OFF, urządzenie wyłączy się. Ponownie włączyć urządzenie za pomocą przycisku ON/OFF i wybrać nowy program oraz ewentualne opcje; uruchomić go zamykając drzwi.

Wkładanie kolejnych naczyń

Nie wyłączając urządzenia otworzyć drzwi, uważając na parę wydobywającą się ze zmywarki, i włożyć naczynia. Zamknąć drzwi: cykl zostanie wznowiony.

Niezamierzone przerwanie pracy urządzenia

Jeśli podczas zmywania drzwiczki zostaną otwarte lub wystąpi przerwa w dopływie prądu, program zostanie przerwany. Po zamknięciu drzwi lub wznowieniu dostawy prądu nastąpi jego ponowne uruchomienie w miejscu, w którym został przerwany.

* Tylko w niektórych modelach.

Napełnianie dozownika detergentu

Dobry rezultat mycia zależy również od właściwego dozowania środka myjącego, jego nadmierna ilość nie zwiększa skuteczności mycia, powoduje natomiast zanieczyszczenie środowiska.

W zależności od poziomu zabrudzenia, dozowanie może być dostosowane do pojedynczego przypadku przy zastosowaniu detergentu w proszku lub płynie.

Zazwyczaj w przypadku normalnych zabrudzeń stosuje się około 35 gr. (detergentu w proszku) lub 35ml (detergentu w płynie). W przypadku użycia pastylek, wystarczające jest użycie jednej sztuki.

Jeśli naczynia są mało zabrudzone lub zostały uprzednio spłukane wodą, należy znacznie zmniejszyć ilość środka myjącego.

Dla uzyskania odpowiednich wyników zmywania należy również przestrzegać wskazówek zamieszczonych na opakowaniach detergentów.

W razie wątpliwości zalecamy skontaktowanie się z centrami informacyjnymi producentów detergentów.

W celu otwarcia pojemnika na środek myjący należy otworzyć element "A"

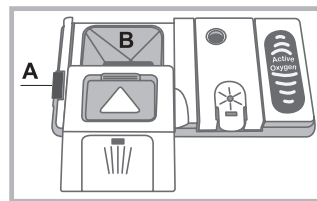

Umieścić detergent wyłącznie w suchym pojemniku "B" Detergent przeznaczony do zmywania wstępnego powinien być umieszczony bezpośrednio w komorze.

1. Przystąpić do dozowania detergentu zgodnie z Tabelą programów w celu wprowadzenia odpowiedniej ilości.

W zbiorniku **B** jest obecny poziom wskazujący maksymalną ilość detergentu w płynie lub w proszku do użycia w każdym cyklu.

2. Usunąć resztki detergentu z brzegów pojemnika i zamknąć pokrywę, aż będzie słychać kliknięcie.

3. Zamknąć pokrywę pojemnika na środek myjący dociskając ją w górę aż do prawidłowego zadziałania urządzenia zamykającego. Otwarcie pojemnika na środek myjący następuje w sposób automatyczny w odpowiednim momencie, w zależności od programu.

W razie stosowania różnych rodzajów środków myjących, zaleca się użycie opcji TABS, która odpowiednio dostosuje program myjący w sposób taki, by umożliwić jak najlepsze wyniki mycia i suszenia.

⚠ Stosować wyłącznie detergenty przeznaczone do zmywarek.

NIE UŻYWAĆ środków do mycia ręcznego.

Nadmiar środka myjącego może być powodem pozostania piany po zakończeniu cyklu.

Używanie tabletek jest zalecane tylko w modelach z opcją **TABLETKI WIELOFUNKCYJNE**.

Najwyższą skuteczność zmywania i suszenia uzyskuje się tylko przy zastosowaniu detergentu w proszku, płynu nabliyszczającego i soli.

Programy

PL

 Liczba i rodzaj programów i opcji zmieniają się w zależności od modelu zmywarki.

Wskazówki dotyczące wyboru programów i dozowania detergentu	Program	Programy z suszeniem	Opcje	Informacje na temat czasu trwania programu ma charakter orientacyjny
Zmywanie ekologiczne przy małym zużyciu energii, odpowiednie do naczyń i garnków. 29 gr/ml + 6 gr/ml** – 1 Tab	1. Eko*	Tak	Opóźnienie startu – Tabs – Ekstra suszenie	3:10'
Mocno zabrudzone naczynia i garnki (nie używać do naczyń delikatnych). 35 gr/ml – 1 Tab	 AUTO 2. Auto Intensywny	Tak	Opóźnienie startu – Tabs – Ekstra suszenie – Zone wash - Short Time	2:30'
Normalnie zabrudzone naczynia i garnki. Standardowy program codzienny. 29 gr/ml + 6 gr/ml** – 1 Tab	 AUTO 3. Auto Normalny	Tak	Opóźnienie startu – Tabs – Ekstra suszenie – Zone wash - Short Time	2:00'
Codziennie zabrudzenia w ograniczonej ilości. (4 nakrycia + 1 garnek + 1 patelnia). 25 gr/ml – 1 Tab	 4. Auto Fast	Nie	Opóźnienie startu – Tabs	1:00'
Różne mycie w trzech* koszach: normalne w koszu górnym i trzecim koszu dla kryształów i kieliszków, energiczne dla garnków w koszu dolnym. 35 gr/ml – 1 Tab	 5. Duo wash	Tak	Opóźnienie startu – Tabs – Ekstra suszenie - Short Time	2:00'
Oszczędny i szybki cykl do delikatnych, bardziej wrażliwych na wysokie temperatury naczyń bezpośrednio po ich użyciu. (kieliszki do kosza górnego + delikatne talerze do kosza dolnego). 35 gr/ml – 1 Tab	 6. Delikatny	Tak	Opóźnienie startu – Tabs – Ekstra suszenie	1:40'
Oszczędny i szybki cykl do mało zabrudzonych naczyń bezpośrednio po ich użyciu. (2 talerze + 2 kieliszki + 4 sztuczki + 1 garnek + 1 mała patelnia) 25 gr/ml – 1 Tab	 7. Express 30	Nie	Opóźnienie startu – Tabs	0:30'
Zapewnia doskonałe wyniki. Odpowiedni do stosowania w nocy. 35 gr/ml – 1 Tab	 8. Good Night	Tak	Opóźnienie startu – Tabs – Ekstra suszenie	3:30'
Mycie wstępne w oczekiwaniu na uzupełnienie ładunku po następnym posiłku. Bez detergentu.	 9. Namaczanie	Nie	Opóźnienie startu	0:12'
Cykl sterylizujący do mycia butelek do karmienia, nasadek, smoczków razem z talerzami, filiżankami, szklankami i sztuczkami. Naczynia włożyć tylko do kosza górnego. 30 gr/ml – 1 Tab	 10. Cykl dezynfekujący	Tak	Opóźnienie startu	1:20'
Cykl dezynfekujący do mycia wnętrza zmywarki, należy go wykonywać tylko przy PUSTEJ zmywarce, używając specjalnych środków myjących.	 11. Samoczy szczenie	Nie	Opóźnienie startu	0:50'

** Ilość detergentu do zmywania wstępnego.

Programy specjalne i opcje

PL

Uwagi:

najlepszą skuteczność działania programów "Fast i Express 30" uzyskuje się przestrzegając zaleceń dotyczących ilości wkładanych naczyń.

* Program Eko jest zgodny z normą EN-50242, trwa dłużej niż inne programy, za to zużywa mniej energii i jest bardziej przyjazny dla środowiska.

Uwaga dla laboratoriów testowych: szczegółowe informacje dotyczące warunków testów porównawczych EN można uzyskać pod adresem: ASSISTENZA_EN_LVS@indesitcompany.com

Opcje zmywania

Jeśli dana opcja nie jest kompatybilna z wybranym programem (zob. tabela programów), odpowiednia dioda miga szybko 3 razy i rozlegają się sygnały dźwiękowe.



Opóźnienie startu

Możliwe jest opóźnienie uruchomienia programu w przedziale od **1 do 12** godzin:

1. Nacisnąć przycisk **START Z OPÓŹNIENIEM**: na wyświetlaczu zapali się odpowiedni symbol; każde kolejne naciśnięcie powoduje wydłużenie czasu (1h, 2h, itd. do maksymalnie 12h), po jakim rozpocznie się wybrany program.
2. Wybrać program i zamknąć drzwi: rozpocznie się odliczanie wstecz;
3. Po upływie ustawionego czasu lampka kontrolna gaśnie i program jest uruchamiany.

W celu zmiany opóźnienia i wyboru krótszego czasu, należy nacisnąć przycisk **START Z OPÓŹNIENIEM**. Aby anulować opóźnienie, należy naciskać przycisk aż do momentu wyłączenia się lampki kontrolnej wybranego opóźnienia. Program uruchamia się po zamknięciu drzwi.



Opcja Short Time

Opcja ta umożliwia skrócenie czasu trwania podstawowych programów przy zachowaniu takich samych rezultatów mycia i suszenia.

Po wybraniu żądanego programu, nacisnąć przycisk Short Time. Aby anulować opcję, należy ponownie nacisnąć ten sam przycisk.



Suszenie dodatkowe

Aby zoptymalizować suszenie naczyń, należy nacisnąć przycisk **EXTRA SUSZENIE**, zaświeci się właściwa kontrolka; powtórne naciśnięcie przycisku anuluje opcję.

Wyższa temperatura podczas płukania końcowego i przedłużona faza suszenia umożliwiają poprawienie jakości suszenia.

⚠ Opcja EKSTRA SUSZENIE powoduje wydłużenie czasu trwania programu.



Tabletki wielofunkcyjne (Tabs)

Opcja ta pozwala uzyskać optymalne wyniki zmywania i suszenia.

W przypadku stosowania tabletek wielofunkcyjnych nacisnąć przycisk **TABLETKI WIELOFUNKCYJNE**, kontrolka zaświeci się; kolejne naciśnięcie przycisku wyłącza opcję.

⚠ Włączenie opcji "Pastylki wielofunkcyjne" powoduje wydłużenie czasu trwania programu.

⚠ Stosowanie tabletek jest zalecane jedynie w urządzeniach z opcją **TABLETKI WIELOFUNKCYJNE; nie zaleca się tej opcji w programach, które nie przewidują zastosowania tabletek wielofunkcyjnych.**



Strefa Mycia (Zone Wash)

Opcja ta umożliwia wykonanie mycia wyłącznie wybranego kosza. Wybrać program, nacisnąć przycisk **STREFA MYCIA**: zostanie oświetlony wybrany kosz i aktywowane mycie wyłącznie na wybranym koszu; powtórne naciśnięcie przycisku anuluje opcję.

Ta opcja jest dostępna z następującymi programami: **Intensywny i Normalny**.

Wybierając opcję programu **Intensywnego**, następuje aktywacja mycia **POWER ZONE**. Mycie to jest idealne do bardziej brudnego, mieszanego wsadu, jak na przykład garnki, przyschnięte talerze lub trudne do umycia naczynia (tarka, narzędzie do przecierania warzyw, bardzo brudne sztućce). Siła strumienia jest wzmocniona i wzrasta temperatura mycia, gwarantując optymalne mycie trudnego brudu.

Wybierając opcję programu **Normalnego**, następuje aktywacja mycia **GREEN ZONE**. Dzięki tej funkcji możliwe jest ograniczenie zużycia wody i energii. Optymalne wyniki mycia i suszenia; czas cyklu zostaje wydłużony.

Pamiętać, by wkładać naczynia wyłącznie do wybranego kosza.

Płyn nablyszczający i sól ochronna

⚠ Stosować wyłącznie produkty przeznaczone do zmywarek.

Nie używać soli kuchennej i przemysłowej ani detergentów do zmywania ręcznego.

Stosować zgodnie z zaleceniami podanymi na opakowaniu.

W przypadku użycia produktu wielofunkcyjnego nie ma konieczności stosowania płynu nablyszczającego, **zaleca się natomiast dodanie soli, zwłaszcza gdy woda jest twarda lub bardzo twarda.** (Stosować zgodnie z zaleceniami podanymi na opakowaniu).

Gdy nie dodaje się ani soli, ani środka nablyszczającego, jest rzeczą normalną, że kontrolki BRAKU SOLI* oraz BRAKU ŚRODKA NABLYSZCZAJĄCEGO* pozostają przez cały czas włączone.

Wlewanie płynu nablyszczającego

Środek nablyszczający ułatwia suszenie naczyń odprowadzając wodę z powierzchni, dzięki czemu nie powstają na nich zacieki ani plamy. Pojemnik na płyn nablyszczający należy napełnić:

- gdy na panelu zaświeci się kontrolka BRAK ŚRODKA NABLYSZCZAJĄCEGO* oznacza to, że dostępna jest jeszcze rezerwa środka nablyszczającego na 1-2 cykle;

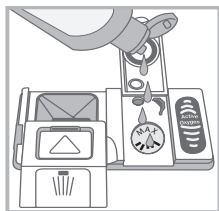
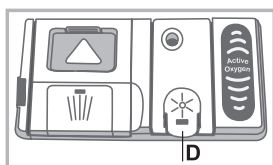

1. Otworzyć pojemnik "D" naciskając i unosząc języczek na pokrywie;
2. Ostrożnie wlać środek nablyszczający, zwracając uwagę na maksymalny poziom napełnienia i unikając wycieku. Jeśli do tego dojdzie, natychmiast wytrzeć suchą ściereczką.
3. Zatrasnąć pokrywę aż do usłyszenia kliknięcia.

Nie należy NIGDY wlewać środka nablyszczającego bezpośrednio do wnętrza komory zmywarki.

Regulacja ilości środka nablyszczającego

Gdy wyniki suszenia nie są zadowalające, można wyregulować ilość środka nablyszczającego. Włączyć i wyłączyć suszarkę przyciskiem ON/OFF. Nacisnąć 3 razy przycisk P. Włączyć zmywarkę przyciskiem ON/OFF, na wyświetlaczu pojawi się ustawiony poziom (fabryczne ustawienie środka nablyszczającego to poziom 2).

Wyregulować poziom dozowania środka nablyszczającego za pomocą przycisku P.

W celu zapisania ustawionej regulacji, nacisnąć przycisk ON/OFF.

Poziom środka nablyszczającego może być ustawiony na ZERO; w tym przypadku środek nablyszczający nie będzie dozowany i w razie jego zużycia nie zapali się kontrolka braku środka nablyszczającego.

W zależności od modelu zmywarki, możliwe jest ustawienie maksymalnie 4 poziomów.

- jeśli na naczyniach są zacieki, ustawić na niższe numery (1-2).
- jeśli zostają na nich krople wody lub osadza się kamień, ustawić na wyższe numery (3-4).

Ustawianie twardości wody

Każda zmywarka wyposażona jest w zmiękcacz wody, który, dzięki wykorzystaniu soli regeneracyjnej przeznaczonej do zmywarek, zapewnia odwapnioną wodę do mycia naczyń.

Ta zmywarka umożliwi regulację, która ogranicza

zanieczyszczenie środowiska i zapewnia optymalne wyniki zmywania w zależności od twardości wody. Dane dotyczące twardości wody można uzyskać w przedsiębiorstwie odpowiedzialnym za dostawy wody pitnej.

Włączyć i wyłączyć suszarkę przyciskiem ON/OFF. Przytrzymać wciśnięty przycisk P przez kilka sekund, aż rozlegnie się sygnał dźwiękowy. Włączyć zmywarkę przyciskiem ON/OFF, na wyświetlaczu pojawi się ustawiony poziom (fabryczne ustawienie odkamieniacza to poziom 3).

Wyregulować poziom twardości wody za pomocą przycisku P, (1-2-3-4-5* zob. tabela twardości wody) do maksymalnie 5 poziomów.

W celu zapisania ustawionej regulacji, nacisnąć przycisk ON/OFF.

Również w przypadku stosowania pastylek wielofunkcyjnych należy napełnić pojemnik na sól.

Tabela twardości wody				Średni czas zużycia** soli w pojemniku
poziom	°dH	°fH	mmol/l	miesiące
1	0 - 6	0 - 10	0 - 1	7 miesięcy
2	6 - 11	11 - 20	1,1 - 2	5 miesięcy
3	12 - 17	21 - 30	2,1 - 3	3 miesiące
4	17 - 34	31 - 60	3,1 - 6	2 miesiące
5*	34 - 50	61 - 90	6,1 - 9	2/3 tygodnie

Od 0°f do 10°f nie zaleca się stosować soli. * przy ustawieniu 5 czas potrzebny na zużycie soli może się wydłużyć. ** z 1 myciem dziennie

(°dH = twardość w stopniach niemieckich - °fH = twardość w stopniach francuskich - mmol/l = milimol/litr)

Wsypywanie soli ochronnej

Dla uzyskania odpowiednich wyników zmywania należy dopilnować, aby pojemnik na sól nigdy nie był pusty.

Sól ochronna usuwa z wody kamień, zapobiegając jego osadzaniu się na naczyniach.

Pojemnik na sól znajduje się w dolnej części zmywarki (zob. Opis) i należy go napełnić:

- gdy zielony pływak* nie jest widoczny przy obserwacji korka soli;
- gdy na panelu zaświeci się kontrolka BRAKU SOLI*;

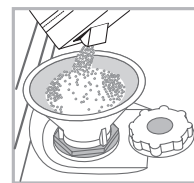

1. Wyjąć kosz dolny i odkręcić korek pojemnika, obracając go w kierunku przeciwnym do ruchu wskazówek zegara.
2. Tylko przy pierwszym użyciu: napełnić pojemnik solą po samą krawędź.
3. Ustawić lejek* (patrz rysunek) i napełnić pojemnik solą po samą krawędź (około 1 kg); wyciek niewielkiej ilości wody jest

normalnym zjawiskiem.

4. Wyjąć lejek*, usunąć resztki soli z krawędzi pojemnika; oplukać korek pod bieżącą wodą i zakręcić, odwracając go główką do dołu, tak aby wyciekła woda z czterech otworów rozmieszczonych w kształcie gwiazdy w dolnej części korka. (korek z zielonym pływakiem*)

Zaleca się wykonywanie tych czynności przy każdym uzupełnieniu soli.

Dokładnie zamknąć korek, tak aby podczas zmywania środek myjący nie dostał się do zbiornika (mogłoby to nieodwracalnie uszkodzić odpapniacz).

⚠ W razie konieczności wsypać sól przed rozpoczęciem cyklu zmywania, tak aby usunąć roztwór soli wypływający z pojemnika na sól.

* Tylko w niektórych modelach.

Konserwacja i utrzymanie

PL

Wyłączenie wody i prądu elektrycznego

- Zakręcać zawór wody po każdym zmywaniu, aby uniknąć niebezpieczeństwa wycieków.
- Wyjmować wtyczkę z kontaktu przed przystąpieniem do czyszczenia urządzenia oraz podczas czynności konserwacyjnych.

Czyszczenie zmywarki

- Obudowa zewnętrzna i panel sterowania mogą być czyszczone miękką ściereczką zwilżoną wodą. Nie należy stosować rozpuszczalników ani środków ściernych.
- Ewentualne plamy w komorze wewnętrznej można czyścić przy pomocy szmatki zmozonej w roztworze wody i niewielkiej ilości octu.

Unikanie powstawania brzydkich zapachów

- Pozostawiać drzwi zmywarki zawsze przymknięte, aby uniknąć osadzania się wilgoci.
- Regularnie czyścić obwodowe uszczelki drzwi oraz pojemniki na środek myjący przy pomocy wilgotnej gąbki. Pozwoli to uniknąć osadzania się resztek żywności, które są główną przyczyną powstawania przykrych zapachów.

Czyszczenie spryskiwaczy

Może się zdarzyć, że resztki żywności pozostaną na spryskiwaczach, zatykając otwory, przez które wydostaje się woda: od czasu do czasu dobrze jest je sprawdzać i czyścić przy pomocy niemetalowej szczoteczki.

Obydwa spryskiwacze są demontowalne.

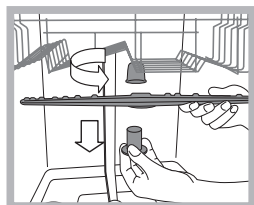

Aby zdemontować górny spryskiwacz, należy odkręcić plastikowy pierścień, obracając go w kierunku przeciwnym do ruchu wskazówek zegara. Górny zraszacz należy zamontować z otworami skierowanymi do góry.

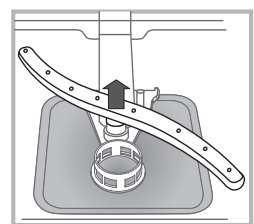

Dolny zraszacz wyciąga się pociągając go w kierunku do góry.

Czyszczenie filtra dopływu wody*

Jeśli rury sieci wodociągowej są nowe lub nie były używane przez dłuższy czas, przed podłączeniem zmywarki należy odkręcić wodę i odczekać, aż będzie ona przejrzysta i wolna od zanieczyszczeń. Jeśli rury sieci wodociągowej są nowe lub nie były używane przez dłuższy czas, przed podłączeniem zmywarki należy odkręcić wodę i odczekać, aż będzie ona przejrzysta i wolna od zanieczyszczeń.

 Od czasu do czasu czyścić filtr dopływu wody znajdujący się na wyjściu zaworu.

- Zamknąć zawór wody.
- Po zamknięciu zaworu należy odkręcić końcówkę przewodu doprowadzającego wodę do zmywarki, wyjąć filtr i delikatnie umyć go pod bieżącą wodą.
- Następnie ponownie włożyć filtr i zakręcić przewód.

Czyszczenie filtrów

Zespół filtrujący składa się z trzech filtrów, które oczyszczają wodę wykorzystywaną do mycia z resztek żywności i ponownie wprowadzają ją do obiegu: w celu zapewnienia dobrych rezultatów mycia konieczne jest ich czyszczenie.

 Czyścić filtry regularnie.

 Nie należy używać zmywarki bez filtrów lub z odłączonym filtrem.

• Po kilku zmywaniach sprawdzić zespół filtrujący i, w razie konieczności, dokładnie go wyczyścić pod bieżącą wodą, wykorzystując w tym celu niemetalową szczoteczkę, zgodnie z poniższymi instrukcjami:

1. obrócić w kierunku przeciwnym do ruchu wskazówek zegara filtr cylindryczny C i wyjąć go (rys. 1).
2. Wyjąć obsadę filtra B lekko naciskając na boczne skrzydełka (Rys. 2);
3. Wysunąć płytę filtra ze stali nierdzewnej A. (rys. 3).
4. Skontrolować studzienkę i usunąć ewentualne resztki potraw.

NIGDY NIE USUWAC ochrony pompy mycia (szczegół w kolorze czarnym) (rys. 4).

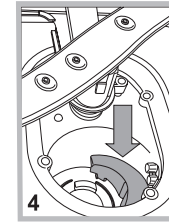
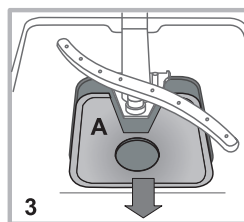
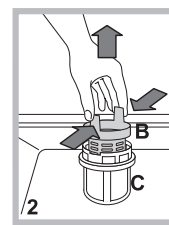
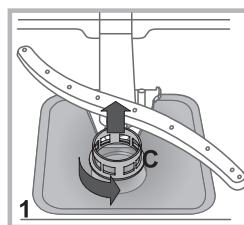

Po wyczyszczeniu filtrów należy ponownie zamontować zespół filtrujący i prawidłowo go umiejscowić; ma to zasadnicze znaczenie dla prawidłowego działania zmywarki.

W przypadku dłuższej nieobecności

- Odłączyć połączenia elektryczne i zamknąć zawór wody.
- Pozostawić drzwi uchylone.
- Po powrocie wykonać jedno zmywanie bez wsadu.

* Tylko w niektórych modelach.

Anomalie i środki zaradcze

Jeśli w pracy urządzenia pojawiają się anomalie w pracy, należy skontrolować następujące punkty przed zwróceniem się do Obsługi technicznej (patrz Obsługa techniczna). Niektóre z usterek są sygnalizowane za pomocą lampek zapalających się na panelu sterowania. Przed wezwaniem pomocy technicznej należy zanotować, które z lampek świecą.

Problemy:	Możliwe przyczyny / Rozwiązanie:
Zmywarka nie rozpoczyna pracy lub nie odpowiada na polecenia	<ul style="list-style-type: none"> Wyłączyć urządzenie naciskając przycisk ON/OFF, uruchomić je ponownie po upływie jednej minuty i ponownie ustawić program. Wtyczka nie jest dobrze włożona do gniazdka. Drzwi zmywarki nie są dobrze zamknięte.
Drzwi się nie zamykają	<ul style="list-style-type: none"> Zaskoczył zamek drzwi; popchnąć energicznie drzwi, aż do usłyszenia dźwięku „clack”.
Zmywarka nie odprowadza wody.	<ul style="list-style-type: none"> Program się jeszcze nie skończył. Przewód odprowadzający wodę jest zgięty (zob. Instalacja). Odpływ zlewozmywaka jest zatkany. Filtr jest zapchany reszkami jedzenia.
Zmywarka jest głośnie.	<ul style="list-style-type: none"> Naczynia uderzają o siebie lub o spryskiwacze. Nadmiar piany; niewłaściwa ilość detergentu lub detergent nieodpowiedni do zmywania w zmywarce. (zob. Uruchomienie i użytkowanie).
Na naczyniach i szklankach osadza się kamień lub tworzy się białawy nalot.	<ul style="list-style-type: none"> Brakuje soli regeneracyjnej lub jej ilość nie jest odpowiednia dla stopnia twardości wody (zob. Środek nablyszczający i sól). Korek pojemnika na sól nie jest dobrze zamknięty. Środek nablyszczający skończył się lub jego ilość jest niewystarczająca.
Na naczyniach i szklankach tworzą się zacieki lub niebieskawe smugi.	<ul style="list-style-type: none"> Wlano za dużo płynu nablyszczającego.
Naczynia nie są całkiem suche.	<ul style="list-style-type: none"> Wybrany został program bez suszenia. Środek nablyszczający skończył się lub jego ilość jest niewystarczająca (zob. Środek nablyszczający i sól). Regulacja środka nablyszczającego jest niewłaściwa. Naczynia są wykonane z nieprzywierającego tworzywa lub z plastiku.
Naczynia nie są czyste.	<ul style="list-style-type: none"> Kosze są przeładowane (zob. Ładowanie koszy). Naczynia nie są właściwie ułożone. Spryskiwacze nie mogą się swobodnie obracać. Program zmywania jest zbyt delikatny (zob. Programy). Nadmiar piany; niewłaściwa ilość detergentu lub detergent nieodpowiedni do zmywania w zmywarce. (zob. Uruchomienie i użytkowanie). Korek płynu nablyszczającego nie został odpowiednio zakręcony. Filtr jest brudny lub zapchany (zob. Konserwacja i utrzymanie). Brak soli ochronnej (zob. Płyn nablyszczający i sól).
Zmywarka nie pobiera wody – Alarm Zamknięty zawór. (rozlegają się dwa sygnały dźwiękowe, a na wyświetlaczu na kilka minut zapala się symbol H) (miga kontrolka ON/OFF i na wyświetlaczu pojawia się cyfra 6).	<ul style="list-style-type: none"> Brak wody w sieci wodociągowej. Przewód doprowadzający wodę jest zgięty (zob. Instalacja). Otworzyć zawór: po kilku minutach urządzenie uruchomi się. Urządzenie zostało zablokowane z powodu braku reakcji na sygnał dźwiękowy. Wyłączyć urządzenie za pomocą przycisku ON/OFF, otworzyć zawór i po kilku sekundach ponownie włączyć zmywarkę, naciskając ten sam przycisk. Ponownie zaprogramować i uruchomić urządzenie.

* Tylko w niektórych modelach.

CS

Česky, 42

LTF 11H132

Obsah

Opatření a rady, 43

Základní bezpečnostní pokyny

Likvidace

Jak ušetřit a brát ohled na životní prostředí

Instalace, Servisní služba 44-45

Ustavení a vyrovnaní do vodorovné polohy

Připojení k elektrické síti a k rozvodu vody

Upozornění pro první mytí

Technické údaje

Servisní služba

Ecodesign Regulation

Popis zařízení, 46

Celkový pohled

Ovládací panel

Plnění košů, 47-48

Spodní koš

Horní koš

Nastavení výšky horního koše

Spuštění a použití, 49

Uvedení myčky do činnosti

Dávkování mycího prostředku

Programy, 50

Tabulka programů

Speciální programy a Volitelné funkce, 51

Leštidlo a regenerační sůl, 52

Dávkování leštidla

Dávkování regenerační soli

Údržba a péče, 53

Uzavření přívodu vody a vypnutí elektrického napájení

Čištění myčky nádobí

Zabránění vzniku nepříjemných zápachů

Čištění ostříkovacích ramen

Čištění filtru přívodu vody

Čištění filtrů

Opatření v případě dlouhodobé nečinnosti

Poruchy a způsob jejich odstranění, 54

Opatření a rady

 Zařízení bylo navrženo a vyrobeno v souladu s platnými mezinárodními bezpečnostními předpisy. Tato upozornění jsou uváděna z bezpečnostních důvodů a je třeba si je pozorně přečíst.

Pozorně si přečtěte uvedené pokyny: Obsahují důležité informace týkající se instalace, použití a bezpečnosti při práci.

Při stěhování udržujte zařízení dle možností ve svislé poloze; dle potřeby je můžete naklonit na zadní stranu.

Toto zařízení bylo navrženo pro použití v domácnosti nebo pro podobné aplikace, jako například:

- prostory určené pro kuchyň personálu v obchodech, úřadech a jiných pracovních prostředích;
- hospodářská stavení;
- použití zákaznicky v hotelu, motelu nebo jiných prostředích rezidenčního typu;
- penziony typu „bed and breakfast“.

Základní bezpečnostní pokyny

- Tento elektrický spotřebič nemůže být používán osobami (včetně dětí) se sníženými fyzickými, sensorickými nebo duševními schopnostmi s výjimkou případů, kdy je jim poskytnut dozor nebo pokyny týkající se použití osobou odpovědnou za jejich bezpečnost.
- V každém případě je potřebný dozor dospělé osoby, aby se zabránilo použití daného elektrospotřebiče k dětským hrám.
- Toto zařízení bylo navrženo výhradně pro neprofesionální použití v domácnosti.
- Zařízení mohou používat pouze dospělé osoby na mytí nádobí v domácnosti podle pokynů uvedených v tomto návodu.
- Zařízení nesmí být nainstalováno venku, a to ani v případě, že by se jednalo o místo chráněné před nepřízní počasí, protože je velmi nebezpečné vystavit jej působení deště a bouří.
- Nedotýkejte se myčky nádobí bosýma nohama.
- Nevytahujte zástrčku ze zásuvky elektrického rozvodu tahem za kabel, ale uchopením za zástrčku.
- Před provedením operací čištění a údržby je třeba zavřít kohoutek přívodu vody a odpojit zástrčku ze zásuvky elektrického rozvodu.
- Při výskytu poruchy se v žádném případě nepokoušejte o opravu vnitřních částí zařízení.
- Nikdy se nedotýkejte rezistoru.
- Neopírejte se o otevřená dvířka a nesedejte si na ně. Mohlo by dojít k převrácení zařízení.
- Dvířka nesmí zůstat v otevřené poloze, protože by mohla představovat nebezpečí zakopnutí.
- Udržujte mycí prostředek a leštadlo mimo dosah dětí.
- Obaly nejsou hračky pro děti!

Likvidace

- Likvidace obalových materiálů: Při jejich odstraňování postupujte v souladu s místním předpisy a dbejte na možnou recyklaci.
- Evropská směrnice 2012/19/EU o odpadu tvořeném elektrickými a elektronickými zařízeními (RAEE) předpokládá, že elektrospotřebiče nesmí být likvidovány v rámci běžného pevného městského odpadu. Vyřazená zařízení musí být sesbírána zvlášť za účelem zvýšení počtu recyklovaných a znovu použitých materiálů, ze kterých jsou složena, a za účelem zabránění možným ublížením na zdraví a škodám na životním prostředí. Symbolem je přeškrtnutý koš, který je uveden na všech výrobcích s cílem připomenout povinnosti spojené se separovaným sběrem.

Podrobnější informace týkající se správného způsobu vyřazení elektrospotřebičů z provozu mohou jejich držitelé získat tak, že se obrátí na navrženou veřejnou instituci nebo na prodejce.

Jak ušetřit a brát ohled na životní prostředí

Šetření vodou a energií

- Uvádějte myčku nádobí do chodu pouze tehdy, když je naplněna. Během čekání na naplnění zařízení zabraňte vzniku nepříjemného zápachu použitím cyklu Namáčení (viz Programy).
- Zvolte program vhodný pro druh nádobí a stupeň znečištění; konzultujte Tabulku programů:
 - Pro běžně znečištěné nádobí použijte program Eco (Eko), který zaručuje nízkou spotřebu energie a vody.
 - při menším množství nádobí použijte volitelnou funkci Poloviční náplň* (viz Spuštění a použití).
- V případě, že vaše smlouva na dodávku elektrické energie předpokládá používání časových pásem pro šetření elektrickou energií, provádějte mytí v časových pásmech se sníženou sazbou. Volitelná funkce Odložený start* (viz Spuštění a použití) může napomoci organizaci mycích cyklů uvedeným způsobem.

Mycí prostředky bez fosfátů, bez chloru a obsahující enzymy

- Doporučuje se používat mycí prostředky bez fosfátů a bez chloru, které berou ohled na životní prostředí.
- Enzymy jsou mimořádně účinné při teplotách kolem 50°C, proto při použití mycích prostředků s enzymy je možné nastavit mytí při nižších teplotách a dosáhnout stejných výsledků jako při 65°C.
- Správné dávkování mycího prostředku na základě pokynů výrobce s ohledem na tvrdost vody, stupeň znečištění a množství mytého nádobí zabraňuje plýtvání. I když se jedná o biodegradabilní látky, mycí prostředky narušují přirozenou rovnováhu v přírodě.

* Pouze u některých modelů.

Instalace - Servisní služba

CS

⚠ Při stěhování udržujte zařízení dle možností ve svislé poloze; dle potřeby je můžete naklonit na zadní stranu.

Ustavení a vyrovnaní do vodorovné polohy

1. Po rozbalení zařízení zkontroluje, zda během přepravy nedošlo k jeho poškození.

V případě, že je poškozeno, je nezapojte a obraťte se na prodejce.

2. Umístěte myčku tak, aby se bočními stěnami nebo zadní stěnou dotýkala přilehlého nábytku nebo stěny. Tento model myčky lze rovněž vestavět pod dlouhou pracovní plochu* (viz montážní pokyny).

3. Umístěte myčku na rovnou a pevnou podlahu. Vykompenzujte nerovnosti odšroubováním nebo zašroubováním předních nožiček až do dosažení vodorovné polohy zařízení. Dokonalé vyrovnaní do vodorovné polohy zabezpečí stabilitu zařízení a zamezí vzniku vibrací, hluku a posunů během činnosti.

4*. Seřízení výšky zadní nožičky se provádí prostřednictvím hexagonálního pouzdra červené barvy, nacházejícího se ve spodní, čelní, centrální části myčky, klíčem na hexagonální šrouby o velikosti 8 mm; otáčením ve směru hodinových ručiček dosáhneme zvětšení výšky a otáčením proti směru hodinových ručiček jejího snížení. (viz montážní pokyny pro vestavění, přiložené k dokumentaci).

Připojení k elektrické síti a k rozvodu vody

⚠ Přizpůsobení elektrického rozvodu a rozvodu vody pro instalaci musí být provedeno kvalifikovaným personálem.

⚠ Myčka nádoby nesmí být opřena o potrubí ani o kabel elektrického napájení.

⚠ Zařízení musí být připojeno k rozvodu vody s použitím nových hadic.

Nepoužívejte staré hadice.

Přívodní hadice a vypouštěcí hadice vody a kabel elektrického napájení musí být nasměrovány směrem doprava nebo doleva s cílem umožnit co nejlepší instalaci.

Připojení hadice pro přívod vody

• K rozvodu studené vody: Řádně zašroubujte přívodní hadici ke kohoutku s hrdlem se závitem 3/4 plyn; před zašroubováním nechte vodu odtékat, dokud nebude průzračná, aby případné nečistoty neucpaly zařízení.

• K rozvodu teplé vody: V případě centrálního topení může být myčka připojena k rozvodu teplé vody za předpokladu, že teplota vody nepřesahuje 60°C.

Zašroubujte hadici ke kohoutku způsobem popsáním pro přívod studené vody.

⚠ V případě, že délka přívodní hadice nebude dostatečná, se obraťte na specializovanou prodejnu nebo na autorizovaný technický personál (viz Servisní služba).

⚠ Tlak v rozvodu vody se musí pohybovat v rozmezí hodnot uvedených v tabulce Technických údajů (viz vedle).

⚠ Dbejte na to, aby hadice nebyla příliš ohnutá ani stlačená.

Připojení hadice vypouštění vody

Připojte vypouštěcí hadici do odpadového potrubí s minimálním průměrem 4 cm, aniž byste ji ohýbali.

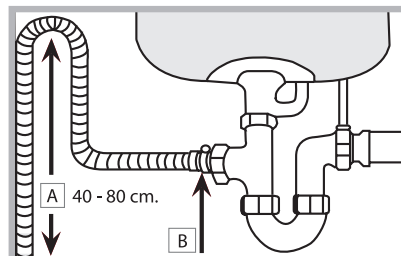

Vypouštěcí hadice se musí nacházet ve výšce od 40 do 80 cm od podlahy nebo od plochy, na které je uložena myčka (A). Před připojením vypouštěcí hadice k sifonu umyvadla odstraňte plastový uzávěr (B).

Bezpečnostní opatření proti vytopení

Aby bylo zaručeno, že nedojde k vytopení, je myčka:

- Vybavena systémem, který přeruší přívod vody v případě poruch nebo jejího úniku dovnitř myčky.

Některé modely jsou vybaveny přídavným bezpečnostním zařízením New Acqua Stop*, které zaručuje ochranu proti vytopení i v případě přetržení přívodní hadice.



UPOZORNĚNÍ: NEBEZPEČNÉ NAPĚTÍ!

Přívodní hadice vody nesmí být v žádném případě přežezána, protože obsahuje součásti pod napětím.

Připojení k elektrickému rozvodu

Před zasunutím zástrčky do zásuvky elektrického rozvodu se ujistěte, že:

- Je zásuvka uzemněna a že vyhovuje normám;
- je zásuvka schopna snést maximální zátěž odpovídající jmenovitému příkonu zařízení, uvedenému na štítku s jmenovitými údaji, umístěném na vnitřní straně dvířek (viz kapitola Popis myčky);
- napájecí napětí odpovídá hodnotám uvedeným na štítku s jmenovitými údaji, umístěném na vnitřní straně dvířek;
- zásuvka je kompatibilní se zástrčkou zařízení. V opačném případě požádejte o výměnu zástrčky autorizovaného technika (viz Servisní služba); nepoužívejte prodlužovací šňůry ani rozvodky.

⚠ Po instalaci zařízení musí kabel elektrického napájení a zásuvka elektrického rozvodu zůstat snadno přístupné.

⚠ Kabel nesmí být ohnutý ani stlačený.

⚠ V případě poškození musí být napájecí kabel vyměněn výrobcem nebo jeho střediskem Servisní služby, aby se předešlo jakémukoli riziku. (Viz Servisní služba)

⚠ Firma neponese žádnou odpovědnost za následky nerespektování uvedených pokynů.



Pás proti tvorbě kondenzátu*

Po vestavění myčky otevřete dvířka a přilepte pod dřevěnou polici průsvitný samolepicí pás, který bude polici chránit před případným kondenzátem.

Upozornění pro první mytí

Po instalaci a bezprostředně před prvním mytím zcela naplňte vodou nádržku na sůl a přidejte přibližně 1 kg soli (viz kapitola Leštadlo a regenerační sůl): Je zcela běžným jevem, že voda přeteče. Zvolte stupeň tvrdosti vody (viz Leštadlo a regenerační sůl). - Je zcela běžné, že po nadávkování soli bude kontrolka CHYBĚJÍCÍ SŮL* i nadále blikat po dobu několika cyklů.

 Nenaplnění zásobníku soli může způsobit poškození dekalifikátoru vody a topného článku.

Technické údaje	
Rozměry	Šířka 59,5 cm Výška 82 cm Hloubka 57 cm
Kapacita	14 standardních souprav nádobí
Tlak vody v přívodním potrubí	0,05 ÷ 1 MPa (0,5 ÷ 10 bar) 7,25 – 145 psi
Napájecí napětí	Viz štítek s jmenovitými údaji
Celkový příkon	Viz štítek s jmenovitými údaji
Pojistka	Viz štítek s jmenovitými údaji
	Toto zařízení je ve shodě s následujícími směrnice Evropské unie: -2006/95/EC (Nízké napětí) - 2004/108/EC (Elektromagnetická kompatibilita) - 2009/125/EC (Comm. Reg. 1016/2010) (Ecodesign) - 97/17/EC (Energetické štítkování myček nádobí) -2012/19/EC (WEEE)
	

ECODESIGN REGULATION

Mycí cyklus ECO je standardní program, na který se vztahují údaje uvedené na energetickém štítku; tento cyklus je vhodný pro mytí běžně znečištěného nádobí a jedná se o nejúčinnější program z hlediska energetické úspory a úspory vody pro tento druh nádobí. Pro menší spotřebu používejte myčku na nádobí s plnou náplní.

Spotřeba v pohotovostním režimu: Spotřeba v režimu left-on: 5 W - spotřeba v režimu vypnutí: 0,5 W

Tabulka se spotřebou pro hlavní cykly

	Standardní podmínky*			Podmínky uživatele**		
	Spotřeba energie (kWh/cyklus)	Spotřeba vody (l/cyklus)	Doba trvání (min/cyklus)	Spotřeba energie (kWh/cyklus)	Spotřeba vody (l/cyklus)	Doba trvání (min/cyklus)
INTENZIVNÍ	1,50	15	150	1,25	14	135
BĚŽNÝ	1,20	15	120	1,00	14	110

* Údaje programu představují hodnoty naměřené v laboratoři, získané v souladu s evropskou normou EN 50242.

** Údaje jsou získané provedením měření v uživatelských podmínkách použití a naložení nádobí.

Zařízení je vybaveno akustickými signály/tóny (v závislosti na modelu myčky), které avizují realizovaný ovládací příkaz: zapnutí, konec cyklu apod.

Symbole/kontrolky/LED přítomné na ovládacím panelu/displeji se mohou měnit z hlediska barvy a mohou buď blikat, nebo svítit stálým světlem (v závislosti na modelu myčky).

Na displeji jsou zobrazovány užitečné informace, které se týkají druhu nastaveného cyklu, fáze mytí/sušení, zbývající doby, teploty apod.

Servisní služba

Před přivoláním servisní služby:

- Zkontrolujte, zda nejste schopni poruchu odstranit sami (viz Poruchy a způsob jejich odstranění).
- Znovu uveďte do chodu mycí program s cílem ověřit, zda byla porucha odstraněna.
- V případě negativního výsledku se obraťte na Autorizovanou servisní službu.

 **Nikdy se neobracejte s žádostí o pomoc na neautorizované techniky.**

Při hlášení poruchy uveďte:

- druh poruchy;
- model zařízení (Mod.);
- výrobní číslo (S/N).

Tyto informace jsou uvedeny na štítku s jmenovitými údaji, umístěném na zařízení. (viz Popis zařízení).

Popis zařízení

CS

Celkový pohled

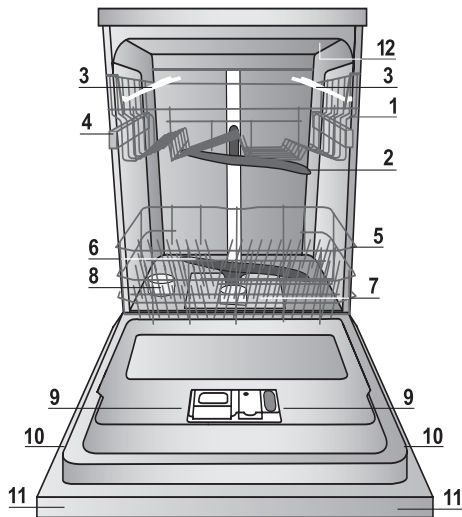

1. Horní koš
2. Horní ostřikovací rameno
3. Sklopné držáky
4. Mechanismus nastavení výšky koše
5. Spodní koš
6. Spodní ostřikovací rameno
7. Mycí filtr
8. Nádržka na sůl
9. Vanička na mycí prostředek, nádržka na leštadlo a zařízení Active Oxygen*
10. Štítek s jmenovitými údaji
11. Ovládací panel***
12. Turbo Dry*

Ovládací panel

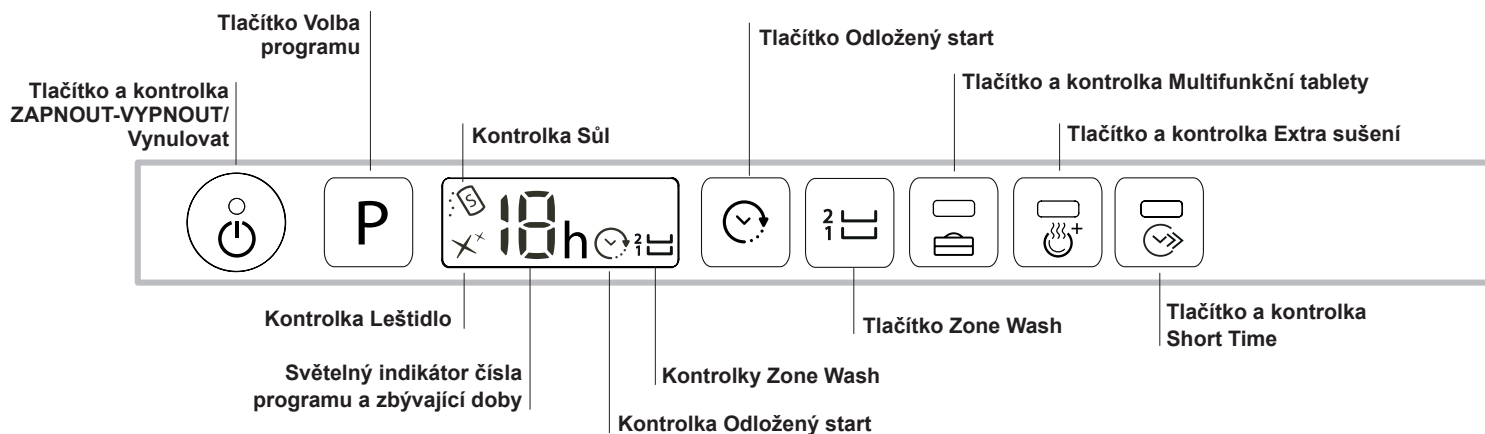

*** Pouze u modelů určených pro úplné vestavění. * Pouze u některých modelů.

Počet a druh programů a volitelných funkcí se mění v závislosti na modelu myčky.

Plnění košů

Doporučení:

Před plněním košů odstraňte z nádobí zbytky jídla a vylijte ze sklenic a pohárů tekutiny, které v nich zůstaly. **Není třeba provádět předběžné oplachování pod tekoucí vodou.**

Umístěte nádobí tak, aby zůstalo bez pohybu a nepřevrátilo se, aby nádoby zůstaly obráceny otvorem dolů a aby se vypouklé a vyduuté části nacházely v šikmé poloze, což umožní vodě dostat se ke všem povrchům i odtékat.

Dávejte pozor, aby víka, rukojeti, pánve a tácy nebránily otáčení ostříkovacích ramen. Malé předměty umístěte do košíku na příbory.

Plastový příbor a pánve z antiadhezivního materiálu mají tendenci více zachytávat kapky vody, a proto jejich schopnost sušení bude menší než u keramického nebo ocelového nádobí.

Lehké předměty (jako např. plastové nádoby) musí být dle možností umístěny do horního koše a tak, aby se nemohly pohybovat.

Po naplnění zkontrolujte, zda se ostříkovací ramena mohou volně otáčet.

Spodní koš

Do spodního košíku lze ukládat hrnce, víka, talíře, salátové mísy, příbory apod. Talíře a velká víka je třeba dle možnosti umístit po krajích koše.

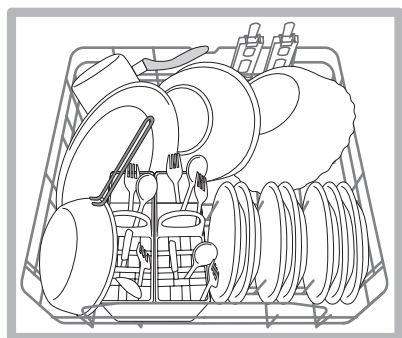
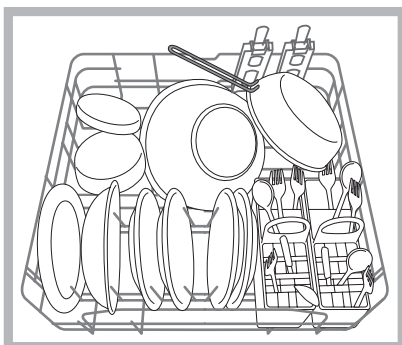

Doporučuje se umístit značně znečištěné nádobí do spodního koše, protože v této části myčky jsou proudy vody nejsilnější a umožňují dosáhnout nejlepších výsledků mytí.

*Přít. pouze na některých modelech, v různém počtu a v různých polohách.

Některé modely myček nádobí disponují naklonitelnými částmi*, které lze použít ve svislé poloze k uložení talířů nebo ve vodorovné poloze (spuštěné dolů) k uložení hrnců a salátových mís.

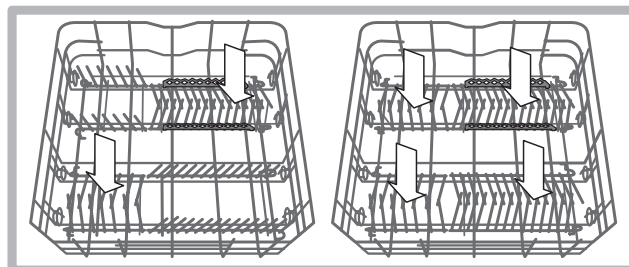

Košik na příbory

Košik na příbory je rozložitelný a posuvný kvůli lepší optimalizaci prostoru ve spodním koši.

Je vybaven horními mřížkami pro lepší umístění příborů.

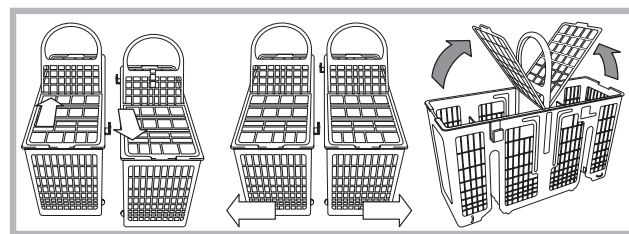

⚠ Nože a nástroje s ostrými hroty musí být uloženy do košíku na příbory hroty obrácenými směrem dolů nebo musí být uloženy do vodorovné polohy na sklopné držáky horního koše.

Horní koš

Naložte do něj choulostivé a lehké nádobí: sklenice, šálky, talířky, nízké salátové mísy.

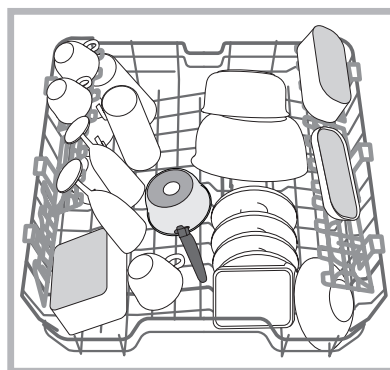

Některé modely myček nádobí disponují naklonitelnými částmi*, které lze použít ve svislé poloze k uložení čajových nebo dezertových talířků nebo spuštěné dolů k uložení misek a nádob na potraviny.

Sklopné držáky s proměnlivou polohou

Boční sklopné držáky lze umístit do tří odlišných výšek kvůli optimalizaci umístění nádobí v prostoru koše.

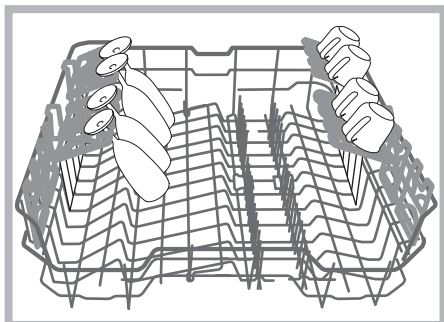

Poháry lze umístit stabilně na sklopné držáky zasunutím stopky poháru do příslušných podélných otvorů.

Tác na příbor

Některé modely myček jsou vybaveny posuvným tácem, který lze použít pro uložení servírovacího příboru nebo šálků malých rozměrů. Za účelem dosažení co nejlepších vlastností mytí nepokládejte na uvedený tác neskladné nádobí.

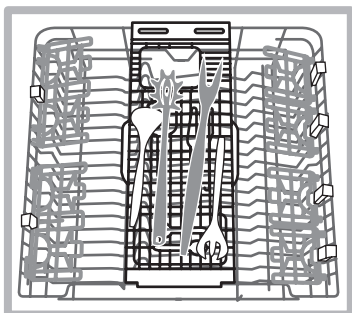

Horní koš je výškově nastavitelný dle potřeby: do horní polohy kvůli umístění neskladného nádobí; do spodní polohy kvůli využití prostorů sklopných nebo naklonitelných držáků a vytvoření většího prostoru směrem nahoru.

Nastavení výšky horního koše

Horní koš může být nastaven do spodní nebo do horní polohy s cílem usnadnit ukládání nádobí.

Je lépe nastavit výšku horního koše při PRÁZDNÉM KOŠI. NIKDY nezvedejte nebo nespouštějte koš pouze z jedné strany.

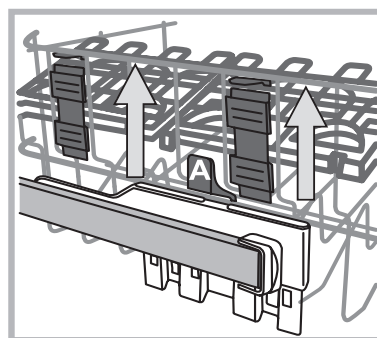

Když je koš vybaven systémem **Lift-Up*** (viz obrázek), zvedněte koš po jeho uchopení na bocích a pohněte jím směrem nahoru. Pro návrat do spodní polohy stiskněte páky (**A**) na bocích koše a doprovoděte jej při sestupu směrem dolů.

Nevhodné nádobí

- Dřevěný příbor a nádobí.
 - Choulostivé dekorované sklenice, umělecké řemeslné nádobí a antikvární prvky. Jejich dekorace nejsou odolné.
 - Části syntetického materiálu, které nejsou odolné vůči teplotě.
 - Měděné a cínové nádobí.
 - Nádobí znečištěné od popela, vosku, maziva nebo inkoustu.
- Dekorace na skle, hliníkové a stříbrné kusy mohou mít během mytí tendenci změnit barvu a vyblednout. Také některé druhy skla (např. křišťálové předměty) se mohou po mnoha mytích stát matnými.

Poškození skla a nádobí

Příčiny:

- Druh skla a postup výroby skla.
- Chemické složení mycího prostředku.
- Teplota vody oplachovacího programu.

Rada:

- Používejte pouze sklenice a porcelán, které jsou výrobcem zaručeny jako vhodné pro mytí v myčce nádobí.
- Používejte jemný mycí prostředek, vhodný pro tento druh nádobí.
- Po ukončení programu vyjměte sklenice a přístroje co nejdříve.

* Pouze u některých modelů.

Uvedení do činnosti a použití

Uvedení myčky do činnosti

1. Otevřete kohoutek přívodu vody.
2. Otevřete dvířka a stiskněte tlačítko ZAPNOUT-VYPNOUT. Rozsvítí se kontrolky ZAPNOUT/VYPNOUT, možnosti a displej.
3. Nadávkujte mycí prostředek (viz *vedle*).
4. Naplňte koše (viz *Plnění košů*).
5. Zvolte program podle druhu nádobí a stupně jeho znečištění (viz *tabulka programů*) stisknutím tlačítka P.
6. Zvolte možnosti mytí* (viz *Speciální programy a Možnosti*).
7. Uvedte zařízení do činnosti zavřením dvířek.
8. Ukončení programu je signalizováno akustickými signály a blikáním čísla programu na displeji. Otevřete dvířka, vypněte zařízení stisknutím tlačítka ZAPNOUT-VYPNOUT, zavřete kohoutek přívodu vody a odpojte zástrčku ze zásuvky elektrické sítě.
9. Před vyjmutím nádobí vyčkejte několik minut, abyste se vyhnuli popálení. Vyložte koše počínaje spodním košem.

⚠ - Pro snížení spotřeby elektrické energie se zařízení v některých podmínkách dlouhodobějšího NEPOUŽÍVÁNÍ automaticky vypne.

⚠ **AUT. PROGRAMY***: Některé modely myčky jsou vybaveny speciálním snímačem, který dokáže posoudit stupeň znečištění a nastavit tak co nejučinnější a co neúspěšnější mytí. Doba trvání Aut. programů se může v závislosti na zásahu snímače.

⚠ Když je nádobí pouze mírně znečištěné nebo když se předem oplachovalo pod vodou, výrazně snižte množství mycího prostředku.

Změna probíhajícího programu

Po provedení volby chybného programu je možné provedenou volbu změnit za předpokladu, že byl program právě zahájen: V takovém případě otevřete dvířka a dávejte přitom pozor na vycházející páru; vypněte zařízení delším stisknutím tlačítka ZAPNOUT/VYPNOUT. Znovu zapněte zařízení tlačítkem ZAPNOUT/VYPNOUT a zvolte nový program a případně možnosti; uvedte zařízení do činnosti zavřením dvířek.

Přidání nádobí

Bez vypnutí zařízení otevřete dvířka a dávejte přitom pozor na vycházející páru. Poté vložte nádobí. Zavřete dvířka: dojde k obnovení cyklu.

Náhodné přerušení

Když se během mytí otevřou dvířka nebo když dojde k přerušení dodávky elektrické energie, program bude přerušen. Po zavření dvířek nebo po obnovení dodávky elektrické energie bude program pokračovat z bodu, ve kterém byl přerušen.

* Pouze u některých modelů.

Dávkování mycího prostředku

Dobrý výsledek mytí závisí také na správném dávkování mycího prostředku, přičemž platí, že při překročení doporučeného množství nedojde ke zvýšení účinnosti mytí, ale pouze k vyššímu znečištění životního prostředí.

V závislosti na stupni znečištění lze dávkování přizpůsobit konkrétnímu případu použitím práškového nebo tekutého mycího prostředku.

V případě běžného znečištění se obvykle používá přibližně 35 g práškového mycího prostředku nebo 35 ml tekutého mycího prostředku. V případě použití tablet stačí jedna.

Když je nádobí málo znečištěné nebo když bylo předem opláchnuto pod vodou, výrazně snižte množství mycího prostředku.

Pro dosažení dobrých výsledků mytí dodržujte pokyny uvedené na obalu mycího prostředku.

V případě dalších otázek vám doporučujeme obrátit se na konzultační kanceláře výrobců mycích prostředků.

Pro otevření nádobky na mycí prostředek aktivujte otevírací mechanismus „A“.

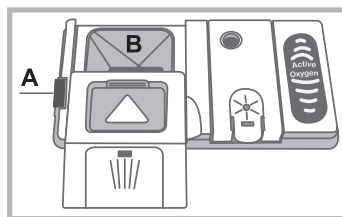

Naplňte mycím prostředkem pouze suchou vaničku „B“. Množství mycího prostředku určené pro předběžné mytí musí být aplikováno přímo do mycího prostoru.

1. Dávkování mycího prostředku provádějte podle *Tabulky programů*, aby bylo zajištěno použití jeho správného množství. Ve vaničce B je vyznačena úroveň odpovídající maximálnímu množství tekutého nebo práškového mycího prostředku, které lze použít pro každý cyklus.

2. Odstraňte zbytky mycího prostředku z okrajů nádobky a zavřete kryt až po zacvaknutí.

3. Zavřete víko nádobky na mycí prostředek jeho zatlačením nahoru, až po správné zasunutí do zavíracího mechanismu. Nádobka na mycí prostředek se otevře automaticky ve vhodném okamžiku v závislosti na zvoleném programu.

Při použití kombinovaných mycích prostředků se doporučuje použít volitelnou funkci TABS, která přizpůsobí mycí program tak, aby bylo vždy dosaženo nejlepšího výsledku mytí a co nejlepšího možného sušení.

⚠ Používejte výhradně mycí prostředky pro myčky nádobí.

NEPOUŽÍVEJTE mycí prostředky pro mytí v rukou.

Nadměrné použití mycích prostředků může způsobit přítomnost pěny na konci cyklu.











Použití tablet se doporučuje pouze u modelů, které mají k dispozici volitelnou funkci MULTIFUNKČNÍ TABLETY.

Účinnějšího mytí a sušení je možné dosáhnout s použitím mycího prášku, tekutého leštidla a soli.

Programy

CS

▲ Počet a druh programů a volitelných funkcí se mění v závislosti na modelu myčky.

Pokyny pro volbu programů a dávkování mycího prostředku	Program	Programy, jejichž součástí je sušení	Možnosti	Uvedená doba trvání programu je pouze orientační
Ekologické mytí s nízkou spotřebou energie, vhodné pro nádobí a hrnce. 29 g/ml + 6 g/ml** – 1 tableta	1. Eko mytí*	Ano	Odložený start – Tablety – Extra Dry	3:10'
Silně znečištěné nádobí a hrnce (nevhodný pro choulostivé nádobí) 35 g/ml – 1 tableta	 2. Intenzivní mytí Aut.	Ano	Odložený start – Tablety – Extra Dry – Zone wash - Short Time	2:30'
Běžně znečištěné nádobí a hrnce. Standardní denní program. 29 g/ml + 6 g/ml** – 1 tableta	 3. Automatické běžné mytí	Ano	Odložený start – Tablety – Extra Dry – Zone wash - Short Time	2:00'
Znečištěné nádobí z jednoho dne v omezeném množství. (4 soupravy + 1 hrnec + 1 pánev) 25 g/ml – 1 tableta	 4. Aut. mytí Fast	Ne	Odložený start – Tablety	1:00'
Odlišné mytí ve dvou/třech* koších (*pouze u některých modelů): běžné mytí v horním koši a v třetím* koši pro příbor a sklenice, energetické mytí pro hrnce ve spodním koši. 35 g/ml – 1 tableta	 5. Duo wash	Ano	Odložený start – Tablety – Extra Dry - Short Time	2:00'
Rychlý a úsporný cyklus pro choulostivé nádobí, citlivé na vysoké teploty, který se používá bezprostředně po použití tohoto nádobí (poháry v horním koši + jemné talíře ve spodním koši) 35 g/ml – 1 tableta	 6. Jemné mytí	Ano	Odložený start – Tablety – Extra Dry	1:40'
Rychlý a úsporný cyklus pro mírně znečištěné nádobí, který se používá bezprostředně po použití tohoto nádobí (2 talíře + 2 sklenice + 4 příbory + 1 hrnec + 1 malá pánev) 25 g/ml – 1 tableta	 7. Express	Ne	Odložený start - Tablety	0:30'
Zaručuje optimální výsledky mytí, sníženou spotřebu a tichý chod. Vhodný pro noční použití. 35 g/ml – 1 tableta	 8. Good Night	Ano	Odložený start – Tablety – Extra Dry	3:30'
Předběžné mytí, kdy se očekává doplnění náplně po dalším jídle. Bez mycího prostředku	 9. Namáčení	Ne	Odložený start	0:12'
Hygienizační cyklus pro mytí kojeneckých lahví, upevňovacích objímek a dudlíků spolu s talíři, šálky, sklenicemi a příborem. Nádobí naložte pouze do horního koše. 30 g/ml – 1 tableta	 10. Hygienizační funkce	Ano	Odložený start	1:20'
Hygienizační cyklus pro čištění vnitřku myčky nádobí je určen pro použití pouze s PRAZDNOU myčkou za použití specifických mycích prostředků.	 11. Samočišticí cyklus	Ne	Odložený start	0:50'

** Množství mycího prostředku pro předběžné mytí.

Speciální programy a Volitelné funkce

Poznámky:

Nejllepších výsledků s programy „Rychlé mytí“ a „Express 30“ je možné dosáhnout, když bude dle možností dodržen počet uvedených souprav.

* Program Eko mytí pracuje za dodržení normy EN-50242, vyznačuje se delší dobou trvání vzhledem k ostatním programům, představuje však nejnižší spotřebu energie a nejvyšší ohled na životní prostředí.

Poznámka pro zkušební laboratoře: Pro informace o zkušebních podmínkách srovnávací zkoušky EN napište na adresu: ASSISTENZA_EN_LVS@indesitcompany.com

Možnosti mytí

Když některá možnost není kompatibilní se zvoleným programem (viz tabulka programů), příslušná LED třikrát rychle zabliká a bude slyšet akustické signály.



Odložený start

Zahájení programu může být odloženo o **1 až 12** hodin:

1. Stiskněte tlačítko ODLOŽENÝ START: na displeji se zobrazí příslušný symbol; při každém dalším stisknutí bude zvýšena zvolená doba (1h, 2h apod. až po max. 12h) odložení startu.
2. Zvolte program a zavřete dvířka; dojde k zahájení odečítání.
3. Po uplynutí uvedené doby dojde k zhasnutí kontrolky a k zahájení programu.

Za účelem změny odložení a volby kratší doby stiskněte tlačítko ODLOŽENÝ START. Je možné jej zrušit opakovaným stisknutím tlačítka, dokud nezhasne kontrolka zvoleného odložení. Program bude zahájen po zavření dvířek.



Volitelná funkce Short Time

Tato volitelná funkce umožňuje snížit dobu trvání hlavních programů při zachování stejných výsledků mytí a sušení.

Po provedení volby programu stiskněte tlačítko Short Time. Zrušení této volitelné funkce se provádí opětovným stisknutím stejného tlačítka.



Extra sušení

Pro zlepšení sušení nádobí stiskněte tlačítko EXTRA SUŠENÍ; rozsvítí se příslušná kontrolka. Dalším stisknutím tlačítka lze danou volitelnou funkci zrušit. Vyšší teplota během závěrečného oplachování a delší doba sušení umožňují lepší osušení.

Použití volitelné funkce EXTRA SUŠENÍ bude mít za následek prodloužení trvání programu.



Multifunkční tablety (Tabs)

Tato volitelná funkce optimalizuje výsledek mytí a sušení.

Při použití multifunkčních tablet stiskněte tlačítko MULTIFUNKČNÍ TABLETY. Dojde k rozsvícení příslušného symbolu; dalším stisknutím dojde ke zrušení provedené volby.

⚠ Použití volitelné funkce „Multifunkční tablety“ bude mít za následek prodloužení trvání programu.

⚠ Použití tablet se doporučuje pouze v případech, kdy je k dispozici příslušná volitelná funkce, a nedoporučuje se s programy, které nepočítají s použitím multifunkčních tablet.



Zone Wash

Tato volitelná funkce umožňuje provést mytí pouze ve zvoleném koši. Zvolte program a poté stiskněte tlačítko ZONE WASH. Rozsvítí se symbol zvoleného koše a aktivuje se pouze zvolený koš; další stisknutí tlačítka způsobí zrušení uvedené volitelné funkce.

Tato volitelná funkce je dostupná s níže uvedenými programy:

Intenzivní mytí a Běžné mytí.

Volbou volitelné funkce a programu Intenzivní mytí dojde k aktivaci mytí POWER ZONE. Toto mytí je ideální pro různorodou náplň více znečištěného nádobí, jako např. hrnce a rendlíky, zaschlé talíře nebo nádobí, které se obtížně umývá (struhadlo, mlýnek na zeleninu, značně znečištěný příbor). Dojde k zesílení tlaku stříkání a ke zvýšení teploty mytí, aby bylo zaručeno optimální umytí odolného znečištění.

Volbou volitelné funkce a programu Běžné mytí dojde k aktivaci mytí GREEN ZONE. Použitím této funkce lze snížit spotřebu vody a energie. Optimální výsledky mytí a sušení; doba cyklu je prodloužena.

Nezapomeňte naložit nádobí pouze do zvoleného koše.

Leštidlo a regenerační sůl

CS

⚠ Používejte pouze specifické mycí prostředky pro myčky nádobí.

Nepoužívejte kuchyňskou ani průmyslovou sůl ani mycí prostředky pro mytí v rukou.

Dodržujte pokyny uvedené na obalu.

⚠ Používáte-li multifunkční produkt, není třeba přidávat leštidlo, avšak doporučuje se přidat sůl, zejména v případě, že je voda tvrdá nebo velmi tvrdá (dodržujte pokyny uvedené na obalu).

⚠ Když se nepřidá sůl ani leštidlo, je zcela zřejmé, že kontrolky CHYBĚJÍCÍ SŮL* a CHYBĚJÍCÍ LEŠTIDLO* zůstanou i nadále rozsvícené.

Dávkování leštidla

Leštidlo usnadňuje sušení nádobí tím, že voda klouže z povrchu, a proto na nádobí nezůstávají zbytky ani skvrny. Nádržka na leštidlo se plní:

- Když se na panelu rozsvítí kontrolka CHYBĚJÍCÍ LEŠTIDLO*, je k dispozici ještě rezerva leštidla pro 1-2 cykly;

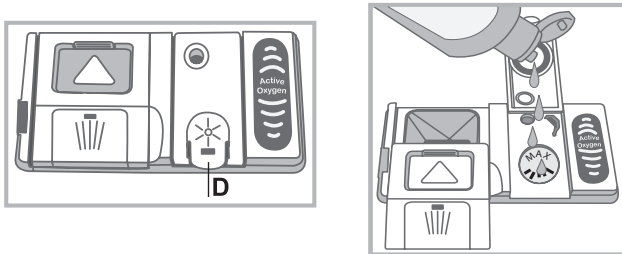

1. Otevřete nádobku „D“ stisknutím a nadzvednutím jazýčku na víku;
2. Opatrně naplňte nádržku na leštidlo až po označení maximálního otevření a zabraňte přitom jeho úniku. Dojde-li k tomu, očistěte jej suchým hadrem.
3. Zavřete víko až po cvaknutí.

NIKDY neaplikujte leštidlo přímo dovnitř mycího prostoru.

Nastavte dávku leštidla

V případě, že nejste spokojeni s výsledkem sušení, je možné provést nastavení množství leštidla. Zapněte a vypněte myčku tlačítkem ZAPNOUT/VYPNOUT. Třikrát stiskněte tlačítko P. Zapněte zařízení tlačítkem ZAPNOUT/VYPNOUT; na displeji se zobrazí nastavená úroveň (nastavení leštidla z výrobního závodu odpovídá úrovni 2).

Zvolte úroveň dávkování leštidla prostřednictvím tlačítka programu P.

Uložte provedené nastavení stisknutím tlačítka ZAPNOUT/VYPNOUT.

Úroveň leštidla může být nastavena na NULU; v takovém případě dávkování leštidla nebude prováděno a v případě použití veškerého leštidla nedojde ani k rozsvícení kontrolky chybějícího leštidla.

Je možné nastavit až do max. 4 základních úrovní v závislosti na modelu myčky.

- Pokud jsou na nádobí bílé zbytky, nastavte nízké hodnoty (1-2).
- Pokud jsou na nádobí kapky vody nebo skvrny vodního kamene, nastavte vysoké hodnoty (3-4).

Nastavení dekalifikátoru podle tvrdosti vody

Každá myčka je vybavena zařízením na změkčení vody, které s použitím regenerační soli, specifické pro myčky, dodává vodu pro mytí nádobí, která je zbavena vodního kamene.

Tato myčka umožňuje regulaci, která snižuje znečišťování a

optimalizuje výkon mytí v závislosti na tvrdosti vody. Údaj lze zjistit u organizace zabývající se dodávkou pitné vody.

Zapněte a vypněte myčku tlačítkem ZAPNOUT/VYPNOUT. Držte stisknuto tlačítko P na několik sekund, až do akustického signálu. Zapněte myčku tlačítkem ZAPNOUT/VYPNOUT; na displeji se zobrazí nastavená úroveň (dekalifikátor je výrobního závodu nastaven na úroveň 3).

Nastavte dekalifikátor podle tvrdosti vody prostřednictvím tlačítka P, (1-2-3-4-5* viz tabulka tvrdosti vody), až do max. 5 úrovní.

Uložte provedené nastavení stisknutím tlačítka ZAPNOUT/VYPNOUT.

Při použití multifunkčních tablet v každém případě naplňte nádobku na sůl.

Tabulka tvrdosti vody				Průměrná autonomie** nádržky na sůl
úroveň	°dH	°fH	mmol/l	měsíce
1	0 - 6	0 - 10	0 - 1	7 měsíce
2	6 - 11	11 - 20	1,1 - 2	5 měsíce
3	12 - 17	21 - 30	2,1 - 3	3 měsíce
4	17 - 34	31 - 60	3,1 - 6	2 měsíce
5*	34 - 50	61 - 90	6,1 - 9	2/3 týdny

Od 0°f do 10°f se doporučuje nepoužívat sůl. * při nastavení 5 může dojít k prodloužení doby. ** při 1 mycím cyklu denně

(°dH = tvrdost vody v německých stupních - °fH = tvrdost vody ve francouzských stupních - mmol/l = milimol/litr)

Dávkování regenerační soli

K dosažení dobrých výsledků mytí je nezbytné kontrolovat stav soli v nádržce tak, aby nádržka nikdy nezůstala prázdná.

Regenerační sůl odstraňuje vodní kámen z vody a tím zabraňuje vytváření nánosů na nádobí.

Zásobník soli se nachází ve spodní části myčky nádobí (viz Popis) a je třeba jej naplnit:

- Když při kontrole uzávěru nádržky na sůl není vidět zelený plovák*;
- když na ovládacím panelu bliká kontrolka CHYBĚJÍCÍ SŮL*;



1. Vytáhněte spodní koš a odšroubujte uzávěr nádržky jeho otáčením proti směru hodinových ručiček.

2. Pouze při prvním použití: naplňte nádržku vodou až po okraj.

3. Umístěte trychtýř* (viz obrázek) a naplňte nádržku na sůl až po okraj (přibližně 1 kg); vytečení malého množství vody je zcela běžným jevem.

4. Odložte trychtýř*, odstraňte zbytky soli z hrdla; před zašroubováním uzávěru jej opláchněte pod tekoucí vodou, umístěte jej přitom hlavou dolů a nechte odtéci vodu ze čtyř zářezů umístěných do hvězdy, nacházejících se ve spodní části uzávěru. (uzávěr se zeleným plovákem*)

Doporučuje se provést tento úkon při každém doplňování soli. Dobře dotáhněte uzávěr, aby se do nádobky na sůl během mytí nedostal mycí prostředek (mohlo by tak dojít k trvalému poškození dekalifikátoru).

⚠ V případě potřeby naplňte sůl ještě před mycím cyklem, aby došlo k odstranění solného roztoku, který vytekl z nádržky na sůl.

* Pouze u některých modelů.

Údržba a péče

CS

Uzavření přívodu vody a vypnutí elektrického napájení

- Po každém mytí uzavřete kohoutek přívodu vody, abyste se vyhnuli nebezpečí úniků.
- Při čištění zařízení a během operací údržby odpojte zástrčku napájecího kabelu ze zásuvky elektrického rozvodu.

Čištění myčky nádobí

- Vnější povrch a ovládací panel se může čistit neabrazivním hadrem navlhčeným ve vodě. Nepoužívejte rozpouštědla ani abrazivní prostředky.
- Stěny vnitřního mycího prostoru se dají vyčistit od případných skvrn hadrem navlhčeným ve vodě s malým množstvím octa.

Zabránění vzniku nepříjemných zápachů

- Dvířka nechte pokaždé pootevřená, aby se zabránilo hromadění vlhkosti.
- Pravidelně čistěte obvodová těsnění dvířek a nádobek na mycí prostředek s použitím mokré houby. Zabrání se tak hromadění zbytků jídla, které jsou hlavními původci nepříjemného zápachu.

Čištění ostříkovacích ramen

Může se stát, že se na ostříkovacích ramenech zachytí zbytky jídla a ucpou otvory, kterými vytéká voda: Čas od času je třeba je zkontrolovat a vyčistit nekovovým kartáčkem.

Obě ostříkovací ramena jsou demontovatelná.

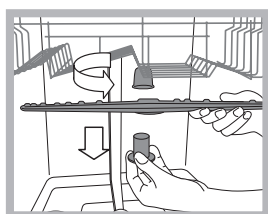

Demontáž horního ostříkovacího ramena vyžaduje odšroubování plastové kruhové matice proti směru hodinových ručiček. Horní ostříkovací rameno je třeba namontovat tak, aby bylo obráceno otvory směrem nahoru.

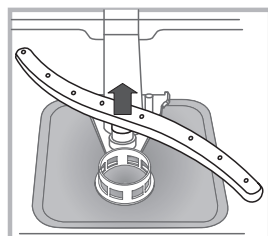

Demontáž spodního ostříkovacího ramena se provádí stisknutím jazýčků, nacházejících se po stranách, směrem nahoru.

Čištění filtru přívodu vody*

Jestliže jsou hadice přívodu vody nové nebo pokud zůstaly delší dobu v nečinnosti, před připojením je třeba nechat odtéci vodu, dokud nebude průzračná a zbavená nečistot. Bez uvedeného opatření může dojít k ucpání přívodu vody a poškození myčky.

 Pravidelně čistěte vstupní filtr rozvodu vody, umístěný na výstupu z vodovodního kohoutu.

- Zavřete kohout přívodu vody.
- Odšroubujte koncovou část přívodní hadice vody, sejměte filtr a opatrně jej vyčistěte pod proudem tekoucí vody.
- Vložte filtr zpět na původní místo a zašroubujte hadici.

Čištění filtrů

Filtrační jednotka je tvořena dvěma filtry, které čistí vodu použitou k mytí od zbytků jídla a opětovně ji uvádějí do oběhu: K zabezpečení trvale dobrých výsledků mytí je třeba filtry čistit.

 Pravidelně čistěte filtry.

 Myčka nádobí se nesmí používat bez filtrů nebo s odpojeným filtrem.

- Po několika mytích zkontrolujte filtrační jednotku a dle potřeby ji důkladně umyjte pod tekoucí vodou. Pomozte si přitom nekovovým kartáčkem a postupujte dle níže uvedených pokynů:
 1. Otáčejte válcovým filtrem C proti směru hodinových ručiček a vytáhněte jej (obr. 1).
 2. Vytáhněte nádobku filtru B mírným zatlačením na boční jazýčky (obr. 2);
 3. Vyvlečte nerezový talíř filtru A (obr. 3).
 4. Zkontrolujte výstupní otvor a odstraňte případné zbytky jídla.**NIKDY NEODSTRAŇUJTE** ochranný kryt mycího čerpadla (součást černé barvy) (obr. 4).

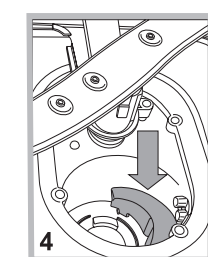
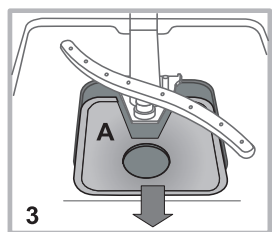
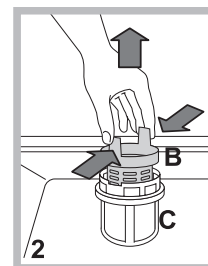
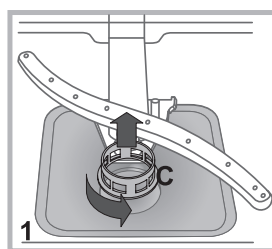

Po vyčištění filtrů proveďte zpětnou montáž filtrační jednotky a její správné umístění do jejího uložení; představuje nezbytný předpoklad správné činnosti myčky.

Opatření v případě dlouhodobé nečinnosti

- Odpojte napájecí kabel zařízení ze zásuvky elektrického rozvodu a zavřete kohoutek přívodu vody.
- Nechte pootevřená dvířka.
- Po vašem návratu proveďte jeden mycí cyklus naprázdno.

* Pouze u některých modelů.

Poruchy a způsob jejich odstranění

CS

⚠ Když se na zařízení vyskytnou poruchy v činnosti, zkontrolujte dříve, než se obrátíte na Servisní službu, následující body.

Poruchy:	Možné příčiny / Řešení:
Nedochází k uvedení myčky do chodu nebo myčka nereaguje na ovládací povely	<ul style="list-style-type: none"> • Vypněte zařízení tlačítkem ZAPNUTÍ/VYPNUTÍ, opět jej zapněte po uplynutí přibližně jedné minuty a znovu nastavte požadovaný program. • Zástrčka není řádně zastrčena v zásuvce elektrické sítě. • Dvířka myčky nejsou řádně zavřená.
Není možné zavřít dvířka	<ul style="list-style-type: none"> • Došlo k zamknutí zámku; energicky zatlačte dvířka, dokud neuslyšíte cvaknutí.
Myčka nevypouští vodu.	<ul style="list-style-type: none"> • Program ještě neskončil. • Vypouštěcí hadice je ohnutá (viz Instalace). • Odpadové potrubí umyvadla je ucpáno. • Filtr je ucpán zbytky jídla.
Myčka je hlučná.	<ul style="list-style-type: none"> • Nádobí naráží vzájemně do sebe nebo do ostříkovacích ramen. • Nadměrná přítomnost pěny: Mycí prostředek není vhodně dávkován nebo není vhodný pro mytí v myčkách (viz Uvedení do činnosti a použití).
Na nádobí a na sklenicích jsou viditelné nánosy vodního kamene nebo bílý povlak.	<ul style="list-style-type: none"> • Chybí regenerační sůl nebo její nastavení neodpovídá tvrdosti používané vody (viz Leštadlo a sůl). • Uzávěr nádoby na sůl není dobře uzavřen. • Leštadlo bylo spotřebováno nebo jeho dávkování není dostatečné.
Na nádobí a na sklenicích jsou patrné bílé zbytky nebo modrý povlak.	<ul style="list-style-type: none"> • Dávkování leštidla je nadbytečné.
Nádobí není dostatečně osušeno.	<ul style="list-style-type: none"> • Byl zvolen program bez sušení. • Leštadlo bylo spotřebováno nebo jeho dávkování není dostatečné (viz Leštadlo a sůl). • Nastavení leštidla neodpovídá potřebě. • Nádobí je z antiadhezivního materiálu nebo z plastu.
Nádobí není dostatečně čisté.	<ul style="list-style-type: none"> • Koše jsou příliš naplněné (viz Plnění košů). • Nádobí není dobře rozmístěno. • Ostříkovací ramena se nemohou volně otáčet. • Mycí program je příliš mírný (viz Programy). • Nadměrná přítomnost pěny: Mycí prostředek není vhodně dávkován nebo není vhodný pro mytí v myčkách (viz Uvedení do činnosti a použití). • Uzávěr leštidla nebyl správně uzavřen. • Filtr je znečištěný nebo ucpáný (viz Údržba a péče). • Chybí regenerační sůl (viz Leštadlo a sůl).
Myčka nenapouští vodu – Alarm zavřeného kohoutku. (je slyšet akustické signály a na displeji je na několik minut zobrazeno H) (bliká kontrolka ZAPNOUT/VYPNOUT a na displeji je zobrazeno číslo 6).	<ul style="list-style-type: none"> • Chybí voda v rozvodu vody. • Přívodní hadice na vodu je ohnutá (viz Instalace). • Otevřete kohoutek a zařízení bude uvedeno do chodu v průběhu několika málo minut. • Došlo k zablokování zařízení následkem chybějícího zásahu po akustickém signálu. Vypněte zařízení tlačítkem ZAPNOUT/VYPNOUT, otevřete kohoutek přívodu vody a po několika sekundách znovu zapněte stisknutím stejného tlačítka. Znovu nastavte mycí program a spusťte zařízení.

* Pouze u některých modelů.

SK

Slovensky, 55

LTF 11H132

Obsah

Opatrenia a rady, 56

Základné bezpečnostné pokyny

Likvidácia

Ako ušetriť a brať ohľad na životné prostredie

Inštalácia, Servisná služba, 57-58

Ustavenie a vyrovnanie do vodorovnej polohy

Pripojenie k elektrickej sieti a k rozvodu vody

Upozornenia pre prvé umývanie

Technické údaje

Servisná služba

Ecodesign Regulation

Popis zariadenia, 59

Celkový pohľad

Ovládací panel

Naplňte koše, 60-61

Dolný kôš

Košík na príbory

Horný kôš

Podnos na príbory*

Spôsob nastavenia výšky horného koša

Uvedenie do činnosti a použitie, 62

Uvedenie umývačky do činnosti

Umývací prostriedok

Programy, 63

Tabuľka programov

Špeciálne programy a Voliteľné funkcie, 64

Leštidlo a regeneračná soľ, 65

Dávkovanie leštidla

Dávkovanie regeneračnej soli

Údržba a starostlivosť, 66

Uzatvorenie prívodu vody a vypnutie elektrického napájania

Čistenie umývačky

Zabránenie vzniku nepríjemných zápachov

Čistenie ostrekovacích ramien

Čistenie filtra prívodu vody

Čistenie filtrov

Opatrenia v prípade dlhodobej nečinnosti

Poruchy a spôsob ich odstránenia, 67

Opatrenia a rady

SK

⚠ Zariadenie bolo navrhnuté a vyrobené v súlade s platnými medzinárodnými bezpečnostnými predpismi. Tieto upozornenia sú uvádzané z bezpečnostných dôvodov a je potrebné si ich pozorne prečítať.

Je veľmi dôležité uschovať tento návod kvôli prípadnému neskoršiemu nahliadnutiu. V prípade predaja, darovania alebo presťahovania zariadenia zabezpečte, aby návod zostal vždy jeho súčasťou.

Pozorne si prečítajte uvedené pokyny: obsahujú dôležité informácie týkajúce sa inštalácie, použitia a bezpečnosti pri práci.

Toto zariadenie bolo navrhnuté pre použitie v domácnosti alebo pre podobné aplikácie, ako napríklad:

- priestory určené pre kuchyňu personálu v obchodoch, úradoch a iných pracovných prostrediach;
- hospodárske príbytky;
- použitie zákazníkmi v hoteli, moteli alebo iných prostrediach rezidenčného typu;
- penzióny typu „bed and breakfast“.

Základné bezpečnostné pokyny

- Tento elektrický spotrebič nesmú používať osoby (vrátane detí) so zníženými fyzickými, sensorickými alebo duševnými schopnosťami, ak nie sú pod dozorom osoby zodpovednej za ich bezpečnosť alebo ak nedostali pokyny týkajúce sa použitia.
- V každom prípade je potrebný dozor dospelé osoby, aby sa neoprávnené osoby so zariadením nehrali.
- Toto zariadenie bolo navrhnuté výhradne pre neprofesionálne použitie v domácnosti.
- Zariadenia môžu používať len dospelé osoby, podľa pokynov uvedených v tomto návode, na umývanie riadu v domácnosti.
- Zariadenie nesmie byť za žiadnych okolností nainštalované vonku, pretože je obzvlášť nebezpečné vystavovať ho dažďu a búrkam.
- Nedotýkajte sa umývačky riadu bosými nohami.
- Nevyťahujte zástrčku zo zásuvky elektrického rozvodu ťahaním za kábel, ale uchopením za zástrčku.
- Pred čistením a údržbou je potrebné zatvoriť kohútik prívodu vody a odpojiť zástrčku zo zásuvky elektrického rozvodu.
- Pri výskyte poruchy sa v žiadnom prípade nepokúšajte o opravu elektrických častí zariadenia.
- Nikdy sa nedotýkajte rezistora.
- Neopierajte sa o otvorené dvierka a nesadajte si na ne. Zariadenie by sa mohlo prevrátiť.
- Nenechávajte dvierka otvorené, pretože by ste mohli o ne zakopnúť.
- Udržujte umývací prostriedok a leštidlo mimo dosahu detí.
- Obaly nie sú hračky pre deti!

Likvidácia

- Likvidácia obalových materiálov: pri ich odstraňovaní postupujte v súlade s miestnymi predpismi a dbajte na možnú recykláciu.

- Európska smernica 2012/19/ES o odpade tvorenom elektrickými a elektronickými zariadeniami (WEEE) predpokladá, že elektrospotrebiče nesmú byť likvidované v rámci bežného pevného domového odpadu. Vyrazené zariadenia musia byť zozbierané separovane, aby sa zvýšil počet recyklovaných a znovupoužitých materiálov, z ktorých sú zložené a aby bolo sa zabránilo možnému ublíženiu na zdraví a škodám na životnom prostredí. Symbol preškrtnutého koša, uvedený na všetkých takýchto výrobkoch, upozorňuje na povinnosti spojené so separovaným zberom.

Podrobnejšie informácie, týkajúce sa správneho spôsobu vyradenia elektrospotrebičov z prevádzky, môžu ich držitelia získať od poverenej verejnej inštitúcie alebo od predajcu.

Ako ušetriť a brať ohľad na životné prostredie

Šetrenie vodou a energiou

- Používajte umývačku riadu len vtedy, keď je naplnená. Aby ste počas čakania na naplnenie zariadenia zabránili vzniku nepríjemného zápachu, použite cyklus Namáčanie (*viď Programy*).
- Zvoľte program vhodný pre druh riadu a stupeň znečistenia podľa *Tabuľky programov*:
 - pre bežné znečistenie riadu použite program Eko, ktorý zaručuje nízku spotrebu energie a vody.
 - pri menšom množstve riadu použite voliteľnú funkciu Polovičná náplň* (*viď Uvedenie do činnosti a použitie*).
- V prípade dodávky elektrickej energie v časových pásmach pre šetrenie elektrickou energiou, používajte umývačku v časových pásmach so zníženou sadzbou. Voliteľná funkcia Oneskorený štart* (*viď Uvedenie do činnosti a použitie*) vám umožní používať umývačku práve v tomto čase.

Umývacie prostriedky bez fosfátov, bez chlóru a obsahujúce enzýmy

- Odporúča sa používať umývacie prostriedky bez fosfátov a bez chlóru, ktoré berú ohľad na životné prostredie.
- Enzýmy sú mimoriadne účinné pri teplotách okolo 50°C, preto pri použití umývacích prostriedkov s enzýmami je možné nastaviť umývanie pri nižších teplotách a dosiahnuť rovnaké výsledky ako pri 65°C.
- Správne dávkovanie umývacieho prostriedku na základe pokynov výrobcu, s ohľadom na tvrdosť vody, stupeň znečistenia a množstvo umývaného riadu, zabraňuje plytvaniu. Aj keď sa jedná o biodegradabilné látky, umývacie prostriedky narušujú prirodzenú rovnováhu v prírode.

* Je súčasťou len niektorých modelov.

Inštalácia a Servisná služba

SK

⚠ Pri prenášaní udržiavajte zariadenie podľa možností vo zvislej polohe; v prípade potreby ho môžete nakloniť na zadnú stranu.

Ustavenie a vyrovnanie do vodorovnej polohy

1. Po rozbalení zariadenia skontrolujte, či počas prepravy nedošlo k jeho poškodeniu.

Ak je poškodené, nezapájajte ho a obráťte sa na predajcu.

2. Je možné umiestniť umývačku tak, aby sa bočnými stenami alebo zadnou stenou dotýkala príslušného nábytku alebo steny. Tento model umývačky môže byť tiež zasunutý pod pracovnú dosku* (viď list s Montážnymi pokynmi).

3. Umiestnite umývačku na rovnú a pevnú plochu. Vyrovnejte zariadenie do vodorovnej polohy odskrutkovaním alebo zaskrutkovaním predných nožičiek. Dokonalé vyrovnanie do vodorovnej polohy zabezpečí stabilitu zariadenia a zamedzí vzniku vibrácií, hluku a posunov počas činnosti.

4.* Výška zadnej nožičky sa nastavuje prostredníctvom šesťhranného puzdra červenej farby, nachádzajúceho sa v spodnej čelnej časti, v strede umývačky, s použitím kľúča s šesťhranným otvorom o veľkosti 8 mm. Otáčaním v smere hodinových ručičiek sa výška zvyšuje a otáčaním proti smeru hodinových ručičiek sa výška znižuje. (viď návod pre vstavenie, priložený k dokumentácii)

Pripojenie k elektrickej sieti a k rozvodu vody

⚠ Prispôsobenie elektrického rozvodu a rozvodu vody pre inštaláciu musí vykonať kvalifikovaný pracovník.

⚠ Umývačka riadu nesmie byť opretá o potrubie alebo o kábel elektrického napájania.

⚠ Zariadenie musí byť pripojené k rozvodu vody s použitím nových hadíc.

Nepoužívajte staré hadice.

Prívodná hadica a vypúšťacia hadica vody a kábel elektrického napájania musia byť nasmerované doprava alebo doľava, aby bola umožnená čo najlepšia inštalácia (viď obrázok).

Pripojenie hadice pre prívod vody

- Pripojenie k rozvodu studenej vody: dôkladne zaskrutkujte prívodnú hadicu ku kohútiku s hrdlom so závitom 3/4"; pred zaskrutkovaním nechajte odtiecť vodu, až kým nebude priezračná, aby prípadné nečistoty neupchali zariadenie.
- Pripojenie k rozvodu teplej vody: ak je v byte rozvod teplej vody, môže byť umývačka napájaná aj z tohto rozvodu, teplota vody však nesmie presiahnuť 60 °C. Zaskrutkujte hadicu ku kohútiku spôsobom popísaným pre prívod studenej vody.

⚠ Ak dĺžka prívodnej hadice nebude dostatočná, obráťte sa na špecializovanú predajňu alebo na autorizovaný odborný personál (viď Servisná služba).

⚠ Tlak v rozvode vody sa musí pohybovať v rozmedzí uvedenom v tabuľke Technických údajov (viď vedľa).

⚠ Dbajte na to, aby hadica nebola príliš ohnutá alebo stlačená.

Pripojenie vypúšťacej hadice k odpadovému potrubiu

Pripojte vypúšťaciu hadicu k odpadovému potrubiu s minimálnym priemerom 4 cm tak, aby nebola ohnutá.

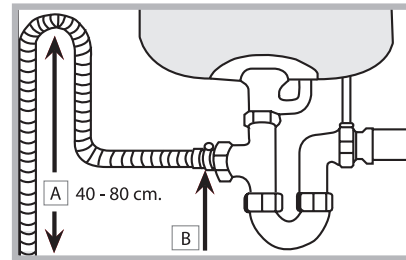

Vypúšťacia hadica sa musí nachádzať vo výške od 40 do 80 cm od podlahy alebo od plochy, na ktorej je uložená umývačka (A). Pred pripojením vypúšťacej hadice k sifónu umývadla odstráňte plastový uzáver (B).

Bezpečnostné opatrenie proti vytopeniu

Aby sa zabránilo vytopeniu, umývačka:

- je vybavená systémom, ktorý preruší prívod vody v prípade porúch alebo úniku vody dovnútra umývačky.

Niektoré modely sú vybavené prídavným bezpečnostným zariadením *New Acqua Stop**, ktoré zaručuje ochranu proti vytopeniu aj v prípade pretrhnutia prívodnej hadice.

⚡ UPOZORNENIE: NEBEZPEČNÉ NAPÄTIE!

Prívodná hadica vody nesmie byť v žiadnom prípade prerezaná, pretože obsahuje súčasti pod napätím.

Pripojenie k elektrickému rozvodu

Pred zasunutím zástrčky do zásuvky elektrického rozvodu sa uistite, že:

- zásuvka je uzemnená a že vyhovuje normám;
- zásuvka je schopná zniesť maximálnu záťaž odpovedajúcu menovitému príkonu zariadenia, uvedenému na štítku s technickými údajmi, umiestnenom na vnútornej strane dvierok (viď kapitola Popis umývačky);
- napájacie napätie odpovedá hodnotám uvedeným na štítku s technickými údajmi, umiestnenom na vnútornej strane dvierok;
- zásuvka je kompatibilná so zástrčkou zariadenia. V opačnom prípade požiadajte o výmenu zástrčky autorizovaného technika (viď Servisná služba); nepoužívajte predlžovacie šnúry ani rozvodky.

⚠ Po inštalácii zariadenia musí kábel elektrického napájania a zásuvka elektrického rozvodu zostať ľahko prístupné.

 Kábel nesmie byť ohnutý ani stlačený.

 V prípade poškodenia musí byť napájací kábel vymenený výrobcom alebo jeho strediskom Servisnej služby, aby sa predišlo akémukoľvek riziku. (Vid' Servisná služba)

 Firma neponesie žiadnu zodpovednosť za následky spôsobené nerešpektovaním uvedených pokynov.



Pás proti tvorbe kondenzátu*

Po vstavaní umývačky otvorte dvierka a prilepte pod drevenú policu priesvitný samolepiaci pás, chrániaci policu pred prípadným kondenzátom.

Upozornenia pre prvé umývanie

Po inštalácii, bezprostredne pred prvým umývaním, úplne naplňte vodou nádobku na soľ a pridajte približne 1 kg soli (vid' *Leštidlo a regeneračná soľ*): je úplne bežným javom, že voda pretečie. Zvoľte stupeň tvrdosti vody (vid' *kapitola Leštidlo a regeneračná soľ*). Po naplnení soľou dôjde k zhasnutiu kontrolky CHÝBAJÚCA SOL^{*}.

 Nenaplnenie zásobníka soli môže spôsobiť poškodenie dekalCIFikátora vody a ohrevného článku.

Technické údaje	
Rozmery	Šírka 59,5 cm Výška 82 cm Hĺbka 57 cm
Kapacita	14 štandardných súprav riadu
Tlak vody v prívodnom potrubí	0,05 ÷ 1 MPa (0,5 ÷ 10 bar) 7,25 – 145 psi
Napájacie napätie	Vii štítok s menovitými údajmi
Celkový príkon	Vii štítok s menovitými údajmi
Poistka	Vii štítok s menovitými údajmi
	Toto zariadenie je v zhode s nasledujúcimi smernicami Európskej únie: -2006/95/EC (Nízke napätie) -2004/108/EC (Elektromagnetická kompatibilita) -2009/125/EC (Comm. Reg. 1016/2010) (Ecodesign) - 97/17/EC (Energetické štítkovanie umývačiek riadu) -2012/19/EC (WEEE)
	

Servisná služba

Skôr ako sa obrátite na Servisnú službu:

- Skontrolujte, či nie ste schopní poruchu odstrániť sami (vid' *Poruchy a spôsob ich odstránenia*).
- Opätovne uveďte do chodu umývací program, s cieľom overiť, či bola porucha odstránená.
- V prípade negatívneho výsledku sa obráťte na Servisnú službu alebo na autorizovaného technika;

 Nikdy sa neobracajte so žiadosťou o pomoc na neautorizovaných technikov.

Pri hlásení poruchy uveďte:

- druh poruchy;
- model zariadenia (Mod.);
- výrobné číslo (S/N).

Tieto informácie sú uvedené na štítku s technickými údajmi, umiestnenom na zariadení. (vid' *Popis zariadenia*).

Zariadenie vydáva akustické signály/tóny (v závislosti na modeli umývačky), ktoré informujú o vykonaní ovládacieho príkazu: zapnutí, ukončení cyklu, atď.

Symbole/kontrolky/LED, ktoré sa nachádzajú na ovládacom paneli/displeji sa môžu meniť z hľadiska farby a môžu blikať, alebo byť rozsvietené stálym svetlom. (v závislosti na modeli umývačky).

Displej zobrazuje užitočné informácie, ktoré sa týkajú druhu nastaveného cyklu, fázy umývania/osušovania, zvyšnej doby, teploty, atď.

ECODESIGN REGULATION

Umývací cyklus ECO je štandardný program, na ktorý sa vzťahujú údaje uvedené na energetickom štítku; tento cyklus je vhodný pre umývanie bežne znečisteného riadu a jedná sa o najúčinnjší program z hľadiska energetickej úspory a úspory vody pre tento druh riadu. Pre menšiu spotrebu používajte umývačku riadu s plnou náplňou.

Spotreba v pohotovostnom režime: Spotreba v režime left-on: 5 W - spotreba v režime vypnutia: 0,5 W

Tabuľka so spotrebou pre hlavné cykly

	Štandardné podmienky*			Užívateľské podmienky**		
	Spotreba energie (kWh/cyklus)	Spotreba vody (l/cyklus)	Doba trvania (min/cyklus)	Spotreba energie (kWh/cyklus)	Spotreba vody (l/cyklus)	Doba trvania (min/cyklus)
INTENZÍVNY CYKLUS	1,50	15	150	1,25	14	135
BEŽNÝ CYKLUS	1,20	15	120	1,00	14	110

* Údaje o programe predstavujú hodnoty namerané v laboratóriu, v súlade s európskou normou EN 50242.

** Údaje sú získané meraním v užívateľských podmienkach použitia a naloženia riadu.

Popis zariadenia

SK

Celkový pohľad

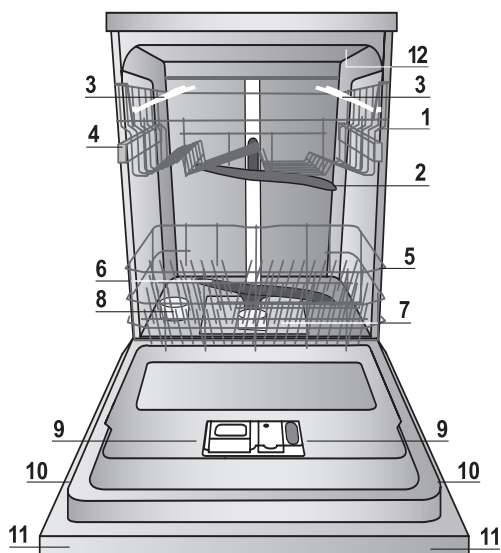

1. Horný kôš
2. Horné ostrekovacie rameno
3. Sklopné držiaky
4. Nastavenie výšky horného koša
5. Spodný kôš
6. Dolné ostrekovacie rameno
7. Umývací filter
8. Nádobka na soľ
9. Vanička na umývací prostriedok, nádržka na leštadlo a zariadenie Active Oxigen*
10. Štítok s parametrami
11. Ovládací panel***
12. Turbo Dry*

Ovládací panel

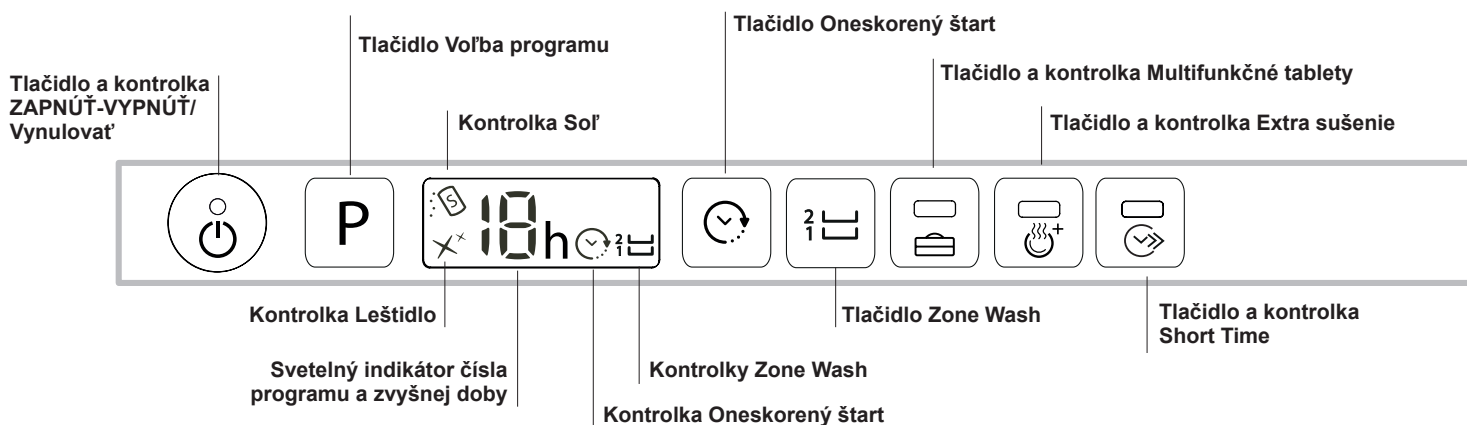

*** Len na modeloch s úplným vstavaním * Prít. len na niektorých modeloch.

Počet a druh programov sa mení v závislosti od modelu umývačky.

Naplňte koše

SK

Rady

Pred plnením odstráňte z riadu zvyšky jedla a vylejte z pohárov a z nádob tekutiny, ktoré v nich zostali. **Oplachovanie pod tečúcou vodou nie je potrebné.**

Riad umiestnite tak, aby zostal bez pohybu, a aby sa neprevrátil. Nádoby musia byť umiestnené otvorom nadol a konkávne alebo konvexné časti musia byť umiestnené do šikmej polohy, aby sa voda mohla dostať k všetkým povrchom a potom z nich odtiecť. Dávajte pozor na to, aby pokrievky, rukoväte, panvice a táčce nebránili otáčaniu ostrekovacích ramien. Malé predmety umiestnite do košíka na príbory.

Plastový riad a panvice z neprilnavého materiálu majú tendenciu viac zachytávať kvapky vody a preto bude stupeň ich osušenia nižší ako stupeň osušenia keramického alebo oceľového riadu. Ľahké predmety (ako napríklad plastové nádoby) musia byť podľa možnosti umiestnené do horného koša, a to tak, aby sa nemohli pohybovať.

Po naplnení koša sa uistite, či sa môžu ostrekovacie ramená voľne otáčať.

Spodný kôš

Do spodného koša je možné ukladať hrnce, pokrievky, taniere, šalátové misy, príbory, atď. Taniere a veľké pokrievky je potrebné umiestniť po krajoch koša.

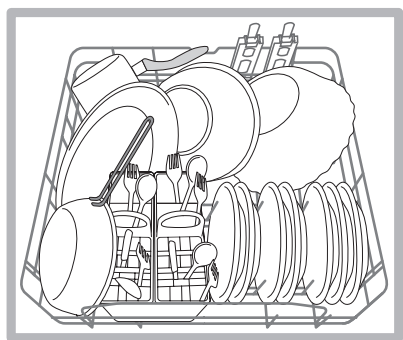
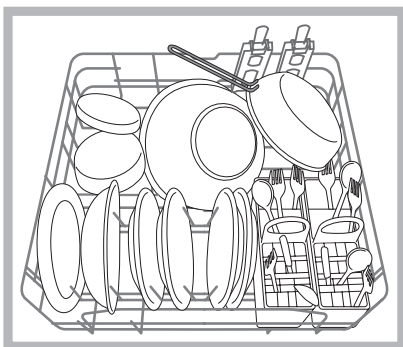

Odporúča sa umiestniť značne znečistený riad do spodného koša, pretože v tejto časti sú prúdy vody energetickejšie a umožňujú dosiahnuť lepšie výsledky umývania.

* Súčasť len niektorých modelov s premenlivým počtom a polohou.

Niektoré modely umývačiek riadu sú vybavené sklopnými časťami*, ktoré môžu byť použité vo zvislej polohe na uloženie tanierov alebo vo vodorovnej polohe (spustené) na pohodlnejšie naloženie hrncov a šalátových mis.

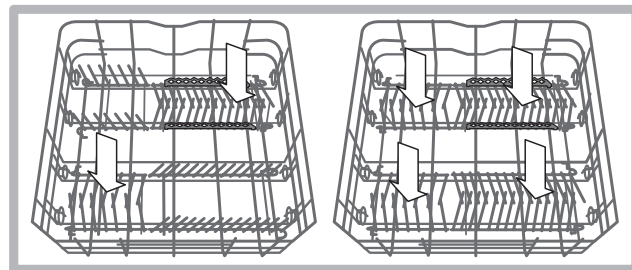

Košík na príbory

Košík na príbory je rozložiteľný a posúvateľný kvôli lepšej optimalizácii priestoru v spodnom koši. Je vybavený hornými mriežkami pre lepšie umiestnenie príborov.

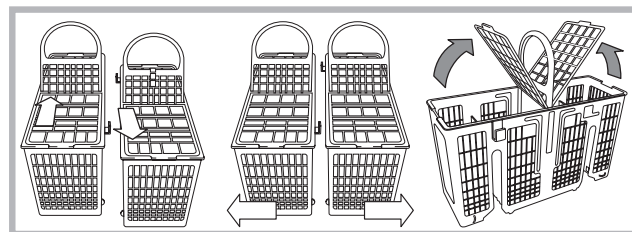

⚠ Nože a nástroje s ostrými hrotmi musia byť uložené do košíka na príbory hrotmi obrátenými smerom dolu, alebo musia byť uložené do vodorovnej polohy na sklopné držiaky horného koša.

Horný kôš

Naložte doň chúlостivý a ľahký riad: poháre, šálky, podšálky, tanieriky, nízke šalátové misy.

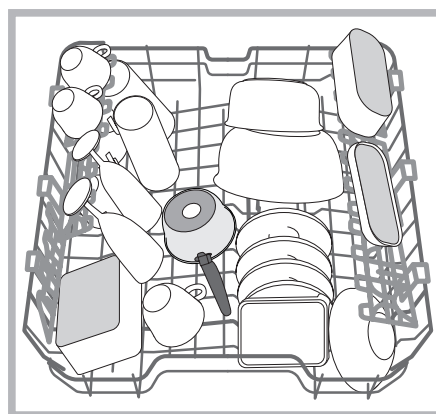

Niektoré modely umývačiek riadu sú vybavené sklopnými časťami*, ktoré môžu byť použité vo zvislej polohe na uloženie podšálok k šálkam na čaj alebo tanierikov na dezerty, alebo spustené na naloženie misiek a nádob na potraviny.

Sklopné držiaky s premenlivou polohou

Sklopné držiaky je možné umiestniť do troch rôznych výšok kvôli optimalizácii umiestnenia riadu v priestore koša.

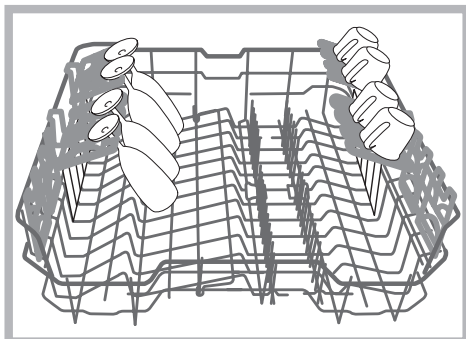

Poháre na stopke je možné umiestniť stabilne na sklopné držiaky, zasunutím stopky pohára do príslušných pozdĺžnych drážok.

Podnos na príbory*

Niektoré modely umývačiek majú posuvný podnos, ktorý je možné použiť pre uloženie servírovacieho príboru alebo šálok malých rozmerov. Kvôli dosiahnutiu čo najlepších výsledkov umývania nekladajte pod uvedený podnos neskladný riad.

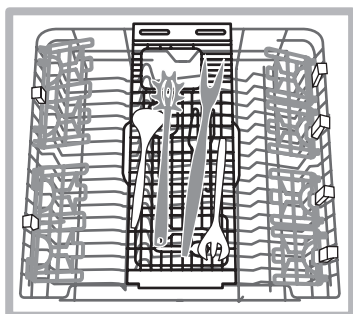

Horný kôš je výškovo nastaviteľný podľa potrieb: jeho horná poloha umožňuje umiestnenie nespratného riadu do spodného koša; spodná poloha umožňuje využiť priestor sklopných držiakov alebo sklopných častí a vytvoriť viac priestoru smerom nahor.

Spôsob nastavenia výšky horného koša

Aby sa uľahčilo ukladanie riadu, môže byť horný kôš nastavený do hornej alebo do dolnej polohy.

Je vhodné nastaviť výšku horného koša pri **PRÁZDNOM KOŠI**.

NIKDY nezdvíhajte alebo nespúšťajte kôš len na jednej strane.

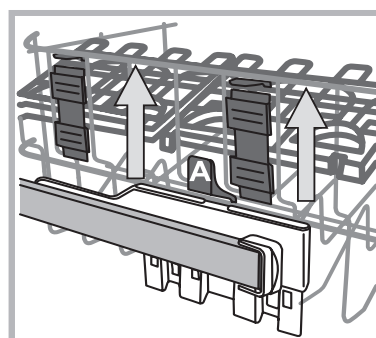

Ak je kôš vybavený systémom **Lift-Up*** (vid' obrázok), zdvihnite kôš tak, že ho uchopíte za boky a pohnete s ním smerom nahor. Pre návrat do spodnej polohy stlačte páky (A) na bokoch koša a sprevádzajte ho pri pohybe nadol.

Nevhodný riad

- Drevený príbor a riad.
- Chýlostivé dekorované poháre, riad od umeleckých remeselníkov a riad, ktorý je súčasťou antikvariátu. Ich dekorácie totiž nie sú odolné.
- Časti zo syntetického materiálu, ktorý nie je teplotne odolný.
- Medený a cínový riad.
- Riad znečistený popolom, voskom, mazacím tukom alebo atramentom.

Dekorácie na skle, kusy hliníka a striebra by mohli mať počas umývania tendenciu zmeniť farbu a zosvetliť sa. Aj niektoré druhy skla (napr. kryštálové predmety) by sa po opakovaných umývaniach mohli stať matnými.

Škody na skle a riade

Príčiny:

- Druh skla a postup výroby skla.
- Chemické zloženie umývacieho prostriedku.
- Teplota vody odpovedajúca príslušnému oplachovaciemu programu.

Rada:

- Používajte len poháre a porcelán so zárukou od výrobcu, ktorý ich vyhlasuje za umývateľné v umývačke riadu.
- Pre uvedený druh riadu používajte jemný umývaci prostriedok.
- Poháre a príbory vytiahnite z umývačky riadu bezprostredne po skončení umývacieho programu.

* Je súčasťou len niektorých modelov.

Uvedenie do činnosti a použitie

SK

Uvedenie umývačky do činnosti

1. Otvorte kohútik prívodu vody.
2. Otvorte dvierka a stlačte tlačidlo ZAPNÚŤ-VYPNÚŤ: Rozsvietenia sa kontrolky ZAPNÚŤ/VYPNÚŤ, možnosti a displej.
3. Dávkovanie umývacieho prostriedku (vid' vedľa).
4. Naplňte koše (Vid' Plnenie košov).
5. Zvoľte program podľa druhu riadu a stupňa jeho znečistenia (vid' tabuľka programov) stlačením tlačidla P.
6. Zvoľte možnosti umývania* (vid' Špeciálne programy a Možnosti).
7. Uvedte zariadenie do činnosti zatvorením dvierok.
8. Ukončenie programu je signalizované akustickými signálmi a blikaním čísla programu na displeji. Otvorte dvierka, vypnite zariadenie stlačením tlačidla ZAPNÚŤ-VYPNÚŤ, zatvorte kohútik prívodu vody a odpojte zástrčku zo zásuvky elektrickej siete.
9. Pred vybratím riadu vyčkajte niekoľko minút, aby ste sa nepopáliili. Vyprázdnite koše, pričom začínajte od spodného.

⚠ - Kvôli zníženiu spotreby elektrickej energie sa zariadenie v určitých podmienkach dlhodobšieho NEPOUŽÍVANIA automaticky vypne.

⚠ AUT. PROGRAMY*: Niektoré modely umývačky sú vybavené špeciálnym snímačom, ktorý dokáže posúdiť stupeň znečistenia a nastaviť tak čo najúčinnnejšie a čo najúspornejšie umývanie. Doba trvania Aut. programov sa môže meniť v závislosti na aktivácii snímača.

⚠ Ak je riad málo znečistený, alebo ak bol predtým opláchnutý pod vodou, znížte výrazne množstvo umývacieho prostriedku.

Zmena prebiehajúceho programu

Po zvolení chybného programu je možné voľbu zmeniť za predpokladu, že bol práve zahájený: V takom prípade otvorte dvierka, pričom dávajte pozor na vychádzajúcu paru; vypnite zariadenie dlhším stlačením tlačidla ZAPNÚŤ/VYPNÚŤ. Znovu zapnite zariadenie tlačidlom ZAPNÚŤ/VYPNÚŤ a zvoľte nový program a prípadné možnosti; uvedte zariadenie do činnosti zatvorením dvierok.

Pridanie riadu

Bez vypnutia zariadenia otvorte dvierka, pričom dávajte pozor na vychádzajúcu paru. Potom vložte riad. Zatvorte dvierka: dôjde k obnoveniu cyklu.

Náhodné prerušenie

Ak počas umývania dôjde k otvoreniu dvierok, alebo ak dôjde k prerušeniu dodávky elektrickej energie, program bude prerušený. Pri zatvorení dvierok alebo obnovení dodávky elektrickej energie bude pokračovať z bodu, v ktorom došlo k jeho prerušeniu.

* Je súčasťou len niektorých modelov.

Dávkovanie umývacieho prostriedku

Dobry výsledok umývania závisí aj od správneho dávkovania umývacieho prostriedku. Pri prekročení odporúčaného množstva sa účinnosť umývania nezvýši, ale dôjde len k väčšiemu znečisteniu životného prostredia.

V závislosti na stupni znečistenia musí byť dávkovanie prispôbené konkrétnemu prípadu s práškovým alebo tekutým umývacím prostriedkom.

Obvykle je pri bežnom znečistení potrebné použiť približne 35 g (v prípade práškoveho umývacieho prostriedku), alebo 35 ml (v prípade tekutého umývacieho prostriedku).

V prípade použitia tabliet stačí jedna tableta.

Ak je riad málo znečistený, alebo ak bol predtým opláchnutý pod vodou, výrazne znížte množstvo umývacieho prášku.

Pre dosiahnutie dobrého výsledku umývania dodržujte aj pokyny uvedené na obale umývacieho prostriedku.

V prípade ďalších otázok vám odporúčame obrátiť sa na poradenskú úradu výrobcov pracích prostriedkov.

Na otvorenie nádoby na umývací prostriedok použite otvárací prvok "A"

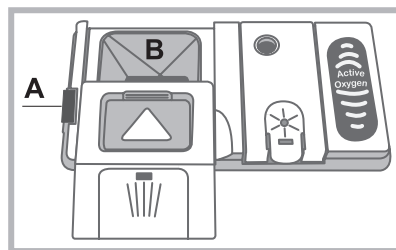

Umývací prostriedok vložte do vaničky "B", ktorá musí byť v suchom stave. Množstvo umývacieho prostriedku určeného na predumývanie musí byť vložené priamo do umývacieho priestoru.

1. Dávkovanie umývacieho prostriedku vykonávajte podľa Tabuľky programov, aby bolo zaistené použitie jeho správneho množstva. Vo vaničke B je vyznačená úroveň, ktorá odpovedá maximálnemu množstvu tekutého alebo práškoveho umývacieho prostriedku, ktoré je možné použiť pre každý cyklus.

2. Odstráňte zvyšky umývacieho prostriedku z okrajov nádoby a zatvorte kryt tak, aby zacvakol.

3. Zatvorte veko nádoby na umývací prostriedok jeho zatlačením nahor, až po správne zacvaknutie zatváracieho mechanizmu.

Nádobka na umývací prostriedok sa otvorí automaticky vo vhodnom okamžiku, v závislosti na zvolenom programe.

Pri použití kombinovaných umývacích prostriedkov sa odporúča použiť voliteľnú funkciu TABS, ktorá prispôbi umývací program kvôli dosiahnutiu najlepšieho možného výsledku umývania aj osušovania za každých podmienok.

⚠ Používajte len umývacie prostriedky vhodné pre umývačky riadu.

NEPOUŽÍVAJTE umývacie prostriedky pre umývanie v rukách.











Použitie nadmerného množstva umývacích prostriedkov môže spôsobiť tvorbu peny na konci cyklu.

Použitie tabliet sa odporúča len pri modeloch, ktoré sú vybavené voliteľnou funkciou MULTIFUNKČNÉ TABLETY.

Účinnnejšie umývanie a sušenie je možné dosiahnuť s použitím umývacieho prášku, tekutého leštidla a soli.

Programy

 Počet a druh programov a možností sa mení v závislosti od modelu umývačky.

Pokyny pre voľbu programov a dávkovanie umývacieho prostriedku	Program	Programy, súčasťou ktorých je sušenie	Možnosti	Uvedená doba trvania programu je len orientačná
Program pre ekologické umývanie, pri nízkej energetickej spotrebe, vhodný pre riad a hrnce. 29 g/ml + 6 g/ml** – 1 tableta	1. Eko umývanie*	Áno	Oneskorený štart – Tablety – Extra Dry	3:10'
Málo znečistený riad a hrnce (nevhodný pre chúlolistvý riad) 35 g/ml – 1 tableta	 2. Automatické intenzívne umývanie	Áno	Oneskorený štart – Tablety – Extra Dry – Zone wash - Short Time	2:30'
Bežne znečistený riad a hrnce. Štandardný denný cyklus. 29 g/ml + 6 g/ml** – 1 tableta	 3. Automatické bežné umývanie	Áno	Oneskorený štart – Tablety – Extra Dry – Zone wash - Short Time	2:00'
Každodenné znečistenie v obmedzenom množstve. (taniere a príbory pre 4 osoby + 1 hrniec + 1 panvica). 25 g/ml – 1 tableta	 4. Aut. umývanie Fast	Nie	Oneskorený štart – Tablety	1:00'
Rôzne druhy umývania v dvoch/troch* košoch (*len pri niektorých modeloch): bežné umývanie v hornom koši a v treťom* koši pre príbor a poháre, intenzívne umývanie pre hrnce v spodnom koši. 35 g/ml – 1 tableta	 5. Duo wash	Áno	Oneskorený štart – Tablety – Extra Dry - Short Time	2:00'
Rýchly a úsporný cyklus vhodný pre chúlolistvý riad, citlivejší na vysoké teploty, bezprostredne po jeho použití. (poháre na víno v hornom koši + chúlolistvé taniere v spodnom koši). 35 g/ml – 1 tableta	 6. Jemné umývanie	Áno	Oneskorený štart – Tablety – Extra Dry	1:40'
Rýchly a úsporný cyklus na umývanie málo znečisteného riadu bezprostredne po jeho použití. (2 taniere + 2 poháre + 4 príbory + 1 hrniec + 1 malá panvica) 25 g/ml – 1 tableta	 7. Express	Nie	Oneskorený štart - Tablety	0:30'
Zaručuje optimálne výsledky umývania, zníženú spotrebu a tichý chod. Vhodný pre použitie v noci. 35 g/ml – 1 tableta	 8. Good Night	Áno	Oneskorený štart – Tablety – Extra Dry	3:30'
Predbežné umývanie hrncov a riadu, pred následným umývaním riadu po ďalšom jedle. Bez umývacieho prostriedku	 9. Namáčanie	Nie	Oneskorený štart	0:12'
Hygienizačný cyklus na umývanie dojčenských fliaš, upevňovacích objímok a cumlíkov spolu s taniermi, pohármi a príborom. Vykonáva sa automaticky len v hornom koši. 30 g/ml – 1 tableta	 10. Hygienizačný	Áno	Oneskorený štart	1:20'
Hygienizačný cyklus na vyčistenie vnútra umývačky sa vykonáva s PRÁZDNOU umývačkou a so špecifickými umývacími prostriedkami.	 11. Samočistiaci cyklus	Nie	Oneskorený štart	0:50'

** Množstvo umývacieho prostriedku pre predumytie

Špeciálne programy a Voliteľné funkcie

SK

Poznámky:

Najlepšiu účinnosť programov "Rýchle umývanie" a "Express 30" dosiahnete, ak podľa možnosti dodržíte množstvo uvedených súprav.

* Program Eko prebieha v súlade s normou EN-50242; trvá síce dlhšie ako iné programy, avšak predstavuje najnižšiu spotrebu energie a je najohľadupľnejší voči životnému prostrediu.

Poznámka pre Skúšobné laboratóriá: O informácie o podmienkach vykonania komparatívnej skúšky EN môžete požiadať na adrese_ ASSISTENZA_EN_LVS@indesitcompany.com

Voliteľné funkcie umývania

Ak niektorá možnosť nie je vhodná pre zvolený program (viď tabuľka programov), príslušná LED 3-krát rýchlo zabliká a zaznejú akustické signály.



Oneskorený štart

Zahájenie programu môže byť oneskorené o **1 až 12** hodín:

1. Stlačte tlačidlo ONESKORENÝ ŠTART: na displeji sa zobrazí príslušný symbol; pri každom ďalšom stlačení bude zvýšená zvolená doba (1h, 2h apod. až po max. 12h) oneskorenia štartu.
2. Zvoľte program a zatvorte dvierka: bude zahájené odčítavanie.
3. Po uplynutí zvolenej doby kontrolka prestane blikať a bude zahájený program.

Ak chcete zmeniť čas oneskorenia a zvoliť kratšiu dobu, stlačte tlačidlo ONESKORENÝ ŠTART. Je možné ho zrušiť opakovaným stláčaním tlačidla, až kým nezhasne kontrolka zvoleného oneskorenia. Program bude spustený až po zatvorení dvierok.



Voliteľná funkcia Short Time

Táto voliteľná funkcia umožňuje znížiť dobu trvania hlavných programov pri zachovaní rovnakých výsledkov umývania a osušovania.

Po zvolení programu stlačte tlačidlo Short Time. Zrušenie voľby danej voliteľnej funkcie sa vykonáva opätovným stlačením uvedeného tlačidla.



Extra sušenie

Na zlepšenie sušenia riadu stlačte tlačidlo EXTRA SUŠENIE; rozsvieti sa príslušná kontrolka. Ďalším stlačením tlačidla je možné danú voliteľnú funkciu zrušiť.

Vyššia teplota počas záverečného oplachovania a dlhšia doba sušenia umožňujú lepšie osušenie.

⚠ Použitie voliteľnej funkcie EXTRA SUŠENIE má za následok predĺženie programu.



Multifunkčné tablety (Tabs)

Pri zvolení tejto voliteľnej funkcie bude optimalizovaný výsledok umývania i osušovania.

Pri použití multifunkčných tabliet stlačte tlačidlo MULTIFUNKČNÉ TABLETY; rozsvieti sa príslušná kontrolka. Ďalším stlačením toho istého tlačidla dôjde k zrušeniu uvedenej voľby.

⚠ Použitie voliteľnej funkcie "Multifunkčné tablety" je sprevádzané predĺžením programu.

⚠ Použitie tabliet sa odporúča len tam, kde je k dispozícii príslušná voliteľná funkcia a neodporúča sa pri programoch, ktoré nepočítajú s použitím multifunkčných tabliet.



Zone Wash

Táto voliteľná funkcia slúži na umývanie len vo zvolenom koši. Zvoľte program a potom stlačte tlačidlo ZONE WASH: Rozsvieti sa symbol zvoleného koša a aktivuje sa len zvolený kód; ďalšie stlačenie tlačidla spôsobí zrušenie uvedenej voliteľnej funkcie.

Táto voliteľná funkcia je dostupná s nižšie uvedenými programami: **Intenzívne** umývanie a **Bežné** umývanie.

Voľbou voliteľnej funkcie a programu Intenzívne umývanie dôjde k aktivácii umývania POWER ZONE. Tento program je ideálny pre umývanie rôzneho, viac znečisteného riadu, ako napr. hrnce a nízke panvice, zaschnuté tanieri alebo ťažko umývateľný riad (strúhadlo, mlynček na zeleninu, značne znečistený príbor). Dôjde k zosilneniu tlaku striekania a k zvýšeniu teploty vody, kvôli zabezpečeniu optimálneho umývania a odstráneniu odolného znečistenia.

Po zvolení voliteľnej funkcie a programu Bežné umývanie dôjde k aktivácii umývania GREEN ZONE. Zvolením tejto voliteľnej funkcie je možné znížiť spotrebu vody a energie. Optimálne výsledky umývania a osušovania; doba cyklu je predĺžená.

Nezabudnite naložiť riad len do zvoleného koša.

* Je súčasťou len niektorých modelov.

Leštidlo a regeneračná soľ

▲ Používajte len špecifické umývacie prostriedky pre umývačky riadu.

Nepoužívajte kuchynskú alebo priemyselnú soľ, ani umývacie prostriedky na umývanie v rukách.

Dodržujte pokyny uvedené na obale.

▲ Ak používate viacúčelový prostriedok, nie je potrebné pridávať leštidlo, **avšak odporúča sa pridať soľ, obzvlášť v prípade, keď je voda tvrdá alebo veľmi tvrdá.** (Dodržujte pokyny uvedené na obale).

▲ Ak nebude pridaná soľ ani leštidlo, je celkom zrejmé, že kontrolky **CHÝBAJÚCA SOĽ*** a **CHÝBAJÚCE LEŠTIDLO*** zostanú rozsvietené i naďalej.

Dávkovanie leštidla

Leštidlo uľahčuje sušenie riadu tým, že voda sklzáva z povrchu a preto na riade nezostávajú biele zvyšky ani škvrny. Nádržka na leštidlo sa plní:

- Keď sa na ovládacom paneli rozsvieti kontrolka **CHÝBAJÚCE LEŠTIDLO*** je k dispozícii ešte rezerva leštidla pre 1-2 cykly;

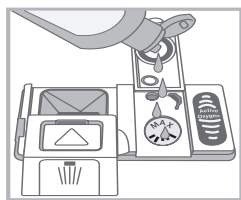
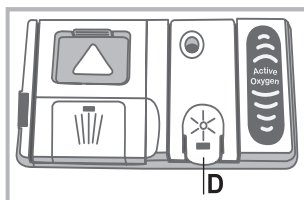

- Otvorte nádržku "D" stlačením a zdvihnutím jazýčka na veku;
- Opatrne nalejte leštidlo až po značku maxima v otvore, pričom dávajte pozor, aby sa nevylialo. Ak sa vyleje, očistite ho suchou handrou.
- Zatvorte veko až po cvaknutie.

NIKDY nelejte leštidlo priamo dovnútra umývacieho priestoru.

Nastavte dávku leštidla

Ak nie ste spokojní s výsledkom osušovania, je možné zmeniť dávkovanie leštidla. Zapnite a vypnite umývačku tlačidlom ZAPNÚŤ/VYPNÚŤ. Trikrát stlačte tlačidlo P. Zapnite zariadenie tlačidlom ZAPNÚŤ/VYPNÚŤ; na displeji sa zobrazí nastavená úroveň (nastavenie leštidla z výrobného závodu odpovedá úrovni 2).

Zvoľte úroveň dávkovania leštidla prostredníctvom tlačidla programu P.

Uložte vykonané nastavenie stlačením tlačidla ZAPNÚŤ/VYPNÚŤ.

Úroveň leštidla môže byť nastavená na NULU; v takom prípade leštidlo nebude dávkované a po vyminutí leštidla nedôjde ani k rozsvieteniu kontrolky chýbajúceho leštidla.

Je možné nastaviť až do max. 4 základných úrovní, v závislosti na modeli umývačky.

- Ak sú na riade biele zvyšky, nastavte nízke hodnoty (1-2).
- Ak sú na riade kvapky alebo škvrny vodného kameňa, nastavte vyššie hodnoty (3-4).

Nastavenie dekalciifikátora podľa tvrdosti vody

Každá umývačka riadku je vybavená dekalciifikátorom vody, ktorý pri použití vhodnej regeneračnej soli pre umývačky riadu slúži na odstránenie ukladania vodného kameňa v umývačke riadu.

Táto umývačka umožňuje nastavenie, ktoré znižuje znečisťovanie

životného prostredia a optimalizuje umývanie podľa tvrdosti vody. Údaj o tvrdosti vody je možné získať od organizácie zaoberajúcej sa dodávkou pitnej vody.

Zapnite a vypnite umývačku tlačidlom ZAPNÚŤ/VYPNÚŤ. Držte stlačené tlačidlo P na niekoľko sekúnd, až kým nezaznie akustický signál. Zapnite umývačku tlačidlom ZAPNÚŤ/VYPNÚŤ; na displeji sa zobrazí nastavená úroveň (dekalciifikátor je z výrobného závodu nastavený na úroveň 3).

Nastavte dekalciifikátor podľa tvrdosti vody prostredníctvom tlačidla P (1-2-3-4-5* vid' tabuľka tvrdosti vody) až do max. 5 úrovní.

Uložte vykonané nastavenie stlačením tlačidla ZAPNÚŤ/VYPNÚŤ.

Pri použití multifunkčných tabliet v každom prípade naplňte nádobku na soľ.

Tabuľka tvrdosti vody				Priemerná výdrž** nádobky na soľ
úroveň	° dH	° fH	mmol/l	mesiace
1	0 - 6	0 - 10	0 - 1	7 mesiace
2	6 - 11	11 - 20	1,1 - 2	5 mesiace
3	12 - 17	21 - 30	2,1 - 3	3 mesiace
4	17 - 34	31 - 60	3,1 - 6	2 mesiace
5*	34 - 50	61 - 90	6,1 - 9	2/3 týždne

Od 0°f do 10°f sa odporúča nepoužívať soľ.
* pri nastavení 5 sa môže cyklus predĺžiť.
** pri 1 umývacom cykle denne

(°dH = tvrdosť v nemeckých stupňoch - °fH = tvrdosť vo francúzskych stupňoch - mmol/l = milimol/liter)

Dávkovanie regeneračnej soli

K dosiahnutiu dobrých výsledkov umývania je potrebné skontrolovať stav soli v nádobke tak, aby nikdy nezostala prázdna.

Regeneračná soľ odstraňuje vodný kameň z vody a tým zabraňuje vytváraniu nánosov na riade.

Nádobka na soľ sa nachádza v spodnej časti umývačky (vid' *Popis*) a je potrebné ju naplniť:

- Keď pri kontrole uzáveru nádobky na soľ* nie je vidno zelený plavák;
- keď na ovládacom paneli bliká kontrolka **CHÝBAJÚCE LEŠTIDLO***;



- Vytiahnite dolný kôš a odskrutkujte uzáver nádobky proti smeru hodinových ručičiek.
- Len pri prvom použití: Naplňte nádobku vodou až po okraj.
- Umiestnite lievik* (vid' obrázok) a naplňte nádobku na soľ až po okraj (približne 1 kg);

vytečenie malého množstva vody je úplne bežným javom.

4. Odložte lievik*, odstráňte zvyšky soli z hrdla; pred zaskrutkovaním uzáveru ho opláchnite pod tečúcou vodou, uložte ho dolu hlavou a nechajte odtečť vodu zo štyroch zárezov, umiestnených do hviezdy, nachádzajúcich sa v spodnej časti uzáveru. (uzáver so zeleným plavákom*)

Odporúča sa vykonať tento úkon pri každom doplnovaní soli. Dobre dotiahnite uzáver, aby sa do nádobky na soľ počas umývania nedostal umývací prostriedok (mohlo by tak dôjsť k trvalému poškodeniu dekalciifikátora).

▲ Podľa potreby doplňte soľ pred umývacím cyklom a odstráňte soľný roztok vytečený z nádobky na soľ.

* Je súčasťou len niektorých modelov.

Údržba a starostlivosť

SK

Uzatvorenie prívodu vody a vypnutie elektrického napájania

- Po každom umytí uzatvorte kohútik prívodu vody, aby ste zabránili jej úniku.
- Pri čistení zariadenia a počas údržby odpojte zástrčku napájacieho kábla zo zásuvky elektrického rozvodu.

Čistenie umývačky

- Vonkajší povrch a ovládací panel môžu byť čistené neabrazívnou utierkou navlhčenou vo vode. Nepoužívajte rozpúšťadlá ani abrazívne prostriedky.
- Stany vnútorného umývacieho priestoru môžu byť vyčistené od prípadných škvŕn utierkou navlhčenou vo vode s malým množstvom octu.

Zabránenie vzniku nepríjemných zápachov

- Dvierka ponechajte zakaždým pootvorené, aby sa zabránilo hromadeniu vlhkosti.
- Pravidelne čistite obvodové tesnenia dvierok a nádobiek na umývací prostriedok s použitím mokrej špongie. Zabráni sa tak hromadeniu zvyškov jedla, ktoré sú hlavnou príčinou nepríjemných zápachov.

Čistenie ostrekovacích ramien

Môže sa stať, že na ostrekovacích ramenách sa zachytia zvyšky jedla a upchajú otvory, z ktorých vyteká voda: z času na čas je potrebné ich skontrolovať a vyčistiť nekovovou kefkou.

Obidve ostrekovacie ramená je možné odmontovať.

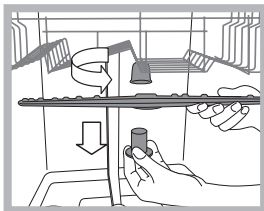

Demontáž horného ostrekovacieho ramena vyžaduje odskrutkovanie plastovej kruhovej matice proti smeru hodinových ručičiek. Horné ostrekovacie rameno je potrebné namontovať späť tak, aby bolo obrátené väčším počtom otvorov smerom nahor.

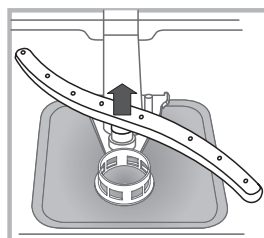

Demontáž spodného ostrekovacieho ramena sa vykonáva jednoduchým zatlačením jazýčkov, nachádzajúcich sa po bokoch a jeho potiahnutím smerom nahor.

Čistenie filtra prívodu vody*

Keď sú hadice prívodu vody nové, alebo keď neboli dlhšiu dobu používané, pred pripojením je potrebné nechať odtiecť vodu, až kým nebude priesačnatá a zbavená nečistôt. Bez uvedeného opatrenia môže dôjsť k upchatiu prívodu vody a poškodeniu umývačky.

Pravidelne čistite vstupný filter rozvodu vody, umiestnený na výstupe z vodovodného kohúta.

- Zatvorte kohút prívodu vody.
- Odskrutkujte koncovú časť prívodnej hadice vody, odložte filter a opatrne ho vyčistite pod prúdom tečúcej vody.
- Vložte filter späť na pôvodné miesto a zaskrutkujte hadicu.

Čistenie filtrov

Filtračná jednotka je tvorená dvoma filtermi, ktorí čistia vodu z umývania od zvyškov jedla a vracajú ju naspäť do obehu: K zabezpečeniu trvale dobrej funkčnosti je potrebné pravidelne ich čistiť.

 Pravidelne čistite filtre.

 Umývačka nesmie byť používaná bez filtrov alebo s odpojeným filtrom.

• Po niekoľkých umývaniach skontrolujte filtračnú jednotku a podľa potreby ju vyčistite pod tečúcou vodou. Pomôžte si pritom nekovovou kefkou a postupujte pritom nasledovne:

1. Pootočte valcový filter C proti smeru hodinových ručičiek a vytiahnite ho (obr. 1).
2. Vytiahnite nádobku filtra B ľahkým zatlačením bočných jazýčkov (obr. 2);
3. Vyvlečte filtračný tanier z nehrdzavejúcej ocele A. (obr. 3).
4. Skontrolujte jamku uloženia a vyprázdňte ju od prípadných zvyškov jedla. **NIKDY NEODSTRAŇUJTE** ochranný kryt umývacieho čerpadla (súčiastka čiernej farby) (obr. 4).

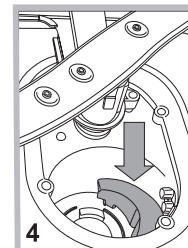
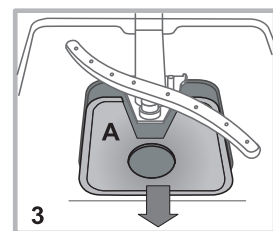
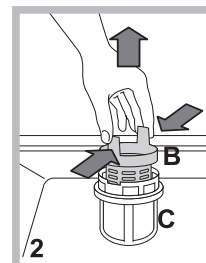
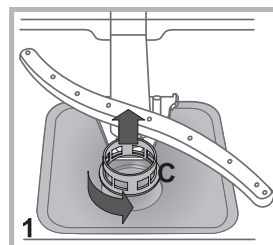

Po vyčistení filtrov namontujte filtračnú jednotku naspäť a umiestnite ju správne do jej uloženia; je to nevyhnutné pre správnu činnosť umývačky.

Opatrenia v prípade dlhodobej nečinnosti

- Odpojte napájací kábel zariadenia zo zásuvky elektrického rozvodu a zatvorte kohútik prívodu vody.
- Nechajte pootvorené dvierka.
- Po opätovnom spustení vykonajte jeden umývací cyklus naprázdno.

* Je súčasťou len niektorých modelov.

Poruchy a spôsob ich odstránenia

Keď sa na zariadení vyskytnú poruchy v činnosti, skôr, ako sa obrátite na Servisnú službu, skontrolujte nasledujúce body.

SK

Poruchy:	Možné príčiny / Riešenia:
Nedochádza k uvedeniu umývačky do činnosti alebo umývačka nereaguje na ovládacie povely	<ul style="list-style-type: none"> • Vypnite zariadenie tlačidlom ZAPNÚŤ/VYPNÚŤ, zapnite ho znovu po uplynutí približne jednej minúty a znovu nastavte požadovaný program. • Zástrčka nie je dostatočne zasunutá do elektrickej zásuvky. • Dvierka umývačky nie sú dobre zatvorené.
Nie je možné zatvoriť dvierka	<ul style="list-style-type: none"> • Došlo k zamknutiu zámku; energicky zatvorte dvierka, až kým nebudete počuť cvaknutie.
Umývačka nevypúšťa vodu.	<ul style="list-style-type: none"> • Program ešte nebol ukončený. • Vypúšťacia hadica je ohnutá (viď Inštalácia). • Odpadové potrubie umývadla je upchaté. • Filter je upchatý zvyškami jedla.
Umývačka riadu je hlučná.	<ul style="list-style-type: none"> • Riad naráža vzájomne do seba alebo do ostrekovacích ramien. • Nadmerné tvorenie peny: Umývací prostriedok nie je vhodne dávkovaný alebo nie je vhodný pre umývačky riadu (viď Uvedenie do činnosti a použitie).
Na riade a pohároch sa ukladá vodný kameň alebo biely nános.	<ul style="list-style-type: none"> • Chýba regeneračná soľ alebo nastavenie dávkovania neodpovedá tvrdosti používanej vody (viď Leštidlo a soľ). • Uzáver nádoby na soľ nie je dobre uzatvorený. • Leštidlo sa minulo alebo jeho dávkovanie nie je dostatočné.
Na riade a na pohároch sú biele zvyšky alebo modrý povlak.	<ul style="list-style-type: none"> • Dávkovanie leštidla je prebytočné.
Riad nie je dostatočne suchý.	<ul style="list-style-type: none"> • Bol zvolený program bez osušovania. • Leštidlo sa minulo alebo dávkovanie nie je dostatočné (viď Leštidlo a soľ). • Leštidlo nie je dávkované podľa potreby. • Riad je z protipriľnavého materiálu alebo z plastu.
Riad nie je dostatočne čistý.	<ul style="list-style-type: none"> • Koše sú príliš naplnené (viď Plnenie košov). • Riad nie je dobre rozmiestnený. • Ostrekovacie ramená sa nemôžu pohybovať voľne. • Umývací program je príliš mierny (viď Programy). • Nadmerné tvorenie peny: Umývací prostriedok nie je vhodne dávkovaný alebo nie je vhodný pre umývačky riadu (viď Uvedenie do činnosti a použitie). • Uzáver leštidla nebol správne uzatvorený. • Filter je znečistený alebo upchatý (viď Údržba a starostlivosť). • Chýba regeneračná soľ (viď Leštidlo a soľ).
Umývačka nenapúšťa vodu – Alarm upozorňujúci na zatvorený kohútik (je počuť akustické signály a na displeji je na niekoľko minút zobrazené H) (bliká kontrolka ZAPNÚŤ/VYPNÚŤ a na displeji je zobrazené číslo 6).	<ul style="list-style-type: none"> • V rozvode vody nie je voda. • Prívodná hadica je príliš ohnutá (viď Inštalácia). • Otvorte kohútik a zariadenie bude uvedené do chodu v priebehu niekoľkých málo minút. • Došlo k zablokovaniu zariadenia, pretože nebola vykonaná potrebná činnosť po zvukovom signáli. • Vypnite zariadenie tlačidlom ZAPNÚŤ/VYPNÚŤ, otvorte kohútik prívodu vody a po niekoľkých sekundách opätovne zapnite stlačením rovnakého tlačidla. Opätovne nastavte umývací program a spustíte zariadenie.

* Je súčasťou len niektorých modelov.

SK