



návod k použití
Інструкція

Pračka se sušičkou
Пральна машина із сушкою

EWV 148540 W

Electrolux. Thinking of you.

Více o nás naleznete na adrese www.electrolux.com

OBSAH

Bezpečnostní informace	2	Prací programy	16
Popis spotřebiče	4	Sušící programy	18
Ovládací panel	5	Čištění a údržba	19
Při prvním použití	8	Co dělat, když...	23
Vlastní nastavení	8	Technické údaje	26
Denní používání	9	Údaje o spotřebě	26
Použití – Sušení	12	Instalace	27
Použití – Praní a sušení	13	Připojení k elektrické síti	30
Užitečné rady a tipy	13	Poznámky k ochraně životního prostředí	
Tipy k sušení	15		31

Změny vyhrazeny



BEZPEČNOSTNÍ INFORMACE

Důležité Čtěte pozorně a uschovejte pro další použití.

- Bezpečnost tohoto spotřebiče odpovídá průmyslovým normám a splňuje zákonné požadavky na bezpečnost spotřebičů. Nicméně se jako výrobci domníváme, že je naší povinností poskytnout vám následující bezpečnostní upozornění.
- Je nezbytně nutné, abyste si tento návod k použití uschovali a mohli ho používat i v budoucnu. Chcete-li spotřebič prodat, předat dalšímu majiteli, nebo když se budete stěhovat, vždy se přesvědčte, že je ke spotřebiči přiložen tento návod k použití, aby se i nový vlastník mohl seznámit s používáním spotřebiče a příslušným varováním.
- Před instalací nebo používáním spotřebiče si je **MUSÍTE** pozorně přečíst.
- Před prvním použitím zkontrolujte spotřebič, zda nedošlo při přepravě k poškození. Poškozený spotřebič nikdy nepřipojujte. Jestliže jsou nějaké díly poškozeny, obraťte se na dodavatele.
- V případě, že je pračka dodána v zimních měsících, kdy je teplota pod bodem mrazu: před prvním použitím uskladněte spotřebič na dobu 24 hodin při pokojové teplotě.

Všeobecné bezpečnostní informace

- Změna technických parametrů, nebo jakákoliv jiná úprava spotřebiče je nebezpečná.

- V průběhu programů s vysokou teplotou se dvířka ohřejí na vysokou teplotu. Ne-dotýkejte se dvířek!
- Zajistěte, aby se malá domácí zvířata nemohla dostat do bubnu. Raději proto před použitím vždy zkontrolujte vnitřek bubnu.
- Předměty jako mince, zavírací špendlíky, hřebíky, šrouby, kameny a jiné těžké nebo ostré předměty mohou způsobit značné škody a do spotřebiče proto nepatří.
- Používejte pouze doporučené množství aviváže a pracího prostředku. Pokud použijete větší množství než doporučené, může se poškodit tkanina. Vždy používejte množství doporučené výrobcem.
- Malé kousky prádla jako ponožky, tkaničky, prací pásky atd. perte v pracím pytlí k tomu určeném nebo v povlečení na polštář, protože jednotlivé kusy by mohly uvíznout mezi vanou a otočným bubnem.
- Nepoužívejte pračku na praní výrobků s kosticemi, tkanin, které nejsou zaobroubené, nebo se zathávají.
- Po použití, čištění a údržbě vždy odpojte pračku od zdroje napájení a vypněte přívod vody.
- Nikdy se nepokoušejte opravovat spotřebič sami. Opravy prováděné nezkoušenými osobami mohou vést ke zranění nebo vážnému poškození spotřebiče. S opravami se obraťte na místní servisní středisko. Vždy žádejte originální náhradní díly.

Instalace

- Tento spotřebič je těžký. Při přemísťování spotřebiče buďte proto opatrní.
- Po odstranění obalu spotřebiče zkontrolujte, zda není poškozený. V případě pochybností spotřebič nepoužívejte a obraťte se na servisní středisko.
- Před použitím spotřebiče je nutné odstranit všechny obalové a přepravní prvky. Pokud se neodstraní, může se spotřebič i jeho funkce vážně poškodit. Viz příslušná část návodu k použití.
- Po ukončení instalace zkontrolujte, zda spotřebič nestojí na přívodní a vypouštěcí hadici a vrchní deska netiskne elektrický přívodní kabel ke zdi.
- Pokud je spotřebič umístěn na koberci, upravte nožičky tak, aby mohl pod spotřebičem volně proudit vzduch.
- Vždy zkontrolujte, zda po instalaci neuniká z hadic ani z míst napojení voda.
- Pokud je spotřebič umístěn v místnosti, kde je vystaven mrazu, přečtěte si část "Nebezpečí zamrznutí".
- Jakékoliv instalátorské práce, nutné pro zapojení pračky, smí provádět pouze kvalifikovaný instalatér nebo osoba s příslušným oprávněním.
- Jakékoliv elektrikářské práce, nutné pro zapojení tohoto spotřebiče, smí provádět pouze kvalifikovaný elektrikář nebo osoba s příslušným oprávněním.

Použití

- Tento spotřebič je určen k domácímu použití. Nesmí se používat pro jiné účely než pro ty, pro které byl vyroben.
- Perte a sušte jen tkaniny určené pro praní v pračce nebo sušení v sušičce. Dodržujte pokyny na každé visačce prádla.
- Spotřebič nepřepíňujte. Viz tabulka pracích programů.
- Před praním se přesvědčte, že jsou všechny kapsy prázdné a knoflíky a zipy zapnuté. Neperte roztrhané nebo natržené prádlo a před praním odstraňte z prádla skvrny od barvy, inkoustu, rzi a trávy. Podprsenky s kovovými kosticemi se NESMÍ prát v pračce.
- Oděvy, které přišly do styku s těkavými ropnými produkty, se nesmí prát v pračce. Pokud jste na oděv použili těkavé či-

stící kapaliny, musíte je z oděvu odstranit ještě před vložením do pračky.

- Protože některé příkrývky a prachové prošívané pokrývky by se měly prát a sušit v profesionálních spotřebičích, zkontrolujte, zda výrobce doporučuje prát určité prádlo v domácím spotřebiči.
- Uživatelé by měli rovněž zkontrolovat, zda v prádle nezůstaly zapalovače (na jedno použití i jiné).
- Nikdy v bubnové sušičce nesusušte prádlo, které bylo v kontaktu s chemikáliemi, jako např. chemickými čisticími roztoky. Tyto roztoky jsou těkavé a mohly by způsobit výbuch. V sušičce sušte pouze prádlo, které bylo vyprané ve vodě nebo vyžaduje provzdušnění.
- Umělohmotné dávkovače na prací prostředky by neměly zůstat v bubnu během sušení, protože použitý plast není odolný vůči teplotě. Chcete-li prát a pak hned sušit, měli byste použít normální zásuvku dávkovače pracích prostředků.
- Nikdy nevytahujte zástrčku ze zásuvky tahem za kabel, ale vždy uchopte zástrčku.
- Nikdy nepoužívejte nový spotřebič, jestliže jsou přívodní kabel, ovládací panel, pracovní plocha nebo podstavec poškozené tak, že je vnitřek spotřebiče přístupný.

Dětská pojistka

- Tento spotřebič nesmějí používat osoby (včetně dětí) se sníženými fyzickými, smyslovými nebo duševními schopnostmi, nebo bez patřičných zkušeností a znalostí, pokud je nesledují osoby odpovědné za jejich bezpečnost, nebo jim nedávají příslušné pokyny k použití spotřebiče.
- Na malé děti je třeba dohlédnout, aby si se spotřebičem nehrály.
- Obalový materiál (např. plastové fólie, polystyren) může být pro děti nebezpečný – nebezpečí udušení! Uložte ho z dosahu dětí.
- Všechny prací prostředky uložte na bezpečné místo, kde k nim děti nemají přístup.
- Zajistěte, aby se děti nebo domácí zvířata nemohly dostat do bubnu. Pračka je vybavena speciální funkcí, která brání

zavření dětí a domácích zvířat v bubnu. Toto zařízení se aktivuje pootočením tlačítka (bez stisknutí) uvnitř dvířek doprava, až je zářez vodorovně. V případě potřeby můžete použít i minci.

Zařízení se odblokuje pootočením tlačítka doleva, až je zářez svisle; nyní se dvířka dají opět zavřít.

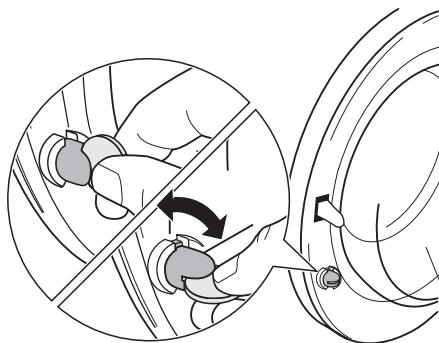

POPIS SPOTŘEBIČE

i Váš nový spotřebič splňuje všechny moderní požadavky na účinné praní prádla s nízkou spotřebou vody, energie a pracího prostředku. Jeho nový prací systém umožňuje úplné využití pracího prostředku, snižuje spotřebu vody a šetří tak energii.

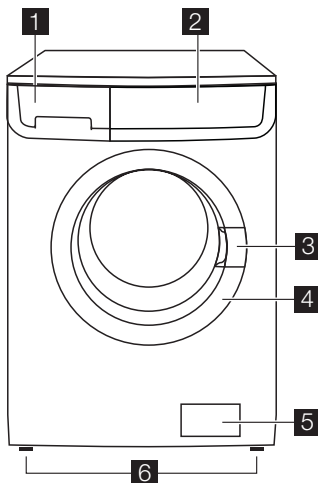

1 Zásuvka dávkovače pracích prostředků

2 Ovládací panel

3 Držadlo dvířek

4 Typový štítek

5 Vypouštěcí čerpadlo

6 Seřiditelné nožičky

Zásuvka dávkovače pracích prostředků

⏏ Komora pro prací prostředek používaná pro předpírku nebo fázi namáčení, nebo pro odstraňovač skvrn během aktivní fáze odstraňování skvrn (je-li k dispozici). Prací prostředek pro předpírku a namáčení se přidává na začátku pracovního programu. Odstraňovač skvrn se přidává v aktivní fázi odstraňování skvrn.

⏏ Komora na práškový nebo tekutý prací prostředek použitý pro hlavní praní. Tekutý prací prostředek nalijte **těsně před** spuštěním programu.

⊗ Příhrádka pro tekuté přísady (aviváž, škrob).

Dodržujte doporučení výrobce ohledně množství použitého pracovního prostředku a nepřekračujte značku **"MAX"** na zásuvce dávkovače pracovního prostředku. Všechny avivážní nebo škrobicí přísady se musí nalít do komory ještě před spuštěním pracovního programu.

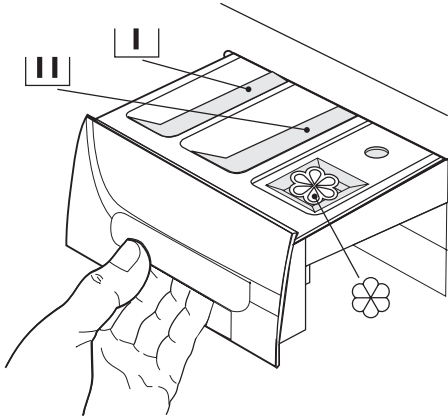

Přehled programů

Přehled programů se nachází na přední straně zásuvky dávkovače pracovního prostředku.

Přehledy programů v ostatních jazycích naleznete v sáčku s návodem k použití. (Ne

všechny spotřebiče jsou vybaveny přehledy programů v několika jazycích).

Výměna přehledu programů:

1. Vytáhněte jej z pravé strany a odstraňte jej.
2. Vložte nový přehled programů.

OVLÁDACÍ PANEL

 Následující obrázek znázorňuje ovládací panel. Jsou na něm volič programu, tlačítka, kontrolky a displej. Na následujících stranách jsou tyto ovladače označeny příslušnými čísly.

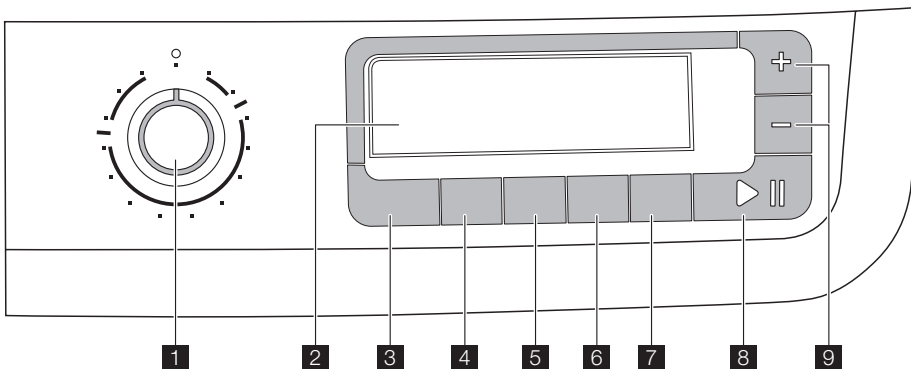

1 Otočný volič programu

2 Displej

- 3 Tlačítko TEPLOTA**
- 4 Tlačítko pro snížení rychlosti ODSTŘEDOVÁNÍ**
- 5 Tlačítko AUTOMATICKÉ SUŠENÍ**
- 6 Tlačítko DOBA SUŠENÍ**
- 7 Tlačítko ODLOŽENÝ START**
- 8 Tlačítko START/PAUZA**
- 9 Tlačítka ČASOVÝ MANAŽER**

Volič programu

Volič programu umožňuje zapnutí či vypnutí pračky anebo výběr programu.

Teplota

Toto tlačítko umožňuje zvýšení nebo snížení prací teploty.

Snížení rychlosti odstředění

Stisknutím tohoto tlačítka můžete změnit rychlost odstředění vybraného programu.

Automatické sušení

U bavlněných a syntetických tkanin můžete zvolit jeden z následujících stupňů suchosti:

- Extra sušení (bavlna)
- Sušení k uložení (bavlna a syntetika)
- Sušení k žehlení (bavlna)

Volba požadovaného stupně suchosti bude zobrazena čárkou nad nebo pod příslušnou ikonou.

Displej

Doba sušení

Pokud chcete použít program časovaného sušení, stiskněte tlačítko, dokud se na displeji nezobrazí doba sušení podle druhu prádla, které chcete sušit (bavlna, syntetické nebo vlna).

Pro bavlnu zvolte dobu sušení od 10 minut do 250 minut (4.10).

Pro syntetiku zvolte dobu sušení od 10 minut do 130 minut (2.10).

Pro vlnu zvolte dobu sušení od 10 minut do 210 minut (3.30).

S každým stisknutím tohoto tlačítka se doba sušení prodlouží o 5 minut.

Odložený start

Pomocí tohoto tlačítka můžete prací program odložit o 30 - 60 - 90 minut, 2 hodiny, a dále po 1 hodině až o max. 20 hodin.

Start/Pauza

Tímto tlačítkem spustíte nebo přerušíte zvolený program.

Časový manažer

Tato tlačítka umožňují upravit délku programu automaticky navrženou pračkou.

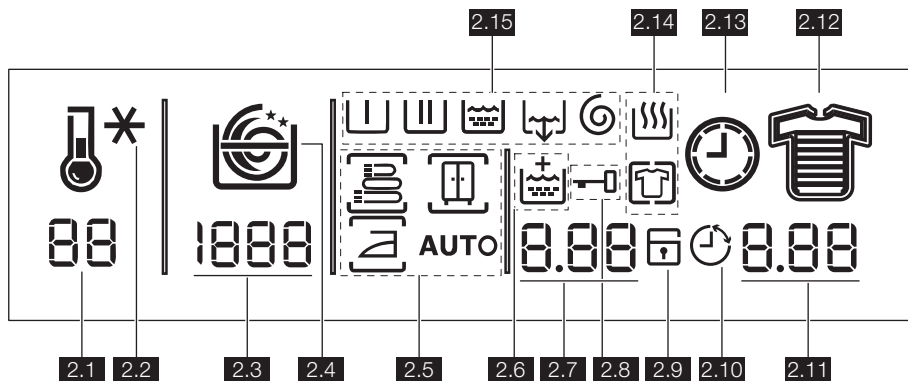

Na displeji se objevují následující údaje:



2.1: Hodnota teploty

2.2: Ikony teploty , Studená *.

Animace této ikony zobrazuje, že začal ohřev vody v bubnu.

2.3: Hodnota odstředění

2.4: Ikony rychlosti odstředění

- Bez odstředění 
- Zastavení máchání 
- Noční cyklus 

Během fáze odstředování se zobrazuje spirála.



Možnost **Bez odstředění** zruší všechny fáze odstředění a u některých programů zvýší počet máchání.

Zastavení máchání: pračka nevypustí vodu z posledního máchání, aby se prádlo nezmačkalo. Na konci programu se stále zobrazuje ikona **2.8:** dvířka jsou zamknutá, což znamená, že je třeba odčerpát vodu.

Noční cyklus: pračka neodčerpá vodu z posledního máchání, aby se prádlo nezmačkalo. Tím, že neproběhnou fáze odstředění, je tento prací cyklus velmi tichý a může být tedy zvolen pro praní v nočních hodinách nebo tehdy, kdy je levný proud. U některých programů se máchání provádějí s použitím většího množství vody. Na konci programu se stále zobrazuje ikona **2.8:** dvířka jsou zamknutá, což znamená, že je třeba odčerpát vodu. Kroky nutné k vypuštění vody jsou popsány v části „Na konci programu“.

2.5: Ikony automatického sušení

Stisknutím tlačítka **5** můžete vybrat požadovaný stupeň sušení pro bavlnu a syntetiku:

-  = Extra sušení (pro bavlnu)
-  = Sušení k uložení (pro bavlnu a syntetiku)
-  = Sušení k žehlení (pro bavlnu)

Po provedení automatického sušicího program se zobrazí zpráva **AUTO**.

2.6: Ikona extra máchání

2.7: Hodnota zvolené doby sušení

Doba sušení se zobrazuje v minutách nebo hodinách a minutách. Po spuštění programu se zbývající doba aktualizuje každou minutu.

2.8: Ikona zablokovaných dvířek

Po spuštění programu se zobrazí tato ikona. Po skončení programu tato ikona zmizí. Dvířka lze nyní otevřít.

2.9: Dětská bezpečnostní pojistka

(viz odstavec „Vlastní nastavení“).

2.10: Ikona odloženého startu

Tato ikona se rozsvítí, když nastavíte odložený start.

2.11 (Hodnoty)

• Délka zvoleného programu

Délka se vypočítává automaticky na základě doporučeného maximálního množství prádla pro každý druh tkaniny. Délka programu se zobrazuje v hodinách a mi-

nutách. Zbývající čas je aktualizován každou minutu.

• Konec programu

Po skončení programu se zobrazí tři blikající nuly **0.00**. Kontrolka tlačítka **8** nesvítí.

• Nesprávná volba funkce

Jestliže je zvolena funkce, která není kompatibilní se zvoleným pracím programem, na displeji se na pár sekund zobrazí **Err**. Integrovaná červená kontrolka tlačítka **8** bliká.







• Výstražné kódy

V případě provozních problémů se na displeji zobrazí některé výstražné kódy (viz část «Co dělat, když... »).

• Hodnota odloženého startu

Zvolené odložení se na několik vteřin objeví na displeji, potom se znovu zobrazí délka dříve zvoleného programu. Čas od odloženého startu se odpočítává po hodině. Když zbývá pouze 1 hodina, odpočítává se čas po minutách.

2.12: Ikony stupně zašpinění



- Intenzivní 
- Normální 
- Denní 
- Mírné 
- Krátký 
- Extra krátký 
- Osvěžení 
- Extra osvěžení 

Po zvolení programu se na displeji zobrazí ikona označující stupeň zašpinění automaticky navržený pračkou.

2.13: Ikona hodin





Doba trvání nastaveného programu je zobrazena pomocí animované ikony hodin.

2.14: Ikony fází sušicího programu

-  = Sušení
-  = Fáze proti zmačkání

Když nastavíte sušicí program, zobrazí se všechny ikony sušicí fáze. Po spuštění programu zůstane zobrazena pouze ikona právě probíhající fáze.

2.15: Ikony fáze pracího programu









- Předpírka 
- Praní 
- Máchání 
- Vypouštění 
- Odstředění 







Když nastavíte prací program, zobrazí se všechny ikony fáze pracího programu. Po

spuštění programu zůstane zobrazena pouze ikona právě probíhající fáze.

TABULKA SYMBOLŮ

Otočný volič programu

	= programy Časového manažera
 +	= Bavlna + předpírka
	
	= Jemné
	= Hedvábí
	= Vypouštění
	= Speciální programy
	= Přikrývka
	= Sušicí programy

	= Bavlna
	= Syntetické
	= Vlna/Ruční praní
	= Máchání
	= Odstředění
 +	= Úsporný program (ekonomický)
	= Vlna

Tlačítka a kontrolky

	= Teplota		= Odložený start
	= Snížení rychlosti odstředění		= Start/Pauza
	= Automatické sušení		= Dětská bezpečnostní pojistka
	= Doba sušení		= Tlačítka časového manažera
			+/-

PŘI PRVNÍM POUŽITÍ

-  Zkontrolujte, zda je elektrické a vodovodní připojení v souladu s pokyny k instalaci.
- Vyjměte z bubny polystyren a veškerý další obalový materiál.
- Před prvním pracím cyklem spusťte cyklus pro bavlnu na maximální te-

plotu s prázdnou pračkou, aby se z bubny a vany odstranily poslední zbytky pachů a mastnoty z výroby. Do komory pro hlavní praní dejte poloviční množství pracího prostředku a spusťte pračku,

VLASTNÍ NASTAVENÍ

Zvukové signály

Spotřebič je vybaven zvukovým zařízením, které se rozezná v těchto případech:

- na konci cyklu
- při poruše.

Současným stisknutím tlačítka **5** a **6** po dobu přibližně **6 sekund** dojde k vypnutí zvukového signálu (s výjimkou situací, kdy došlo k poruše). Dalším stisknutím těchto 2 tlačítek se zvukový signál opět aktivuje.

Dětská pojistka

Toto zařízení umožňuje ponechat pračku bez dohledu a přitom bez obav, že se děti zraní nebo spotřebič poškodí. Tato funkce zůstává aktivní, i když pračka zrovna nepere.

Dětskou pojistku můžete nastavit dvěma způsoby:

- Před stisknutím tlačítka **8**: pračku nebude možné spustit.

2. Po stisknutí tlačítka **8**: nebude možné změnit žádný program ani možnost. K aktivaci nebo vypnutí této možnosti stiskněte současně asi na 6 vteřin tlačítka **6** a

7, dokud se na displeji neobjeví nebo nezmizí ikona .

DENNÍ POUŽÍVÁNÍ

Vložte prádlo

Otevřete dvířka opatrným zatažením za držadlo dvířek směrem ven. Prádlo vkládejte do bubnu po jednotlivých kusech a důkladně ho protřepte. Zavřete dvířka.

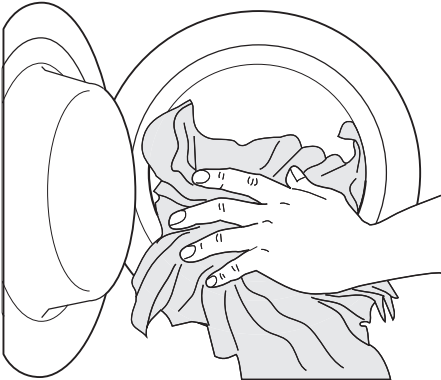

Odměřte prací prostředek a aviváž

Vytáhněte zásuvku dávkovače až na doraz. Odměřte požadované množství pracího prostředku, nasypejte ho do komory pro hlavní praní , nebo do příslušné komory, pokud to zvolený program/možnost vyžaduje (viz další podrobnosti v části "Zásuvka dávkovače pracích prostředků").

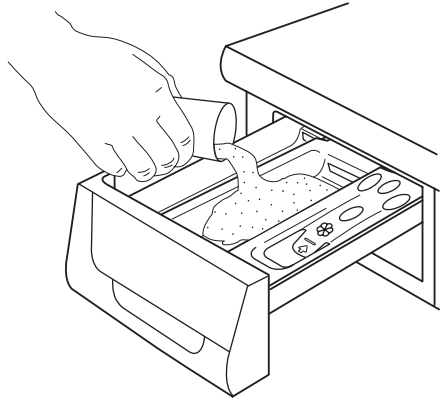

Jestliže chcete, nalijte aviváž do komory označené  (použité množství nesmí přesáhnout značku "MAX" na dávkovači). Zásuvku lehce zavřete.

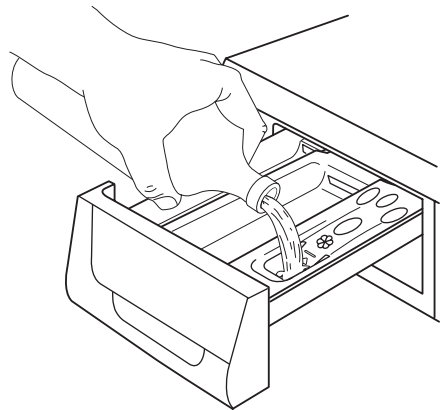

Zvolte příslušný program otáčením voliče programu (1)

Otočte voličem programu na požadovaný program. Pračka navrhne teplotu a automaticky zvolí hodnotu maximální rychlosti

odstředění pro zvolený program. Tyto hodnoty můžete změnit stisknutím příslušných tlačítek. **Zelená** kontrolka tlačítka **8** začne blikat.

Voličem programu můžete otáčet ve směru doprava i doleva. Chcete-li resetovat program/vypnout pračku, otočte ho do polohy



Na konci programu je nutné pootočit voličem programu do polohy  **k vypnutí pračky.**

 **Pozor** Pokud voličem programu otočíte za chodu spotřebiče na jiný program, **červená** kontrolka tlačítka **8** 3x zabliká a na displeji se objeví zpráva **Err** na znamení špatného výběru. Pračka nově zvolený program neprovede.

Zvolte teplotu stisknutím tlačítka 3

Když vyberete program, pračka automaticky navrhne obvyklou teplotu pro tento program.

Opakovaným stisknutím tohoto tlačítka můžete zvýšit nebo snížit teplotu, chcete-li prádlo vyprat v jiné teplotě, než je teplota navržená pračkou.

Snižte rychlost odstředování pomocí tlačítka 4

Po zvolení požadovaného programu spotřebič automaticky nabídne maximální rychlost odstředění pro daný program. Opakovaným stisknutím tlačítka **4** můžete změnit rychlost odstředění, chcete-li prádlo odstředít s jinou rychlostí.

Zvolte přidavné máchání

Tento spotřebič je navržen tak, aby šetřil vodou. Pro lidi s velmi citlivou kůží (alergií na prací prostředky) je však nezbytné máchat prádlo ve větším množství vody (Extra máchání).

K **aktivaci** této funkce stiskněte současně tlačítka **5** a **7** na několik sekund. Na displeji se objeví příslušná ikona. Tato funkce je stále zapnutá.

K jejímu **vypnutí** stiskněte opět stejná tlačítka, dokud ikona Extra máchání nezmizí.

Zvolte odložený start stisknutím tlačítka 7

Opakovaným stisknutím tlačítka **7** zvolíte požadovanou prodlevu. Odpovídající ikona **2.10** se zobrazí na displeji.

Zvolená doba odloženého startu (až o 20 hodin) se na několik sekund objeví na displeji, a poté se znovu zobrazí délka trvání programu.

Tuto funkci musíte zvolit po nastavení programu a před stisknutím tlačítka **8**.

Zrušit nebo upravit dobu odloženého startu je možné, dokud nestisknete tlačítko **8**.

Volba odloženého startu:

1. Zvolte program a požadované funkce.
2. Zvolte odložený start stisknutím tlačítka **7**.
3. Stiskněte tlačítko **8**. Pračka zahájí odpočítávání do odloženého startu po hodinách. Po uplynutí nastaveného času odloženého startu se spustí zvolený program.

Zrušení odloženého startu po stisknutí tlačítka 8:

1. Nastavte pračku do stavu PAUZY stisknutím tlačítka **8**.
2. Stiskněte tlačítko **7**, dokud se na displeji nezobrazí symbol .
3. Opětovným stisknutím tlačítka **8** spustíte program.

Důležité Zvolenou dobu odloženého startu můžete změnit až po opětovné volbě pracího programu. Odložený start **nelze** zvolit s programem vypouštění.

Spustíte program stisknutím tlačítka 8

Zvolený program spustíte stisknutím tlačítka **8**, příslušná zelená kontrolka **8** přestane blikat. Na displeji se objeví ikona **2.8** na znamení, že pračka začala prát a dvířka jsou zablokována.

Přerušení probíhajícího programu se provádí stisknutím tlačítka **8**: zelená kontrolka začne blikat.

K restartování programu od místa, ve kterém byl přerušeno, stiskněte opět tlačítko **8**. Pokud jste zvolili odložení startu, pračka zahájí odpočítávání zbylé doby.

Při nesprávně vybrané funkci 3x zabliká **červená** kontrolka tlačítka **8** a na displeji se na několik vteřin zobrazí zpráva **Err**.

Stisknutím tlačítka 9 zvolte funkci Časový manažer.

Opakovaným stisknutím těchto tlačítek můžete délku pracovního cyklu prodloužit nebo zkrátit. Ikona **2.12** se zobrazí na displeji a signalizuje zvolený stupeň zašpinění. Tato volba je dostupná pouze s programy **Bavlna**, **Syntetické** a **Jemné**.

Stupeň zašpinění	Ikona	Druh tkaniny
Intenzivní		Pro velmi zašpiněné prádlo
Normální		Pro normálně zašpiněné prádlo
Denní		Pro prádlo po jednodenním nošení
Mírné		Pro málo zašpiněné prádlo
Krátký		Pro velmi málo zašpiněné prádlo
Extra krátký ¹⁾		Pro prádlo, které bylo použito nebo nošeno pouze krátce
Osvěžení ¹⁾		Pouze pro osvěžení prádla
Extra osvěžení ¹⁾		Pro osvěžení pouze několika málo kusů prádla

1) Doporučujeme snížit množství prádla (viz tabulka Prací programy).

2) Když zvolíte tuto možnost, objeví se příslušná ikona pouze na chvíli a poté okamžitě zmizí.

Změna možnosti nebo probíhajícího programu

Každou funkci je možné změnit ještě před jejím provedením programem. Před provedením jakékoli změny musíte uvést pračku do stavu PAUZA a stisknout tlačítko **8** (jestliže si přejete změnit funkci Časový manažer), musíte zrušit probíhající program a provést svoji volbu znovu). Změna probíhajícího programu je možná pouze jeho resetováním. Otočte voličem programu do polohy , a potom na nově zvolený program. Spustíte nový program opětovným stisknutím tlačítka **8**. Voda z pračky se nevypustí.

Přerušení programu

Stiskněte tlačítko **8** k přerušení probíhajícího programu, příslušná zelená kontrolka začne blikat.

Stiskněte znovu tlačítko k **restartování** programu.

Zrušení programu

Otočte voličem programu do polohy  ke zrušení právě probíhajícího programu. Nyní můžete zvolit nový program.

Otevření dvířek

Jestliže potřebujete dvířka otevřít po spuštění programu (nebo během doby odložení), musíte nejprve nastavit pračku do stavu PAUZY stisknutím tlačítka **8**.

Jestliže kontrolka **2.8** za několik minut zhasne, dvířka lze opět otevřít.

Jestliže ikona **2.8** nezhasne, znamená to, že pračka již ohřívá, nebo že úroveň vody je příliš vysoká. Dvířka neotvírejte silou!

Jestliže dvířka nelze otevřít, ale vy to nutně potřebujete, vypněte pračku otočením voliče programu do polohy . Po několika minutách můžete dvířka otevřít (**pozor na hladinu vody a teplotu!**).

Po zavření dvířek je nutné opět zvolit program a funkce a stisknout tlačítko **8**.

Na konci programu

Pračka se automaticky zastaví. Na displeji se objeví tři blikající (**0.00**) a kontrolka tlačítka **8** zhasne. Některé zvukové signály zní několik minut.

Pokud jste zvolili program nebo funkci, která končí s vodou v bubnu, ikona **2.8** zůstane svítit, na znamení, že se před otevřením dvířek musí vypustit voda.

Vodu z pračky vypustte následujícím postupem:

1. Otočte voličem programu do polohy .
2. Zvolte program Vypouštění nebo Odstředění.
3. Pokud je třeba, snižte rychlost odstředění pomocí příslušného tlačítka.
4. Stiskněte tlačítko **8**.

Na konci programu ikona **2.8** zmizí a dvířka lze otevřít. Otočením voliče programu na  se pračka vypne.

Vyjměte prádlo z bubnu a pečlivě zkontrolujte, zda je buben prázdný. Jestliže už ne-

budete prát, zavřete přívod vody. Nechte dvířka pootevřená, abyste zabránili vzniku plísní a nepříjemných pachů.

Klidový stav : po skončení programu se za několik minut aktivuje systém úspory energie. Jas displeje se zeslabí. Stisknutím jaké-

hokoliv tlačítka úsporný energetický režim zrušíte.

POUŽITÍ – SUŠENÍ

Pouze sušení

Upozornění

Doporučená maximální náplň je 4 kg pro bavlnu a len, 3 kg pro syntetické prádlo a 1.5 kg pro vlnu.

Důležité U vlněného oblečení je k dispozici pouze časované sušení (tlačítko Doba sušení).

 Stisknutím tlačítka **Doba sušení** je rovněž možné sušit až 6 kg bavlněného prádla (viz tabulka „Sušící programy“).

Upozornění

Vodovodní kohoutek musí být otevřený a vypouštěcí hadice musí být zavěšena do výlevky nebo připojena na odpadní potrubí.

1. Vložte prádlo.
2. Nejlepších výsledků sušení dosáhnete zvolením cyklu odstředění s maximální rychlostí odstředění povolenou pro daný druh prádla.
3. V úseku Sušení na voliči programů zvolte sušící program pro bavlnu, syntetiku nebo vlnu.
4. Pokud chcete zapnout funkci **automatické sušení** (pouze pro bavlněné nebo syntetické tkaniny), stiskněte tlačítko **5**, dokud se ikona odpovídající požadovanému stupni sušení neobjeví na displeji označená ikonou .
5. Pokud chcete zapnout funkci **časované sušení**, stiskněte tlačítko **6**, dokud se na displeji nezobrazí požadovaný čas (viz tabulka „Sušící programy“). S každým stisknutím tohoto tlačítka se doba sušení prodlouží o 5 minut.

Poznámka!

Délka programu se automaticky zvýší o několik minut.

6. Stisknutím tlačítka **8** spustíte program. Zbývajícím časem je aktualizován každou minutu.

7. Na konci programu zazní signál. Na displeji se zobrazí tři blikající nuly „**0.00**“. Ikona zablokovaných dvířek **2.8** je zobrazená. Posledních 10 minut cyklu sušení spotřebič provádí fázi proti zmačkání. Během této doby jsou dvířka zablokována. Na displeji se zobrazí tři blikající nuly „**0.00**“. Na konci fáze proti zmačkání ikona zablokovaných dvířek **2.8** zmizí.

 Jestliže chcete otevřít dvířka před zahájením fáze proti zmačkání nebo v jejím průběhu, nebo tuto fázi přerušit, stiskněte jakékoli tlačítko nebo otočte voličem programů do jakékoli polohy (kromě **O**).

8. Otočením voliče do polohy **O** pračku vypněte.
9. Vyndejte prádlo z bubny.

Poznámka!

Různé druhy bavlněného prádla (ručníky, prostěradla, košile atd.) nebo jakékoli jiné typy prádla, které se svinulu během fáze odstředění, mohou být nedostatečně vysušeny. Ve výjimečných případech, kdy na konci cyklu zůstává prádlo lehce vlhké, doporučujeme, abyste prádlo rozmotali, rozprostřeli ho rovnoměrně v bubnu a zvolili přídatný cyklus sušení na 20–30 minut.

POUŽITÍ – PRANÍ A SUŠENÍ

Program NON-STOP - Praní a Automatické sušení

Maximální náplň je 4 kg pro bavlnu a 3 kg pro syntetické prádlo.

⚠️ Pozor Při pracích a sušících programech nepoužívejte dávkovač/kuličku.

1. Vložte prádlo.
2. Přidejte prací prostředek a aviváž.
3. Zapněte spotřebič otočením voliče programů na zvolený prací program/tkaniinu.
4. Pomocí příslušných tlačítek zvolte požadované možnosti.

Pokud je to možné, nevolte rychlost odstředění nižší než navrhovanou spotřebičem, abyste se vyhnuli příliš dlouhé době sušení a ušetřili tak energii.

V každém případě je snížení rychlosti odstředění možné až po zvolení sušení. U bavlněných a syntetických tkanin je nejnižší zvolitelná hodnota 900 ot/min.

5. Nastavte stupeň sušení stisknutím tlačítka **5**. Na displeji se zobrazí celá délka pracího a zvoleného sušícího cyklu.
6. Spusťte program stisknutím tlačítka **8**. Zbývající čas je na displeji aktualizován každou minutu.
7. Na konci programu otočte voličem programu do polohy **O** a pračku vypněte. Vyjměte prádlo.

Program NON-STOP - Praní a Časované sušení

Doporučená maximální náplň je 4 kg pro bavlnu, 3 kg pro syntetiku a 1.5 kg pro vlnu.

UŽITEČNÉ RADY A TIPY

Třídění prádla

Sledujte symboly s kódy pro praní na každé visače oděvu a dodržujte pokyny výrobce pro praní. Prádlo rozřídte takto: bílé, barevné, syntetické, jemné, vlněné.

i Stisknutím tlačítka Doba sušení je rovněž možné sušit až 6 kg bavlněného prádla (viz tabulka „Sušící programy“).

⚠️ Pozor Při pracích a sušících programech nepoužívejte dávkovač/kuličku.

1. Vložte prádlo a přidejte prací prostředek a aviváž.
2. Zapněte spotřebič otočením voliče programů na zvolený prací program/tkaniinu.
3. Pomocí příslušných tlačítek zvolte požadované možnosti.

Pokud je to možné, nevolte rychlost odstředění nižší než navrhovanou spotřebičem, abyste se vyhnuli příliš dlouhé době sušení a ušetřili tak energii.

V každém případě je snížení rychlosti odstředění možné až po zvolení sušení. Nejnižší hodnota, kterou můžete zvolit, je následující:

- 900 ot/min pro bavlněné a syntetické tkaniny a 700 ot/min pro jemné tkaniny
 - 1000 ot/min pro vlnu.
4. Zvolte dobu sušení stisknutím tlačítka **5**. Na displeji se zobrazí celá délka praní a zvoleného sušícího cyklu.
 5. Spusťte program stisknutím tlačítka **8**. Zbývající čas je na displeji aktualizován každou minutu.
 6. Na konci programu otočením voliče programu do polohy **O** vypněte pračku a vyndejte prádlo.

Teploty

95° nebo 90°	pro normálně zašpiněné bílé bavlněné a lněné prádlo (např. utěrky, ručníky, ubrusy, prostěradla...).
60°/50°	pro normálně zašpiněné, barevně stálé oděvy (např. košile, noční prádlo, pyžama...) ze lněných, bavlněných nebo syntetických tkanin a pro lehce zašpiněné bílé bavlněné prádlo (např. spodní prádlo)
40°-30°-studená	pro jemné kusy (např. síťové záclony), smíšené prádlo včetně syntetických vláken a vlny se značkou "čistá střížní vlna, možno prát v pračce, nesráží se"

Před vložením prádla

Nikdy neperte bílé a barevné prádlo dohromady. Bílé prádlo by při takovém praní ztratilo svoji bělost.

Nové barevné prádlo by mohlo pustit barvu; a proto by se poprvé mělo prát samostatně.

Ujistěte se, že v prádle nezůstaly žádné kovové předměty (např. sponky do vlasů, špendlíky zavírací i obyčejné apod.)

Zapněte knoflíky polštářů, zatahněte zipy, zapněte háčky a patenty. Svažte všechny pásky nebo dlouhé stužky.

Před praním odstraňte silné skvrny.

Zvláště odolné skvrny je třeba ošetřit již před praním speciálním čisticím nebo čistícím pastou.

Se záclonami zacházejte se zvláštní péčí. Odstraňte háčky, nebo je vložte do nějakého uzavřeného pytlíku nebo sítky.

Maximální množství prádla

Doporučená množství prádla jsou vyznačena v tabulkách programů.

Obecné zásady:

- **Bavlna, len:** plný buben, ale ne napěchovaný;
- **Syntetické:** buben plný pouze do poloviny;
- **Jemné prádlo a vlna:** buben plný do jedné třetiny.

Praní s maximální náplní prádla v bubnu umožňuje neefektivnější využití vody a energie.

U silně zašpiněného prádla snižte množství vloženého prádla.

Váhy prádla

Dále uvedené hodnoty jsou jen orientační:

Dále uvedené hodnoty jsou jen orientační:	
koupací plášť	1200 g
povlak na příkrývku	700 g
pánská pracovní košile	600 g
prostěradlo, pánské pyžamo	500 g
ubrus	250 g
polštářový povlak, osuška, noční prádlo, pánská košile	200 g
utěrka, dámské kalhotky, ubrousek, blůza, pánské spodky	100 g

Odstraňování skvrn

Odolné skvrny se nedají odstranit jen vodou a pracím prostředkem. Doporučuje se proto odstraňovat je již před praním.

Krev: čerstvé skvrny odstraňujte studenou vodou. Zaschlé skvrny nechte přes noc namočené ve speciálním pracím přípravku a pak je odstraňte ručně vodou a mýdlem.

Olejové barvy: navlhčete benzinovým čističem skvrn, položte kus na měkkou látku a skvrnu vytřete; postup několikrát opakujte.

Zaschlé olejové skvrny: navlhčete terpentýnem a položte kus na měkkou látku. Skvrnu vytírejte ručně pomocí klůčku bavlněné látky.

Rez: použijte kyselinu šťavelovou rozpuštěnou v horké vodě, nebo odstraňovač rzi používaný za studena. U starých rezavých skvrn si počínejte opatrně, protože celulózová struktura bude již poškozená a tkanina by se mohla proděravět.

Plísňové skvrny: ošetřete je bělicím prostředkem a dobře vymáchejte (jen bílé a stálobarevné prádlo).

Tráva: lehce namydlete a ošetřete bělicím prostředkem (jen bílé a stálobarevné prádlo).

Skvrny od kuličkového pera a lepidel: navlhčete acetonem ¹⁾, položte oděv na měkkou látku a skvrnu ručně vytřete.

Rtěnka: navlhčete acetonem jako v předchozím případě, a pak skvrny ošetřete metylalkoholem. Zbylé stopy odstraňte pomocí bělicího prostředku.

1) na umělé hedvábí aceton nepoužívejte

Červené víno: namočte do vody s pracím prostředkem, vymáchejte a ošetřete kyselinou octovou nebo citrónovou a vymáchejte. Zbylé stopy odstraňte pomocí bělicího prostředku.

Inkoust: podle druhu inkoustu navlhčete tkaninu nejprve acetonem ¹⁾, pak kyselinou octovou; zbylé stopy na bílém prádle ošetřete bělicím prostředkem a pak řádně vymáchejte.

Skvrny od dehtu: nejprve skvrny ošetřete odstraňovačem skvrn, metylalkoholovým nebo benzínovým, a pak vytřete pastovým čistícím prostředkem.

Prací prostředky a přísady

Dobré výsledky praní závisí také na volbě pracího prostředku a použití správného množství, aby nedocházelo k plýtvání a poškozování životního prostředí.

Ačkoli jsou prací prostředky biologicky rozložitelné, obsahují látky, které ve velkých množstvích mohou změnit jemnou rovnováhu v přírodě.

Volba pracího prostředku závisí na druhu tkaniny (jemná, vlněná, bavlněná apod.), barvě, prací teplotě a stupni zašpinění.

V této pračce se mohou používat všechny běžné dostupné prací prostředky, určené pro automatické pračky:

- práškové prostředky pro všechny druhy tkanin
- práškové prostředky pro jemné tkaniny (max. 60 °C) a vlnu
- tekuté prostředky, přednostně pro prací programy s nízkou prací teplotou (max. 60 °C), pro všechny druhy tkanin nebo speciální prostředky pouze pro vlnu.

Prací prostředek a jakékoli přísady se musí před spuštěním pracího programu dávkovat do příslušné komory zásuvky dávkovače. Jestliže použijete tekutý prací prostředek, musíte zvolit program **bez** předpirky.

Tato pračka je vybavena systémem recirkulace, který umožňuje optimální využití koncentrovaného pracího prostředku.

Dodržujte doporučení výrobce ohledně množství použitého pracího prostředku a **nepřekračujte značku "MAX" na zásuvce dávkovače pracího prostředku.**

Stupně tvrdosti vody

Tvrdost vody se označuje tzv. stupni tvrdosti. Tvrdost vody ve své domácnosti zjistíte u místního vodárenského podniku, nebo na místním úřadě.

i Změkčovač vody se musí přidávat, jakmile má voda střední stupeň tvrdosti (od stupně tvrdosti II). Řiďte se pokyny výrobce. Množství pracího prostředku pak lze vždy určit podle stupně tvrdosti I (= měkká).

Stupeň	Charakteristika	Stupně tvrdosti vody	
		Německé °dH	Francozské °T.H.
1	měkká	0-7	0-15
2	střední	8-14	16-25
3	tvrdá	15-21	26-37
4	velmi tvrdá	> 21	> 37

TIPY K SUŠENÍ

Příprava sušícího cyklu

Sušička pracuje na principu kondenzace.

Vodovodní kohoutek proto musí být otevřený a vypouštěcí hadice musí vypouštět vodu do výlevky nebo do odpadního potrubí i během sušícího cyklu.

Důležité!

Před spuštěním sušícího programu snižte množství vypraného prádla, dosáhnete tak lepších výsledků.

Prádlo nevhodné pro sušení

- Obzvláště jemné prádlo, jako jsou syntetické záclony, vlna a hedvábí, oděvy s kovovými vložkami, nylonové punčochy, objemné oděvy jako větrovky, pokrývky, prošívané přikrývky, spací pytle a prostěradla se v sušičce nesmí sušit.
- Nesušte tmavé oděvy se světlými tkaninami s vláknem, např. ručníky, protože by se na nich mohla zachytit uvolněná vlákna.

- Po skončení sušicího cyklu prádlo vyjměte.
- Statickou elektřinu usušeného prádla odstraníte použitím změkčovadla při praní prádla, nebo speciální aviváže pro bubnové sušičky.
- V sušičce se nesmí sušit oděvy s vycpávkami z molitanu nebo z podobných materiálů, protože by mohlo nastat nebezpečí vzniku požáru.
- Rovněž tkaniny, obsahující zbytky tužidla nebo vlasových sprejů, odlakovačů nebo podobných roztoků, se nesmí v sušičce sušit, aby nevznikaly škodlivé výpary.





Prací prostředek a jakékoli přísady se musí před spuštěním pracího programu dávkovat do příslušné komory zásuvky dávkovače. Jestliže použijete tekutý prací prostředek, musíte zvolit program **bez** předpírky.

Tato pračka je vybavena systémem recirkulace, který umožňuje optimální využití koncentrovaného pracího prostředku.

Dodržujte doporučení výrobce ohledně množství použitého pracího prostředku a **nepřekračujte značku "MAX" na zásuvce dávkovače pracího prostředku.**

Visačky na oděvech

Při sušení věnujte pozornost upozorněním výrobce na visačkách:

-  = Lze sušit v bubnové sušičce
-  = Sušení při vysoké teplotě
-  = Sušení při snížené teplotě
-  = Nesušit v bubnové sušičce.

Délka sušicího cyklu

Doba sušení se může lišit podle:

- rychlosti závěrečného odstředění
- požadovaného stupně sušení (sušení k žehlení, sušení k uložení)
- druhu prádla
- váhy vloženého prádla.

Průměrná doba sušení pro časované sušení je uvedena v části "Sušicí programy". Postupem času získáte sami zkušenosti, které vám umožní sušit prádlo z různých druhů tkanin tím nejvhodnějším způsobem. Zapišete si délku sušení provedených cyklů.









Přídavné sušení

Jestliže je prádlo na konci sušicího programu ještě vlhké, přidejte ještě krátký sušicí cyklus.

 **Upozornění Prádlo nepřesušujte, aby se tkaniny nebo oděvy nezmačkaly nebo nesrazily.**

PRACÍ PROGRAMY

Program - Maximální a minimální teplota - Popis cyklu - Maximální rychlost odstředění - Maximální náplň prádla - Druh prádla	Možnosti	Komora pracího prostředku
Bavlna 90 °C – studená Hlavní praní – máchání Odstředění při maximálních otáčkách Max. náplň 8 kg – Snížená náplň 4 kg Bílá a barevná bavlna (normálně zašpiněné prádlo).	SNÍŽENÍ RYCHLOSTI ODSTŘEDĚNÍ NOČNÍ CYKLUS ZASTAVENÍ MÁCHÁNÍ BEZ ODSTŘEDĚNÍ EXTRA MÁCHÁNÍ ČASOVÝ MANAŽER 1)	 
Bavlna + Předpírka 90 °C – studená Předpírka – Hlavní praní – Máchání Odstředění při maximálních otáčkách Max. náplň 8 kg – Snížená náplň 4 kg Bílá nebo barevná bavlna s předpírkou (velmi špinavé prádlo).	SNÍŽENÍ RYCHLOSTI ODSTŘEDĚNÍ NOČNÍ CYKLUS ZASTAVENÍ MÁCHÁNÍ BEZ ODSTŘEDĚNÍ EXTRA MÁCHÁNÍ ČASOVÝ MANAŽER 1)	 ²⁾  

Program - Maximální a minimální teplota - Popis cyklu - Maximální rychlost odstředění - Maximální náplň prádla - Druh prádla	Možnosti	Komora pracího prostředku
Syntetické 60 °C – studená Hlavní praní – máchání Maximální otáčky odstředování 900 ot/min Max. náplň 4 kg – Snížená náplň 2 kg Syntetické nebo směsné tkaniny: spodní prádlo, barevné prádlo, nesrážlivé košile, blůzy.	SNÍŽENÍ RYCHLOSTI ODSTŘEDĚNÍ NOČNÍ CYKLUS ZASTAVENÍ MÁCHÁNÍ BEZ ODSTŘEDĚNÍ EXTRA MÁCHÁNÍ ČASOVÝ MANAŽER ¹⁾	 
Jemné 40 °C – studená Hlavní praní – máchání Maximální otáčky odstředování 700 ot/min Max. náplň 4 kg – Snížená náplň 2 kg Jemné prádlo: akryl, viskóza, polyester.	NOČNÍ CYKLUS ZASTAVENÍ MÁCHÁNÍ BEZ ODSTŘEDĚNÍ EXTRA MÁCHÁNÍ ČASOVÝ MANAŽER ¹⁾	 
Vlna/Ruční praní 40 °C – studená Hlavní praní – máchání Maximální otáčky odstředování 1000 ot/min Max. náplň 2 kg Prací program pro vlnu, která se může prát v pračce, i pro vlněné a jemné tkaniny doporučené prát ručně.	SNÍŽENÍ RYCHLOSTI ODSTŘEDĚNÍ NOČNÍ CYKLUS ZASTAVENÍ MÁCHÁNÍ BEZ ODSTŘEDĚNÍ	 
Hedvábí 30 °C – studená Hlavní praní – máchání Maximální otáčky odstředování 700 ot/min Max. náplň 1 kg Šetrný prací program vhodný pro hedvábí a smíšené syntetické prádlo.	SNÍŽENÍ RYCHLOSTI ODSTŘEDĚNÍ NOČNÍ CYKLUS ZASTAVENÍ MÁCHÁNÍ BEZ ODSTŘEDĚNÍ	 
Máchání Máchání – dlouhé odstředění Odstředění při maximálních otáčkách Max. náplň 8 kg S tímto programem je možné vymáchat a odstředit bavlněné oblečení, které jste předtím vyprali ručně. Pro větší intenzitu máchání zvolte možnost EXTRA MÁCHÁNÍ. Spotřebič navíc provede dodatečná máchání.	SNÍŽENÍ RYCHLOSTI ODSTŘEDĚNÍ NOČNÍ CYKLUS ZASTAVENÍ MÁCHÁNÍ BEZ ODSTŘEDĚNÍ EXTRA MÁCHÁNÍ	
Vypouštění Vypouštění vody Max. náplň 8 kg Používá se pro vypouštění vody z posledního máchání u programů s aktivovanou funkcí, která končí bez vypouštění vody z pračky.		

Program - Maximální a minimální teplota - Popis cyklu - Maximální rychlost odstředění - Maximální náplň prádla - Druh prádla	Možnosti	Komora pracího prostředku
Odstředění Vypouštění a dlouhé odstředění Odstředění při maximálních otáčkách Max. náplň 8 kg Samostatné odstředění pro ručně prané oděvy a po programech se zvolenou funkcí končí bez vypouštění vody z pračky. Rychlost odstředění můžete zvolit stisknutím příslušného tlačítka podle druhu prádla, které má být odstředěno.	SNÍŽENÍ RYCHLOSTI Odstředění	
Bavlna úsporný 90° - 40° Hlavní praní – máchání Odstředění při maximálních otáčkách Max. náplň 8 kg Bílá a stálobarevná bavlna. Tento program je vhodný pro lehce nebo normálně zašpiněné bavlněné prádlo. Teplota bude nižší a doba praní bude delší. Tím dosáhnete dobrého výsledku praní a ušetříte energii.	SNÍŽENÍ RYCHLOSTI Odstředění NOČNÍ CYKLUS ZASTAVENÍ MÁCHÁNÍ BEZ Odstředění EXTRA MÁCHÁNÍ	
Přikrývka 40° - 30° Hlavní praní – máchání Maximální otáčky odstředování 700 ot/min Max. náplň 2.5 kg Krátký cyklus vhodný pro jednu deku nebo prošívanou přikrývku.		
Sušení – Vlna Program pro sušení vlněného oblečení. Lze jej použít pouze s časovaným sušením.		
Sušení – Syntetické Sušící program pro syntetiku. Můžete ho použít u časovaného sušení nebo u automatického sušení (stupeň sušení: sušení k uložení).		
Sušení – Bavlna Sušící program pro bavlnu. Můžete ho použít u časovaného sušení nebo u automatického sušení (stupeň sušení: extra sušení, sušení k uložení, sušení k žehlení).		
O = VYP Pro zrušení probíhajícího programu nebo vypnutí spotřebiče.		

1) Jestliže zvolíte možnost Extra krátký stisknutím tlačítka **9**, doporučujeme snížit maximální náplň spotřebiče podle tabulky. Plná náplň prádla je možná, ale výsledky praní budou o něco horší. Zvolíte-li možnost Osvěžení nebo Extra osvěžení, doporučujeme snížit náplň ještě více.

2) Jestliže použijete tekutý prací prostředek, musíte zvolit program bez PŘEDPÍRKY.

SUŠICÍ PROGRAMY

Automatické programy

Stupně sušení	Druh tkaniny	Max. náplň
EXTRA SUŠENÍ Ideální pro ručníky	Bavlna a len (koupací pláště, osušky atd.)	4 kg

Stupně sušení	Druh tkaniny	Max. náplň
SUŠENÍ K ULOŽENÍ Vhodné pro prádlo, které se nežehlí	Bavlna a len (koupací pláště, osušky atd.)	4 kg
SUŠENÍ K ULOŽENÍ Vhodné pro prádlo, které se nežehlí	Syntetické a směsné tkaniny (svetry, blůzy, spodní prádlo, ložní prádlo)	3 kg
SUŠENÍ K ŽEHLENÍ Vhodné pro žehlení	Bavlna a len (prostěradla, ubrusy, košile atd.)	4 kg

Časované programy

Stupně sušení	Druh tkaniny	Množství prádla k sušení	Rychlost odstředění (ot/min)	Doporučovaná doba sušení (v minutách)
EXTRA SUŠENÍ Ideální pro ručníky	Bavlna a len (koupací pláště, osušky atd.)	6 kg 4 kg 2 kg	1400	200-220 125-135 75-85
SUŠENÍ K ULOŽENÍ ¹⁾ Vhodné pro prádlo, které se nežehlí	Bavlna a len (koupací pláště, osušky atd.)	6 kg 4 kg 2 kg	1400	190-210 115-125 65-75
SUŠENÍ K ULOŽENÍ Vhodné pro prádlo, které se nežehlí	Syntetické a směsné tkaniny (svetry, blůzy, spodní prádlo, ložní prádlo)	3 kg 1 kg	900	115-125 45-55
SUŠENÍ K ŽEHLENÍ Vhodné pro žehlení	Bavlna a len (prostěradla, ubrusy, košile atd.)	6 kg 4 kg 2 kg	1400	160-180 95-105 55-65
SUŠENÍ VLNA	Vlna (svetry)	1.5 kg	1000	140-170

1) V souladu se směrnicí ES EN 50229 musí být výchozí program pro bavlněné prádlo, jehož údaje jsou uvedeny na energetickém štítku, testován rozdělením maximálně náplně prádla na dva stejně velké díly, které se pak každý zvlášť suší s příslušnou DOBOU SUŠENÍ.

ČIŠTĚNÍ A ÚDRŽBA

 **Upozornění** Před každou údržbou nebo čištěním musíte spotřebič odpojit od přívodu proudu.

Odvápnění

Běžně používaná voda obsahuje vápenec. Doporučujeme proto pravidelně používat v pračce práškový změkčovač vody. Tento postup provádějte samostatně, nikoliv při praní, a dodržujte pokyny výrobce ohledně změkčovacího prášku. Tím se zabrání usazování vodního kamene.

Po každém praní

Nechte dvířka na chvíli otevřená. To pomůže zabránit vlhkosti a vzniku zápachu uvnitř spotřebiče. Otevřením dvířek po praní se také chrání dveřní těsnění.

Údržbové praní

Při nízkých pracích teplotách se uvnitř bubnu mohou vytvořit usazeniny. Doporučujeme proto provádět pravidelné údržbové praní.

K provedení údržbového praní:

- V bubnu nesmí být prádlo.
- Zvolte prací program pro bavlnu s nejvyšší teplotou.
- Použijte normální dávku pracího prostředku s biologickými vlastnostmi.

Čištění vnějších ploch

Venkovní plochy pračky umývejte pouze vodou se saponátem a poté důkladně vysušte.

Důležité K čištění vnějších ploch nepoužívejte metylalkohol, rozpouštědla nebo podobné prostředky.

Čištění zásuvky dávkovače pracích prostředků

Zásuvku dávkovače pracích prostředků je nutné čistit pravidelně.

Zásuvku dávkovače pracích prostředků na prací prášek a přísady je nutné čistit pravidelně.

Vyndejte zásuvku tak, že stlačíte úchytku směrem dolů a vytáhněte ji ven.

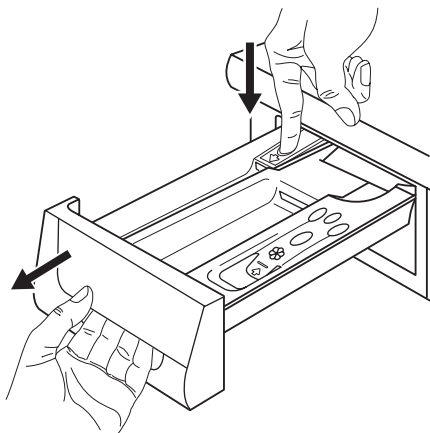

Propláchněte ji pod vodovodem, abyste odstranili všechny zbytky nahromaděného prášku.

Aby čištění bylo snazší, je třeba vrchní díl komory na přísady vyjmout. Všechny části omyjte vodou.

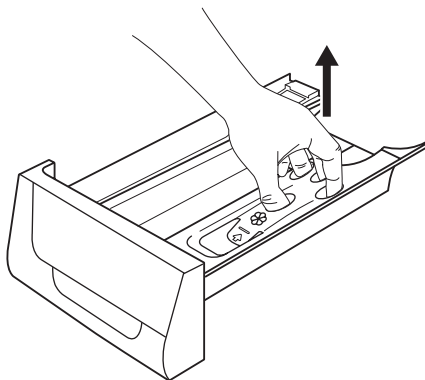

Komoru zásuvky dávkovače očistěte kartáčkem.

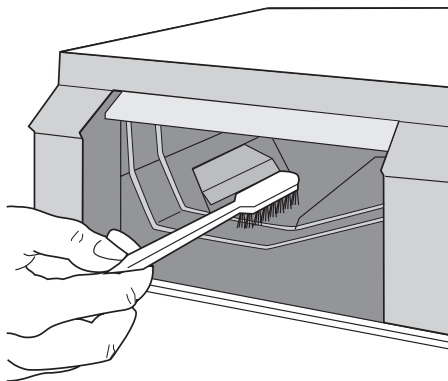

Prací bublen

V bubnu se může usazovat rez z rezavých částic v prací vodě nebo z vodovodního kohoutku obsahujících železo.

Důležité Při čištění bubnu nepoužívejte kyselé odvápnovací prostředky, drsné čisticí prostředky obsahující chlor, železné nebo ocelové drátěnky.

1. Odstraňte všechny usazeniny rzi v bubnu čisticími prostředky pro nerezovou ocel.

2. Nechte proběhnout prací program bez prádla, aby se odstranily všechny zbytky čisticích prostředků.
Program: Zvolte program pro bavlnu s maximální teplotou a přidejte asi 1/4 odměrky pracího prostředku.

Těsnění dvířek

Čas od času je nutné zkontrolovat těsnění dvířek a odstranit případné cizí předměty, které se do něj mohly zachytit.

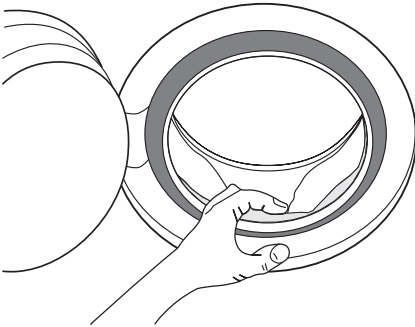

3. Otevřete dvířka čerpadla.

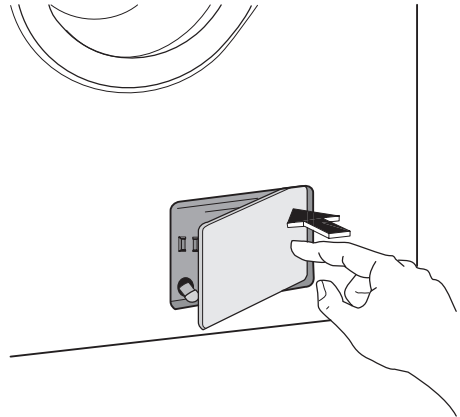

4. Umístěte pod čerpadlo nádobu na vodu, která vyteče z pračky.
5. Vytáhněte nouzovou vypouštěcí hadičku, vložte ji do nádoby a sejměte uzávěř.

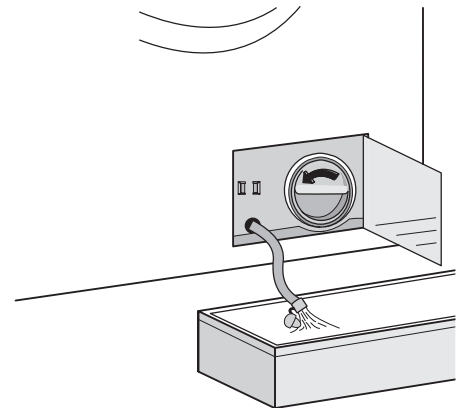

Vypouštěcí čerpadlo

Vypouštěcí čerpadlo musí být kontrolováno pravidelně a zejména, jestliže

- pračka nevypouští vodu nebo ne-odstředí
- je pračka během čerpání vody neobvykle hlučná, což je způsobeno předměty, jako jsou zavírací špendlíky, mince apod., které blokují čerpadlo
- nastal problém s vypouštěním vody (další podrobnosti viz část „Co dělat, když...“).

⚠ Upozornění Před otevřením dvířek čerpadla vypněte spotřebič a vytáhněte síťovou zástrčku ze zásuvky.

Postupujte následovně:

1. Vytáhněte zástrčku ze zásuvky.
2. Jestliže je to nutné, počkejte, až se voda ochladí.

6. Když voda přestane vytékat, odšroubujte kryt čerpadla otáčením směrem proti směru hodinových ručiček a vyjměte filtr. V případě potřeby použijte kleště. Připravte si hadr na utírání vody, která by mohla při odmontování krytu vytéct.
Vyčistěte filtr pod tekoucí vodou a odstraňte všechny chomáče prachu.

7. Odstraňte nečistoty a zachycená vlákna ze sedla filtru a z oběžného kola čerpadla.

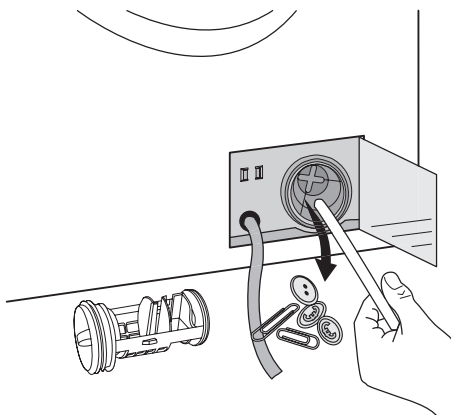

8. Opatrně zkontrolujte, jestli se oběžné kolo čerpadla otáčí (otáčí se trhaně). Pokud se neotáčí, kontaktujte místní servisní středisko.

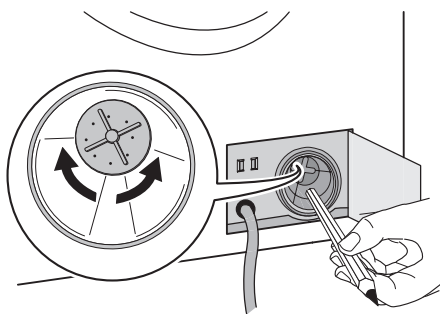

9. Nasadte uzávěr na nouzovou vypouštěcí hadici a vraťte ji na původní místo.

10. Vraťte filtr zpět do čerpadla – musíte jej správně zasunout do speciálních drážek. Otáčením po směru hodinových ručiček pevně našroubujte kryt čerpadla.

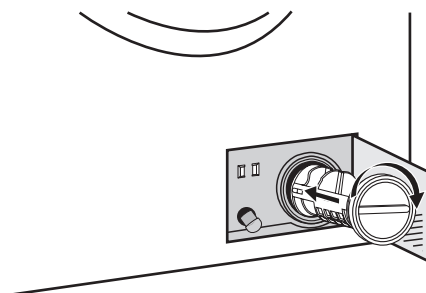

11. Zavřete dvířka čerpadla.

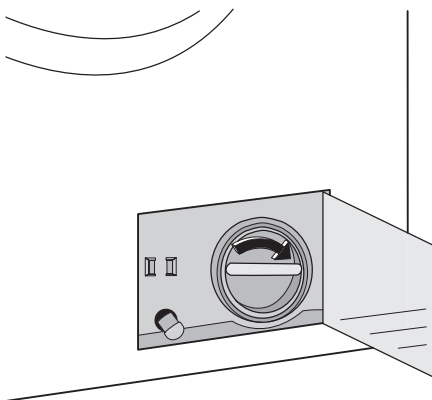

⚠ Upozornění

Jestliže je pračka v provozu, může být v závislosti na vybraném programu v čerpadle horká voda.

Nikdy nesnímejte kryt čerpadla během pracovního cyklu, vždy čkejte, až pračka skončí cyklus a je prázdná. Jestliže nasazujete kryt zpět, ujistěte se, že je bezpečně dotažen tak, aby nemohla prosakovat voda a malé děti ho nemohly odšroubovat.

Čištění filtrů přívodu vody

Jestliže zjistíte, že pračka trvá delší dobu než se naplní vodou, zkontrolujte filtr umístěný ve šroubení přívodní hadice, zda není zanesený.

1. Zavřete vodovodní kohoutek.

2. Odšroubujte přívodní hadici od kohoutu.
3. Vyčistěte filtr v hadici tvrdým kartáčkem se štětinami.

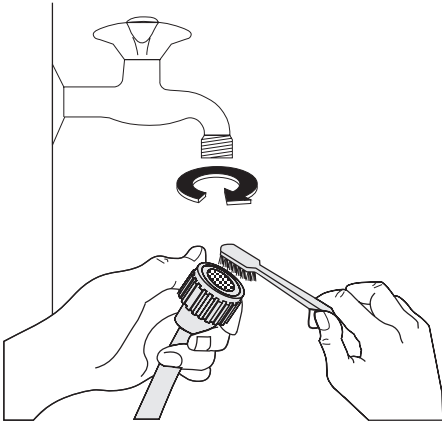

4. Přívodní hadici našroubujte zpět na vodovodní kohoutek.
5. Přívodní hadici pak odšroubujte od pračky. Připravte si hadr, protože může vytéct trochu vody.
6. Vyčistěte filtr ventilu v hadici tvrdým kartáčkem nebo hadříkem.

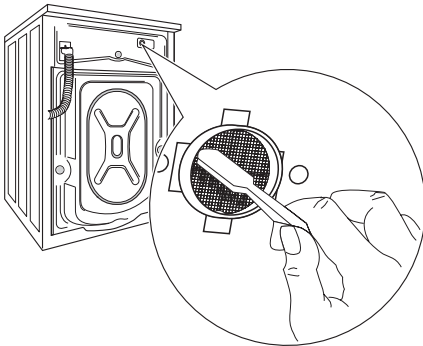

7. Přišroubujte hadice zpět ke spotřebiči a zkontrolujte, zda je dobře utažená.
8. Otevřete vodovodní kohoutek.

Nouzové vypouštění

Když se voda nevypustí, vypusťte ji následujícím postupem:

1. vytáhněte zástrčku ze zásuvky;
2. zavřete vodovodní kohout;
3. podle potřeby počkejte, až se voda ochladí;
4. otevřete dvířka čerpadla;
5. položte na podlahu nádobu a vložte do ní konec nouzové vypouštěcí hadičky. Sejměte uzávěr hadičky. Voda vyteče sama do nádoby. Když je nádoba plná, nasadte uzávěr zpět na hadičku. Mísu vylijte. Opakujte postup, dokud voda vytéká;
6. je-li to nutné, vyčistěte čerpadlo podle dříve uvedených pokynů.
7. na vypouštěcí hadičku nasadte uzávěr a vraťte ji zpět;
8. zašroubujte opět čerpadlo a zavřete dvířka.

Opatření proti vlivu mrazu

Jestliže je spotřebič vystaven teplotám pod bodem mrazu, je třeba provést určitá opatření:

1. Zavřete vodovodní kohoutek.
2. Odšroubujte přívodní hadici.
3. Vložte konec nouzové vypouštěcí hadičky a konec přívodní hadice do nádoby umístěné na podlaze a nechte vytéct vodu z pračky.
4. Přívodní hadici přišroubujte opět ke kohoutu a nouzovou vypouštěcí hadičku vraťte po nasazení uzávěru zpět na její místo.
5. Když budete chtít pračku znovu uvést do provozu, zkontrolujte, jestli je teplota prostředí vyšší než 0°C.

CO DĚLAT, KDYŽ...

Některé problémy jsou způsobeny pouze zanedbáním údržby nebo přehlédnutím a můžete je snadno odstranit sami bez volání do servisu. Před zavoláním do servisního střediska proveďte nejprve níže uvedené kontroly.

Je možné, že během provozu pračky začne blikat **červená** kontrolka tlačítka **8**, každých 20 vteřin zazní zvukové signály a na displeji se zobrazí jeden z následujících poplachových kódů na znamení, že pračka nefunguje:

- **E10** : problém s přívodem vody.

• **E20** : problém s vypouštěním vody.

• **E40** : otevřená dvířka.

Po odstranění problému stiskněte tlačítko **8** k restartování programu. Pokud potíže

přetrvávají i po provedení kontrol, zavolejte do místního servisního střediska.

Problém	Možná příčina/Řešení
Pračka nezačne prát:	<p>Dvířka nejsou zavřená. E40</p> <ul style="list-style-type: none"> • Dvířka dobře zavřete. <p>Zástrčka není řádně zasunutá do síťové zásuvky.</p> <ul style="list-style-type: none"> • Zasuňte zástrčku do síťové zásuvky. <p>V zásuvce není proud.</p> <ul style="list-style-type: none"> • Zkontrolujte elektrickou instalaci v domácnosti. <p>Je spálená síťová pojistka.</p> <ul style="list-style-type: none"> • Vyměňte pojistku (aktivujte jistič). <p>Volič není správně nastaven a nebylo stisknuto tlačítko 8.</p> <ul style="list-style-type: none"> • Otočte voličem a opět stiskněte tlačítko 8. <p>Zvolili jste odložený start.</p> <ul style="list-style-type: none"> • Přejete-li si vyprat prádlo hned, zrušte odložený start. <p>Je zapnutá dětská pojistka.</p> <ul style="list-style-type: none"> • Vypněte dětskou pojistku.
Pračka se neplní vodou:	<p>Vodovodní kohoutek je zavřený. E10</p> <ul style="list-style-type: none"> • Otevřete vodovodní kohoutek. <p>Přívodní hadice je přiskřípnutá nebo přehnutá. E10</p> <ul style="list-style-type: none"> • Zkontrolujte připojení přívodní hadice. <p>Filter v přívodní hadici je zanesený. E10</p> <ul style="list-style-type: none"> • Vyčistěte filtr v přívodní hadici. <p>Dvířka nejsou správně zavřená. E40</p> <ul style="list-style-type: none"> • Dvířka dobře zavřete.
Pračka napustí vodu a hned ji vypustí:	<p>Konec vypouštěcí hadice je příliš nízký.</p> <ul style="list-style-type: none"> • Viz příslušný odstavec v části „Vypouštění vody“.
Pračka nevypouští vodu nebo neodstředí:	<p>Vypouštěcí hadice je přiskřípnutá nebo přehnutá. E20</p> <ul style="list-style-type: none"> • Zkontrolujte připojení vypouštěcí hadice. <p>Došlo k ucpání vypouštěcího filtru. E20</p> <ul style="list-style-type: none"> • Vyčistěte vypouštěcí filtr. <p>Zvolili jste funkci nebo program, který končí bez vypuštění vody z pračky nebo u kterého jsou zrušeny všechny odstředovací fáze.</p> <ul style="list-style-type: none"> • Zvolte program vypouštění nebo odstředění. <p>Prádlo uvnitř bubny je nesprávně rozloženo.</p> <ul style="list-style-type: none"> • Rozložte prádlo jinak.
Na podlaze je voda:	<p>Bylo použito nadměrné množství nebo nevhodný typ pracího prostředku (dochází k nadměrné tvorbě pěny).</p> <ul style="list-style-type: none"> • Snižte množství pracího prostředku, nebo použijte jiný. <p>Zkontrolujte, zda se nevyskytují netěsnosti ve spojkách přívodní hadice. V některých případech není únik vody z hadice bezprostředně viditelný. Zkontrolujte, zda hadice není vlhká.</p> <ul style="list-style-type: none"> • Zkontrolujte připojení přívodní hadice vody. <p>Přívodní nebo vypouštěcí hadice je poškozená.</p> <ul style="list-style-type: none"> • Vyměňte ji za novou. <p>Nevrátili jste zpět uzávěr nouzové vypouštěcí hadice, nebo jste filtr špatně po vyčištění zašroubovali.</p> <ul style="list-style-type: none"> • Nasadte uzávěr na nouzovou vypouštěcí hadici, nebo úplně zašroubujte filtr.

Problém	Možná příčina/Řešení
Prádlo není dobře vyprané:	<p>Použili jste málo pracího prostředku nebo nevhodný prostředek.</p> <ul style="list-style-type: none"> • Zvyšte množství pracího prostředku nebo použijte jiný. <p>Odolné skvrny nebyly před práním nijak ošetřeny.</p> <ul style="list-style-type: none"> • K odstranění odolných skvrn použijte čisticí prostředky na skvrny. <p>Nezvolili jste správnou teplotu.</p> <ul style="list-style-type: none"> • Zkontrolujte, zda jste zvolili správnou teplotu. <p>Nadměrné množství prádla.</p> <ul style="list-style-type: none"> • Snižte množství prádla.
Dvířka nejdou otevřít:	<p>Program ještě pracuje.</p> <ul style="list-style-type: none"> • Počkejte na konec pracího cyklu. <p>Zablokování dvířek není uvolněno.</p> <ul style="list-style-type: none"> • Počkejte několik minut, dokud se dvířka neuvolní <p>V bubnu je voda.</p> <ul style="list-style-type: none"> • Zvolte program vypouštění nebo odstředění a vodu tak vypustěte.
Pračka hlučně vibruje:	<p>Nebyly odstraněny přepravní šrouby a obal.</p> <ul style="list-style-type: none"> • Zkontrolujte správnou instalaci spotřebiče. <p>Nožičky nejsou seřazené.</p> <ul style="list-style-type: none"> • Zkontrolujte správné vyrovnání spotřebiče. <p>Prádlo uvnitř bubnu je nesprávně rozloženo.</p> <ul style="list-style-type: none"> • Rozložte prádlo jinak. <p>V pračce může být příliš málo prádla.</p> <ul style="list-style-type: none"> • Vložte více prádla.
Odstředování se spustí později nebo vůbec:	<p>Elektronické zařízení na kontrolu stability přerušilo odstředování, protože prádlo není v bubnu rovnoměrně rozloženo. Otáčením bubnu v opačném směru se systém snaží o lepší rozložení prádla. Může se o to pokusit několikrát, dokud nerovnováha nezmizí a může pokračovat normální odstředění. V případě, že ani po 10 minutách není prádlo v bubnu rovnoměrně rozloženo, pračka prádlo neodstředí. V takovém případě rozložte prádlo rukou a zvolte odstředovací program.</p> <ul style="list-style-type: none"> • Rozložte prádlo jinak. <p>Příliš málo prádla.</p> <ul style="list-style-type: none"> • Přidejte další prádlo, rovnoměrně ho rozložte rukou a pak zvolte program odstředění.
Pračka vydává nezvyklý zvuk:	<p>Pračka je vybavena typem motoru, který vydává ve srovnání s tradičními motory nezvyklý zvuk. Nový motor zajišťuje měkčí spuštění, rovnoměrnější rozložení prádla v bubnu při odstředování a zvýšenou stabilitu pračky.</p>
V bubnu není vidět žádnou vodu:	<p>Spotřebiče s moderní technologií pracují velmi úsporně s menší spotřebou vody, při zachování stejného výkonu.</p>
Spotřebič nesuší vůbec nebo nedostatečně:	<p>Nebyla nastavena doba nebo stupeň sušení.</p> <ul style="list-style-type: none"> • Zvolte dobu nebo stupeň sušení. <p>Vodovodní kohoutek je zavřený. E10.</p> <ul style="list-style-type: none"> • Otevřete vodovodní kohoutek. <p>Došlo k ucpání vypouštěcího filtru. E20.</p> <ul style="list-style-type: none"> • Vyčistěte vypouštěcí filtr. <p>Spotřebič je přeplněný.</p> <ul style="list-style-type: none"> • Snižte množství prádla v bubnu. <p>Nezvolili jste vhodný sušicí program, dobu či stupeň sušení pro dané prádlo.</p> <ul style="list-style-type: none"> • Zvolte vhodný sušicí program, dobu nebo stupeň sušení prádla.

Pokud problém nemůžete určit nebo vyřešit, obraťte se prosím na naše servisní středisko. Dříve než budete telefonovat do servisu, poznamenejte si model, sériové číslo a datum zakoupení pračky. Servisní středisko se na tyto údaje bude dotazovat.

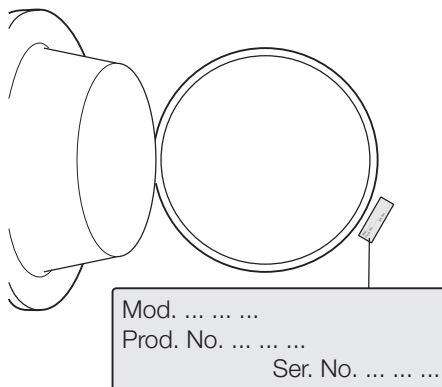

TECHNICKÉ ÚDAJE

Rozměry	Šířka Výška Hloubka	60 cm 85 cm 63 cm
Připojení k elektrické síti Napětí - celkový výkon - pojistka	Informace o připojení k elektrické síti jsou uvedeny na typovém štítku na vnitřním okraji dvířek pračky.	
Tlak přívodu vody	Minimální Maximální	0,05 MPa 0,8 MPa
Maximální množství prádla	Bavlna	8 kg
Maximální množství prádla na sušení	Bavlna Bavlna, velká náplň Syntetika	4 kg 6 kg 3 kg
Rychlost odstředění	Maximální	1400 ot/min

ÚDAJE O SPOTŘEBĚ

Program	Spotřeba energie (kWh)	Spotřeba vody (litry)	Délka programu (minuty)
Bílá bavlna 90° C	2.5	62	Délku programů můžete vidět na displeji ovládacího panelu.
Bavlna 60 °C	1.7	63	
Úsporný program pro bavlnu 60° C ¹⁾	1.36	57	
Bavlna 40 °C	0.97	62	
Syntetika 40 °C	0.55	51	
Jemné 40 °C	0.53	67	
Vlna / Ruční praní 30 °C	0.32	64	

1) „Úsporný program pro bavlnu“ při 60 °C s náplní 8 kg je referenční program pro údaje energetického štítku podle směrnice EHS 92/75.

i Údaje o spotřebě uvedené v této tabulce jsou čistě orientační, protože se mohou lišit podle množství a druhu prádla, teploty přiváděné vody a teploty prostředí.

INSTALACE

Vybalení

Před použitím spotřebiče je nutné odstranit všechny přepravní šrouby a obaly. Doporučujeme uschovat si všechny ochranné přepravní prvky, abyste je mohli použít při případné další dopravě spotřebiče.

1. Po úplném odstranění obalů položte pračku opatrně na zadní stranu, abyste mohli odstranit polystyrénový podstavec ze spodní části spotřebiče.

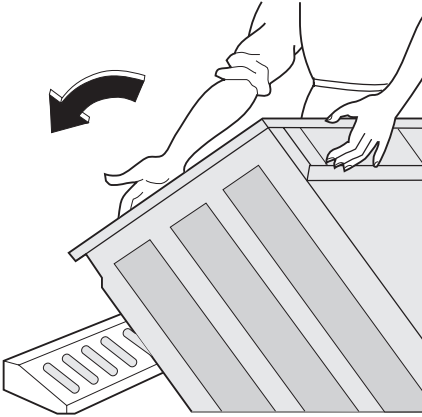

2. Z držáků na zadní straně pračky vyjměte elektrický přívodní kabel, vypouštěcí a přívodní hadici.

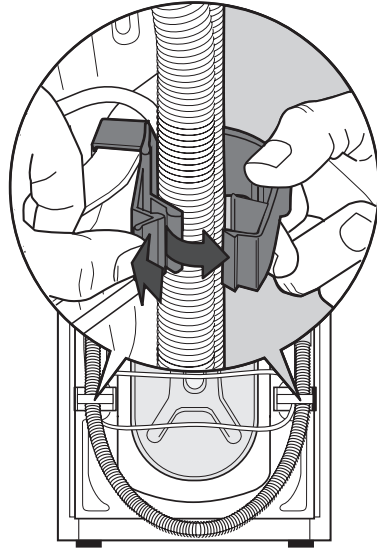

3. Vyšroubujte tři šrouby.

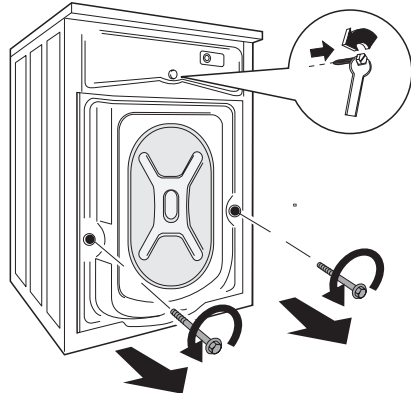

4. Vytáhněte příslušné plastové rozpěrky.

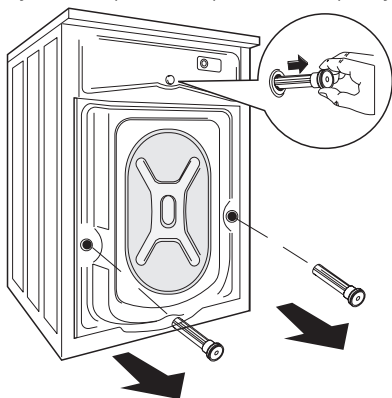

5. Otevřete dvířka a vytáhněte polystyrénový blok připevněný k těsnění dvířek.

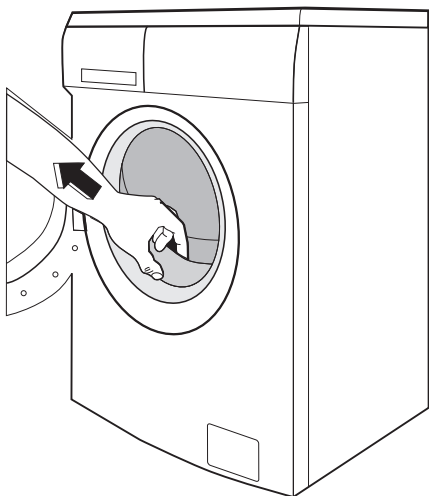

6. Do malého horního otvoru a dvou širokých otvorů vložte odpovídající plastové krytky, které jsou uloženy v sáčku s návodem k použití.

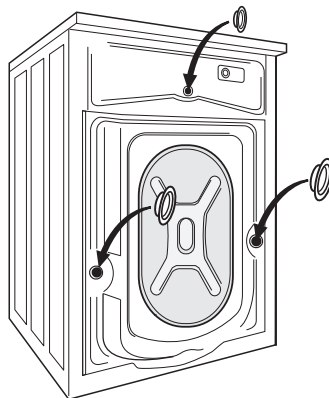

Umístění

Instalujte spotřebič na tvrdé rovné podlaze. Zkontrolujte, zda proudění vzduchu kolem spotřebiče není znemožněno koberci, rohožemi apod. Zkontrolujte, zda se spotřebič nedotýká stěn nebo jiného kuchyňského nábytku. Vyrovnajte pračku zvýšením nebo snížením nožiček. Nožičku lze někdy utáhnout jen obtížně, protože je vybavena pojistnou maticí, ale pračka **MUSÍ** být vyrovnaná a stabilní. Podle potřeby zkontrolujte správné vyrovnaní pomocí vodováhy. Nezbytné úpravy můžete provádět pomocí klíče. Přesné vyrovnaní zabraňuje vibracím, hluku a pohybu pračky během provozu.

⚠️ Pozor Nikdy nevyrovnávejte případné nerovnosti podlahy podkládáním kartónu, dřeva nebo podobných materiálů pod spotřebič.

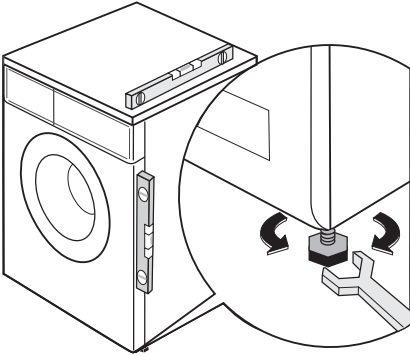

Přívod vody

! **Upozornění** Tento spotřebič musí být připojen k přívodu studené vody.

1. Přívodní hadici, která se dodává se spotřebičem, připojte ke kohoutku s 3/4" závitem. Vždy použijte hadici dodávanou s pračkou.

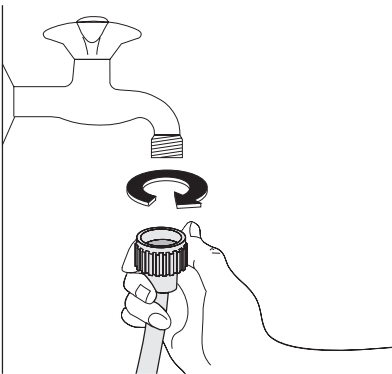

Důležité Pro přívod vody nepoužívejte hadice z předchozího spotřebiče.

2. Konec přívodní hadice na straně pračky se může obrátit kterýmkoli směrem jako na obrázku. Neumísťujte přívodní hadici směrem dolů. Zahněte hadici doleva nebo doprava podle polohy vodovodního kohoutku.

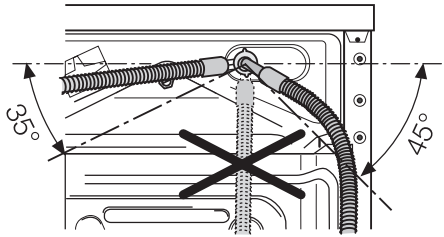

3. Nasadíte správně hadici utažením pojistné matice. Po umístění přívodní hadice se ujistěte, že jste dotáhli matici, aby neunikala voda.

Přívodní hadici nelze nastavovat. Jestliže je příliš krátká a nechcete přemístit kohoutek, musíte koupit novou delší hadici, která je speciálně určená pro tento účel.

Důležité Je-li potrubí, ke kterému připojujete spotřebič nové, anebo už delší dobu nepoužívané, nechte vodu před připojením přívodní hadice nějakou dobu odtéct. Tímto způsobem se vyplaví případné usazeniny písku a rzi v potrubí.

Vypouštění vody

Konec vypouštěcí hadice můžete umístit třemi různými způsoby.

- **Zaháknutím umělohmotného kolena** dodávaného s pračkou za okraj umyvadla. Důležité je, aby koleno se zahnutou částí hadice nemohlo při vypouštění sklouznout z umyvadla. Upevněte ho proto šňůrkou ke kohoutku nebo k háčku na zdi.

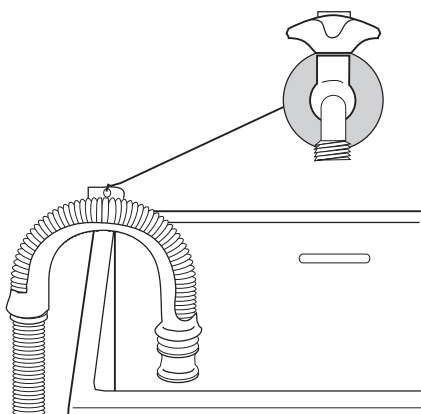

- **Odbočkou v odpadu umyvadla.** Tato odbočka se musí nacházet nad sifonem tak, aby byl oblouk hadice vzdálený minimálně 60 cm od podlahy.
- **Přímo do odpadního potrubí**, které se nachází ve výšce minimálně 60 cm a maximálně 90 cm od podlahy. Konec vypouštěcí hadice musí být stále větraný, tj. vnitřní průměr odpadního potrubí musí být širší než vnější průměr vypouštěcí hadice. Vypouštěcí hadice nesmí být nikde zkroucená.

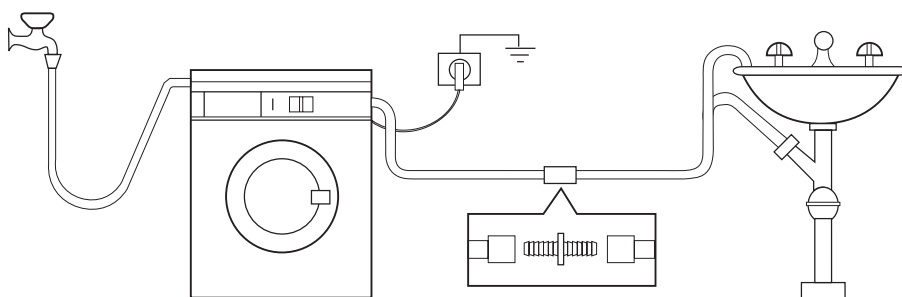

Je-li to nutné, můžete vypouštěcí hadici prodloužit na maximálně 4 metry. Přídavnou vypouštěcí hadici a spojovací díl můžete zakoupit v místním servisním středisku.

PŘIPOJENÍ K ELEKTRICKÉ SÍTI

! **Jakékoli elektrikářské práce, nutné pro zapojení tohoto spotřebiče, smí provádět pouze kvalifikovaný elektrikář nebo osoba s příslušným oprávněním.**

Informace o připojení k elektrické síti jsou uvedeny na typovém štítku na vnitřním okraji dvířek spotřebiče. Ověřte si, zda váš domácí elektrický rozvod unese maximální požadované zatížení i případné další současně zapnuté domácí elektrospotřebiče.

! **Pračku zapojte na zásuvku s uzemněním.**

! **Výrobce odmítá veškerou odpovědnost za možné poškození zdraví nebo za škody na majetku, k nimž došlo v důsledku nedodržení výše uvedených pokynů.**

! **Přívodní kabel musí být po instalaci spotřebiče snadno přístupný.**

! **V případě potřeby výměny přívodního kabelu musí výměnu provést servisní středisko.**

POZNÁMKY K OCHRANĚ ŽIVOTNÍHO PROSTŘEDÍ

Symbol  na výrobku nebo jeho balení udává, že tento výrobek nepatří do domácího odpadu. Je nutné odvézt ho do sběrného místa pro recyklaci elektrického a elektronického zařízení. Zajištěním správné likvidace tohoto výrobku pomůžete zabránit negativním důsledkům pro životní prostředí a lidské zdraví, které by jinak byly způsobeny nevhodnou likvidací tohoto výrobku. Podrobnější informace o recyklaci tohoto výrobku zjistíte u příslušného místního úřadu, služby pro likvidaci domovního odpadu nebo v obchodě, kde jste výrobek zakoupili.

Obalové materiály

Materiály označené symbolem  jsou recyklovatelné.

>PE <=polyethylene

>PS <=polystyrene

>PP <=polypropylen

Tyto materiály je nutné vhodit do příslušných sběrných kontejnerů, aby mohlo dojít k jejich druhotnému využití.

Ekologické rady

Chcete-li ušetřit vodu i energii a přispět k ochraně životního prostředí, doporučujeme řídit se následujícími radami:

- Normálně zašpiněné prádlo můžete prát bez předpírky, ušetříte prací prostředek, vodu i čas (a ochráníte tak i životní prostředí).
- Praní je úspornější při plné náplni prádla.
- Vhodným předběžným ošetřením můžete před praním odstranit skvrny a zašpiněná místa; prádlo pak můžete vyprat při nižší teplotě.
- Prací prostředky dávkujte podle tvrdosti vody, množství praného prádla a stupně zašpinění.

Electrolux. Thinking of you.

Дізнайтеся більше про нас на сайті www.electrolux.com

ЗМІСТ

Інформація з техніки безпеки	32	Програми прання	48
Опис виробу	34	Програми сушіння	51
Панель керування	36	Догляд та чистка	52
Перше користування	39	Що робити, коли ...	56
Персоналізація	39	Технічні дані	59
Щоденне користування	40	Показники споживання	60
Експлуатація — сушіння	43	Установка	60
Експлуатація — прання і сушіння	44	Підключення до електромережі	64
Корисні поради	45	Охорона довкілля	64
Підказки щодо сушіння	47		

Може змінитися без оповіщення



ІНФОРМАЦІЯ З ТЕХНІКИ БЕЗПЕКИ

Важливо! Уважно прочитайте і зберігайте цю інструкцію для звертання до неї в майбутньому.

- З погляду безпеки придбаний вами прилад відповідає галузевим стандартам та законодавчим вимогам щодо безпеки побутових приладів. Однак як виробники ми вважаємо своїм обов'язком надати деякі рекомендації з техніки безпеки.
- Дуже важливо зберегти цю інструкцію, щоб можна було в майбутньому звертатися до неї. Якщо прилад буде проданий чи переданий іншій особі або якщо ви переїдете на інше місце, залишивши машину, неодмінно поділіться про це, щоб передати цю книжку разом із приладом, аби новий власник міг дізнатися, як функціонує машина, і ознайомитися з відповідними застереженнями.
- Ви **ПОВИННІ** уважно прочитати інструкцію, перш ніж встановлювати машину і починати нею користуватися.
- Перш ніж запускати машину в перший раз, перевірте, чи не була вона ушкоджена під час транспортування. Ніколи не під'єднуйте ушкоджену машину до мережі. Якщо щось було ушкоджене, зверніться до постачальника.
- Якщо машину придбали взимку, коли температура нижче нуля: Перш ніж

починати користуватися машиною, дайте їй постояти при кімнатній температурі впродовж 24 годин.

Загальні правила безпеки

- Змінювати технічні характеристики або намагатися внести будь-які модифікації у цей прилад небезпечно.
- Під час прання при високих температурах скло на дверцятах може нагріватися. Не торкайтеся його!
- Переконайтеся, що в барабан не залила маленька тварина або діти. Щоб уникнути цього, перевіряйте барабан перед використанням.
- Будь-які предмети, такі як монети, англійські булавки, цвяхи, гвинтики, камінці або будь-які інші тверді, гострі предмети можуть спричинити значні ушкодження. Необхідно стежити, щоб вони не потрапляли в машину.
- Чітко дотримуйтеся рекомендацій щодо кількості миючого засобу або пом'якшувача. Перевищення рекомендованих доз може призвести до пошкодження тканини. Щоб дізнатися, яку кількість порошку слід застосувати, зверніться до рекомендацій виробника.
- Маленькі предмети, такі як шарпетки, мереживо, ремені (які можна прати) тощо періть у спеціальній сітці або наволочці, бо такі предмети можуть

- опинитися між баком та внутрішнім барабаном.
- Не користуйтеся пральною машиною для прання корсетних виробів з китовим вусом, непідрублених або розірваних виробів.
 - Завжди виймайте вилку з розетки та перекривайте водопостачання по закінченні прання, при чищенні машини та догляді за нею.
 - За жодних обставин не намагайтеся відремонтувати машину самостійно. Ремонт, виконаний недосвідченими особами, може призвести до травм і серйозних поломок. Звертайтеся в місцевий центр технічного обслуговування. Завжди наполягайте на тому, щоб використовувалися лише оригінальні запасні частини.

Встановлення

- Цей прилад важкий. Пересувати його слід обережно.
- Розпаковуючи прилад, перевірте, чи не пошкоджений він. За наявності сумнівів не користуйтеся ним і зверніться у Центр технічного обслуговування.
- Перш ніж починати користуватися машиною, необхідно видалити всі пакувальні матеріали та гвинти, які були вставлені на час транспортування. Якщо цього не зробити, виникає ризик серйозних пошкоджень приладу та майна. Ознайомтеся з відповідним розділом інструкції.
- Встановивши прилад, переконайтеся, що він не стоїть на шлангах для води та зливу, а робоча поверхня не притискає електричний кабель живлення до стіни.
- Якщо машина стоїть на підлозі, вкритій килимом, відкоригуйте її висоту, щоб забезпечити вільну циркуляцію повітря.
- Після встановлення неодмінно переконайтеся, що зі шлангів та в місцях їх під'єднання до машини не підтікає вода.
- Якщо машина встановлена в місці, де можливий мороз, будь ласка, прочитайте розділ "Небезпека дії морозу".

- Будь-які сантехнічні роботи, які необхідно виконати, щоб встановити цей прилад, мають виконуватися кваліфікованим сантехніком або іншою компетентною особою.
- Будь-які електротехнічні роботи, які необхідно виконати для встановлення цього приладу, мають виконуватися кваліфікованим електриком або іншою компетентною особою.

Експлуатація

- Цей прилад призначений для застосування у домашніх умовах. Його не слід використовувати для цілей, для яких він не призначений.
- Періть і сушіть вироби лише з тканин, призначених для машинного прання чи сушіння. Дотримуйтеся вказівок на етикетках до кожного виробу
- Не завантажуйте в машину надто багато білизни. Див. таблицю програм прання.
- Перш ніж починати прання, вивільніть усі кишені, застібніть усі гудзики та "блискавки". Намагайтеся не прати в машині зношений або рваний одяг. Перш ніж прати, обробіть плями від фарби, чорнила, іржі, трави. Бюстгальтери на кісточках з дроту НЕ МОЖНА прати в машині.
- Одяг, який перебував у контакті з леткими речовинами з нафти, не слід прати в машині. Якщо застосовуються леткі рідини для чищення, слід подбати про те, щоб рідина була видалена з одягу, перш ніж він буде завантажений у машину.
- Оскільки деякі пухові та стьобані ковдри надто великі і їх можна прати/сушити лише у великих машинах, призначених для промислового застосування, то перш ніж прати їх у побутовій машині, спитайте у виробника, чи можна це робити.
- Завжди перевіряйте кишені, щоб переконаватися, що в речах не залишилася газова запальничка (одноразова чи неодноразова).
- Ніколи не сушіть у барабані речі, які перебували в контакті з хімічними речовинами, такими як рідина для хімічного чищення. Вони можуть зайня-

тися і спричинити вибух. Сушіть у барабані лише предмети, випрані водою або які необхідно освіжити.

- Пластикові дозатори миючих засобів не слід залишати в барабані під час циклу сушіння, оскільки цей пластик не витримує нагрівання до високих температур. Якщо ви хочете виконати повний цикл прання і сушіння, то слід користуватися звичайним дозатором для миючих засобів, яким оснащена машина.
- Виймаючи штепсель із розетки, ніколи не тягніть за кабель; завжди тримайте сам штепсель.
- Ніколи не користуйтеся вашим новим приладом при пошкодженні кабелю електроживлення, панелі керування, робочої поверхні або основи (внаслідок чого відкрився доступ до середини приладу).

Безпека дітей

- Цей прилад не призначений для експлуатації особами (зокрема, дітьми) з обмеженими фізичними або психічними можливостями, а також особами без достатнього досвіду та знань, окрім випадків, коли такі особи при користуванні приладом перебувають під наглядом або виконують вказівки відповідальної за їх безпеку людини.
- Необхідно наглядати за дітьми, щоб вони не гралися з цим приладом.
- Упаковка (наприклад, поліетиленова плівка і полістирол) може бути небез-

печною для дітей. Існує ризик задусшення! Тримайте її у недоступному для дітей місці.

- Усі миючі засоби слід зберігати в безпечному, недоступному для дітей місці.
- Не дозволяйте дітям або домашнім тваринам залізати в барабан. Машина оснащена спеціальним пристроєм, що запобігає замиканню дітей та домашніх тварин у барабані. Щоб його активувати, поверніть кнопку (не натискаючи на неї) на внутрішньому ободі дверцят за годинниковою стрілкою, поки паз не прийме горизонтальне положення. Для цього можна використувати монету.

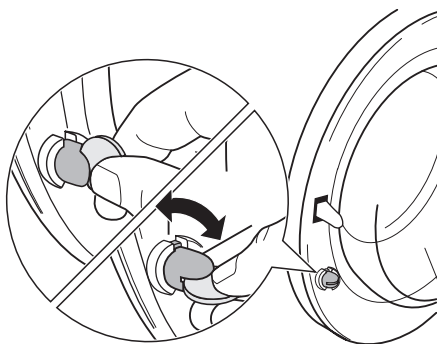

Щоб вимкнути цей пристрій (дверцята знову можна буде закрити), поверніть кнопку проти годинникової стрілки, поки паз не стане вертикально.

ОПИС ВИРОБУ

- i** Ваш новий прилад відповідає всім сучасним вимогам до ефективного прання білизни при низькому споживанні води, електроенергії та порошка. Нова система сприяє повному використанню закладеного порошка і зменшує споживання води, що сприяє заощадженню електроенергії.

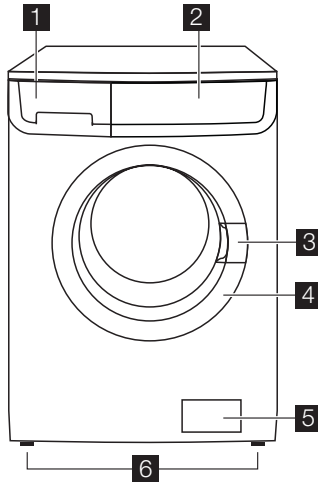

1 Дозатор миючих засобів

2 Панель керування

3 Ручка для відкриття дверцят

4 Табличка з технічними даними

5 Зливна помпа

6 Ніжка регульованої висоти

Дозатор миючих засобів

▮ Відділення для миючого засобу, який використовується під час фази попереднього прання або замочування, чи для плямовивідника, що застосовується під час фази виведення плям (якщо така є). Порошок для фази попереднього прання та замочування додається до початку виконання програми прання. Плямовивідник додається під час фази виведення плям.

▮ Відділення для порошку або рідкого миючого засобу, який використовується для основного прання. При використанні рідкого миючого засобу заливайте його **безпосередньо перед** запуском програми.

⊗ Відділення для рідких добавок (пом'якшувача, підкромалювача). Дотримуйтеся рекомендацій виробника щодо кількості засобу і не перевищуйте рівень з позначкою **"MAX"** у дозаторі миючих засобів. Пом'якшувачі або підкромалювачі необхідно наливати до відділення перед запуском програми прання.

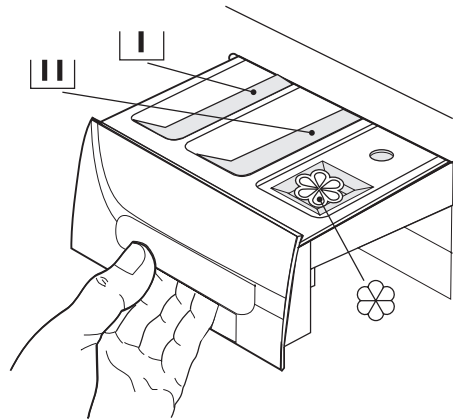

Картка з інформацією про програми



Картка з інформацією про програми знаходиться на передній стороні дозатора мючючих засобів.

Інші картки з інформацією про програми на різних мовах знаходяться в пакеті із керівництвом користувача. (Не всі при-

лади мають більше однієї картки з інформацією про програми).

Щоб замінити картку з інформацією про програми:

1. Потягніть картку з правої сторони і вийміть її.
2. Вставте нову картку з інформацією про програми.

ПАНЕЛЬ КЕРУВАННЯ

i Нижче зображена панель керування. На малюнку показана ручка перемикачання програм, а також кнопки, індикатори та дисплей. Цим кнопкам відповідають цифри, значення яких пояснюються на наступних сторінках.

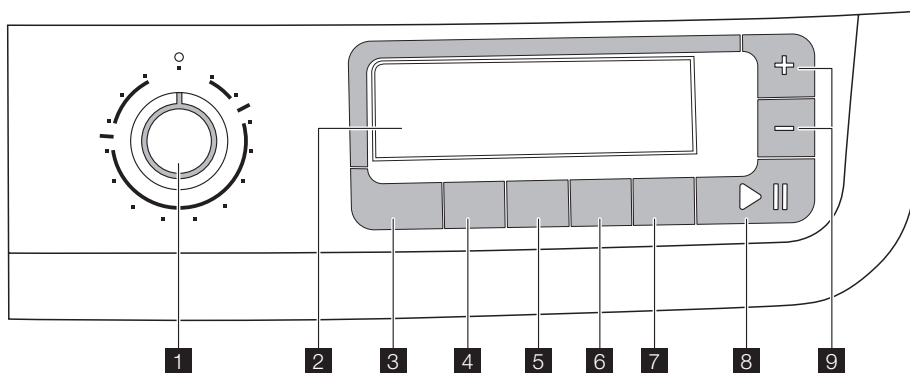

- 1** Перемикач програм
- 2** Дисплей
- 3** Кнопка **ТЕМПЕРАТУРИ**
- 4** Кнопка зменшення швидкості **ВІДЖИМУ**
- 5** Кнопка **АВТОМАТИЧНОГО СУШІННЯ**
- 6** Кнопка **ЧАСУ СУШІННЯ**
- 7** Кнопка **ВІДКЛАДЕНОГО ПУСКУ**
- 8** Кнопка **ПУСК/ПАУЗА**
- 9** Кнопки **УПРАВЛІННЯ ЧАСОМ**

Перемикач програм

Дозволяє вмикати/вимикати прилад та/або вибирати програму.

Температура

Ця кнопка дозволяє збільшувати і зменшувати температуру прання.

Зниження швидкості віджиму

Натиснувши цю кнопку, можна змінити швидкість віджиму для встановленої програми.

Автоматичне сушіння

Для бавовни та синтетики можна вибрати один з наступних рівнів сухості.

- Додаткове сушіння (бавовна)
- Сушіння для зберігання (бавовна і синтетика)
- Сушіння для прасування (бавовна)

Вибір потрібного рівня сухості відобразиться на дисплеї за допомогою рисок зверху і знизу піктограми.

Час сушіння

Якщо ви хочете виконати програму сушіння із заданою тривалістю, натисніть цю кнопку і утримуйте, доки на дисплеї з'явиться потрібний вам час сушіння з урахуванням типу волокон (бавовна, синтетика або вовна), з яких вироблена білизна, яку вам треба висушити.

Для бавовни ви можете вибрати тривалість сушіння від 10 до 250 хвилин (4 год. 10 хв.)

Для синтетики ви можете вибрати тривалість сушіння від 10 до 130 хвилин (2 год. 10 хв.)

Для вовни ви можете вибрати тривалість сушіння від 10 до 210 хвилин (3 год. 30 хв.)

При кожному натисканні кнопки тривалість збільшується на 5 хвилин.

Відкладений пуск

За допомогою цієї кнопки запуск програми прання можна відкласти на 30 - 60 -

Дисплей

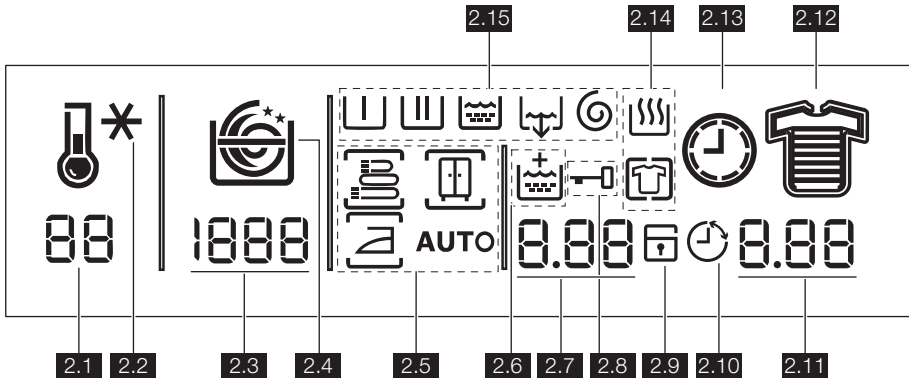

Дисплей показує таку інформацію:

2.1: Значення температури

2.2: Символи температури , холодне прання *.

Анімація цієї піктограми відображає фазу нагрівання води в баку.

2.3: Швидкість віджимання

2.4: Символи швидкості віджимання.

- Без віджимання
- Полоскання без зливу
- Нічний цикл

Під час виконання фази віджимання спіраль буде анімована.

Функція **Без віджимання** вимикає всі фази віджимання та збільшує кількість полоскань у деяких програмах.

Полоскання без зливу: вода, що була залита для останнього полоскання, не зливається — у такий спосіб можна запобігти утворенню складок на білизні.

90 хв., 2 години, а потім додавати ще по 1 годині - максимум до 20 годин.

Кнопка "Пуск/Пауза"

Ця кнопка дозволяє запустити або перервати виконання обраної програми.

Управління часом



Ці кнопки дозволяють змінювати тривалість прання, яка автоматично пропонується машиною.

Наприкінці виконання програми на дисплеї все ще відображається символ **2.8:** дверцята залишаються заблокованими, оскільки потрібно ще злити воду.

Нічний цикл: машина не зливатиме воду після останнього полоскання — це дозволяє запобігти утворенню зморшок на білизні. Оскільки всі фази віджимання скасовані, цей цикл прання виконується безшумно і ним зручно користуватися вночі або в періоди, коли доцільно заощаджувати використання електроенергії. При виконанні деяких програм полоскання виконуватиметься із застосуванням більшої кількості води. Наприкінці виконання програми на дисплеї все ще відображається символ **2.8:** дверцята залишаються заблокованими, оскільки потрібно ще злити воду. Щоб дізнатися, як злити воду, див. розділ «Після завершення виконання програми».

2.5: Символи автоматичного сушіння

Натисніть кнопку **5**, щоб вибрати необхідний ступінь сушіння для синтетичних і бавовняних виробів.

-  = Додаткове сушіння (бавовна)
-  = Сушіння для зберігання (бавовна і синтетика)
-  = Сушіння для прасування (бавовна)

Коли виконується автоматичне сушіння, на дисплеї загорається повідомлення **АВТО**.

2.6: Символ «Додаткове полоскання»



2.7: Встановлене значення тривалості сушіння

Тривалість сушіння відображається у хвилинах або годинах і хвилинах. З моменту запуску програми час на дисплеї оновлюється щохвилини.

2.8: Піктограма блокування дверцят



Після запуску програми піктограма загорається. Після завершення програми піктограма зникає. Дверцята можна відкрити.

2.9: Блокування від доступу дітей 

(див. розділ «Налаштування користувача»).

2.10: Символ відкладеного запуску 

Ця піктограма загорається, коли встановлено функцію відкладеного запуску.

2.11 (Значення)

- **Тривалість обраної програми**
Тривалість відраховується автоматично на основі максимального рекомендованого завантаження для кожного типу тканин. Тривалість відображається у годинах і хвилинах. Час, що залишився, оновлюється на дисплеї щохвилини.
- **Завершення програми**
Коли програма завершується, на дисплеї блимають три нулі **0.00**. Індикатор кнопки **8** згасає.
- **Неправильний вибір функції**
При виборі функції, несумісної зі встановленою програмою прання, в нижній частині дисплея протягом декількох секунд буде відображено повідомлення **Err**. Червоний індикатор кнопки **8** блимає.

• Коди попереджень

У разі збою в роботі машини на дисплеї з'являються коди попереджень (див. розділ «Що робити, якщо... »).

• Час відкладеного запуску

На дисплеї на кілька секунд відобразиться вибрана тривалість затримки пуску, а потім відобразиться тривалість виконання вибраної перед цим програми. Показник часу, на який відкладено пуск, зменшується на одну одиницю щогодини. Коли залишиться 1 година, його значення зменшується щохвилини.

2.12: Символ рівня забрудненості



- Інтенсивне 
- Середнє 
- Щоденне 
- Легке 
- Швидко 
- Дуже швидко 
- Освіження 
- Поліпшене освіження 

При встановленні програми на дисплеї з'являється символ, що вказує ступінь забруднення, автоматично запропонований машиною.

2.13: Піктограма годинника 





Тривалість встановленої програми відображається за допомогою анімації піктограми годинника.

2.14: Символи фаз програми сушіння

-  = Сушіння
-  = Розправлення зморшок

При встановленні програми сушіння відображаються усі піктограми фаз сушіння. Коли програму запущено, залишається лише символ поточної фази.

















2.15: Піктограми фаз програм прання

- Попереднє прання 
- Основне прання 
- Полоскання 
- Зливання 
- Віджимання 









При встановленні програми прання відображаються усі піктограми фаз прання. Коли програму запущено, залишається лише символ поточної фази.

ТАБЛИЦЯ СИМВОЛІВ

Перемикач програм

	= Програми управління часом		= Бавовна
	+ = Бавовна + попереднє прання		= Синтетика
			
	= Делікатні речі		+  = Вовна/ручне прання
	= Шовк		= Полоскання
	= Зливання		= Віджимання
	= Спеціальні програми		+ = Енергозберігаюча (еко-номна) програма
			
	= Ковдра		= Вовна
	= Програми сушіння		

Кнопки й індикатори

	= Температура		= Відкладений запуск
	= Зменшення швидкості віджимання		= Пуск/Пауза
	= Автоматичне сушіння		= Захист від доступу дітей
	⌚ = Тривалість сушіння		= Кнопки управління часом
			+/-

ПЕРШЕ КОРИСТУВАННЯ

-  • Переконайтеся, що під'єднання до систем електроживлення та водопостачання виконане відповідно до інструкцій, наведених у розділі "Встановлення".
- Вийміть з барабана полістирольний блок та будь-які матеріали.
- Перед першим пранням запустіть без білизни цикл для прання ви-

робів з бавовни при максимальній температурі, щоб видалити з барабана та бака будь-які залишки речовин, які використовувалися у процесі виробництва. Налийте 1/2 міри миючого засобу у відділення для основного прання і запустіть машину.

ПЕРСОНАЛІЗАЦІЯ

Звукові сигнали

Машина має акустичний пристрій, який видає звукові сигнали в таких випадках:

- після завершення циклу
 - у разі несправності.
- Одночасне натискання кнопок **5** і **6** приблизно на **6 секунд** призводить до вимкнення звукового сигналу (окрім випадків несправності). Натисніть ці 2 кнопки

ще раз, щоб знову увімкнути звуковий сигнал.

Блокування від доступу дітей

Завдяки цьому пристрою ви можете залишати прилад без нагляду, не хвилюючись, що діти травмуються або пошкодують прилад. Ця функція діє навіть тоді, коли пральна машина не працює.

Налаштувати дану функцію можна двома способами:

1. Перед натисненням кнопки **8**: в цьому разі буде неможливо запустити машину.
2. Після натиснення кнопки **8**: в цьому разі буде неможливо змінити будь-яку іншу програму чи функцію.

Для увімкнення або вимкнення цієї функції одночасно натисніть та тримайте протягом 6 секунд кнопки **6** і **7**, доки на дисплеї не з'явиться або не зникне символ .

ЩОДЕННЕ КОРИСТУВАННЯ

Завантаження білизни

Відкрийте дверцята, обережно потягнувши за ручку назовні. Покладіть білизну в барабан, по одному предмету, стряхуючи їх, щоб максимально розправити. Закрийте дверцята.

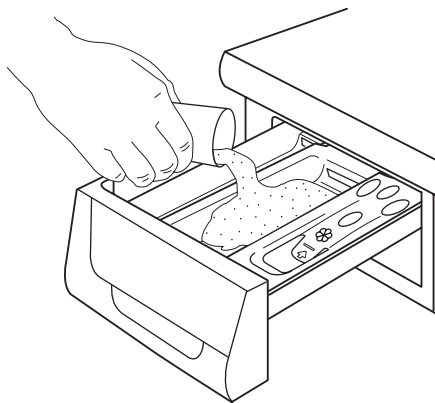
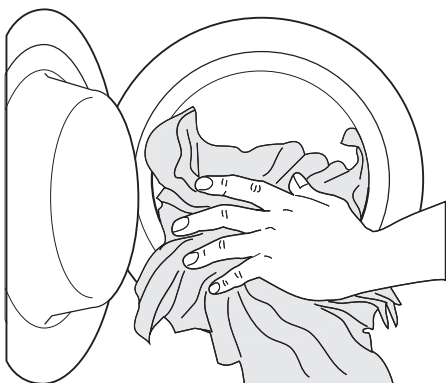

У разі необхідності налейте пом'якшувач до відділення, позначеного  (його кількість не повинна перевищувати позначку MAX у дозаторі). Обережно закрийте дозатор.

Відмірювання порошка та пом'якшувача

Витягніть дозатор якнайдалі, поки він не зупиниться. Відміряйте потрібну кількість миючого засобу, помістіть його у відділення для основного прання  або у відповідне відділення, якщо обрана програма / опція потребує цього (докладніше див. у розділі "Дозатор порошка").

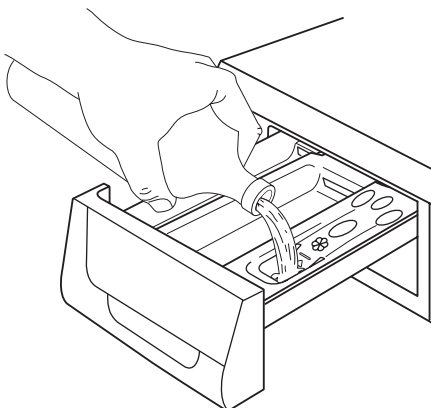

Встановлення потрібної програми за допомогою ручки вибору програм (1)

Поверніть перемикач програм на відповідну програму. Пральна машина автоматично вибирає температурний режим і максимальну швидкість віджиму, передбачені для вибраної вами програми. Ви можете змінити ці значення, послуговуючись відповідними кнопками. **Зелений** індикатор кнопки **8** почне блимати. Перемикач можна повертати або за годинниковою стрілкою, або проти. Поверніть перемикач в положення , щоб скинути програму або вимкнути машину.

Після завершення виконання програми перемикач потрібно поставити в положення , щоб вимкнути машину.

 **Обережно!** Якщо ви повернете ручку на іншу програму під час роботи машини, **червоний** індикатор кнопки **8** мигне 3 рази, а на дисплеї з'явиться повідомлення **Err**, вказуючи на помилку при виборі. Машина не виконуватиме нову обрану програму.

Встановлення температури натисканням кнопки 3

З обраною програмою машина автоматично пропонує температуру, встановлену за промовчанням. Якщо ви хочете, щоб білизна була випрана при іншій температурі, натисніть цю кнопку необхідну кількість разів для збільшення або зменшення температури.

Зниження швидкості віджиму за допомогою кнопки 4

Після встановлення необхідної програми машина автоматично запропонує максимальну швидкість віджиму для цієї програми. Натисніть кнопку **4** необхідну кількість разів для зміни швидкості віджиму, якщо ви хочете, щоб білизна віджималася з іншою швидкістю.

Настройка додаткового полоскання

Конструкція цього приладу дозволяє заощаджувати енергію. Однак у людей із дуже чутливою шкірою (алергія на мию-

чі засоби) може виникнути потреба прополоскати білизну в більшій кількості води (додаткове полоскання).

Щоб **активувати** цю функцію, одночасно натисніть кнопки **5** та **7** й утримуйте їх упродовж кількох секунд. На дисплеї з'явиться відповідний символ. Ця функція залишатиметься включеною постійно.

Щоб **скасувати** її, знову натисніть ці самі кнопки й утримуйте їх, доки не згасне індикатор «Додаткове полоскання».

Встановлення відкладеного пуску програми за допомогою кнопки 7

Натисніть кнопку **7** декілька разів, щоб обрати бажаний час відкладеного пуску. Символ **2.10** з'явиться на дисплеї. З'явиться обране значення тривалості затримки пуску (до 20 годин), це триватиме кілька секунд, а потім знову з'явиться цифра, що вказує тривалість виконання програми.

Цю функцію необхідно вибрати після встановлення програми і до натискання кнопки **8**.

Ви можете скасувати або змінити час затримки пуску програми в будь-який момент, перш ніж натиснете кнопку **8**.

Встановлення відкладеного запуску:

1. оберіть програму і потрібні функції.
2. виберіть тривалість затримки пуску програми за допомогою кнопки **7**.
3. натисніть кнопку **8**. Машина почне зворотний відлік часу з годинними інтервалами. Виконання програми розпочнеться, коли обраний час затримки пуску завершиться.

Скасування відкладеного запуску після натискання кнопки 8:

1. поставте пральну машину в режим ПАУЗА, натиснувши кнопку **8**.
2. натисніть кнопку **7** один раз, доки не з'явиться символ .
3. натисніть кнопку **8** знову, щоб запустити програму.

Важливо! Обрану тривалість відкладення запуску можна змінити лише після того, коли знову буде обрана програма прання. Відкладений запуск **не можна** встановити для програми зливу.

Запуск програми за допомогою кнопки 8

Щоб запустити встановлену програму, натисніть кнопку **8**, зелений індикатор кнопки **8** перестане блимати. Піктограма **2.8** з'явиться на дисплеї, вказуючи на те, що прилад починає працювати і дверцята заблоковані.

Щоб перервати виконання поточної програми, натисніть кнопку **8**: зелений індикатор почне блимати.

Щоб знову запустити програму з того моменту, на якому її виконання було перерване, знову натисніть кнопку **8**. Якщо було обрано відкладений пуск, машина розпочне зворотний відлік часу. Якщо обрана неправильна функція, **червоний** індикатор кнопки **8** блимає 3 рази і на дисплеї на декілька секунд з'являється повідомлення **Err**.

Встановлення функції «Управління часом» натисканням кнопок 9

Натискаючи відповідну кількість разів кнопки «Управління часом», можна збільшити або зменшити тривалість циклу прання. На дисплеї з'явиться символ **2.12**, що вказує обраний ступінь забруднення. Ця функція доступна лише з програмами **Бавовна**, **Синтетика** і **Делікатні тканини**.

Рівень забруднення	Символ	Тип тканини
Інтенсивне		Для сильно забрудненої білизни
Середнє		Для білизни середнього ступеня забруднення
Щоденне		Для щоденного прання
Легке		Для злегка забрудненої білизни
Швидко		Для дуже слабо забрудненої білизни
Дуже швидко ¹⁾		Для дуже слабо забруднених речей або речей, які носили чи використовували недовго.
Освіження ¹⁾		Лише для освіження речей

Рівень забруднення	Символ	Тип тканини
Поліпшене освіження ¹⁾		Лише для освіження зовсім невеликої кількості речей

1) Радимо знизити кількість завантажених речей (див. «Таблицю програм прання»).

2) При виборі цієї функції відповідна піктограма з'являється на короткий час, а потім відразу зникає.

Зміна опції або програми, що виконується

До початку виконання програми деякі опції можна змінити.

Перш ніж вносити будь-які зміни, необхідно перевести прилад в режим ПАУЗА, натиснувши кнопку **8** (якщо потрібно змінити функцію "Управління часом", необхідно скасувати поточну програму і повторити вибір).

Зміна програми, що виконується, можлива лише шляхом її скасування. Поверніть перемикач програм в положення , а потім поставте його на нову програму. Запустіть нову програму, знову натиснувши кнопку **8**. Вода, яка перебуває в баку, не зливатиметься.

Переривання виконання програми

Натисніть кнопку **8**, щоб перервати виконання поточної програми, відповідний індикатор почне блимати. Натисніть кнопку ще раз, щоб **перезапустити** програму.

Скасування програми

Поверніть перемикач програм у положення , щоб скасувати виконання поточної програми. Тепер ви можете обрати нову програму.

Відкриття дверцят

Після початку виконання програми (або поки йде відлік часу відкладеного пуску) дверцята заблоковані. Якщо вам потрібно їх відчинити, спершу переведіть машину в режим ПАУЗА, натиснувши на кнопку **8**.

Якщо піктограма **2.8** згасне через декілька хвилин, дверцята можна буде відчинити.

Якщо піктограма **2.8** не згасає, це означає, що машина вже нагрівас воду або

її рівень зависокий. Не намагайтесь відкрити дверцята силою!

Якщо ви не можете відкрити дверцята, а вам їх треба відкрити, вам слід вимкнути машину, повернувши перемикач вибору програм у положення . Через декілька хвилин дверцята можна буде відкрити (**зверніть особливу увагу на рівень води та її температуру!**).

Після закриття дверцят необхідно встановити програму та функції знову, а потім натиснути кнопку **8**.

Після завершення виконання програми

Пральна машина зупиняється автоматично. На дисплеї блимають три нулі () і згасає індикатор кнопки **8**. Декілька звукових сигналів лунають протягом кількох хвилин.

Якщо було обрано програму чи функцію, після закінчення якої в барабані залишається вода, піктограма **2.8** продовжує горіти на дисплеї, вказуючи на те, що перш ніж відкрити дверцята, слід злити воду.

Щоб злити воду, виконайте наведені нижче інструкції.

1. Поверніть перемикач програм у положення .
2. Встановіть програму зливання або віджимання.
3. Знизьте швидкість віджиму за допомогою відповідної кнопки.
4. Натисніть кнопку **8**.

Після завершення виконання програми піктограма **2.8** зникає і дверцята можна відчинити. Поверніть перемикач програм у положення , щоб виключити машину.

Вийміть білизну з барабана і ретельно перевірте, чи повністю він порожній. Якщо ви не плануєте зразу починати прати знову, перекрийте кран водопостачання. Щоб уникнути утворення плісняви та неприємного запаху, залиште дверцята відчиненими.

Режим очікування : через кілька хвилин після закінчення роботи програми вмикається система енергозбереження. Яс-

кривість дисплея зменшиться. Якщо натиснути будь-яку кнопку, прилад вийде з режиму економії енергії.

ЕКСПЛУАТАЦІЯ — СУШІННЯ

Тільки сушіння

Попередження!

Рекомендоване завантаження: 4 кг для бавовни й льону і 3 кг для синтетики, 1.5 кг для вовни.

Важливо! Для вовняних речей доступне лише сушіння із заданою тривалістю (кнопка «Тривалість сушіння»).

 Якщо натиснути кнопку **Тривалість сушіння**, також можна висушити до 6 кг виробів із бавовни (див. таблицю «Програми сушіння»).

Попередження!

Водопровідний кран має бути відкритий, а кінець зливного шланга слід під'єднати до каналізації або помістити у раковину.

1. Завантажте білизну.
2. Щоб отримати найкращий результат сушіння, встановіть максимальну швидкість віджимання, дозволена для даного типу білизни.
3. Встановіть програму сушіння на «Бавовна», «Синтетика», або «Вовна» у секторі «Сушіння» ручки перемикачання програм.
4. Якщо потрібно вибрати **автоматичне сушіння** (доступно лише для речей із бавовни та синтетики), натискайте кнопку **5** до появи на дисплеї символу, який відповідає необхідному рівню сухості, з позначкою .

5. Якщо потрібно вибрати **сушіння із заданою тривалістю**, натискайте кнопку **6** до появи на дисплеї бажаної тривалості (див. таблицю «Програми сушіння»). При кожному натисканні кнопки тривалість збільшується на 5 хвилин.

Примітка

Запрограмований час автоматично збільшиться на кілька хвилин.

6. Натисніть кнопку **8** для запуску програми. Час, що залишився, оновлюється щохвилини.
7. Завершення програми сигналізуватиметься звуковим сигналом. На дисплеї блимають три нулі «**0.00**». Світиться символ блокування дверцят **2.8**.

Протягом останніх 10 хвилин циклу сушіння відбувається розправлення зморшок. В цей час дверцята залишаються заблокованими. На дисплеї блимають три нулі «**0.00**».

Після завершення фази розправлення зморшок символ блокування дверцят **2.8** зникає.

- i** Щоб відкрити дверцята до/під час фази розправлення зморшок або перервати цю фазу, натисніть будь-яку кнопку чи поверніть перемикач програм у будь-яке положення (крім **O**).

8. Поверніть перемикач програм у положення **O**, щоб вимкнути машину.

9. Вийміть білизну з барабана.

Примітка

Якщо в барабані містяться різнотипні бавовняні речі (рушники, простирадла, сорочки і таке інше) або якщо різні предмети під час фази віджимання скрутилися, то це може призвести до неповного висихання речей. У тих виняткових випадках, коли наприкінці циклу білизна залишається злегка вогкою, ми радимо розгорнути речі, що скрутилися, перерозподілити їх рівномірно в барабані і встановити додатковий цикл сушіння тривалістю 20-30 хвилин.

ЕКСПЛУАТАЦІЯ — ПРАННЯ І СУШІННЯ

Програма NON-STOP — автоматичне прання і сушіння

Максимальне завантаження: 4 кг для бавовни і 3 кг для синтетики.

- !** **Обережно! Не користуйтеся кульковим дозатором при виконанні програми прання і сушіння.**

1. Завантажте білизну.
2. Додайте миючий засіб та пом'якшувач.
3. Переведіть прилад поворотом ручки перемикачів програм на вибрану програму/тип волокон.

4. Встановіть потрібні опції натисканням на відповідні кнопки.

По можливості не встановлюйте швидкість віджимання на рівень, нижчий, ніж пропонується приладом. У такий спосіб ви уникнете надто довгого сушіння і завдяки цьому заощадите електроенергію.

У будь-якому разі, зниження швидкості віджимання можливе лише після встановлення режиму сушіння.

Для бавовни і синтетики найнижче значення становить 900 об./хв.

5. Встановіть рівень сухості, натиснувши кнопку **5**. На дисплеї відображатиметься сукупна тривалість прання та обраного циклу сушіння.

- Запустіть програму, натиснувши кнопку **8**. Час, що залишився, онювлюється на дисплеї щохвилини.
- Після завершення програми поверніть перемикач програм у положення **0**, щоб вимкнути машину. Вийміть білизну.

Програма NON-STOP — прання і режим сушіння із заданою тривалістю

Рекомендоване завантаження: 4 кг для бавовни, 3 кг для синтетики, 1,5 кг для вовни.

i Натиснувши кнопку настройки тривалості сушіння, також можна висушити до 6 кг виробів із бавовни (див. таблицю «Програми сушіння»).

! **Обережно! Не користуйтеся кульковим дозатором при виконанні програми прання і сушіння.**

- Завантажте білизну та додайте м'який засіб та пом'якшувач.
- Переведіть прилад поворотом ручки перемикач програм на вибрану програму/тип волокон.

- Встановіть потрібні опції натисканням на відповідні кнопки.
По можливості не встановлюйте швидкість віджимання на рівень, нижчий, ніж пропонується приладом. У такий спосіб ви уникнете надто довгого сушіння і завдяки цьому заощадите електроенергію.
У будь-якому разі знизити швидкість віджимання можна лише після вибору режиму сушіння.
Діють наступні мінімальні значення швидкості віджимання.
 - 900 об/хв для бавовни та синтетики та 700 об/хв для делікатних тканин
 - 1000 об/хв для вовни.
- Встановіть тривалість сушіння, натиснувши кнопку **5**. На дисплеї відображатиметься сукупна тривалість прання та обраного циклу сушіння.
- Запустіть програму, натиснувши кнопку **8**. Час, що залишився, онювлюється на дисплеї щохвилини.
- Після завершення програми поверніть перемикач програм у положення **0**, щоб вимкнути машину та вийняти білизну.

КОРИСНІ ПОРАДИ

Сортування білизни

Дотримуйтеся вказівок у вигляді символів коду догляду на кожному виробі та рекомендацій виробника щодо прання. Посортуйте білизну таким чином: біле, кольорове, синтетика, делікатні вироби, вовна.

Вдома

95° або 90°	для бавовняних або льняних виробів середнього ступеня забруднення (напр., чайні серветки, рушники, скатерки, простирадла..)
60°/50°	для кольорових виробів середнього ступеня забруднення (напр., сорочки, нічні сорочки, піжами...), виготовлених з льняних, бавовняних або синтетичних волокон, та для несильно забруднених бавовняних виробів (напр., нижня білизна)

40°-30°- холод

для делікатних виробів (напр., фіранок), білизни із змішаних тканин, які містять синтетичні та вовняні волокна, з позначкою на етикетці "чиста нова вовна, для машинного прання, не сідає"

Перш ніж завантажувати білизну

Ніколи не періть білу білизну разом із кольоровою. Біла білизна може втратити свою "білизну" в процесі прання. Нові кольорові речі під час першого прання можуть полиняти; тому перший раз їх слід прати окремо.

Подбайте про те, щоб у білизні не залишалось металевих предметів (напр., заколок, англійських булавок, шпильок).

Наволочки застебніть на гудзики, застебніть "блискавки", крючки та кнопки. Ремінці та довгі стрічки зв'яжіть.

Перш ніж прати, видаліть негіддатливі плями.

Потріть особливо сильно забруднені ділянки спеціальним миючим засобом або пастою.

Фіранки слід прати особливо обережно. Крючки відпоріть або покладіть фіранки у наволочку чи сітку.

Максимальне завантаження

Рекомендоване завантаження вказане в таблицях програм прання.

Загальні правила:

- **Бавовна, льон:** барабан повний, але не дуже туго наповнений;
- **Синтетика:** барабан слід наповнювати не більш як наполовину;
- **Делікатні та вовняні вироби:** барабан слід наповнювати максимум на третину.

Вода та енергія використовуються найбільш ефективно при максимальному завантаженні.

У разі сильного забруднення білизни завантаження слід зменшити.

Вага білизни

Нижче наведена приблизна вага різних виробів:

Нижче наведена приблизна вага різних виробів:	
купальний халат	1200 г
стьобана ковдра	700 г
чоловіча робоча сорочка	600 г
простирадло, чоловіча піжама	500 г
скатерка	250 г
наволочка, рушник, нічна сорочка, чоловіча сорочка	200 г
скатерка, жіночі труси, серветка, блуза, чоловічі труси	100 г

Видалення плям

Непіддатливі плями неможливо видалити за допомогою самої лише води та миючого засобу. Тому радимо обробити їх, перш ніж прати.

Кров: свіжі плями слід обробити холодною водою. Якщо пляма засохла, замочіть на ніч у воді із спеціальним миючим засобом, а потім потріть милом та водою.

Олійні фарби: змочіть плямовивідником на основі бензину, покладіть виріб на м'яку тканину та постукайте по плямі; обробку повторіть кілька разів.

Засохлі жирні плями: змочіть скипидаром, покладіть виріб на м'яку поверхню і постукайте по плямі кінчиками пальців через бавовняну серветку.

Іржа: обробіть щавлевою кислотою, розчиненою у гарячій воді, або плямовивідником, який виводить плями іржі. Його слід застосовувати в холодному вигляді. Будьте обережні із застарілими плямами іржі, бо структура целюлози може виявитися вже пошкодженою, і тоді може утворитися дірка.

Плями від плісняви: обробіть відбілювачем, добре прополощіть (тільки для білих виробів та стійких до відбілювання кольорових виробів).

Трава: злегка намильте та обробіть відбілювачем (тільки для білих виробів та стійких до відбілювання кольорових виробів).

Чорнила з кулькової ручки та клей: змочіть ацетоном ²⁾, покладіть виріб на м'яку тканину і промокніть пляму.

Губна помада: змочіть ацетоном, як сказано вище, потім обробіть плями денатуратом. Залишки плям обробіть відбілювачем.

Червоне вино: замочіть у воді з порошком, прополощіть та обробіть оцтовою або лимонною кислотою, потім прополощіть. Залишки плям обробіть відбілювачем.

Чорнила: залежно від типу чорнил змочіть тканину ацетоном ²⁾, а потім оцтовою кислотою; будь-які залишки плям на білих тканинах обробіть відбілювачем, а потім ретельно прополощіть.

Плями від смоли: спершу обробіть плямовивідником, денатуратом або бензином, потім потріть пастоподібним миючим засобом.

Миючі засоби та добавки

Результати прання залежать від вибору миючого засобу та застосування правильної його кількості, щоб уникнути зайвого витрачання та нанесення шкоди навколишньому середовищу.

²⁾ не застосовуйте ацетон, якщо виріб зроблено із штучного шовку

Миючі засоби піддаються мікробіологічному розкладу, але вони містять речовини, які, будучи у великих кількостях, можуть порушити делікатний баланс у природі.

Вибір миючого засобу залежатиме від типу волокна (делікатні вироби, вовна, бавовна тощо), кольору, температури прання та ступеню забруднення.

У цій машині можна застосовувати всі миючі засоби, розраховані на використання у пральних машинах:

- пральні порошки для всіх типів волокон
- пральні порошки для делікатних (макс. 60°C) та вовняних виробів
- рідкі миючі засоби, бажано для низькотемпературних програм прання (макс. 60°C) для всіх типів волокон або спеціально лише для вовни.

Миючий засіб та всі добавки необхідно класти у відповідні відділення дозатора до початку запуску програми прання.

У разі використання рідких миючих засобів слід обирати програми **без** попереднього прання.

У машині встановлена система рециркуляції, яка дозволяє оптимізувати використання концентрованих миючих засобів.

Дотримуйтеся рекомендацій виробника щодо кількості засобу і **не перевищуйте**

рівень з позначкою "MAX" у дозаторі миючих засобів.

Ступінь жорсткості води

Жорсткість води класифікується відповідно до так званих "градусів" жорсткості. Інформацію про жорсткість води у вашому регіоні можна отримати від компанії, яка здійснює водопостачання, або від місцевих органів влади.

i Пом'якшувач води слід додавати, якщо вода має середній ступінь жорсткості (починаючи від II). Дотримуйтеся інструкцій виробника пом'якшувача. Кількість миючого засобу завжди можна скоригувати таким чином, щоб ступінь жорсткості води став I (= м'яка).

Рівень	Характеристика	Ступінь жорсткості води	
		Німецькі °dH	Французькі °Т.Н.
1	м'яка	0-7	0-15
2	середня	8-14	16-25
3	жорстка	15-21	26-37
4	дуже жорстка	> 21	> 37

ПІДКАЗКИ ЩОДО СУШІННЯ

Підготовка циклу сушіння

Як сушилка машина працює за принципом конденсації.

Тому навіть під час циклу сушіння кран водопостачання має бути відкритим, а кінець зливного шланга повинен знаходитися у ємності, з якої є зливання, або бути під'єднаним до каналізації.

Увага!

Щоб отримати добрі результати, перш ніж запускати програму сушіння, вийміть частину випраної білизни.

Речі, які не підходять для сушіння

- Особливо делікатні речі, такі, як синтетичні занавіски, вовняні чи шовкові речі з металевими вставками, нейлонові колготки, громіздкі речі, такі, як

куртки типу «Аляска», покривала, ватні стебновані ковдри, спальні мішки та пухові ковдри сушити в машині не можна.

- Не сушіть темнозбарвлені речі разом із світлими кольоровими пухнастими речами (напр., рушниками), оскільки вони притягують ворсинки.
- Після завершення сушіння вийміть білизну з барабана.
- Щоб уникнути утворення статичного заряду по завершенні сушіння, застосуйте пом'якшувач під час прання або спеціальний кондиціонер для сушильних барабанів.
- Одяг на поролоні або матеріалах, схожих на поролон, сушити в машині не можна — вони вогнебезпечні.

- Крім того, щоб уникнути утворення шкідливих випаровувань, не сушіть в машині речі, що містять залишки лосьйонів для укладання, лаків для волосся, рідин для зняття лаку з нігтів та інших подібних речовин.

Миючий засіб та всі добавки необхідно класти у відповідні відділення дозатора до початку запуску програми прання.



У разі використання рідких миючих засобів слід обирати програми **без** попереднього прання.

У пральній машині встановлена система рециркуляції, яка дозволяє оптимізувати використання концентрованих миючих засобів.

Дотримуйтеся рекомендацій виробника щодо кількості засобу і **не перевищуйте рівень з позначкою "MAX" у дозаторі миючих засобів.**

Позначки на одязі

При сушінні дотримуйтеся вказівок виробника, вміщених на етикетці виробу:

-  = Можна сушити в барабані
-  = Сушіння при високій температурі
-  = Сушіння при зниженій температурі

-  = Не можна сушити в барабані.

Тривалість циклу сушіння

Час сушіння може змінюватися, залежно від:

- швидкості останнього віджиму
- необхідного ступеню сухості (для прасування, для зберігання)
- типу білизни
- ваги завантаженої білизни.

Середній час сушіння для запрограмованої тривалості сушіння вказаний у розділі "Програми сушіння". Досвід допоможе вам сушити білизну так, як це вам більше підходить, з урахуванням типу волокон, з яких виготовлені речі. Занотуйте тривалість уже виконаних циклів сушіння.

Додаткове сушіння











Якщо по завершенні виконання програми білизна все ще волога, налаштуйте машину на короткий цикл сушіння знову.





Попередження! Не пересушуйте білизну, щоб уникнути утворення зморшок або зсідання речей.

ПРОГРАМИ ПРАННЯ

Програма - Максимальна і мінімальна температура - Опис циклу - Максимальна швидкість віджимання - Максимальне завантаження - Тип білизни	Функції	Відділення дозатора
Бавовна 90° — холод Основне прання — Полоскання Віджимання на максимальній швидкості Максимальне завантаження 8 кг — зменшене завантаження 4 кг Білі й кольорові бавовняні речі (середній ступінь забруднення).	ЗМЕНШЕННЯ ШВИДКОСТІ ВІДЖИМАННЯ НІЧНИЙ ЦИКЛ ПОЛОСКАННЯ БЕЗ ЗЛИВУ БЕЗ ВІДЖИМАННЯ ДОДАТКОВЕ ПОЛОСКАННЯ УПРАВЛІННЯ ЧАСОМ ¹⁾	

Програма - Максимальна і мінімальна температура - Опис циклу - Максимальна швидкість віджимання - Максимальне завантаження - Тип білизни	Функції	Відділення дозатора
<p>Бавовна + Попереднє прання 90° — холод Попереднє прання — основне прання — поло- скання Віджимання на максимальній швидкості Максимальне завантаження 8 кг — зменшене завантаження 4 кг Білі чи кольорові бавовняні речі з фазою попе- реднього прання (високий ступінь забруднення).</p>	<p>ЗМЕНШЕННЯ ШВИДКОСТІ ВІД- ЖИМАННЯ НІЧНИЙ ЦИКЛ ПОЛОСКАННЯ БЕЗ ЗЛИВУ БЕЗ ВІДЖИМАННЯ ДОДАТКОВЕ ПО- ЛОСКАННЯ УПРАВЛІННЯ ЧА- СОМ ¹⁾</p>	<p> ²⁾  </p>
<p>Синтетика 60° — холодне прання Основне прання — Полоскання Максимальна швидкість віджимання 900 об/хв Максимальне завантаження 4 кг — зменшене завантаження 2 кг Вироби із синтетичних і змішаних тканин: спідня білизна, кольорові речі, сорочки, що не збігають- ся, блузи.</p>	<p>ЗМЕНШЕННЯ ШВИДКОСТІ ВІД- ЖИМАННЯ НІЧНИЙ ЦИКЛ ПОЛОСКАННЯ БЕЗ ЗЛИВУ БЕЗ ВІДЖИМАННЯ ДОДАТКОВЕ ПО- ЛОСКАННЯ УПРАВЛІННЯ ЧА- СОМ ¹⁾</p>	<p> </p>
<p>ДЕЛІКАТНІ ТКАНИНИ 40° — холодне прання Основне прання — Полоскання Максимальна швидкість віджимання 700 об/хв Максимальне завантаження: 4 кг — зменшене завантаження: 2 кг Делікатні вироби: з акрилу, віскози, поліестеру.</p>	<p>НІЧНИЙ ЦИКЛ ПОЛОСКАННЯ БЕЗ ЗЛИВУ БЕЗ ВІДЖИМАННЯ ДОДАТКОВЕ ПО- ЛОСКАННЯ УПРАВЛІННЯ ЧА- СОМ ¹⁾</p>	<p> </p>
<p>Вовна (Ручне прання) 40° — холодне прання Основне прання — Полоскання Максимальна швидкість віджимання 1000 об/хв Максимальне завантаження 2 кг Програма для виробів із вовни, які можна прати у машині, а також для вовняних і делікатних ви- робів із символом «ручне прання» на етикетці.</p>	<p>ЗМЕНШЕННЯ ШВИДКОСТІ ВІД- ЖИМАННЯ НІЧНИЙ ЦИКЛ ПОЛОСКАННЯ БЕЗ ЗЛИВУ БЕЗ ВІДЖИМАННЯ</p>	<p> </p>
<p>Шовк 30° — холодне прання Основне прання — Полоскання Максимальна швидкість віджимання 700 об/хв Максимальне завантаження 1 кг Делікатна програма прання для шовку та зміша- них синтетичних волокон.</p>	<p>ЗМЕНШЕННЯ ШВИДКОСТІ ВІД- ЖИМАННЯ НІЧНИЙ ЦИКЛ ПОЛОСКАННЯ БЕЗ ЗЛИВУ БЕЗ ВІДЖИМАННЯ</p>	<p> </p>

Програма - Максимальна і мінімальна температура - Опис циклу - Максимальна швидкість віджимання - Максимальне завантаження - Тип білизни	Функції	Відділення дозатора
<p>Полоскання Полоскання — тривале віджимання Віджимання на максимальній швидкості Максимальне завантаження 8 кг За допомогою цієї програми можна прополоскати й віджати бавовняні вироби, які були випрані вручну. Щоб посилити полоскання, виберіть функцію «Додаткове полоскання». Прилад виконає декілька додаткових циклів полоскання.</p>	<p>ЗМЕНШЕННЯ ШВИДКОСТІ ВІДЖИМАННЯ НІЧНИЙ ЦИКЛ ПОЛОСКАННЯ БЕЗ ЗЛИВУ БЕЗ ВІДЖИМАННЯ ДОДАТКОВЕ ПОЛОСКАННЯ</p>	
<p>Зливання Зливання води Максимальне завантаження 8 кг Для зливу води після останнього полоскання в програмах з використанням функцій, що завершуються без зливу води з баку.</p>		
<p>Віджимання Злив та тривале віджимання Віджимання на максимальній швидкості Максимальне завантаження 8 кг Окреме віджимання для випраних вручну речей, а також після виконання програм з функціями, що завершуються без зливу води з баку. Можна обрати швидкість за допомогою відповідної кнопки з урахуванням типу волокон, з яких виготовлені вироби, що будуть віджиматися.</p>	<p>ЗМЕНШЕННЯ ШВИДКОСТІ ВІДЖИМАННЯ</p>	
<p>Економічна програма для бавовни 90° - 40° Основне прання — Полоскання Віджимання на максимальній швидкості Максимальне завантаження 8 кг Білі й кольорові бавовняні вироби (стійке фарбування). Ця програма може бути вибрана для виробів з бавовни легкого або середнього ступеня забрудненості. Температура знижується, а час прання подовжується. Завдяки цьому досягається висока ефективність прання й економія електроенергії.</p>	<p>ЗМЕНШЕННЯ ШВИДКОСТІ ВІДЖИМАННЯ НІЧНИЙ ЦИКЛ ПОЛОСКАННЯ БЕЗ ЗЛИВУ БЕЗ ВІДЖИМАННЯ ДОДАТКОВЕ ПОЛОСКАННЯ</p>	
<p>Ковдра 40° - 30° Основне прання — Полоскання Максимальна швидкість віджимання 700 об/хв Максимальне завантаження 2.5 кг Програма для прання однієї синтетичної або пухової ковдри, яку можна прати.</p>		
<p>Сушіння вовняних виробів Програма сушіння вовняних речей. Може використовуватися лише в режимі сушіння із заданою тривалістю.</p>		
<p>Сушіння синтетичних виробів Програма для сушіння синтетичних виробів. Може використовуватися у режимі сушіння із заданою тривалістю та в режимі автоматичного сушіння (рівень сухості: сушіння для зберігання).</p>		

Програма - Максимальна і мінімальна температура - Опис циклу - Максимальна швидкість віджимання - Максимальне завантаження - Тип білизни	Функції	Відділення дозатора
Сушіння бавовняних виробів Програма для сушіння бавовняних виробів. Може використовуватися у режимі сушіння із заданою тривалістю та в режимі автоматичного сушіння (рівень сухості: додаткове сушіння, сушіння для зберігання, сушіння для прасування).		
O = ВИМК Для скасування програми, що виконується, або вимкнення машини.		

1) Якщо ви вибираєте функцію «Дуже швидко» шляхом натискання кнопок **9**, то зменште максимальне завантаження, як вказано в цій таблиці. У випадку повного завантаження результати прання будуть трохи гіршими. Якщо вибрано функцію «Освіження» або «Поліпшене освіження», рекомендуємо знизити завантаження ще більше.

2) У разі використання рідких миючих засобів слід обирати програми без попереднього прання.

ПРОГРАМИ СУШІННЯ

Автоматичні програми

Ступінь сушіння	Тип тканини	Максимальне завантаження
ДОДАТКОВЕ СУШІННЯ Для рушників та інших подібних виробів	Бавовна і льон (купальні халати, махрові рушники тощо)	4 кг
СУШІННЯ ДЛЯ ЗБЕРІГАННЯ Для речей, які не будуть прасуватися	Бавовна і льон (купальні халати, махрові рушники тощо)	4 кг
СУШІННЯ ДЛЯ ЗБЕРІГАННЯ Для речей, які не будуть прасуватися	Вироби із синтетичних або змішаних тканин (джерсе, блузи, спідня білизна, побутові вироби з льону)	3 кг
СУШІННЯ ДЛЯ ПРАСУВАННЯ Для речей, які будуть прасуватися	Бавовна і льон (простирадла, скатертини, сорочки тощо)	4 кг

Програми із заданою тривалістю

Рівень сушіння	Тип тканини	Завантаження	Швидкість віджимання (об/хв)	Рекомендована тривалість сушіння (хв)
ДОДАТКОВЕ СУШІННЯ Для рушників та інших подібних виробів	Бавовна і льон (купальні халати, махрові рушники тощо)	6 кг 4 кг 2 кг	1400	200-220 125-135 75-85
СУШІННЯ ДЛЯ ЗБЕРІГАННЯ 1) Для речей, які не будуть прасуватися	Бавовна і льон (купальні халати, махрові рушники тощо)	6 кг 4 кг 2 кг	1400	190-210 115-125 65-75

Рівень сушіння	Тип тканини	Завантаження	Швидкість віджимання (об/хв)	Рекомендована тривалість сушіння (хв)
СУШІННЯ ДЛЯ ЗБЕРІГАННЯ Для речей, які не будуть прасуватися	Вироби із синтетичних або змішаних тканин (джермпері, блузи, спідня білизна, побутові вироби з льону)	3 кг 1 кг	900	115-125 45-55
СУШІННЯ ДЛЯ ПРАСУВАННЯ Для речей, які будуть прасуватися	Бавовна і льон (простирадла, скатертини, сорочки тощо)	6 кг 4 кг 2 кг	1400	160-180 95-105 55-65
СУШІННЯ ВОВНИ	Вовняні речі (джермпері)	1.5 кг	1000	140-170

1) Відповідно до Директиви ЄС EN 50229, з метою визначення показників, що вказуються на ярлику енергоспоживання, еталонна програма для бавовни має бути апробована шляхом розділення максимальної кількості білизни на дві рівні частини та сушіння кожної з них за допомогою кнопки настрійки тривалості сушіння.

ДОГЛЯД ТА ЧИСТКА



Попередження! Перш ніж проводити будь-які роботи з чищення або технічного обслуговування приладу, ви повинні від'єднати його від електромережі.

Видалення накипу

Вода, яку ми використовуємо, зазвичай містить солі кальцію. Тому доцільно періодично застосовувати порошок для пом'якшення води в машині. Робіть це окремо від прання білизни, дотримуючись інструкції виробника порошку для пом'якшення води. Це дозволить попередити утворення вапняного накипу.

Після кожного прання

Залиште дверцята відкритим на певний час. Завдяки цьому ви уникнете появи плісняви та неприємних запахів усередині приладу. Крім того, якщо тримати дверцята відкритими після прання, це сприятиме збереженню ізоляції дверцят.

Холосте прання

Якщо машина пере при низькій температурі, усередині барабана може відкластися осад. Ми рекомендуємо регулярно проводити холосте прання. Щоб виконати холосте прання:

- Барабан має бути порожнім (без білизни).
- Оберіть програму для бавовни з найвищою температурою.
- Завантажте звичайну кількість мючого засобу, це має бути порошок з біологічними властивостями.

Чищення ззовні

Для чищення машини ззовні застосуйте лише мило і воду; після миття ретельно висушіть прилад.

Важливо! для чищення корпусу не можна застосовувати метильовані спирти, розчинники або аналогічні хімікати.

Чищення дозатора

Дозатор для мючих засобів необхідно регулярно чистити. Слід регулярно чистити відділення для прального порошку і добавок. Вийміть дозатор, натиснувши донизу фіксатор і обережно потягнувши дозатор до себе.

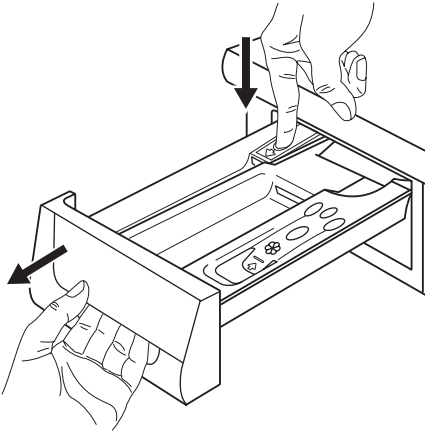

Промийте його водою під краном, щоб видалити будь-які залишки порошку, що накопичились.

Щоб було легше чистити дозатор, зніміть верхню частину відділення для добавок. Промийте всі частини водою.

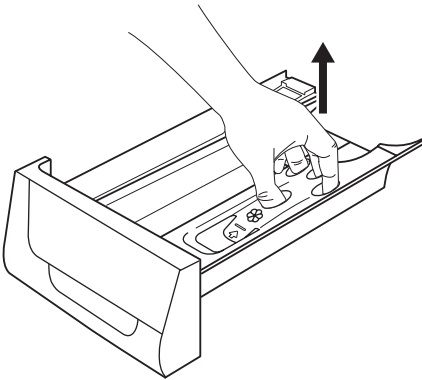

Нішу дозатора чистіть щіткою.

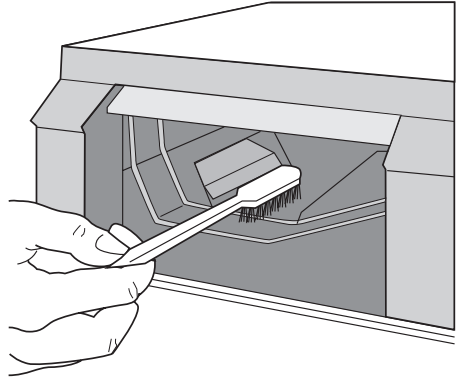

Барабан

На барабані можуть утворитися відкладення іржі через іржавіння сторонніх предметів, які потрапили з білизною під час прання, а також через користування водопровідною водою, що містить залізо.

Важливо! Не чистіть барабан кислотовмісними речовинами проти вапняних відкладень, а також засобами, що містять хлор чи залізо, і металевими мочалками.

1. Відкладення заліза видаляйте з барабана за допомогою чистячих засобів для виведення плям з неіржавіючої сталі.
2. Щоб звільнити машину від залишків засобу, виконайте цикл прання без білизни.

Програма: Коротка програма для бавовни при максимальній температурі з доданням прибл. 1/4 мірної чашки порошка.

Ізоляція дверцят

Час від часу необхідно перевіряти ізоляцію дверцят та усувати предмети, які могли потрапити у складки.

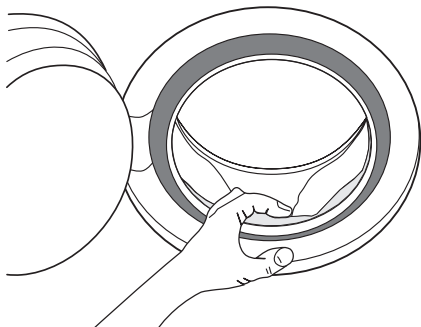

Зливний насос

Необхідно регулярно перевіряти стан насосу, а особливо це важливо робити, якщо

- машина не зливає воду і/або не працює віджим;
- під час зливання чути незвичний шум, причиною чого можуть бути певні предмети (шпильки, монети тощо), які заблокували насос;
- проблема із зливанням води (див. розділ «Що робити, коли ...» для отримання детальної інформації).

⚠ Попередження! Перед відкриванням дверцят насосу, вимкніть прилад і витягніть вилку з розетки.

Виконайте наступні дії:

1. Витягніть вилку з розетки.
2. У разі необхідності почекайте, поки вода охолоне.

3. Відкрийте дверцята насосу.

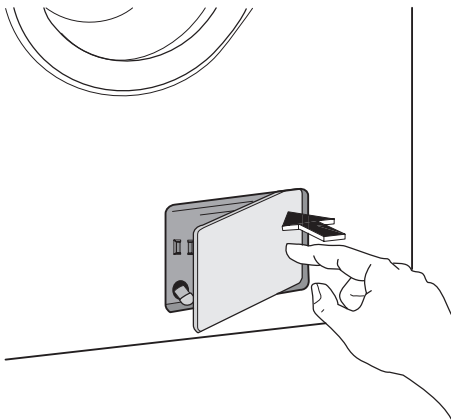

4. Поставте поблизу насосу ємність для збору води.
5. Витягніть аварійний зливний шланг, покладіть його у ємність і зніміть кришку.

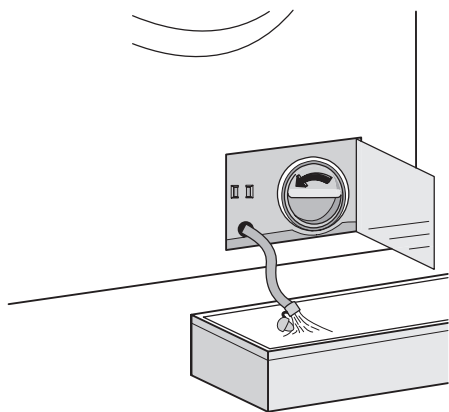

6. Коли вода перестане витікати, відкрутіть кришку насосу, повертаючи її проти годинникової стрілки, і вийміть фільтр. Якщо потрібно, скористайтеся плоскогубцями. Тримайте наготові ганчірку, щоб витирати воду під час знімання кришки. Помийте фільтр під струменем води, щоб усунути залишки ворсу.

7. Усуньте сторонні предмети і ворс з гнізда фільтра та з крильчатки насоса.

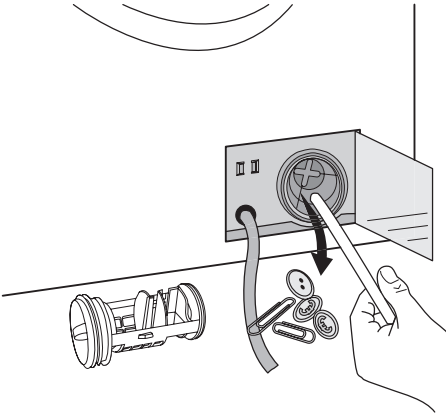

8. Обережно перевірте, чи обертається крильчатка насоса (вона обертається ривками). Якщо крильчатка не обертається, зверніться до сервісного центру.

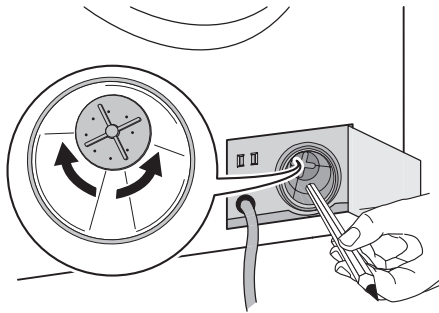

9. Закрийте аварійний зливний шланг кришкою і помістіть його на місце.

10. Встановіть фільтр у спеціальні напрямні насоса. Щільно закрутіть кришку насоса за годинниковою стрілкою.

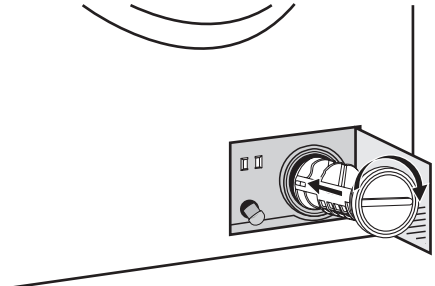

11. Закрийте дверцята насоса.

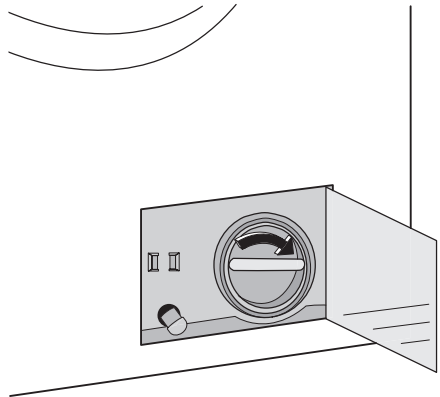

⚠ Попередження!

Коли прилад працює, то залежно від обраної програми у насосі може бути гаряча вода.

Не відкривайте кришку насоса під час циклу прання, доки прилад не завершить виконання циклу і не зіллє воду. Встановлюючи кришку насоса, ретельно її закручіть, щоб не допустити витікання води і відкручування кришки дітьми.

Чищення фільтрів наливного шланга

Якщо ви помітили, що на наповнення машини йде більше часу, перевірте, чи не заблокувався фільтр наливного шланга.

1. Перекрийте кран, через який подається вода.
2. Відкрутіть наливний шланг від крана.
3. Прочистіть фільтр шланга за допомогою жорсткої щітки.

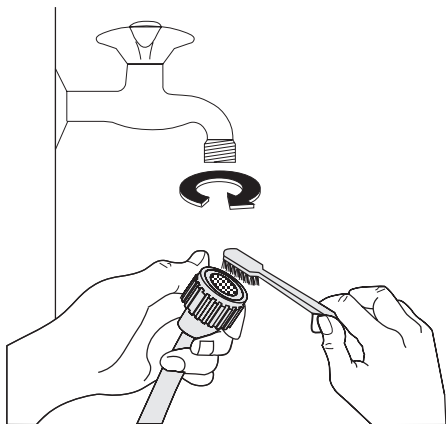

4. Знову прикрутіть шланг до крана.
5. Відкрутіть шланг від машини. Тримайте наготові ганчірку, бо частина води може вилитися.
6. Прочистіть фільтр шланга за допомогою жорсткої щітки або шматка тканини.

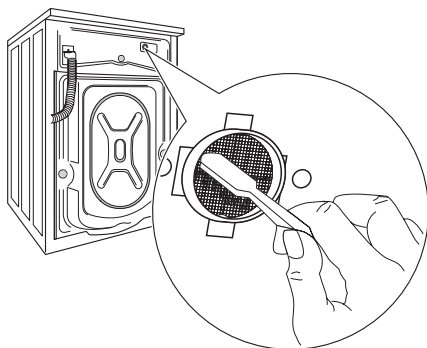

7. Прикрутіть шланг знову до машини і подбайте про те, щоб з'єднання було надійним.

ЩО РОБИТИ, КОЛИ ...

Деякі проблеми виникають через виконання простих заходів з технічного обслуговування або через недогляд; їх можна вирішити, не викликаючи майс-

8. Відкрийте кран подачі води.

Звільнення машини від білизни в аварійних ситуаціях

Якщо вода не зливається, а вам необхідно звільнити машину від білизни, зробіть так:

1. витягніть вилку з розетки;
2. перекрийте кран, через який подається вода;
3. у разі необхідності зачекайте, поки вода охолоне;
4. відкрийте кришку помпи;
5. поставте на підлогу таз і покладіть у нього кінець шланга для аварійного злиття. зніміть кришку. Вода має злитися в ємність під дією сили тяжіння. Коли таз заповниться, закрийте шланг кришкою. Вилийте воду з ємності. Повторіть ці дії, поки вода не перестане виливатися;
6. у разі необхідності прочистіть помпу, як описано вище;
7. заткнувши шланг аварійного зливу, поверніть його на місце;
8. знову прикрутіть помпу і закрийте кришку.

Небезпека дії морозу

Якщо машина стоїть у місці, де температура може опускатися нижче 0°C, дійте так:

1. Перекрийте кран, через який подається вода.
2. Відкрутіть наливний шланг.
3. Поставте на підлогу таз і помістіть у нього кінці аварійного зливного шланга та наливного шланга; дайте воді стекти.
4. Прикрутіть наливний шланг назад і помістіть на місце шланг аварійного зливу, закривши його попередньо кришкою.
5. Перш ніж почати користуватися машиною знову, переконайтеся, що температура навколишнього середовища вища від 0°C.

тра. Перш ніж телефонувати до місцевого Центру технічного обслуговування, будь ласка, спробуйте виконати описані нижче дії.

Під час роботи машини може статися, що **червоний** індикатор кнопки **8** почне мигати і на дисплеї з'явиться один із кодів попередження, а одночасно з цим кожні 20 секунд лунатимуть звукові сигнали, вказуючи на те, що машина не працює:

- **E10** : проблема з подачею води.

- **E20** : проблема із зливанням води.

- **E40** : дверцята відкриті.

Після усунення проблеми натисніть кнопку **8**, щоб знову запустити програму. Якщо ви все перевірили, а проблема не усунена, зверніться до місцевого Центру технічного обслуговування.

Проблема	Можлива причина/Спосіб усунення
Пральна машина не запускається:	<p>Дверцята не закрито. E40</p> <ul style="list-style-type: none"> • Щільно закрийте дверцята. <p>Вилка не вставлена в розетку належним чином.</p> <ul style="list-style-type: none"> • Вставте вилку в розетку. <p>У розетці немає струму.</p> <ul style="list-style-type: none"> • Перевірте справність домашньої електропроводки. <p>Перегорів запобіжник.</p> <ul style="list-style-type: none"> • Замініть запобіжник. <p>Перемикач програм встановлений неправильно і не натиснута кнопка 8.</p> <ul style="list-style-type: none"> • Поверніть перемикач і натисніть кнопку 8. <p>Обрано функцію «Відкладений пуск».</p> <ul style="list-style-type: none"> • Якщо білизну необхідно випрати негайно, скасуйте «Відкладений пуск». <p>Активовані пристрій для безпеки дітей.</p> <ul style="list-style-type: none"> • Вимкніть функцію «Безпека дітей».
Машина не наповнюється водою:	<p>Водопровідний кран закритий. E10</p> <ul style="list-style-type: none"> • Відкрийте водопровідний кран. <p>Наливний шланг перетиснутий або перекручений. E10</p> <ul style="list-style-type: none"> • Перевірте під'єднання наливного шланга. <p>Заблокований фільтр наливного шланга. E10</p> <ul style="list-style-type: none"> • Прочистьте фільтр наливного шланга. <p>Дверцята не закриті належним чином. E40</p> <ul style="list-style-type: none"> • Щільно закрийте дверцята.
Машина заповнюється водою, і вода відразу зливається:	<p>Кінець зливного шланга розташовано надто низько.</p> <ul style="list-style-type: none"> • Див. відповідний параграф у розділі «Зливання води».
Машина не зливає воду і/або не працює віджимання:	<p>Зливний шланг перетиснутий або перекручений. E20</p> <ul style="list-style-type: none"> • Перевірте правильність під'єднання зливного шланга. <p>Засміївся фільтр зливу. E20</p> <ul style="list-style-type: none"> • Почистіть фільтр. <p>Вибрана функція чи програма, після завершення якої вода залишається в баку або яка пропускає усі фази віджимання.</p> <ul style="list-style-type: none"> • Установіть програму зливу або віджимання. • Білизна нерівномірно розподілена по барабану. • Перерозподіліть білизну вручну.

Проблема	Можлива причина/Спосіб усунення
Вода на підлозі:	<p>Використовується забагато миючого засобу або миючий засіб не підходить (утворюється забагато піни).</p> <ul style="list-style-type: none"> • Зменште кількість миючого засобу або використовуйте інший. <p>Перевірте, чи не підтікають кріплення наливного шланга. Це не завжди легко побачити, оскільки вода тече шлангом донизу. Перевірте, чи шланг не вологий.</p> <ul style="list-style-type: none"> • Перевірте підключення наливного шланга. <p>Пошкоджено зливний або наливний шланг.</p> <ul style="list-style-type: none"> • Замініть шланг. <p>Наконечник аварійного зливного шланга не був установлений на місце, або фільтр був неправильно вставлений після чищення.</p> <ul style="list-style-type: none"> • Встановіть кришку аварійного зливного шланга або повністю прикрутіть фільтр.
Незадовільні результати прання:	<p>Використовується надто мало миючого засобу або миючий засіб не підходить.</p> <ul style="list-style-type: none"> • Збільште кількість миючого засобу або використовуйте інший. <p>Непіддатливі плями не були оброблені до початку прання.</p> <ul style="list-style-type: none"> • Обробляйте непіддатливі плями плямовивідником. <p>Встановлено неправильний температурний режим.</p> <ul style="list-style-type: none"> • Перевірте, чи правильну температуру ви встановили. <p>Завантажено забагато білизни.</p> <ul style="list-style-type: none"> • Зменште кількість завантаженої білизни.
Дверцята не відчиняються:	<p>Виконання програми ще не завершилося.</p> <ul style="list-style-type: none"> • Зачекайте, поки завершиться цикл прання. <p>Замок дверцят ще не розблокувався.</p> <ul style="list-style-type: none"> • Зачекайте кілька хвилин, доки дверцята розблокуються. <p>У барабані є вода.</p> <ul style="list-style-type: none"> • Щоб злити воду, запустіть програму зливу або віджимання.
Машина надто сильно вібрає або шумить:	<p>Не видалені гвинти, що застосовувалися під час транспортування, та пакувальний матеріал.</p> <ul style="list-style-type: none"> • Перевірте правильність установки приладу. <p>Неправильно відрегульовані опорні ніжки.</p> <ul style="list-style-type: none"> • Перевірте, чи правильно вирівняно машину. <p>Білизна нерівномірно розподілена по барабану.</p> <ul style="list-style-type: none"> • Перерозподіліть білизну вручну. <p>Можливо, білизна у барабані замало.</p> <ul style="list-style-type: none"> • Закладіть більше білизни.
Віджимання розпочинається з затримкою або машина не віджимає:	<p>Спрацював електронний прилад виявлення незбалансованості через те, що білизна нерівномірно розподілена по барабану. Білизна перерозподіляється шляхом обертання барабана у зворотному напрямі. Це може повторюватися кілька разів, доки дисбаланс не зникне і нормальний віджим не розпочнеться знову. Якщо через 10 хвилин білизна все ще розподілена у барабані нерівномірно, машина не віджиматиме її. У цьому випадку перерозподіліть білизну вручну і запустіть програму віджимання.</p> <ul style="list-style-type: none"> • Перерозподіліть білизну вручну. <p>Завантаження занадто мале.</p> <ul style="list-style-type: none"> • Додайте більше білизни, перерозподіліть білизну вручну і запустіть програму віджиму.

Проблема	Можлива причина/Спосіб усунення
Із машини лунають незвичайні шуми:	Машина оснащена двигуном нового типу, який видає незвичайний шум, якщо його порівнювати з традиційними двигунами. Цей новий двигун забезпечує плавний запуск та більш рівномірний розподіл білизни у барабані під час віджиму, а також підвищену стабільність машини.
У барабані не видно води:	Машини, виготовлені за сучасними технологіями, працюють дуже економічно, використовуючи невелику кількість води, що не впливає негативно на їхню продуктивність.
Машина не сушить або сушить, але погано:	Не встановлений час сушіння або рівень сухості. <ul style="list-style-type: none"> Встановіть тривалість сушіння або ступінь сухості. Водопровідний кран закритий. E10 . <ul style="list-style-type: none"> Відкрийте водопровідний кран. Засмітився фільтр зливу. E20 . <ul style="list-style-type: none"> Почистіть фільтр. У машину завантажено надто багато білизни <ul style="list-style-type: none"> Зменште кількість білизни у барабані. Встановлені програма сушіння, час або рівень сухості не підходять для даного типу білизни. <ul style="list-style-type: none"> Встановіть належну програму сушіння, тривалість сушіння чи ступінь сухості.

Якщо ви не можете ідентифікувати чи усунути проблему, зверніться до сервісного центру. Перш ніж телефонувати, занотуйте модель, серійний номер та дату придбання машини — ця інформація необхідна сервісному центру.

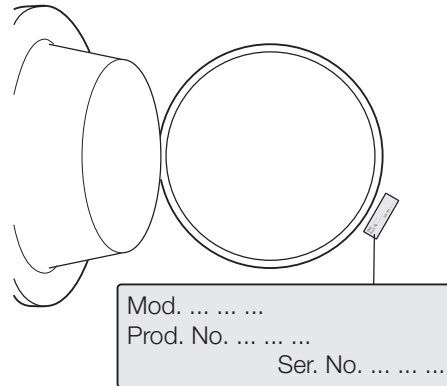

ТЕХНІЧНІ ДАНІ

Розміри	Ширина Висота Глибина	60 см 85 см 63 см
Підключення до електромережі Напруга - Загальна потужність - Запобіжник	Інформація про електричні характеристики наведена на таблиці з технічними даними, розташованій на внутрішньому ободі дверцят машини.	
Тиск у системі водопостачання	Мінімум Максимум	0,05 МПа 0,8 МПа
Максимальне завантаження	Бавовна	8 кг

Максимум завантаження для сушіння	Бавовна	4кг
	Бавовна - підвищений обсяг	6 кг
	Синтетика	3 кг
Швидкість віджиму	Максимум	1400 обертів на хвилину

ПОКАЗНИКИ СПОЖИВАННЯ

Програма	Споживання електроенергії (кВт/год)	Споживання води (л)	Тривалість програми (хв)
Біла бавовна 90°	2.5	62	Тривалість виконання програм відображається на дисплеї на панелі керування.
Бавовна 60°	1.7	63	
Програма «Бавовна Еко» 60° ¹⁾	1.36	57	
Бавовна 40°	0.97	62	
Синтетика 40°	0.55	51	
Делікатні тканини 40°	0.53	67	
Вовна/ Ручне прання 30°	0.32	64	

1) Відповідно до стандартів ЕЕС 92/75, програма «Бавовна Еко» при температурі 60°C із завантаженням 8 кг — це еталонна програма, за якою визначаються дані, наведені на ярлику енергоспоживання.

- i** Наведені в цій таблиці дані щодо споживання слід вважати суто довідковими, оскільки споживання може змінюватися, залежно від кількості та типу білизни, температури води, що подається, і температури навколишнього середовища.

УСТАНОВКА

Розпаковування

Перш ніж починати користуватися машиною, необхідно видалити всі гвинти, що використовувалися під час транспортування, і пакувальні матеріали. Радимо зберігати всі пристосування, які використовувалися під час транспортування, щоб їх можна було знову встановити, якщо машину коли-небудь доведеться знову перевозити.

1. Видаливши все пакування, обережно покладіть машину на задню стінку, щоб зняти полістирольну підставку з її нижньої частини.

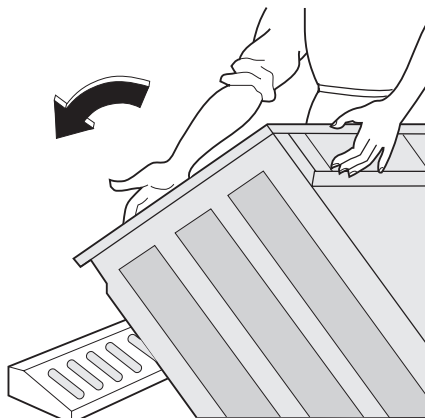

2. Зніміть електричний кабель і зливний шланг з фіксаторів на задній стінці машини.

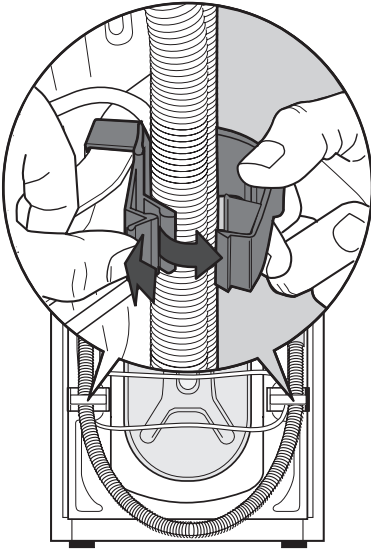

3. Відкрутіть три гвинти.

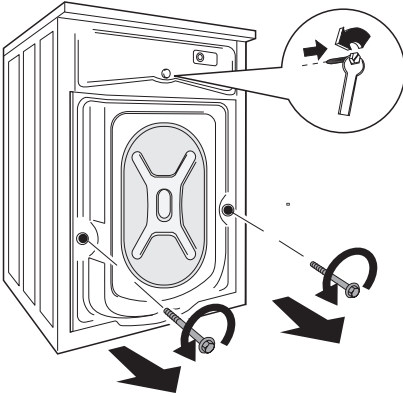

4. Витягніть відповідні пластикові розпірки.

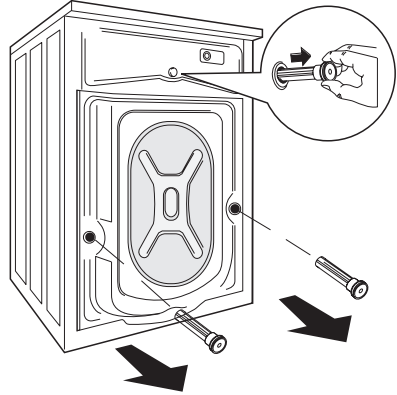

5. Відкрийте дверцята, зніміть полістирольний блок, припасований до ізоляції дверцят.

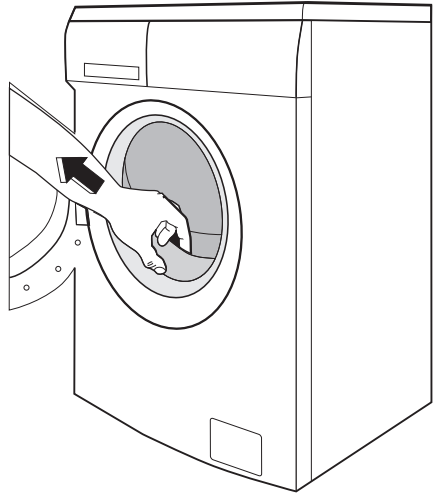

6. Вставте в невеликий верхній отвір та у два більші отвори відповідні заглушки, які постачаються у кульку, в якій лежала інструкція.

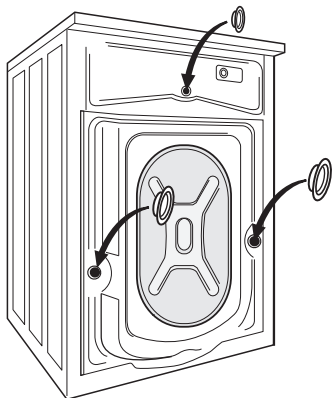

Встановлення

Встановіть машину на рівну тверду підлогу. Подбайте про те, щоб повітря могло вільно циркулювати довкола машини, щоб цьому не заважали килими, доріжки тощо. Перевірте, чи не стикається машина зі стіною або іншими частинами кухні. Вирівняйте пральну машину, змінюючи висоту ніжок. Висоту ніжок може бути складно коригувати, бо вони мають самоблокувальну гайку, але машину **НЕОБХІДНО** вирівняти, щоб вона стояла стабільно. Якщо потрібно, перевірте за допомогою спиртового рівня. Коригування можна виконувати за допомогою гаєчного ключа. Точне вирівнювання попереджає вібрацію, шум та переміщення машини під час роботи.

! **Обережно!** Ніколи не підкладайте під машину картон, дерево або інші аналогічні матеріали, щоб вирівняти нерівності підлоги.

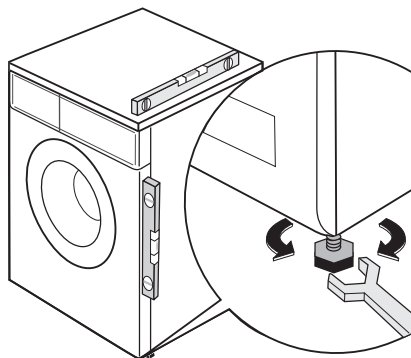

Подача води

! **Попередження!** Машину необхідно під'єднати до труби холодного водопостачання.

1. Під'єдняйте наливний шланг, що входить в комплект машини, до крана за допомогою різьби на 3/4 дюйма. Завжди використовуйте шланг, який постачається разом із машиною.

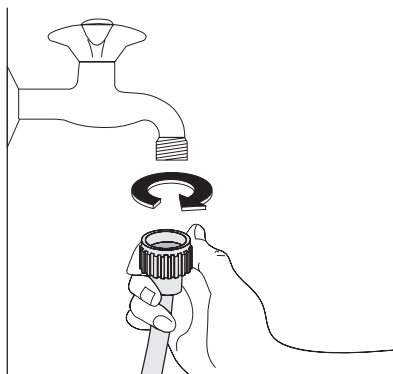

Важливо! Не користуйтеся з метою під'єднання приладу до водопроводу шлангом від вашої попередньої машини.

2. Інший кінець наливного шланга, який під'єднується до машини, можна повернути, як показано на малюнку. Наливний шланг не повинен іти до низу. Поверніть шланг у правий або лівий бік, залежно від місцезнаходження водопровідного крана.

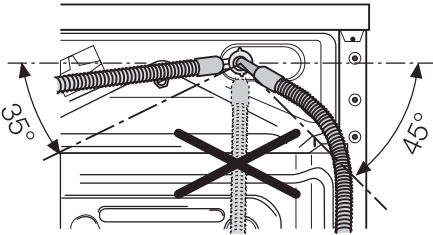

3. Встановіть шланг у правильне положення, ослабивши кругову гайку. Встановивши наливний шланг, не забудьте знову затягнути кругову гайку, щоб попередити підтікання води.

Наливний шланг нарощувати неможна. Якщо він закороткий і ви не хочете пересувати кран, вам слід придбати новий довший шланг, спеціально розрахований на таке застосування.

Важливо! Перш ніж під'єднати машину до нових труб або труб, якими впродовж деякого часу не користувалися, злийте певну кількість води, щоб звільнити трубу від будь-якого сміття, яке могло в ній зібратися.

Злив

Кінець зливного шланга можна розташовувати трьома способами.

- Його можна повісити на край раковини за допомогою пластикового спрямовуючого пристрою, що входить у комплект поставки машини. У цьому разі подбайте про те, щоб кінець не міг випасти, коли машина зливатиме воду. Цього можна досягти, прив'язавши його до крана за допомогою мотузки або прикріпивши до стіни.

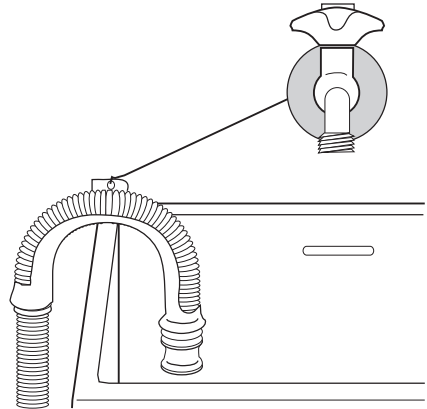

- Його можна вставити у відгалуження сифона раковини. Це відгалуження має розташовуватися вище сифона. Висота місця підключення має бути не менше 60 см від підлоги.
- Його можна під'єднати безпосередньо до зливної труби на висоті не менше 60 см і не більше 90 см. Кінець зливного шланга має завжди вентильоватися, тобто внутрішній діаметр зливної труби має бути більшим від зовнішнього діаметра зливного шланга. Зливний шланг не можна перегинати.

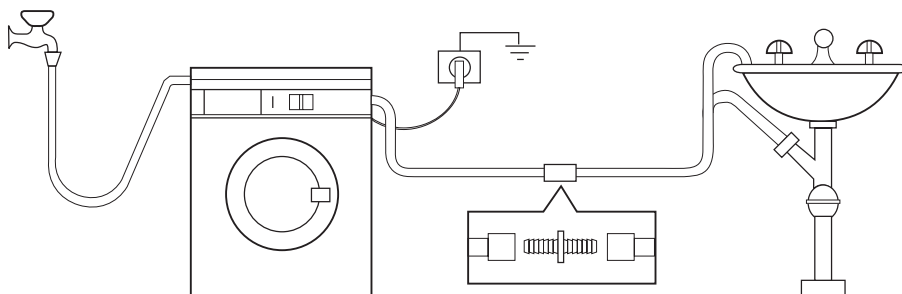

Довжину зливного шланга можна нарощувати максимум до 4 метрів. Додатковий зливний шланг і з'єднувальну деталь можна придбати у місцевому Центрі технічного обслуговування.

ПІДКЛЮЧЕННЯ ДО ЕЛЕКТРОМЕРЕЖІ

! Будь-які електротехнічні роботи, які необхідно виконати для встановлення цього приладу, мають виконуватися кваліфікованим електриком або іншою компетентною особою.

Інформація про електричні характеристики наведена на табличці з технічними даними, розташованій на внутрішньому ободі дверцят машини.

Переконайтеся в тому, що електропроводка, встановлена у вас удома, витримує максимальне необхідне навантаження, враховуючи також інші прилади, якими ви користуєтеся.

! Підключіть машину до заземленої розетки.

! Виробник не відповідає за ушкодження чи травми, викликані недотриманням цього правила техніки безпеки.

! Необхідно забезпечити вільний доступ до кабелю живлення після встановлення машини.

! Якщо кабель живлення необхідно замінити, звертайтеся до фахівців нашого сервісного центру.

ОХОРОНА ДОВКІЛЛЯ

Цей  символ на виробі або на його упаковці позначає, що з ним не можна поводитися, як із побутовим сміттям. Замість цього його необхідно повернути до відповідного пункту збору для переробки електричного та електронного обладнання. Забезпечуючи належну переробку цього виробу, Ви допомагаєте попередити потенційні негативні наслідки для навколишнього середовища та здоров'я людини, які могли би виникнути за умов неналежного позбавлення від цього виробу. Щоб отримати детальнішу

інформацію стосовно переробки цього виробу, зверніться до свого місцевого офісу, Вашої служби утилізації або до магазину, де Ви придбали цей виріб.

Пакувальні матеріали

Матеріали, позначені символом , підлягають вторинній переробці.

>PE<=поліетилен

>PS<=полістирол

>PP<=поліпропілен

Це означає, що вони можуть бути відправлені на переробку, якщо їх утилізувати належним чином і зібрати у відповідні контейнери.

Екологічні рекомендації

Щоб заощадити воду, електроенергію та задля збереження довкілля, рекомендуємо дотримуватися таких порад:

- Білизну з середнім ступенем забрудненості можна прати без попереднього прання; завдяки цьому ви заощадите миючий засіб, воду та час (і це сприятиме також захисту довкілля!).
- Машина працює економічніше, коли її завантажують повністю.
- Застосувавши відповідну попередню обробку, можна видалити плями та деякі забруднення; після цього білизну можна прати у низькотемпературному режимі.
- Відмірюйте порошок з урахуванням жорсткості води, ступеню забрудненості та кількості білизни, яка пратиметься.



www.electrolux.com/shop

